



#40645 ISG 1000

#40647 ISG 2000



**Deutsch DE - 5**

Originalbetriebsanleitung  
INVERTER STROMERZEUGER

**English GB - 12**

Original Operating Instructions  
INVERTER GENERATOR

**Français FR - 18**

Mode d'emploi original  
GÉNÉRATEUR INVERTER

**Čeština CZ - 25**

Originální návod k obsluze  
GENERÁTOR ŘÍZENÝ INVERTOREM

**Slovenčina SK - 31**

Originálny návod na obsluhu  
GENERÁTOR RIADENÝ INVERTOROM

**Nederlands NL - 37**

Originele gebruiksaanwijzing  
INVERTER GENERATOR

**Italiano IT - 44**

Originale del Manuale d'Uso  
GENERATORE CONTROLLATO

**Magyar HU - 51**

Eredeti használati utasítás  
INVERTERREL IRÁNYÍTOTT  
GENERÁTOR



1



#40647

2



#40645

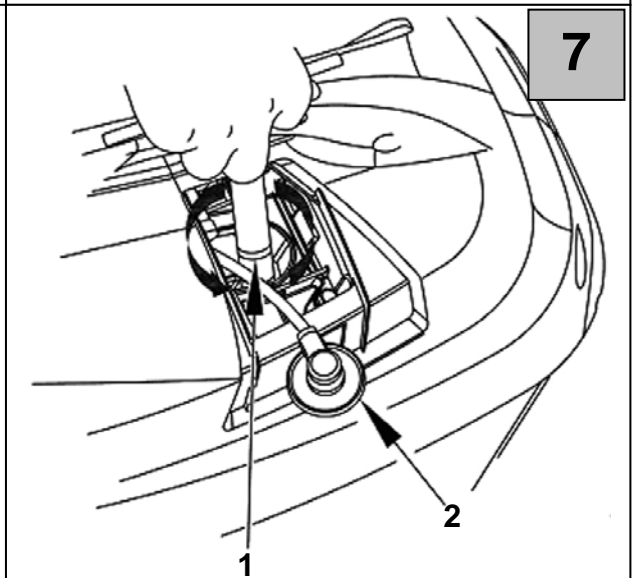
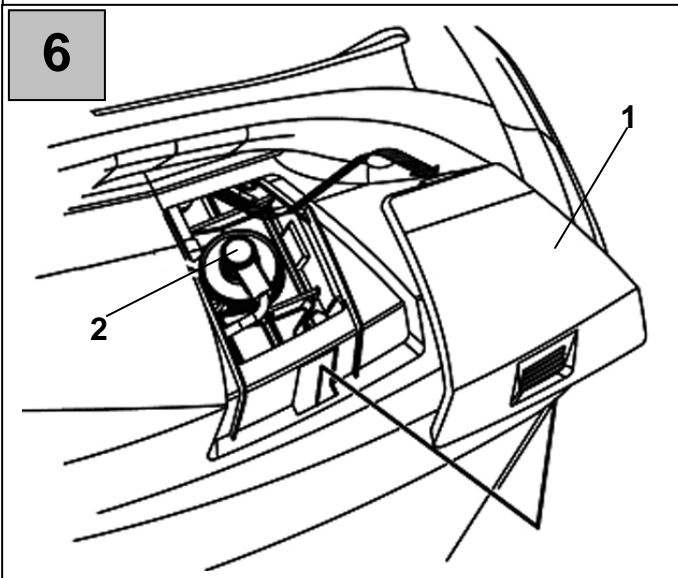
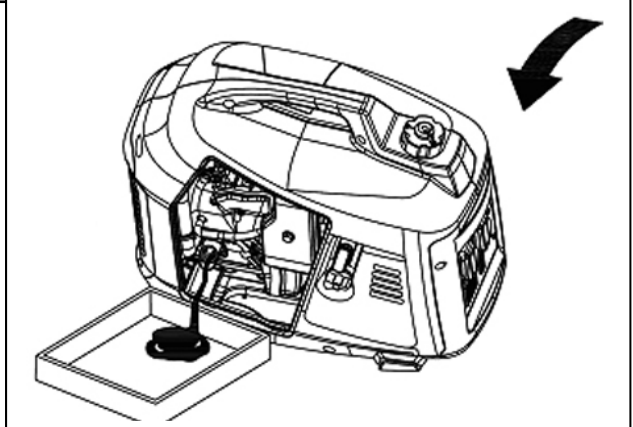
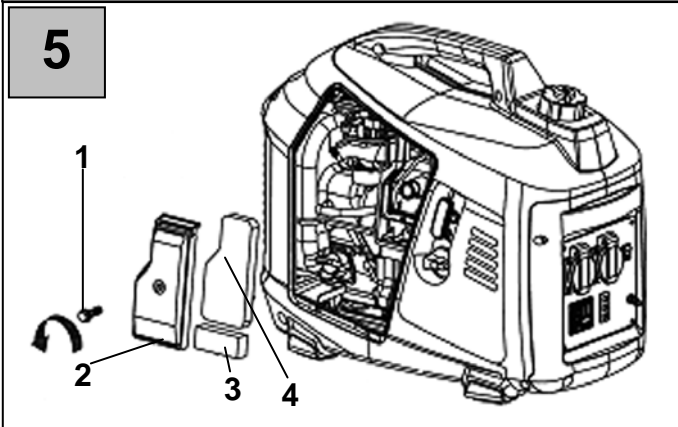
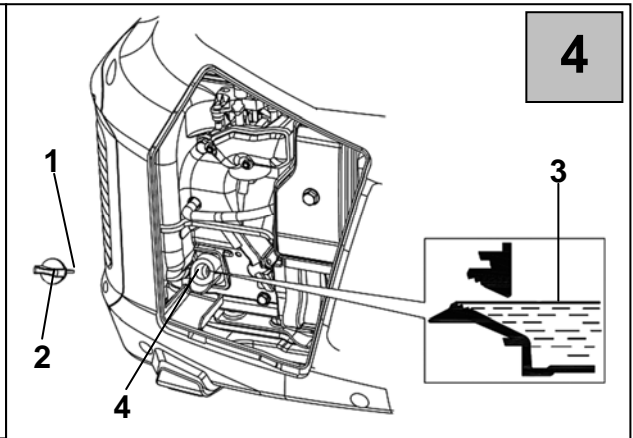
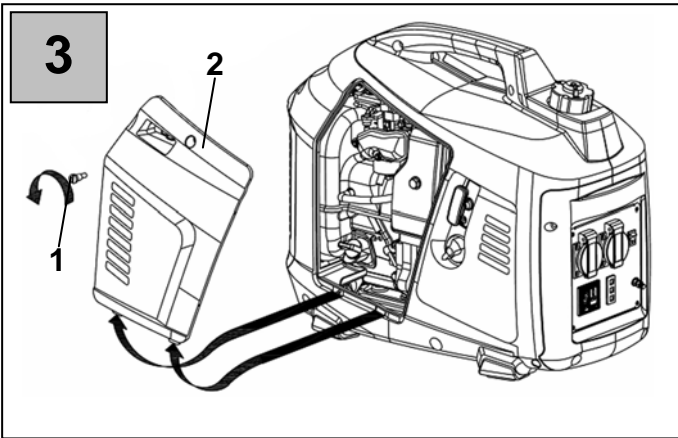

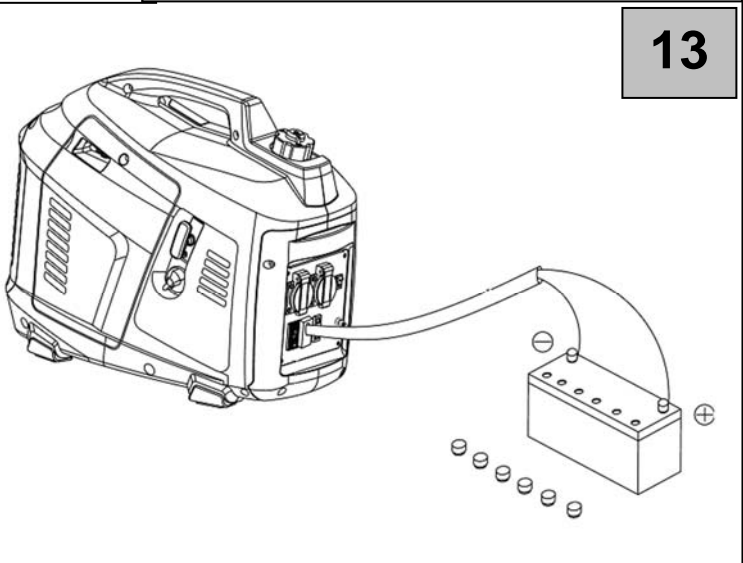
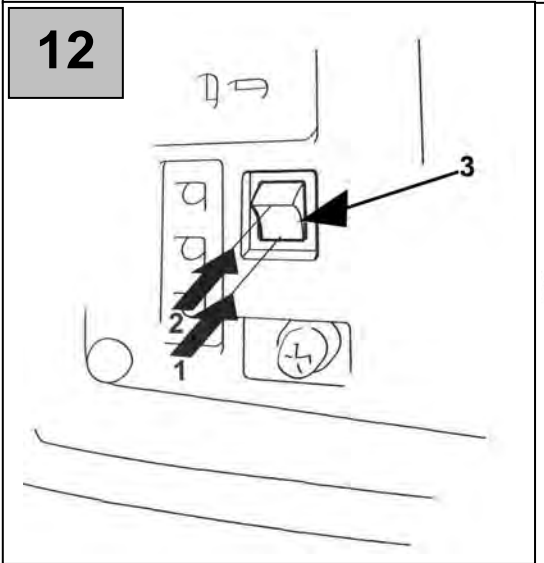
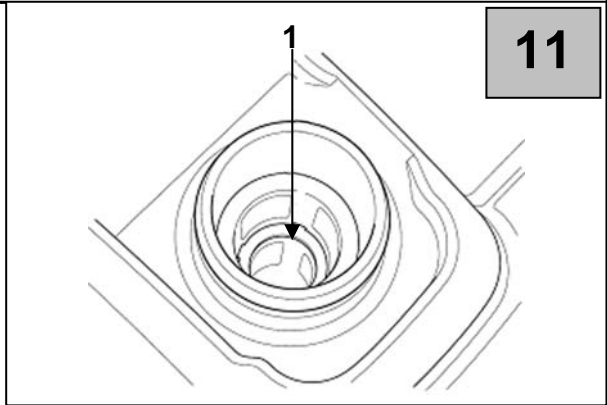
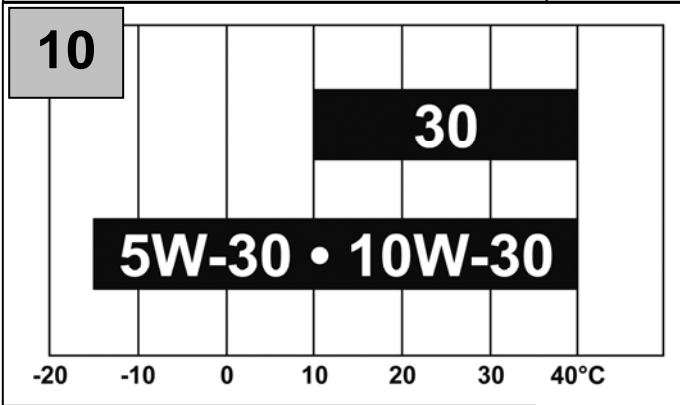
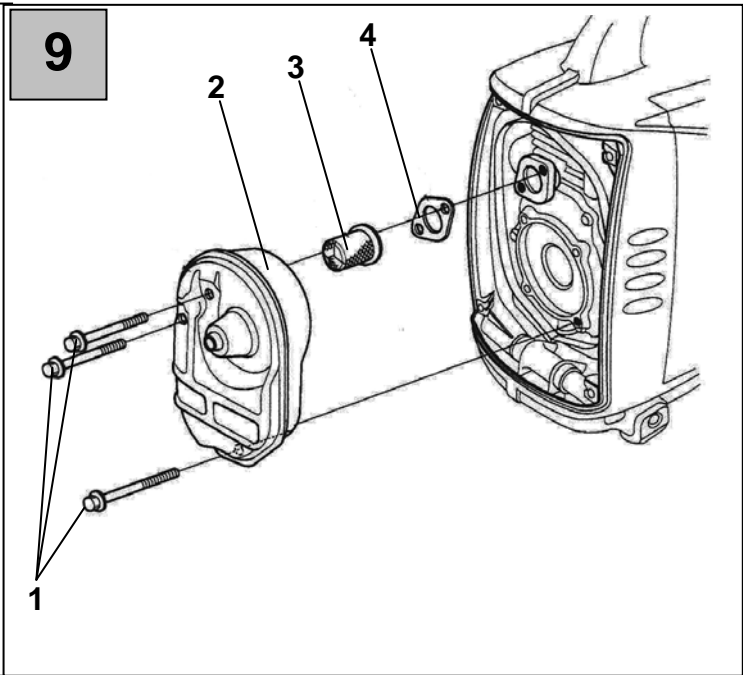
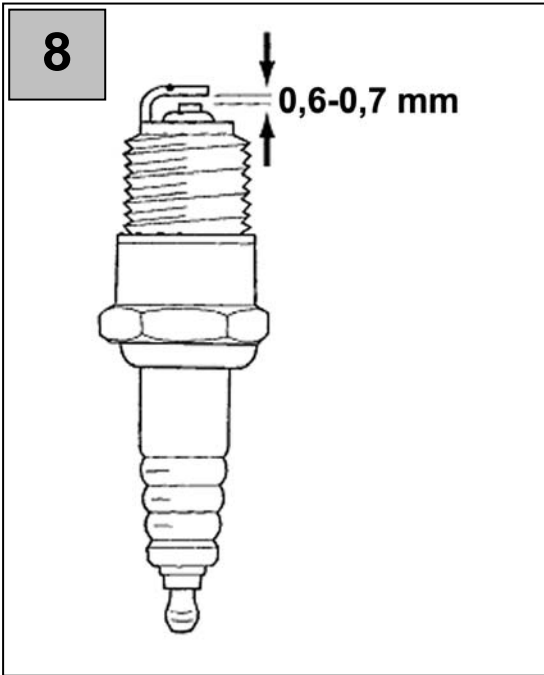

**Kennzeichnung:**

Produkt ist mit den einschlägigen Normen und Richtlinien der Europäischen Gemeinschaft konform	

**Warnhinweis:**

Achtung! Vor Wartung Bedienungsanleitung lesen!	Nicht in geschlossenen Räumen betreiben. Es können giftige Gase entstehen.
Nicht an das Hausnetz anschließen.	Vorsicht vor giftigen Dämpfen.

**Gebote:**

Vor Wartung oder Arbeiten am Gerät Netzstecker ziehen	

**Verbot:**

Gerät nicht dem Regen aussetzen	Feuer, offenes Licht und Rauchen verboten

**Umweltschutz:**

Abfall nicht in die Umwelt sondern fachgerecht entsorgen.	Verpackungsmaterial aus Pappe kann an den dafür vorgesehenen Recycling-Stellen abgegeben werden.
Schadhafte und/oder zu entsorgende elektrische oder elektronische Geräte müssen an den dafür vorgesehenen Recycling-Stellen abgegeben werden.	

**Verpackung:**

Vor Nässe schützen	Packungsorientierung Oben

**Technische Daten:**

Motorleistung	Hubraum
Umdrehungen in der Minute	Tankinhalt
Nennleistung	Gewicht
Stromausgang	Lärmwertangabe
Öl bis zur Markierung füllen. Regelmäßig Ölstand überprüfen und gegebenenfalls nachfüllen.	Zum Schließen der Choke-Klappe Hebel nach rechts drücken.
Vorsicht! Vermeiden Sie Kontakt mit heißen Teilen.	

**Gerätebeschreibung (Abb. 1+2)**

1. Kraftstoffdeckelbelüftungshebel
2. Kraftstoffeinfüllverschluss
3. 230V Steckdose
4. ON/OFF Schalter
5. Ausgangsleistungsanzeigelampe
6. Überlastungsanzeigelampe
7. Anschluss Erdung des Motors
8. Anzeigelampe für Ölwarnsystem
9. 12V Steckdose
10. Gleichstromschutzschalter
11. Zündschalter/Benzinhahn
12. Startschnur
13. Chokehebel

## Lieferumfang

- 1x Inverter Stromerzeuger
- 1x Zündkerzenschlüssel
- 1x Batteriepolklemmen
- 1x Wartungsset
- 1x Benutzerhandbuch und Gewährleistungskarte

## Gewährleistung

Die Gewährleistungszeit beträgt 12 Monate bei gewerblicher Nutzung, 24 Monate für Verbraucher und beginnt mit dem Zeitpunkt des Kaufs des Gerätes.

Die Gewährleistung erstreckt sich ausschließlich auf Mängel, die auf Material- oder Herstellungsfehler zurückzuführen sind. Bei Geltendmachung eines Mangels im Sinne der Gewährleistung ist der Kaufbeleg - der das Verkaufsdatum auszuweisen hat - mit Verkaufsdatum beizufügen.

Von der Gewährleistung ausgeschlossen sind unsachgemäße Nutzung, wie z. B. Überlastung des Gerätes, Gewaltanwendung, Beschädigungen durch Fremdeinwirkung, Fremdkörper, sowie Nichtbeachtung der Gebrauchs- und Aufbauanleitung und normaler Verschleiß.

## Technische Daten

	ISG 1000
Stromausgang:	1x 230 V/1x 12V
Frequenz:	50 Hz
Dauerleistung 12 V:	90 W
Dauerleistung 230 V:	900 W
Nennleistung 230 V:	1000 W
Nennleistungsfaktor:	1,0
Motorleistung:	1,3 kW/1,8 PS bei 5500 min <sup>-1</sup>
Leerlaufdrehzahl	4200 min <sup>-1</sup>
Hubraum:	53,5 ccm
Schutzart:	IP23
Motortyp:	4 Takt luftgekühlt
Aufbaumaß:	455x252x407 mm
Tankinhalt:	2,7 l Benzin
Verbrauch:	0,68 l/h
Lärmwertangabe:	LWA 95 dB *
Schalldruck bei 7m:	LWA 54-59 dB
Gewicht:	14 kg
Artikel Nummer:	40645

	ISG 2000
Stromausgang:	2x 230 V/1x 12V
Frequenz:	50 Hz
Dauerleistung 12 V:	90 W
Dauerleistung 230 V:	1600 W
Nennleistung 230 V:	2000 W
Nennleistungsfaktor:	1,0
Motorleistung:	2,2 kW/3 PS bei 4600 min <sup>-1</sup>
Leerlaufdrehzahl	3200 min <sup>-1</sup>
Hubraum:	105,6 ccm
Schutzart:	IP23
Motortyp:	4 Takt luftgekühlt
Aufbaumaß:	530x300x445 mm
Tankinhalt:	3,5 l Benzin
Verbrauch:	1 l/h
Lärmwertangabe:	LWA 92 dB *
Schalldruck bei 7m:	LWA 54-59 dB
Gewicht:	22 kg
Artikel Nummer:	40647

### \* Lärmwertinformation

Messwerte ermittelt entsprechend 2000/14/EG (1,60m Höhe, 1m Abstand) – Messtoleranzen +3dB

## Gerät

### Direkter Vergleich der Spannungskurven

- Netzspannung
- konventioneller Generator
- Inverter-Generator

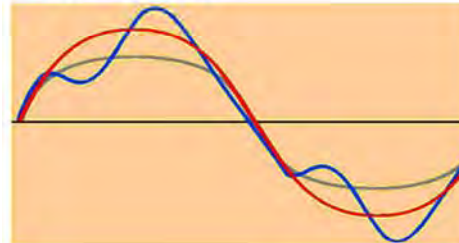

### Inverter

Bei einem Inverter-Stromerzeuger wird der Strom auf eine völlig neue Art erzeugt.

Durch eine kleine, mehrpolige Wicklung im Inneren wird die erzeugte Wechselstromspannung über Elektronik erst in Gleichspannung, danach in Wechselspannung mit einer sauberen Sinuskurve umgewandelt. Durch diese saubere Sinuskurve ist es möglich, elektronische Geräte, ohne diese zu beschädigen, zu betreiben.

## Allgemeine Sicherheitshinweise



**Die Bedienungsanleitung muss vor der ersten Anwendung des Gerätes ganz durchgelesen werden. Falls über den Anschluss und die Bedienung des Gerätes Zweifel entstehen sollten, wenden Sie sich an den Hersteller (Service-Abteilung).**

**UM EINEN HOHEN GRAD AN SICHERHEIT ZU GARANTIEREN, BEACHTEN SIE AUFMERKSAM FOLGENDE HINWEISE:**

### ACHTUNG!

- **Halten Sie den Arbeitsbereich sauber und aufgeräumt.** Unordentliche Arbeitsplätze und Werkbänke erhöhen die Gefahr von Unfällen und Verletzungen.
- **Achten Sie auf die Umgebungsbedingungen, unter denen Sie arbeiten.** Verwenden Sie keine Elektrowerkzeuge und Werkzeugmaschinen in feuchter oder nasser Umgebung. Sorgen Sie für ausreichend Beleuchtung. Setzen Sie elektrische Werkzeuge nicht dem Regen oder hoher Luftfeuchtigkeit aus. Schalten Sie elektrische Werkzeuge nicht in einer Umgebung mit leicht entflammaren Flüssigkeiten oder Gasen ein.
- **Lassen Sie keine Fremden an die Maschine.** Besucher und Zuschauer, vor allem Kinder sowie kranke und gebrechliche Personen, sollten vom Arbeitsplatz fern gehalten werden.
- **Sorgen Sie für die sichere Aufbewahrung von Werkzeugen.** Werkzeuge, die nicht gebraucht werden, müssen an einem trockenen, möglichst hoch gelegenen Platz aufbewahrt oder unzugänglich verwahrt werden.
- **Verwenden Sie für jede Arbeit immer das richtige Werkzeug.** Verwenden Sie z.B. keine Kleinwerkzeuge oder Zubehör für Arbeiten, die eigentlich mit schwerem Werkzeug verrichtet werden müssen. Verwenden Sie Werkzeuge ausschließlich für die Zwecke, für die sie gebaut wurden. Überlasten Sie das Gerät nicht!
- **Achten Sie auf das Stromkabel.** Ziehen Sie nicht am Kabel. Fassen Sie zum Abziehen nur den Stecker. Halten Sie das Kabel fern von Wärmequellen, Öl und scharfen Kanten.
- **Verhindern Sie unbeabsichtigtes Einschalten.** Achten Sie immer darauf, dass das Werkzeug am Geräteschalter

ausgeschaltet ist, bevor Sie den Netzstecker in die Steckdose stecken.

- **Blieben sie immer aufmerksam. Achten Sie auf das, was Sie tun.** Setzen Sie Ihren gesunden Menschenverstand ein. Verwenden Sie keine Elektrowerkzeuge, wenn Sie müde sind.
- **Achten Sie auf beschädigte Teile.** Untersuchen Sie das Werkzeug, bevor Sie es benutzen. Sind einzelne Teile beschädigt? Fragen Sie sich bei leichten Beschädigungen ernsthaft, ob das Werkzeug trotzdem einwandfrei und sicher funktionieren wird.
- **Beugen Sie Stromschlägen vor.** Vermeiden Sie jeden körperlichen Kontakt mit geerdeten Objekten, z.B. Wasserleitungen, Heizkörpern, Kochern und Kühlschranksgehäusen.
- **Verwenden Sie nur zugelassene Teile.** Verwenden Sie bei Wartung und Reparatur nur identische Ersatzteile. Wenden Sie sich für Ersatzteile an ein zugelassenes Service Center.
- **Warnung!** Die Verwendung von Zubehör und Anbauteilen, die nicht ausdrücklich in dieser Bedienungsanleitung empfohlen werden, kann die Gefährdung von Personen und Objekten nach sich ziehen.
- **Überdehnen Sie nicht Ihren Standbereich** Vermeiden Sie abnormale Körperhaltung. Sorgen Sie für sicheren Stand, und halten Sie jederzeit das Gleichgewicht.

#### Gerätespezifische Sicherheitshinweise

- Schützen Sie jegliche Kabel vor Hitze, Öl und scharfen Kanten.
- Ziehen Sie den Netzstecker bei Reparaturen und Wartungsarbeiten und wenn Sie die Maschine nicht benutzen.
- Arbeiten an elektrischen Einrichtungen dürfen nur von einer Elektrofachkraft vorgenommen werden. Es dürfen nur Originalteile verwendet werden.
- Saubere Arbeitsplätze erleichtern das Arbeiten.
- Achten Sie darauf was Sie tun. Gehen Sie mit Vernunft an die Arbeit.
- Verwenden Sie die Maschine nur in geeigneter Umgebung und setzen Sie die Maschine keiner Nässe oder Feuchtigkeit aus.
- Sorgen Sie beim Arbeiten stets für gute Beleuchtung.
- Schalten Sie die Maschine bei gefährlichen Situationen oder technischen Störungen sofort aus und ziehen Sie den Netzstecker.
-  **Es dürfen nur vom Hersteller freigegebene Einsatzwerkzeuge und Zubehör verwendet werden. Die Verwendung von nicht freigegebenen Teilen birgt eine erhebliche Verletzungsgefahr.**
- Kinder oder Personen, denen es an Wissen oder Erfahrung im Umgang mit dem Gerät mangelt, oder die in ihren körperlichen, sensorischen oder geistigen Fähigkeiten eingeschränkt sind, dürfen das Gerät nicht ohne Aufsicht oder Anleitung durch eine für Ihre Sicherheit verantwortliche Person benutzen.
- Kinder müssen beaufsichtigt werden, damit sie nicht mit dem Gerät spielen.
- Beim Anschluss des Generators an die Hausversorgung, ist bezüglich des Anschlusses und der Erdung unbedingt eine Elektrofachkraft hinzuzufügen.
- Stellen Sie den Stromerzeuger immer auf einen festen und ebenen Untergrund!
- Abgase können tödlich sein, daher niemals in geschlossenen Räumen benutzen.
- Decken Sie den Generator niemals ab.
- Niemals mit feuchten Händen berühren
- Nicht in feuchter Umgebung arbeiten.
- Niemals 2 Generatoren Zusammenschließen.



**Verletzungsgefahr oder mögliche Beschädigung des Elektrowerkzeuges.**

**Technische Daten des Verbrauchers immer mit den Daten und Sicherheitsanweisungen des Generators abstimmen. (Bei der Anlaufleistung ist das 3 bis 5fache der Nennleistung des anzuschließenden Gerätes zu beachten).**

#### Verhalten im Notfall

Für einen eventuell eintretenden Unfall sollte immer ein Verbandskasten nach **DIN 13164** am Arbeitsplatz griffbereit vorhanden sein. Dem Verbandskasten entnommenes Material ist sofort wieder aufzufüllen.

Wenn Sie Hilfe anfordern, machen Sie folgende Angaben:

**Ort des Unfalls**

**Art des Unfalls**

**Zahl der Verletzten**

**Art der Verletzungen**

Leiten Sie die der Verletzung entsprechend notwendigen Erste-Hilfe-Maßnahmen ein und fordern Sie schnellst möglich qualifizierte ärztliche Hilfe an.

Bewahren Sie den Verletzten vor weiteren Schädigungen und stellen Sie diesen ruhig.

#### Bestimmungsgemäße Verwendung

Dieses Stromaggregat ist ausschließlich zum Betreiben von elektrischen Geräten konzipiert, deren max. Leistung innerhalb der Leistungsangaben des Generators liegen. Ein höherer Anlaufstrom von induktiven Verbrauchern muss berücksichtigt werden.

Es dürfen mit dieser Maschine keine anderen Arbeiten verrichtet werden, als die Arbeiten, für die die Maschine gebaut ist und die in der Bedienungsanleitung beschrieben werden.

Jeder darüber hinausgehende Gebrauch gilt als nicht bestimmungsgemäß. Für daraus resultierende Schäden oder Verletzungen haftet der Hersteller nicht. Bitte beachten Sie das unsere Geräte bestimmungsgemäß nicht für den gewerblichen Einsatz konstruiert sind.

#### Restgefahren und Schutzmaßnahmen

**Direkter elektrischer Kontakt**

**Direkter elektrischer Kontakt mit feuchten Händen kann zu Stromschlägen führen.**

Vermeiden Sie Kontakt mit feuchten Händen und achten Sie auf entsprechende Erdung.

**Thermische Restgefahren**

**Verbrennungen, Frostbeulen**

**Das Berühren des Auspuff kann zu Verbrennungen führen.**

Geräte nach dem Betrieb erst abkühlen lassen.

**Gefährdungen durch Lärm**

**Gehörschädigungen**

**Längerer Aufenthalt im unmittelbarer Nähe des laufenden Generators kann zu Gehörschädigungen führen.**

Unbedingt immer einen Gehörschutz tragen.

**Gefährdung durch Werkstoffe und andere Stoffe**

**Kontakt, Einatmung**

**Das Einatmen von Abgasen kann tödlich sein!**

Niemals in geschlossenen Räumen betreiben.

**Feuer oder Explosion**

**Der Kraftstoff des Gerätes kann sich entzünden.**

Niemals in feuergefährlicher Umgebung betreiben. Nicht bei laufendem Motor betanken. Nicht Rauchen.

**Biologische / mikrobiologische Gefährdungen**

**Der Auslauf von Öl und Kraftstoff schadet der Umwelt.**



## Sonstige Gefährdungen

### Bruch beim Betrieb

**Wenn das Gerät auf schrägem Untergrund betrieben wird ist die Schmierung nicht mehr gewährleistet und das Gerät kann beschädigt werden.**

Grundsätzlich auf ebenem Untergrund betreiben.

## Entsorgung

Die Entsorgungshinweise ergeben sich aus den Piktogrammen die auf dem Gerät bzw. der Verpackung aufgebracht sind. Eine Beschreibung der einzelnen Bedeutungen finden Sie im Kapitel „Kennzeichnung“.

### Entsorgung der Transportverpackung

Die Verpackung schützt das Gerät vor Transportschäden. Die Verpackungsmaterialien sind in der Regel nach umweltverträglichen und entsorgungstechnischen Gesichtspunkten ausgewählt und deshalb recycelbar. Das Rückführen der Verpackung in den Materialkreislauf spart Rohstoffe und verringert das Abfallaufkommen. Verpackungsteile (z.B. Folien, Styropor) können für Kinder gefährlich sein. **Es besteht Erstickungsgefahr!** Bewahren Sie Verpackungsteile außerhalb der Reichweite von Kindern auf und entsorgen Sie sie so schnell wie möglich.

### Beseitigung des Altöls

Bringen Sie das Öl in einem verschlossenen Behälter zu einer Altöl-Sammelstelle. Das gebrauchte Öl nicht in den Abfall werfen oder auf den Boden gießen.

## Anforderungen an den Bediener

Der Bediener muss vor Gebrauch des Gerätes aufmerksam die Bedienungsanleitung gelesen haben.

## Qualifikation

Außer einer ausführlichen Einweisung durch eine sachkundige Person ist keine spezielle Qualifikation für den Gebrauch des Gerätes notwendig.

## Mindestalter

Das Gerät darf nur von Personen betrieben werden, die das 18. Lebensjahr vollendet haben und mit dem Umgang und der Wirkungsweise vertraut sind. Jugendlichen zwischen 16 und 18 Jahren ist das Arbeiten nur unter Aufsicht eines Erwachsenen gestattet.

Eine Ausnahme stellt die Benutzung als Jugendlicher dar, wenn die Benutzung im Zuge einer Berufsausbildung zur Erreichung der Fertigkeit unter Aufsicht eines Ausbilders erfolgt.

## Schulung

Die Benutzung des Gerätes bedarf lediglich einer entsprechenden Unterweisung. Eine spezielle Schulung ist nicht notwendig.

## Transport und Lagerung



**Das Gerät darf nur in Arbeitsposition (ebener Untergrund) betrieben werden, da sonst Kraftstoff oder Öl auslaufen kann bzw. die Schmierung nicht mehr gewährleistet ist.**

- Den Kraftstoffbelüftungshebel und den Zündschalter auf OFF stellen, damit ein Verschütten von Kraftstoff beim Transportieren oder Verstauen vermieden wird.
- Achten Sie darauf, dass der Kraftstofftank nicht überfüllt wird.

- Das Gerät darf nicht betrieben werden, wenn es sich auf einem Fahrzeug befindet. Für den Betrieb muss der Inverter Stromerzeuger abgeladen und in einer gut belüfteten Umgebung aufgestellt werden.
- Lagern Sie das Gerät nicht in der prallen Sonne. Wenn der Stromerzeuger in einem Fahrzeug verstaut wird, achten Sie darauf, dass die Temperatur in dem Fahrzeug nicht zu heiß wird, sonst verdunstet der Kraftstoff und es entsteht eine Explosion.
- Bei längerer Lagerung muss das Gerät gründlich gereinigt und unzugänglich für unbefugte Personen aufbewahrt werden. Lassen Sie den Kraftstoff ab und lagern Sie das Gerät an einem trockenen und staubfreien Ort.
- Sichern Sie die Maschine vor jedem Transport gegen Umfallen.

## Sicherheitshinweise für Erstinbetriebnahme

- Stellen Sie die Maschine auf eine ebene Fläche. Stellen Sie die Maschine nicht auf eine Metallfläche.
- Setzen Sie die Maschine nicht der grellen Sonne aus. Setzen Sie die Maschine nicht Temperaturen über 40 °C aus.
- Lagern Sie die Maschine nicht in einer feuchten Umgebung.
- Vergewissern Sie sich vor dem Gebrauch zunächst, dass der anzuschließende Verbraucher eine geringere Leistungsaufnahme hat, als die Ausgangsleistung des Generators.
- Schließen Sie den Verbraucher erst an, wenn der Generator mit voller Drehzahl läuft. Trennen Sie den Verbraucher, bevor Sie den Generator ausschalten.
- Verbinden Sie keine anderen Energiequellen mit der Maschine. Schließen Sie die Maschine nicht am Hausnetz an.
- Schalten Sie den Generator unter folgenden Bedingungen sofort aus:
  - bei einem unruhigen oder unrunder Lauf des Motors
  - bei einer Abnahme der elektrischen Ausgangsleistung
  - bei einer Überhitzung des angeschlossenen Verbrauchers
  - bei übermäßigen Vibrationen des Generators
  - bei Funkenbildung
  - beim Auftreten von Rauch oder Feuer
- Stellen Sie sicher, dass der Generator ausreichend Kraftstoff hat, bevor ein Verbraucher angeschlossen wird.
- Füllen Sie niemals Kraftstoff nach, solange die Maschine läuft. Lassen Sie die Maschine nach dem Gebrauch mindestens 5 Minuten lang abkühlen, bevor Sie Kraftstoff nachfüllen.
- Vermeiden Sie es, heiße Teile der Maschine zu berühren.
- Lagern Sie keinen Kraftstoff in der Nähe der Maschine.
- Der Schalldämpfer und der Luftfilter wirken bei der Nachverbrennung als Flammenfänger. Achten Sie daher darauf, dass diese Teile richtig angebracht sind und sich in einem technisch einwandfreien Zustand befinden.
- Der Stromerzeuger darf auf keinen Fall in einer Garage, in einem Haus bzw. in der Nähe geöffneter Fenster oder Türen betrieben werden, da das Einatmen von Abgasen zur Bewusstlosigkeit führen kann.
- Tanken Sie nur im Freien, bei gestopptem Motor und rauchen Sie in der Nähe des Gerätes nicht. Halten Sie jegliche Art von Flammen oder Funken fern.
- Verschüttetes Benzin muss unverzüglich aufgewischt werden, bevor der Motor gestartet wird.

## Eco-Drosselklappe Abb. 12

### Abb. 12

Pos. 1 – OFF

Pos. 2 – ECO

Pos. 3 – ECO-Drosselklappenschalter

### ECO:

Hierbei wird die Motordrehzahl automatisch der Leerlaufdrehzahl angepasst, wenn der elektrische



Stromverbraucher abgeklemmt wird. Wird der elektrische Stromverbraucher nun wieder angeschlossen, wird auf die der Belastung entsprechenden Drehzahl zurückgekehrt. Wird nicht die volle Abgabeleistung des Generators benötigt, reduziert sich automatisch die Drehzahl des Motors. Diese Position empfiehlt sich zur Verringerung des Kraftstoffverbrauchs.



**Bei Gleichstrombetrieb ist der Eco-Drosselklappenschalter auf OFF zu stellen.**

#### **OFF:**

Motordrehzahl wird über der Nenn Drehzahl gehalten.

#### **Bedienung Abb. 1+2+12+13**

##### **Starten:**

Vor dem Anlassen des Motors müssen angeschlossene Stromverbraucher von der Wechselstrom-Steckdose abgeklemmt werden.

- Den Kraftstoffbelüftungshebel auf ON stellen (Abb. 1/ 11 oder Abb. 2/11).
- Den Zündschalter auf ON stellen (Abb. 1/11 oder 2/11).
- Choke-Hebel (Abb. 1/13 oder 2/13) nach rechts auf geschlossen stellen.
- Langsam an der Startsnur (Abb. 1/12 oder 2/12) ziehen, bis ein Widerstand spürbar ist, dann kräftig ziehen um den Motor zu starten.



**Die Startsnur nicht zurückschnellen lassen, sondern das Seil vorsichtig mit der Hand zurückführen.**

- Wenn der Motor warmgelaufen ist, den Choke-Hebel (Abb. 1/13 oder 2/13) in die Ausgangsstellung zurück schieben.

##### **Benutzung:**

Inverter Stromerzeuger unbedingt an Masse (Abb. 1/7 oder 2/7) anschließen, wenn die angeschlossenen Geräte geerdet sind.



**Ein Anschluss an die elektrische Anlage eines Gebäudes ist unzulässig, sofern kein Trennschalter installiert worden ist.**



**Der angegebene Höchstwert der Leistungsaufnahme darf an keinem Anschlussstecker überschritten werden.**

##### **Wechselstrombetrieb:**

- Motor starten und sicherstellen, dass die Ausgangsanzweiglampe (Abb. 1/5 oder 2/5) grün aufleuchtet.
- Vergewissern Sie sich, dass das zu verwendete Gerät ausgeschaltet ist. Wenn das der Fall ist, dann den Stecker des Gerätes in die Wechselstrom Steckdose (Abb. 1/3 oder 2/3) einstecken.



**Überschreiten Sie die max. Nennleistung des Stromerzeugers nicht! Bei kurzzeitigem bzw. dauerhaften Aufleuchten der Überlastungsanzeige (Abb. 1/6) bzw. 2/6) kann das Gerät beschädigt werden. Der Generator schaltet sich dabei ab, während der Verbrennungsmotor unvermindert weiterläuft. Tauschen Sie in diesem Fall den Verbraucher umgehend gegen ein leistungssicheres Gerät aus und starten Sie dazu den Stromerzeuger neu.**

##### **Gleichstromeinsatz:**



**Die Gleichstrom-Steckdose, darf nur zum Laden einer 12 V Batterie verwendet werden.**

Bei dem Gleichstrombetrieb muss der Eco-Drosselschalter (Abb. 12) auf OFF stehen.

- Ladekabel mit Gleichstromsteckdose und den Batterieklemmen verbinden (Abb. 13). Um Funkenbildung zu verhindern, muss das Ladekabel

zuerst mit dem Generator und dann mit der Batterie verbunden werden. Beim Abklemmen zuerst die Kabel an

der Batterie lösen.  **Während der Generator an die Batterie angeschlossen ist, den Automotor nicht starten.**

- Motor anlassen.  
Wenn der DC-Stromkreis überlastet ist, springt der Schutzschalter (Abb. 1/10 oder 2/10) heraus. In diesem Fall einige Minuten warten, dann die Taste wieder hineindrücken und den Betrieb fortsetzen.

##### **Ausschalten:**

- Das angeschlossene Gerät ausschalten und den Stecker abziehen.
- Zündschalter (Abb. 1/11 oder 2/11) auf OFF stellen.
- Kraftstoffbelüftungshebel auf OFF drehen (Abb. 1/1 oder 2/1).

##### **Ölwarnsystem:**

Bevor der Ölstand auf einen zu niedrigen Pegel fällt, wird der Motor automatisch abgestellt. Die Anzeigelampe (Abb. 1/8 oder 2/8) leuchtet dann beim Betätigen des Starters rot, und der Motor läuft nicht.

In diesem Fall Ölstand kontrollieren und nachfüllen.

#### **Sicherheitshinweise für die Bedienung**

Siehe Allgemeine Sicherheitshinweise, Gerätespezifische Sicherheitshinweise und Sicherheitshinweise bei Erstinbetriebnahme.

- Benutzen Sie das Gerät erst nachdem Sie die Bedienungsanleitung aufmerksam gelesen haben.
- Beachten Sie alle in der Anleitung aufgeführten Sicherheitshinweise.
- Verhalten Sie sich verantwortungsvoll gegenüber anderen Personen.

#### **Inspektion und Wartung Abb. 1+2+3+4+5+6+7+9+11**

Für eine einwandfreie Funktion und lange Lebensdauer des Geräts ist eine regelmäßige Reinigung und Wartung von wesentlicher Bedeutung.



**Einstellungen an der Maschine nur bei gezogenem Netzstecker vornehmen. Es besteht erhebliche Verletzungsgefahr.**

**Rauchen Sie nicht während der unten aufgeführten Arbeiten.**

**Arbeiten Sie niemals in der Nähe von Funken, Flammen oder offenem Feuer.**

**Regelmäßig durchzuführende Wartungs- und Inspektionsarbeiten**

##### **Luftfilter**

Der Luftfilter sollte alle 50 Betriebsstunden gereinigt werden.

- Schraube lösen (Abb. 3/1) und Abdeckung abnehmen (Abb. 3/2).
- Luftfilterdeckelschraube (Abb. 5/1) lösen.
- Luftfilterabdeckung (Abb. 5/2) abnehmen.
- Außenfilter und Hauptfilter (Abb. 5/3+4) überprüfen und wenn nötig die in nichtbrennbarem oder schwerentzündlichem Lösungsmittel auswaschen und gut trocknen lassen.
- Die Filter mit einer kleinen Menge Öl beträufeln und Zusammendrücken.
- Nun Filter wieder einsetzen.
- Luftfilterdeckelschraube (Abb. 5/1) anbringen.
- Abdeckung (Abb. 3/2) und Deckelschraube (Abb. 3/1) festziehen.



**Das Gerät niemals ohne Luftfilter betreiben. Dies führt zu schnellem Motorverschleiß.**

### Zündkerze

- Wartungsabdeckung der Zündkerze (Abb. 6/1) entfernen.
- Zündkerzenstecker (Abb. 6/2) entfernen.
- Zündkerzenbasis von Schmutz und Staub befreien.
- Mithilfe eines Zündkerzenschlüssels (Abb. 7/1) die Zündkerze losdrehen.
- Suchen Sie die Zündkerze nach Rissen oder Absplitterungen ab. Wenn die Zündkerze Beschädigungen aufweist, sofort entsorgen.
- Wenn die Zündkerze weiter verwendet werden kann, reinigen Sie sie mit einer Drahtbürste.
- Überprüfen Sie nun den Elektrodenabstand mit einer Fühlerlehre. Durch Biegen der Seitenelektrode den korrekten Abstand herstellen (richtiger Abstand: 0,6 bis 0,7 mm).
- Zündkerze wieder einsetzen.
- Zündkerzenstecker (Abb. 6/2) wieder fest auf die Zündkerze aufschieben.
- Wartungsabdeckung (Abb. 6/1) wieder anbringen.

### Ölwechsel

Das Motoröl bei noch warmem Motor ablassen, um ein schnelles und vollständiges Herauslaufen zu gewährleisten.



**Vor dem Ablassen sicherstellen, dass der Kraftstoffdeckelbelüftungshebel (Abb. 1/1 oder 2/1) auf OFF gestellt ist.**

- Die Schraube des Deckels (Abb. 3/1) lösen.
- Linke Abdeckung (Abb. 3/2) abnehmen.
- Öleinfülldeckel (Abb. 4/2) entfernen.
- Motoröl in geeigneten Behälter ablassen (Abb. 4)
- Empfohlenes Motoröl einfüllen (SAE 10W-30, Abb. 10) und Motorölstand überprüfen (Abb. 4/3).
- Öleinfülldeckel (Abb. 4/2) einsetzen.
- Abdeckung (Abb. 3/2) wieder anbringen und Schraube (Abb. 3/1) festziehen.

Nach Kontakt mit Altöl die Hände gründlich mit Wasser und Seife reinigen.



**Bei der Beseitigung des Altöls bitte die entsprechenden Umweltschutzbestimmungen beachten. Wir empfehlen, das Öl zwecks Entsorgung in einem verschlossenen Behälter zu einer Altöl-Sammelstelle zu bringen. Das Motoröl nicht in den Abfall werfen oder auf den Boden gießen.**

### Schalldämpfer prüfen



**Vor der Wartung den Schalldämpfer abkühlen lassen.**



**Der Funkenfänger muss alle 100 Betriebsstunden überprüft werden, um ein einwandfreies Funktionieren zu gewährleisten.**

- Die vier Schrauben entfernen, und Abdeckung abnehmen.
- Nun die drei 6 mm Schrauben (Abb. 9/1) entfernen, dann den Schalldämpfer (Abb. 9/2), den Funkenfänger (Abb. 9/3) und die Dichtung (Abb. 9/4).
- Den Funkenfänger (Abb. 9/3) mit einer Stahlbürste reinigen. Prüfen Sie die Schalldämpferdichtung (Abb. 9/4) und den Funkenfänger auf Löcher oder Risse. Ist der Funkenfänger oder die Dichtung beschädigt, müssen sie ausgetauscht werden.
- Setzen Sie die Teile in umgekehrter Reihenfolge wieder ein.

### Nachfüllen von Kraftstoff

Füllen Sie niemals Kraftstoff nach, solange die Maschine läuft. Lassen Sie die Maschine nach dem Gebrauch mindestens 5 Minuten lang abkühlen, bevor Sie Kraftstoff nachfüllen.

### **Kraftstoff: Benzin bleifrei.**

Rauchen Sie niemals in der Nähe der Maschine oder des Kraftstoffs. Füllen Sie niemals Kraftstoff in der Nähe von Funken, Flammen oder offenem Feuer nach.

### **Wichtig alle Kabel entfernen.**

- Öffnen Sie den Kraftstoffzufuhrverschluss Deckel (Abb. 1/2 oder 2/2).
- Gießen Sie den Kraftstoff vorsichtig in die Einfüllöffnung.
- Füllen Sie den Tank niemals weiter als bis zur Oberen Grenzmarke (Abb. 11) auf.
- Setzen Sie den Deckel wieder auf die Einfüllöffnung.

### **Service**

Sie haben **technische Fragen? Eine Reklamation?**

**Benötigen Ersatzteile oder eine Bedienungsanleitung?**

Auf unserer Homepage [www.guede.com](http://www.guede.com) im Bereich **Service** helfen wir Ihnen schnell und unbürokratisch weiter. Bitte helfen Sie uns Ihnen zu helfen. Um Ihr Gerät im Reklamationsfall identifizieren zu können benötigen wir die Seriennummer sowie Artikelnummer und Baujahr. Alle diese Daten finden Sie auf dem Typenschild. Um diese Daten stets zur Hand zu haben, tragen Sie diese bitte unten ein.

**Seriennummer:**

**Artikelnummer:**

**Baujahr:**

**Tel.:**

**+49 (0) 79 04 / 700-360**

**Fax:**

**+49 (0) 79 04 / 700-51999**

**E-Mail:**

**support@ts.guede.com**

## Inspektions- und Wartungsplan

Nur ein regelmäßig gewartetes und gut gepflegtes Gerät kann ein zufrieden stellendes Hilfsmittel sein. Wartungs- und Pflegemängel können zu unvorhersehbaren Unfällen und Verletzungen führen.

Zeitintervall	Beschreibung
Vor jedem Gebrauch	<ul style="list-style-type: none"> <li>• Ölstand vom Motoröl kontrollieren</li> <li>• Benzinschlauch auf Risse und andere Beschädigungen prüfen, wenn nötig austauschen.</li> <li>• Luftfilter überprüfen</li> <li>• Seilzugstarter prüfen und wenn nötig ersetzen</li> <li>• Auspuffanlage auf Löcher überprüfen, wenn nötig abdichten bzw. Teile ersetzen</li> <li>• Schalldämpfer überprüfen und evt. reinigen oder ersetzen</li> </ul>
Alle 3 Monate / 50 Betriebsstunden	<ul style="list-style-type: none"> <li>• Zustand der Zündkerze kontrollieren, den Abstand einstellen und reinigen</li> <li>• Luftfilter säubern oder wechseln wenn nötig</li> </ul>
Nach 1 Monat und nach 6 Monaten	<ul style="list-style-type: none"> <li>• Motorenöl wechseln</li> </ul>
Alle 6 Monate	<ul style="list-style-type: none"> <li>• Benzinbahn und Filter reinigen, wenn nötig austauschen</li> <li>• Schrauben und Verbindungselemente prüfen und wenn nötig ersetzen</li> </ul>
Alle 12 Monate	<ul style="list-style-type: none"> <li>• Den Ventilabstand prüfen und evt. Einstellen. (Nur bei abgekühltem Motor)</li> <li>• Kühlventilator prüfen</li> </ul>

## Störung – Ursache - Behebung

Störung	Ursache	Behebung
Der Motor springt nicht an	Ist genug Kraftstoff im Tank?	Vergewissern Sie sich, dass sich ausreichend Kraftstoff im Tank befindet.
	Ist der Motorschalter eingeschaltet?	Motorschalter einschalten
	Ist genug Öl im Motor?	Öl nachfüllen (SAE 10W-30)
	Ist die Zündkerze in Ordnung?	Zündkerze reinigen und den Elektrodenabstand einstellen
	Ist der Kraftstoffbelüftungshebel geöffnet?	Kraftstoffbelüftungshebel öffnen
Keine Spannung an der Gleichstromsteckdose	Ist der Gleichstrom Schaltkreisschutz eingeschaltet?	Den Gleichstrom Schaltkreisschutz einschalten
Der Motor läuft unrund	Zündanlage nicht okay.	Zündkerze reinigen und den Elektrodenabstand einstellen
	Falscher Kraftstoff	Vergewissern Sie sich, dass der richtige Kraftstoff verwendet wurde
Das Gerät funktioniert nicht	Leuchtet die Überlastungsanzeige?	Das Elektrogerät oder den Stromverbraucher auf Defekte überprüfen: <ul style="list-style-type: none"> <li>- Wechseln Sie das Elektrogerät oder den Stromverbraucher aus</li> <li>- Lassen Sie das Elektrogerät oder den Stromverbraucher von einer Elektrowerkstatt reparieren.</li> </ul>

**Marking:**

Product corresponds to appropriate EU standards	

<b>Warning:</b>	
Caution! Read the Operating Instructions before servicing the appliance!	Not to be used in closed rooms. Poison gases may be produced.
Not to be connected to household network.	Beware of toxic vapours.

<b>Commands:</b>	
Unplug the appliance before any servicing or works on the generator	

<b>Prohibitions:</b>	
Do not expose the appliance to rain	No fire, open light and smoking

<b>Environment protection:</b>	
Dispose waste professionally so as not to harm the environment.	Packing cardboard material may be delivered to collection centres for recycling.
Any defective and/or disposed electric or electronic appliances must be delivered to appropriate collection centres.	

Protect against moisture	This side up

<b>Technical specifications:</b>	
Engine output	Cylinder volume
Revolutions per minute	Tank capacity
Rated power	Weight
Output voltage	Noise
Add oil up to the marking. Check regularly the oil level and add some if necessary.	Press the lever to the right to close the choke valve.
Caution! Prevent any contact with hot parts.	

**Appliance description (pic. 1+2)**

1. Fuel tank cap ventilation lever
2. Fuel filler cap
3. 230V outlet
4. ON/OFF switch
5. Output power indicator
6. Overload indicator
7. Engine grounding connection
8. Lack of oil indicator
9. 12V outlet
10. DC circuit breaker
11. Ignition switch/fuel tap
12. Starter cord
13. Choke lever

## Supply includes

- 1 Inverter generator
- 1 Spark plug spanner
- 1 Battery pole terminals
- 1 Servicing kit
- 1 Operating Instructions and warranty certificate

## Warranty

A warranty period of 12 months applies to commercial use and 24 months apply to private use and commences on the day of purchase of the device.

Warranty applies exclusively to failures due to defective material or workmanship. An original sale slip with indication of date of sale must be presented in case of claiming for the warranty rights.

Warranty does not cover unprofessional use such as device overload, violent use, damage caused by third party or foreign materials, failure to comply with operations and assembly manual, and normal wear and tear.

## Technical specifications

	ISG 1000
Output voltage:	1x 230 V/1x 12V
Frequency:	50 Hz
Constant output 12 V:	90 W
Constant output 230 V:	900 W
Rated power 230 V:	1,000 W
Rated power factor:	1.0
Engine output:	1,3 kW/1,8 PS at 5500 per min-1
Idle speed	4200 min-1
Cylinder volume:	53.5 ccm
Protection type:	IP23
Engine type:	4-stroke air cooled
Assembly dimensions:	455 mm
Tank capacity:	2.7 l of petrol
Consumption:	0.68 l per hour
Noise:	LWA 95 dB
Sound pressure at 7 m:	LWA 54 -59 dB
Weight:	14 kg
Article No.	40645
	ISG 2000
Output voltage:	2x 230 V/1x 12V
Frequency:	50 Hz
Constant output 12 V:	90 W
Constant output 230 V:	1,600 W
Rated power 230 V:	2,000 W
Rated power factor:	1.0
Engine output:	2.2 kW/3 PS at 4,600 per min-1
Idle speed	3200 min-1
Cylinder volume:	105.6 ccm
Protection type:	IP23
Engine type:	4-stroke air cooled
Assembly dimensions:	530 mm
Tank capacity:	3.5 l of petrol
Consumption:	1 l per hour
Noise:	LWA 92 dB
Sound pressure at 7m:	LWA 54 -59 dB
Weight:	22 kg
Article No.	40647

### \* Noise information

Measured values detected in accordance with 2000/14/EG (1.60m height, 1m distance) – measurement tolerance +- 3dB

## Appliance

### Direct comparison of voltage curves

- System voltage
- Conventional generator
- Inverter generator

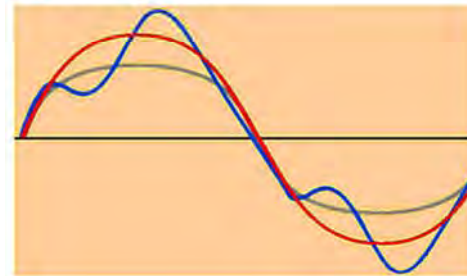

### Inverter

The current is produced in an absolutely new way with the inverter generator.

Due to the small, multi-pole winding inside the appliance, the produced alternating voltage changes to direct-current voltage first and then to alternating current with a clean sine curve using electronic equipment. With this clean sine curve, electronic appliance can be supplied without being damaged.

## General safety instructions



The Operating Instructions must be read thoroughly before using the appliance for the first time. If there are any doubts regarding the appliance connection, please contact the manufacturer (service department).

**TO ENSURE HIGH SAFETY LEVEL, PLEASE FOLLOW CAREFULLY THESE INSTRUCTIONS:**

### CAUTION!

- **Keep the place of your work clean and tidy.** Mess in the place of your work and work-table increases the risk of accidents and injuries.
- **Consider carefully the conditions of the environment you are working in.** Do not use any electric tools and machine tools in a wet and moist environment. Provide adequate lighting. Do not expose any electric tools to rain or high air humidity. Do not switch electric tools on near highly flammable liquids and gases.
- **Do not let other persons get near the appliance.** Keep all visitors and bystanders, especially children and ill or weak persons, in a safe distance from the place of your work.
- **Make sure tools are kept safe.** Keep any tools you are not using in a dry place, elevated if possible, or lock them to prevent other persons accessing them.
- **Use the right appliance for your work.** Do not use e.g. small tools or accessory equipment for works that actually need to be performed by big tools. Use the appliance only for purposes for which it has been designed. Do not overload your appliance!
- **Look out for the feeder cable.** Do not pull the cable. Do not use the cable to unplug the appliance. Keep the cable out of reach of heat sources, oil and sharp edges.
- **Avoid any unintentional switching-on.** Before plugging the appliance, make always sure the machine is switched off.
- **Be cautious at all times. Pay attention to what you are doing.** Use common sense when working. Do not use any electric tools when you are tired.
- **Watch for any damaged parts.** Inspect the appliance before using it. Are any parts damaged? In case of slight

damage, consider seriously whether the machine can work perfectly and safely.

- **Prevent electric shock.** Avoid any physical contact with grounded items, e.g. water pipes, heating units, cookers and fridges.
- **Approved parts to be used only.** Identical spare parts to be used only for any servicing or repair. For that purpose, contact an authorised service centre.
- **Caution!** Using accessory equipment and extensions not explicitly recommended in these Operating Instructions may pose a risk to persons and property.
- **Do not incline from the place of your work** Avoid any abnormal body posture. Provide safe posture and keep balance at all times.

#### Appliance-specific safety instructions

- Protect all cables against excess temperatures, oil and sharp edges.
- Unplug the appliance for any repair and servicing and when not being used.
- Works on the electrical equipment may only be performed by an electrician. Original spare parts to be used only.
- A clean place of work makes your work easier.
- Pay attention to what you are doing. Use common sense when working.
- Use the appliance only in an appropriate environment and do not expose it to wet or moisture.
- Provide adequate lighting for your work.
- Switch the appliance immediately off and unplug it in dangerous situations or when facing any technical failure.
-  **Tools and accessory equipment included and recommended by the manufacturer to be used only. Using any not approved parts may lead to a significant risk of injury.**
- Children and persons lacking the knowledge of and experience in handling the appliance or who are limited by their physical, sensory and mental skills must not use the appliance without the control and supervision by a safety engineer.
- Children must be watched to be prevented from playing with the appliance.
- When connecting the generator to the household power source, a professional electrician must necessarily be invited to provide connection and grounding.
- The generator must always be put on a solid and level surface!
- Combustion gases may be fatal; therefore, the generator must never be used in closed rooms.
- The generator must never be covered.
- Never touch the generator by wet hands.
- Do not work in a wet environment.
- Never put 2 generators together.

 **Risk of injury or possible damage to electric tools. The technical specifications of the used appliance must always correspond to the generator data and safety instructions (3- to 5-fold rated power of the connected appliance must always be considered for the starting current).**

#### Behaviour in case of emergency

First aid kit must always be available in the place of your work in case of accident in accordance with **DIN 13164**. Material taken out of the first aid kit needs to be supplemented right away.

If help is needed, please provide the following details:

**Place of accident**  
**Accident nature**  
**Number of injured persons**

#### Injury type

Provide necessary first aid treatment corresponding to the injury nature and seek qualified medical help as soon as possible.

Protect the injured person from other injuries and calm him/her down.

#### Use as designated

This generator has been exclusively designed to drive electric devices with maximum output within the generator output. Higher starting current of inductive appliances must be considered.

This appliance must not be used to perform other works than those for which the appliance has been designed and which are described in the Operating Instructions.

Any other use is conflict with the designation. The manufacturer is not responsible for any indirect damages and injuries. Please be sure to know that our appliances have not been designed to be used for industrial purposes.

#### Residual risks and protective measures

##### Direct electrical contact

**Direct electrical contact by wet hands may lead to electric shock.**

Prevent any contact by wet hands and provide adequate grounding.

##### Thermal residual risks

**Burns, chilblains**

**A contact with the exhaust may cause burns.**

Let the appliance cool down after being used.

##### Exposure to noise

**Hearing damage**

**Long time in the immediate vicinity of the running generator may damage the hearing.**

Ear-protectors must necessarily be worn at all times.

##### Exposure to materials and other substances

**Contact, aspiration**

**Aspiration of combustion gases may be fatal!**

The appliance must never be operated in closed rooms.

**Fire or explosion**

**Appliance fuel may catch fire.**

The appliance must never be operated in an environment with a risk of fire. Refuel while the engine is stopped. No smoking.

**Biological / microbiological threats**

**Oil or fuel leakage harms the environment.**

##### Other risks

**Damage when operated**

**If the appliance is operated on an inclined surface, lubrication is not provided and the appliance may get damaged.**

To be operated on a level surface only.

#### Disposal

Disposal instructions are illustrated in the form of pictograms on the device or packaging. Description of the pictograms is given in "Identification" chapter.

##### Disposal of transport packaging

Packaging protects the device against damage during transport. Packaging materials are usually selected according to their effect on environment and disposal methods and can therefore be recycled.

Returning of the packaging back to circulation saves resources and costs for packaging disposal.

Parts of the packaging (e.g. foil, styropor) may be dangerous for children. **Risk of suffocation!**

Keep these parts of the packaging out of reach of children and dispose as soon as possible.



### Waste oil disposal

Put the oil to a sealed container and take it to a waste oil collection centre. Do not throw the waste oil to waste or pour it out.

### Operator requirements

The operator must carefully read the Operating Instructions before using the appliance.

### Qualification

No special qualification is necessary to use the appliance apart from detailed instructions by an expert.

### Minimum age

The appliance may only be operated by persons over 18 years of age who have been instructed in handling and operating the appliance. Young people between 16 and 18 years of age may only work with the appliance when supervised by an adult.

An exception includes youngsters operating the appliance within their professional education to achieve necessary skills under trainer's supervision.

### Training

Using the appliance only requires appropriate instructions by an expert or reading the Operating Instructions. No special training necessary.

### Transport and storing



**The appliance may only be operated in the operating position (level surface), otherwise, fuel or oil may leak out or lubrication may not be provided.**

- Put the fuel tank cap ventilation lever and the ignition switch to the OFF position. This will prevent fuel leakage during transport or when the appliance is stored.
- Make sure the fuel tank does not overflow.
- The appliance must not be used if in a vehicle. To operate the appliance, the inverter generator must be assembled and installed in a well-ventilated environment.
- Do not store the appliance under direct sun. If the generator is kept in a vehicle, make sure the vehicle temperature is not too high as the fuel would evaporate and the appliance subsequently explode.
- For long storing, the appliance must be cleaned thoroughly and kept out of reach of unauthorised persons. Empty the fuel and keep the appliance in a dry place with no dust.
- Secure the appliance against turnover every time it is to be transported.

### Safety instructions for first starting up

- Put the appliance on a level surface. Do not put the appliance on a metal surface.
- Do not expose the appliance to intensive solar radiation. Do not expose the appliance to temperatures exceeding 40 °C.
- Do not store the appliance in a wet environment.
- Before using the appliance, first make sure that the input of the appliance you want to connect to the generator is lower than the output of the generator.
- Connect the appliance to the generator only when the generator is running at full speed. Before switching the generator off, disconnect the appliance first.
- Do not connect other power sources to the generator. Do not connect the generator to household network.

- Under the following conditions, the generator must immediately be switched off:
  - unsteady or irregular engine running
  - electric output decrease
  - connected appliance overloading
  - excessive generator vibrations
  - sparking
  - presence of smoke or fire
- Before connecting the generator to an appliance, make sure there is a sufficient amount of fuel in the generator.
- Never refuel when the generator is running. After being operated, let the generator cool down for at least 5 minutes before refuelling.
- Do not touch hot parts of the generator.
- Do not keep fuel near the generator.
- At afterburning, the absorber and air filter act as a flame catcher. Therefore, make sure these parts are fitted properly and are in a perfect technical state.
- In any case, the generator must not be used in a garage, house or near open windows and doors as breathing of combustion gases could result in a state of unconsciousness.
- Refuelling to take place outdoors while the engine is stopped only. No smoking near the appliance. Prevent flames or sparks from being produced near the generator.
- Spilled petrol must be immediately wiped – start the engine after wiping is finished.

### Eco throttle valve, pic. 12

#### Pos. 1 – OFF

#### Pos. 2 – ECO

#### Pos. 3 – ECO throttle valve switch

#### ECO:

The engine speed will automatically adapt to idle speed when the electric appliance is disconnected. If the electric appliance is reconnected, the engine reassumes speed corresponding to the load. If full output of the generator is not required, the engine speed will automatically reduce. This position is recommended for fuel consumption reduction.



**The Eco throttle valve switch must be put to the OFF position under DC operation.**

#### OFF:

The engine speed is kept at a higher level than the nominal speed.

### Operation, pic. 1+2+12+13

#### Start:

Before starting the engine, the connected electric appliances must be disconnected from the three-phase outlet.

- Put the fuel tank cap ventilation lever to the ON position (pic. 1/1 or 2/1).
  - Put the ignition switch to the ON position (pic. 1/11 or 2/11).
  - Put the choke lever (pic. 1/13 or 2/13) to the right to the "closed" position.
  - Pull slowly the starter cord (pic. 1/12 or 2/12) until resistance can be felt, then pull strongly to start the engine.
-  **Do not let the starter cord to snap back. Instead, hold it carefully with your hand.**
- As soon as the engine gets warm, put the choke lever (pic. 1/13 or 2/13) back to the starting position.

#### Use:

The inverter generator must necessarily be connected to a chassis ground (pic. 1/7 or 2/7) if the connected appliances are grounded.



**Connection to electrical equipment of a building is inadmissible unless a disconnecter is installed.**



The given maximum input value must not be exceeded in any connecting plug.

#### AC operation:

- Start the engine and make sure the indicator (pic. 1/5 or 2/5) is green.
- Make sure that the used appliance is switched off. If so, plug the appliance to a three-phase outlet (pic. 1/3 or 2/3).



**Do not exceed the maximum rated power of the generator!**  
If overload signalling (pic. 1/6 or 2/6) lights up shortly or constantly, the appliance may get damaged. In such a case, the generator switches off while the combustion engine keeps running with no change - replace immediately the consumer with a consumer with safe performance and start the generator again.

#### DC operation:



The DC outlet may only be used to charge a 12 V battery.

Under DC operation, the Eco throttle valve switch (pic. 12) must be in the OFF position.

- Connect the feeder cable with the DC outlet and battery terminals (pic. 13). To prevent sparking, the feeder cable must be first connected to the generator and then the battery. To disconnect the feeder cable, release the

battery cables first.  **If the generator is connected to a battery, do not start the vehicle engine.**

- Start the engine.  
If the DC circuit is overloaded, the safety switch (pic. 1/10 or 2/10) jumps out. In such a case, wait for a few minutes and then press the button inside and continue in your work.

#### Switching off:

- Switch the connected appliance off and unplug it.
- Put the ignition switch (pic. 1/11 or 2/11) to the OFF position.
- Put the fuel tank cap ventilation lever to the OFF position (pic. 1/1 or 2/1).

#### Lack of oil signalling:

Before the oil level drops too low, the engine switches automatically off. The indicator (pic. 1/8 or 2/8) is red and the engine is not running when the starter is put into action. In such a case, check the oil level and add some.

### **Safety instructions for the operator**

To put the appliance into operation for the first time, see the General safety instructions, Appliance-specific safety instructions and Safety instructions for first starting up.

- Use the appliance only after careful reading of the Operating Instructions.
- Follow all safety instructions included in the Operating Instructions.
- Behave responsibly to other persons.

### **Inspections and servicing, pic. 1+2+3+4+5+6+7+9+11**

Regular cleaning and servicing are necessary to provide perfect working and long service life of the appliance.



**Appliance adjustment to be only performed when the appliance is unplugged. Significant risk of injury.**

**Do not smoke when performing the below-mentioned works.**

**Never work near sparks, flames or open fire.**

**Regular servicing and inspections**

#### Air filter

The air filter should be cleaned every 50 hours of operation.

- Release the bolt (pic. 3/1) and remove the cover (pic. 3/2).
- Release the air filter cover bolt (pic. 5/1).
- Remove the air filter cover (pic. 5/2).
- Check the external and main filter (pic. 5/3+4) and wash it in non-flammable or little flammable solvent and let it dry out if necessary.
- Drop small amount of oil on the air filter and press it.
- Refit the filter.
- Fasten the air filter cover bolt (pic. 5/1).
- Tighten the cover (pic. 3/2) and the cover bolt (pic. 3/1).



**The appliance must never be used without the air filter as it could quickly wear the engine out.**

#### Spark plug

- Remove the servicing cover off the spark plug (pic. 6/1).
- Remove the socket plug (pic. 6/2).
- Remove any dirt and dust off the bottom of the spark plug.
- Using the spark plug spanner (pic. 7/1), screw the spark plug out.
- Check the spark plug for any cracks and scratches. If the spark plug has any sign of damage, dispose it immediately.
- If the spark plug can still be used, clean it by a wire brush.
- Now check the distance of electrodes by a feeler gauge. Bend the side electrode and provide the proper distance (proper distance: 0.6 to 0.7 mm).
- Refit the spark plug.
- Refit the socket plug (pic. 6/2) on the spark plug.
- Refit the servicing cover (pic. 6/1).

#### Oil change

Engine oil to be discharged when the engine is warmed up to make sure it is emptied quickly and to the full extent.



**Before discharging, make sure the fuel tank cap ventilation lever (pic. 1/1 or 2/1) is in the OFF position.**

- Release the cover bolt (pic. 3/1).
- Remove the left cover (pic. 3/2).
- Remove the oil tank cap (pic. 4/2).
- Discharge the engine oil to an appropriate container (pic. 4)
- Add the recommended engine oil (SAE 10W-30, pic. 10) and check the engine oil level (pic. 4/3).
- Fit the oil tank cap (pic. 4/2).
- Refit the cover (pic. 3/2) and tighten the bolt (pic. 3/1).

After coming into contact with the waste oil, hands should be thoroughly washed with water and soap.



**Please observe the applicable environment protection provisions when disposing the waste oil. We recommend taking the waste oil to a waste oil collection centre in a closed vessel. Do not put the engine oil to waste and do not pour it on the ground.**

#### Noise suppressor check



**Let the noise suppressor cool down before any servicing.**



**The spark catcher must be checked every 100 hours of operation to make sure it works perfectly.**

- Remove the four bolts and the cover.
- Now remove the three 6-mm bolts (pic. 9/1), then the noise suppressor (pic. 9/2), spark catcher (pic. 9/3) and sealing (pic. 9/4).

- Clean the spark catcher (pic. 9/3) by a steel brush. Check the noise suppressor sealing (pic. 9/4) and spark catcher for any holes and cracks. If the spark catcher or sealing is damaged, it must be replaced.
- Refit the parts in a reversed order.

#### **Refuelling**

Never refuel when the appliance is running. After using the appliance, let it cool down for at least 5 minutes before refuelling.

#### **Fuel: Unleaded petrol**

Never smoke near the appliance and fuel. Never refuel near sparks, flames or open fire.

#### **Important: remove any cables**

- Open the fuel tank cap (pic. 1/2 or 2/2).
- Add carefully fuel to the filling opening.
- At all times, refuel the tank not more than up to the maximum marking (pic. 11).
- Refit the cap to the filling opening.

### Service

#### **Any technical questions? Complaint? Do you need spare parts or operation manual?**

Go to our website [www.guede.com](http://www.guede.com) and the section **Service** will help you quickly and without bureaucracy. Please, help us to help you. In order to identify your device in case of complaint, please indicate serial number, order number and year of manufacture. All information is available on the product label. To have all information always at hand, put them down.

**Serial number:**

**Order number:**

**Year of manufacture:**

**Phone:**

**+49 (0) 79 04 / 700-360**

**Fax:**

**+49 (0) 79 04 / 700-51999**

**E-Mail:**

**support@ts.guede.com**

### Inspections and servicing plan

Only a regularly serviced and treated appliance may be a satisfactory aid. Insufficient servicing and maintenance may lead to unexpected accidents and injuries.

Time interval	Description
Every time the appliance is to be used	<ul style="list-style-type: none"> <li>• Check the engine oil level</li> <li>• Check whether the fuel hose has no cracks or other damage. Replace it if necessary.</li> <li>• Check the air filter</li> <li>• Check the Bowden starter. Replace it if necessary.</li> <li>• Check for any holes in the exhaust system. Seal or replace it if necessary.</li> <li>• Check the noise suppressor and clean or replace it if necessary</li> </ul>
Every 3 months / 50 hours of operation	<ul style="list-style-type: none"> <li>• Check the spark plug state, adjust the distance and clean it</li> <li>• Clean the air filter or replace it if necessary</li> </ul>
After 1 month and then after 6 months	<ul style="list-style-type: none"> <li>• Check the engine oil</li> </ul>
Every 6 months	<ul style="list-style-type: none"> <li>• Clean the fuel tap and filter and replace them if necessary</li> <li>• Check the bolts and couplers and replace them if necessary</li> </ul>
Every 12 months	<ul style="list-style-type: none"> <li>• Check the distance of valves and adjust it if necessary (cool engine only)</li> <li>• Check the cooling fan</li> </ul>

### Failure - cause - removal

Failure	Cause	Removal
Engine not starting	Is there a sufficient amount of fuel in the tank?	Make sure there is a sufficient amount of fuel in the tank.
	Is the engine control switch on?	Turn the engine control switch on
	Is there a sufficient amount of oil in the engine?	Add some oil (SAE 10W-30)
	Is the spark plug all right?	Clean the spark plug and adjust the distance of electrodes
No voltage in the DC outlet	Is the fuel tank cap ventilation lever open?	Open the fuel tank cap ventilation lever
	Is the DC circuit protection on?	Switch the DC circuit protection on
Engine running irregularly	Ignition not all right.	Clean the spark plug and adjust the distance of electrodes
	Inappropriate fuel	Make sure the appropriate fuel has been used
Appliance not working	Is the overload indicator on?	Check the electric device or appliance for any defects: <ul style="list-style-type: none"> <li>- Replace the electric device or appliance</li> <li>- Have the electric device or appliance repaired in an electric shop.</li> </ul>

**Symboles :**

<b>Sécurité du produit :</b>	
Produit répond aux normes correspondantes de la CE	

<b>Consigne d'avertissement :</b>	
Attention ! Lisez le mode d'emploi avant l'entretien !	Ne pas utiliser dans des pièces fermées. Risque de formation de gaz toxiques.
Ne pas brancher au réseau de domicile.	Attention – vapeurs toxiques.

<b>Consignes :</b>	
Avant tout entretien ou travaux sur l'appareil, retirez la fiche	

<b>Interdictions :</b>	
N'exposez pas l'appareil à la pluie	Interdiction de feu, de lumière ouverte et de fumer

<b>Protection de l'environnement :</b>	
Liquidez les déchets de manière à ne pas nuire à l'environnement.	Déposez l'emballage en carton au dépôt pour recyclage.
Déposez les appareils électriques ou électroniques défectueux et/ou destinés à liquidation au centre de ramassage correspondant.	

<b>Emballage :</b>	
Protégez de l'humidité	Sens de pose

**Caractéristiques techniques :**

Puissance du moteur	Cylindrée
Tours par minute	Volume du réservoir
Puissance nominale	Poids
Courant de sortie	Niveau sonore
Versez de l'huile jusqu'au repère. Contrôlez régulièrement le niveau d'huile et complétez si nécessaire.	Pour fermer le clapet du starter, poussez la manette à droite.
Attention ! Évitez le contact avec des pièces chaudes.	

**Description de l'appareil (fig. 1+2)**

1. Manette pour la ventilation du bouchon du réservoir à carburant
2. Bouchon pour le remplissage du réservoir à carburant
3. Fiche de 230V
4. Interrupteur ON/OFF
5. Témoin de puissance de sortie
6. Témoin de surcharge
7. Raccord de mise à la terre du moteur
8. Témoin de manque d'huile
9. Prise de 12V
10. Protection pour le courant continu
11. Interrupteur d'allumage/robinet d'essence
12. Corde de démarrage
13. Manette de starter

**Contenu du colis**

- 1x générateur inverter
- 1x clé pour bougies d'allumage
- 1x pinces de pôle de la batterie
- 1x set d'entretien
- 1x manuel d'utilisation et bulletin de garantie

## Garantie

La durée de la garantie est de 12 mois en cas d'une utilisation industrielle et de 24 mois pour le consommateur final. La période de garantie commence à courir à compter de la date d'achat de l'appareil.

La garantie s'applique exclusivement sur les défauts de matériel ou des défauts de fabrication. En cas de réclamation pendant la durée de la garantie, veuillez joindre l'original du justificatif d'achat comportant la date d'achat.

La garantie ne couvre pas une utilisation incompétente, telle que surcharge de l'appareil, utilisation de force, endommagement par une personne étrangère ou un objet étranger, non respect du mode d'emploi et du mode de montage et usure normale.

## Caractéristiques techniques

	<b>ISG 1000</b>
<b>Tension de sortie:</b>	1x 230 V/1x 12V
<b>Fréquence:</b>	50 Hz
<b>Puissance continue 12 V:</b>	90 W
<b>Puissance continue 230 V:</b>	900 W
<b>Puissance nominale 230 V:</b>	1000 W
<b>Facteur de puissance nominale:</b>	1,0
<b>Puissance du moteur:</b>	1,3 kW/1,8 PS à 5500 min-1
<b>Nombre de tours lors de la marche a vide...</b>	4200 min-1
<b>Cylindrée:</b>	53,5 ccm
<b>Type de protection:</b>	IP23
<b>Type de moteur:</b>	à 4 temps, refroidissement à air
<b>Dimensions de montage:</b>	455 mm
<b>Volume du réservoir:</b>	2,7 l d'essence
<b>Consommation:</b>	0,68 l/h
<b>Niveau sonore:</b>	LWA 95 dB
<b>Pression acoustique à 7m:</b>	LWA 54 -59 dB
<b>Poids:</b>	14 kg
<b>N° de commande:</b>	<b>40645</b>

	<b>ISG 2000</b>
<b>Tension de sortie :</b>	2x 230 V/1x 12V
<b>Fréquence :</b>	50 Hz
<b>Puissance continue 12 V:</b>	90 W
<b>Puissance continue 230 V:</b>	1600 W
<b>Puissance nominale 230 V:</b>	2000 W
<b>Facteur de puissance nominale:</b>	1,0
<b>Puissance du moteur :</b>	2,2 kW/3 PS à 4600 min-1
<b>Nombre de tours lors de la marche a vide...</b>	3200 min-1
<b>Cylindrée :</b>	105,6 ccm
<b>Type de protection :</b>	IP23
<b>Type de moteur :</b>	à 4 temps, refroidissement à air
<b>Dimensions de montage :</b>	530 mm
<b>Volume du réservoir :</b>	3,5 l d'essence
<b>Consommation :</b>	1 l/h
<b>Niveau sonore :</b>	LWA 92 dB
<b>Pression acoustique à 7m:</b>	LWA 54 -59 dB
<b>Poids:</b>	22 kg
<b>N° de commande :</b>	<b>40647</b>

### \* Informations sur le niveau sonore

Valeurs mesurées constatées conformément à 2000/14/EG (1,60m hauteur, 1m distance) – tolérance de mesure +/- 3dB

## Appareil

### Comparaison directe des courbes de tension

- Tension de réseau
- Générateur conventionnel
- Générateur inverter

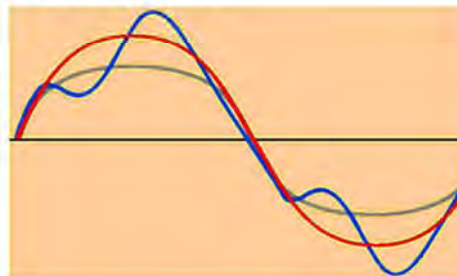

### Inverter

En cas de générateur inverter, le courant est fabriqué par un mode complètement nouveau. Grâce à un petit bobinage multipôles à l'intérieur, la tension alternative fabriquée est transformée à l'aide d'un dispositif électronique d'abord en tension continue et ensuite en tension alternative avec une courbe sinusoïdale nette. Grâce à cette courbe sinusoïdale nette, il est possible d'alimenter des appareils électroniques sans les endommager.

## Consignes générales de sécurité



**Avant la première utilisation, il est nécessaire de lire entièrement le mode d'emploi. Si vous avez des doutes en ce qui concerne le branchement ou la manipulation, contactez le fabricant (service après-vente).**

**AFIN D'ASSURER UN GRAND DEGRÉ DE SÉCURITÉ, RESPECTEZ LES CONSIGNES SUIVANTES :**

### ATTENTION !

- **Maintenez votre lieu de travail en ordre !**  
Le désordre sur le lieu de travail et l'établi augmente des risques d'accidents et de blessures.
- **Prenez en considération les conditions atmosphériques.** N'utilisez pas les outils et appareils électriques dans un environnement humide ou mouillé. Veillez à un éclairage suffisant. N'exposez pas les outils électriques à la pluie ou à une humidité d'air élevée. Ne mettez pas les appareils électriques en marche à proximité des liquides ou des gaz inflammables.
- **Empêchez l'accès à l'appareil aux tierces personnes.** Éloignez les visiteurs, les spectateurs, en particulier les enfants, les personnes malades ou faibles, de votre lieu de travail.
- **Assurez un rangement sûr des outils.** Rangez les outils que vous n'utilisez pas à un endroit sec, si possible en hauteur ou fermez-les de façon à ce qu'ils soient inaccessibles aux personnes non autorisées.
- **Utilisez pour chaque travail l'outil adéquat.** Par exemple, n'utilisez pas de petits outils ou accessoires pour des travaux qui doivent être effectués par des outils lourds. Utilisez les outils exclusivement dans le but dans lequel ils ont été conçus. Ne surchargez pas l'appareil !
- **Surveillez le câble d'alimentation.** Ne tirez pas sur le câble. Ne l'utilisez pas pour retirer la fiche de la prise. Éloignez-le des sources de chaleur, de l'huile et des bords tranchants.
- **Évitez la mise en marche involontaire de l'appareil.** Avant de brancher la fiche à la prise, vérifiez que l'interrupteur de l'appareil se trouve en position „arrêt“
- **Soyez attentifs. Faites attention à ce que vous faites.** Utilisez le bon sens. N'utilisez pas les appareils électriques si vous êtes fatigués.



- **Faites attention aux pièces endommagées.** Vérifiez l'appareil avant de l'utiliser. Certaines pièces sont endommagées ? En cas d'un endommagement léger, réfléchissez si l'appareil peut fonctionner sûrement et parfaitement.
- **Protégez-vous de l'électrocution.** Évitez le contact physique avec les objets mis à la terre, par exemple, conduites d'eau, corps de chauffe, réchauds et réfrigérateurs.
- **Utilisez uniquement les pièces détachées autorisées.** Lors de l'entretien et des réparations, utilisez uniquement les pièces détachées adéquates. Pour cela, adressez-vous au service après-vente agréé.
- **Avertissement !** L'utilisation d'accessoires et de pièces d'extension non recommandés explicitement dans cette notice peut représenter un danger pour des personnes et des objets.
- **Ne vous penchez pas de votre poste de travail** Évitez des postures anormales du corps. Veillez à une posture sûre et maintenez l'équilibre.

#### Consignes de sécurité spécifiques pour l'appareil

- Protégez tous les câbles des températures excessives, de l'huile et des bords tranchants.
- Avant de procéder aux réparations et à l'entretien et lorsque vous n'utilisez pas l'appareil, retirez la fiche de la prise.
- Les travaux sur le dispositif électrique doivent être confiés à un électricien utilisant uniquement des pièces détachées d'origine.
- Un poste de travail propre facilite le travail.
- Faites attention à ce que vous faites. Utilisez le bon sens.
- Utilisez l'appareil uniquement dans un environnement adéquat et ne l'exposez pas à la pluie ou à l'humidité.
- Veillez à un bon éclairage lors du travail.
- Arrêtez immédiatement l'appareil et retirez la fiche en cas de situations dangereuses ou de pannes techniques.
-  **Seuls les outils et accessoires approuvés par le fabricant peuvent être utilisés. L'utilisation de pièces non approuvées représente un grand risque d'accident.**
- L'utilisation de l'appareil est interdite aux enfants et aux personnes sans connaissances et expériences dans le domaine d'utilisation de l'appareil ou dont les capacités physiques, sensorielles ou psychiques sont limitées, sans surveillance ou sans aide d'un technicien de sécurité.
- Veillez à ce que les enfants ne jouent pas avec l'appareil.
- Lors du branchement du générateur à une source d'alimentation domestique, faites appel à un spécialiste électricien pour le branchement et la mise à la terre.
- Posez toujours le générateur sur une surface droite et solide !
- Les produits de combustion peuvent être mortels, par conséquent, n'utilisez jamais le générateur dans des pièces fermées.
- Ne couvrez jamais le générateur.
- Ne le touchez jamais avec les mains humides.
- Ne travaillez pas dans un environnement humide.
- N'assemblez jamais 2 générateurs.

 **Risque de blessures ou d'endommagement d'outils électriques.**

**Les données techniques de l'appareil doivent correspondre aux données et consignes de sécurité du générateur (en ce qui concerne la puissance de démarrage, il est nécessaire de veiller à une puissance nominale 3 à 5 fois supérieure de l'appareil à raccorder).**

#### Conduite en cas d'urgence

Pour des raisons de risque d'accident, le lieu de travail doit être équipé d'une armoire à pharmacie selon **DIN 13164**. Il est nécessaire de compléter immédiatement le matériel pris dans l'armoire à pharmacie.

Si vous appelez les secours, fournissez les renseignements suivants:

**Lieu d'accident**  
**Type d'accident**  
**Nombre de blessés**  
**Type de blessure**

Effectuez les premiers gestes de secours et appelez rapidement les premiers secours.

Protégez le blessé d'autres blessures et calmez-le.

#### Utilisation en conformité avec la destination

Ce générateur est conçu exclusivement à l'entraînement d'appareils électriques, dont la puissance maximale est comprise dans la gamme de puissances du générateur. Il est nécessaire de prendre en compte le courant de démarrage supérieur des appareils à induction.

Il est interdit d'utiliser cette machine pour d'autres travaux que ceux pour lesquels elle a été conçue et qui sont décrites dans le mode d'emploi.

Toute autre utilisation est contraire à la destination. Le fabricant ne répond pas des dommages consécutifs à une telle utilisation. Notez que nos appareils ne sont pas conçus pour une utilisation industrielle.

#### Risques résiduels et mesures de protection

**Contact électrique direct**  
**Le contact électrique direct par l'intermédiaire des mains humides peut engendrer une électrocution.**  
 Évitez le contact des mains humides et veillez à une bonne mise à la terre.

**Dangers résiduels thermiques**  
**Brûlures, gelures**  
**Le contact avec le pot d'échappement peut provoquer des brûlures.**  
 Laissez les appareils refroidir après leur utilisation.

**Dangers du bruit**  
**Lésions de l'audition**  
**Un séjour prolongé à proximité immédiate du générateur en marche peut endommager l'audition.**  
 Portez toujours une protection auditive.

**Danger relatif aux matériaux et autres matières**  
**Contact, respiration**  
**La respiration des produits de combustion peut être mortelle !**  
 Ne l'utilisez jamais dans des pièces fermées.

**Feu ou explosion**  
**Le carburant de l'appareil peut s'enflammer.**  
 Ne faites jamais fonctionner dans un lieu avec risque de feu. Ravitaillez lorsque le moteur est arrêté. Ne fumez pas.  
**Dangers biologiques / microbiologiques**  
**Une fuite d'huile ou de carburant est nocive pour l'environnement.**

**Autres dangers**  
**Endommagement pendant le fonctionnement**  
**L'appareil risque d'être endommagé en cas de son utilisation sur une surface inclinée, lorsque le graissage n'est plus assuré.**  
 Faites-le fonctionner uniquement sur une surface droite.



## Liquidation

Les consignes de liquidation résultent des pictogrammes indiqués sur l'appareil ou sur l'emballage. La description des significations individuelles se trouve dans le chapitre « Indications sur l'appareil ».

### Liquidation de l'emballage de transport

L'emballage protège l'appareil de l'endommagement lors du transport. En général, le matériel d'emballage est choisi de façon à ce qu'il réponde aux règles de protection de l'environnement et de liquidation des déchets, par conséquent, il peut être recyclé. La remise de l'emballage dans le circuit de matières permet d'économiser des matières premières et de réduire les déchets. Des parties de l'emballage (telles que films, styropore) peuvent être dangereux pour les enfants. **Danger d'étouffement!** Rangez les parties de l'emballage hors de portée des enfants et liquidez-les le plus rapidement possible.

### Liquidation d'huile usée

Déposez l'huile collectée dans un récipient fermé dans un centre de collecte d'huiles usées. Ne déversez pas l'huile usée dans l'évacuation ni par terre.

## Exigences à l'égard de l'opérateur

L'opérateur doit lire attentivement la notice avant d'utiliser l'appareil.

## Qualification

Mis à part l'instruction détaillée par un spécialiste, aucune autre qualification spécifique n'est requise.

## Âge minimal

L'appareil peut être utilisé uniquement par des personnes de plus de 18 ans, ayant été familiarisées avec sa manipulation et son fonctionnement. Les adolescents entre 16 et 18 ans peuvent utiliser l'appareil uniquement sous la surveillance d'un adulte.

Exception faite des adolescents manipulant l'appareil dans le cadre de l'enseignement professionnel sous la surveillance du formateur.

## Formation

L'utilisation de l'appareil nécessite uniquement l'instruction par un spécialiste, éventuellement par la notice. Une formation spéciale n'est pas nécessaire.

## Transport et stockage



**L'appareil peut être utilisé uniquement dans la position de travail (surface droite), toute autre utilisation peut entraîner une fuite de carburant ou d'huile, ainsi, le graissage n'est plus assuré.**

- Placez la manette de ventilation du réservoir à carburant et l'interrupteur d'allumage à la position OFF, ceci pour éviter le déversement d'huile lors du transport ou le stockage.
- Veillez à ce que le réservoir à carburant ne déborde.
- Il est interdit d'utiliser l'appareil à l'intérieur d'un véhicule. Le générateur inverter doit être assemblé et installé dans un environnement bien ventilé avant son utilisation.
- Ne stockez pas l'appareil au soleil direct. Lorsque le générateur est placé dans une voiture, veillez à ce que la température dans la voiture ne soit pas trop élevée, sinon, le carburant s'évapore et provoque une explosion.
- Lors du stockage prolongé, il est nécessaire de nettoyer soigneusement l'appareil et de le ranger hors

de portée des personnes non autorisées. Videz le carburant et rangez l'appareil dans un endroit sec et exempt de poussière.

- Avant tout transport, protégez l'appareil du basculement.

## Consignes de sécurité relatives à la première mise en marche

- Posez l'appareil sur une surface droite. Ne posez pas l'appareil sur une surface métallique.
- N'exposez pas l'appareil aux forts rayons solaires. N'exposez pas l'appareil aux températures supérieures à 40 °C.
- Ne stockez pas l'appareil dans un milieu humide.
- Avant d'utiliser l'appareil, vérifiez si le courant d'entrée de l'appareil que vous souhaitez brancher au générateur est inférieur à la puissance de sortie du générateur.
- Branchez l'appareil au générateur seulement après que celui-ci ait atteint le plein régime. Avant d'arrêter le générateur, débranchez d'abord l'appareil.
- Ne branchez aucune autre source d'énergie à l'appareil. Ne branchez pas l'appareil au réseau domestique.
- Arrêtez immédiatement le générateur en cas de :
  - marche agitée ou irrégulière du moteur
  - chute de puissance électrique de sortie
  - surchauffe de l'appareil raccordé
  - vibrations excessives du générateur
  - étincelles
  - apparition de fumée ou de feu
- Avant de brancher le générateur à l'appareil, veillez à ce que la quantité de carburant soit suffisante.
- Ne versez jamais le carburant lorsque l'appareil est en marche. Après l'utilisation et avant de ravitailler, laissez l'appareil refroidir au minimum 5 minutes.
- Ne touchez pas les parties chaudes de l'appareil.
- Ne stockez pas le carburant à proximité de l'appareil.
- L'amortisseur et le filtre à air agissent lors de la combustion résiduelle comme capteurs de flammes. Veillez à ce que ces pièces soient correctement montées et en parfait état technique.
- Il est interdit d'utiliser le générateur dans un garage, une maison ou à proximité de fenêtres ou portes ouvertes, car la respiration des produits de combustion peut provoquer une perte de connaissance.
- Ravitaillez uniquement à l'extérieur, moteur éteint et ne fumez pas à proximité de l'appareil. Évitez la formation de flammes ou d'étincelles dans les environs de l'appareil.
- Séchez immédiatement l'essence renversée et seulement après démarrez le moteur.

## Clapet d'étranglement Eco fig. 12

### Fig. 12

Pos. 1 – OFF

Pos. 2 – ECO

Pos. 3 – Interrupteur du clapet d'étranglement ECO

### ECO:

Les tours du moteur s'adaptent automatiquement aux tours à vide après le débranchement de l'appareil électrique. En cas de branchement de l'appareil électrique à ce moment, le moteur revient aux tours correspondant à la charge. Lorsque la puissance complète du générateur n'est pas demandée, les tours du moteur baissent automatiquement. Cette position est recommandée pour réduire la consommation de carburant.



**Lors du fonctionnement à courant continu, il est nécessaire de placer l'interrupteur du clapet d'étranglement Eco à la position OFF.**

### OFF:

Les tours du moteur sont maintenues plus élevées par rapport aux tours nominaux.

## Manipulation fig. 1+2+12+13

### Démarrage :

Avant le démarrage du moteur, il est nécessaire de débrancher les appareils électriques de la prise triphasée.

- Placez la manette de ventilation du réservoir à carburant à la position ON (fig. 1/1 ou 2/1).
- Placez l'interrupteur d'allumage à la position ON (fig. 1/11 ou 2/11).
- Placez la manette de starter (fig. 1/13 ou 2/13) à droite sur « fermé ».
- Tirez lentement sur la corde de démarrage (fig. 1/12 ou 2/12), jusqu'à ce que vous ressentiez une résistance, puis tirez fermement pour démarrer le moteur.



**Ne laissez pas la corde revenir en s'éjectant, accompagnez-la à la main.**

- Lorsque le moteur est chaud, remettez la manette de starter (fig. 1/13 ou 2/13) à sa position initiale.

### Utilisation :

Lorsque les appareils branchés sont mis à la terre, raccordez absolument le générateur inverter à la masse (fig. 1/7 ou 2/7).



**Le branchement au dispositif électrique d'un bâtiment est interdit sans installation d'un sectionneur.**



**La valeur de la puissance d'entrée maximale ne doit être dépassée sur aucune fiche de raccordement.**

### Fonctionnement à courant alternatif :

- Démarrez le moteur et assurez-vous que le témoin (fig. 1/5 ou 2/5) est vert.
- Vérifiez si l'appareil utilisé est arrêté. Si c'est le cas, insérez la fiche de l'appareil à la prise triphasée (fig. 1/3 ou 2/3).



**Ne dépassez pas la puissance nominale maximale du générateur !**

**Un allumage court ou continu du signal de surcharge (fig. 1/6) ou 2/6), peut engendrer l'endommagement de l'appareil. Le générateur s'arrête, mais le moteur à combustion continue de tourner sans changement. Dans ce cas, remplacez sans tarder l'appareil par un appareil avec une puissance sûre et remettez le générateur en marche.**

### Fonctionnement à courant continu :



**La prise de courant continu peut être utilisée uniquement pour recharger des batteries de 12 V.**

Lors du fonctionnement à courant continu, l'interrupteur du clapet d'étranglement Eco (fig. 12) doit être en position OFF.

- Branchez le câble d'alimentation à la prise de courant continu et aux pinces de la batterie (fig. 13). Afin d'éviter la formation d'étincelles, il est nécessaire de brancher d'abord le câble d'alimentation au générateur, seulement après à la batterie. Lors du débranchement, desserrez d'abord les câbles sur la batterie.



**Ne démarrez pas le moteur du véhicule lorsque le générateur est branché à la batterie.**

- Démarrez le moteur.  
Une surcharge du circuit de courant continu fait sauter le disjoncteur (fig. 1/10 ou 2/10). Dans ce cas, attendez quelques instants puis rappuyez sur le bouton et continuez.

### Arrêt :

- Arrêtez l'appareil raccordé et retirez la fiche.
- Placez l'interrupteur d'allumage (fig. 1/11 ou 2/11) à la position OFF.
- Tournez la manette de ventilation du réservoir à carburant à la position OFF (fig. 1/1 ou 2/1).

### Signallement de manque d'huile :

Le moteur s'arrête automatiquement avant que l'huile n'atteigne un niveau très bas. Le témoin (fig. 1/8 ou 2/8) s'allume en rouge lors de la mise en marche du starter et le moteur ne tourne pas. Dans ce cas, contrôlez le niveau d'huile et complétez.

## Consignes de sécurité relatives à la manipulation

Voir consignes de sécurité générales, Consignes de sécurité spécifiques pour l'appareil et Consignes de sécurité relatives à la première mise en marche.

- Utilisez l'appareil seulement après avoir lu le mode d'emploi.
- Respectez toutes les consignes de sécurité indiquées dans le mode d'emploi.
- Comportez-vous de façon responsable envers les tiers.

## Révisions et entretien fig. 1+2+3+4+5+6+7+9+11

Un nettoyage et un entretien réguliers sont nécessaires pour le fonctionnement parfait et une longue durée de vie de l'appareil.



**Procédez au réglage de l'appareil uniquement lorsque la fiche est débranchée. Risque élevé d'accident.**

**Ne fumez pas lors des travaux indiqués ci-dessous. Ne travaillez jamais à proximité d'étincelles, de flammes ou de feu ouvert.**

**Entretien et révisions réguliers**

### Filtere à air

Le filtre à air devrait être nettoyé toutes les 50 heures de fonctionnement.

- Desserrez la vis (fig. 3/1) et retirez le couvercle (fig. 3/2).
- Desserrez la vis du couvercle du filtre à air (fig. 5/1).
- Retirez le couvercle du filtre à air (fig. 5/2).
- Contrôlez le filtre extérieur et le filtre principal (fig. 5/3+4) et si nécessaire, lavez-le dans un dissolvant non ou peu inflammable et laissez-le sécher.
- Mettez quelques gouttes d'huile sur le filtre à air et pressez-le.
- Remettez le filtre.
- Serrez la vis du couvercle du filtre à air (fig. 5/1).
- Serrez le couvercle (fig. 3/2) et la vis du couvercle (fig. 3/1).



**N'utilisez jamais l'appareil sans filtre à air. Cela peut entraîner l'usure rapide du moteur.**

### Bougie d'allumage

- Retirez le couvercle pour l'entretien de la bougie d'allumage (fig. 6/1).
- Retirez l'antiparasite de la bougie d'allumage (fig. 6/2).
- Enlevez les impuretés et la poussière de la partie inférieure de la bougie d'allumage.
- Dévissez la bougie d'allumage à l'aide de la clé pour bougie d'allumage (fig. 7/1).
- Contrôlez la bougie d'allumage du point de vue de fissures et endroits usés. Lorsque la bougie d'allumage présente des signes d'endommagement, liquidez-la immédiatement.
- Lorsqu'il est possible de continuer à utiliser la bougie d'allumage, nettoyez-la à l'aide d'une brosse métallique.
- À présent, contrôlez la distance des électrodes à l'aide d'un calibre d'épaisseur. Créer la distance correcte en courbant l'électrode latérale (distance correcte : 0,6 à 0,7 mm).
- Remettez la bougie d'allumage.
- Remettez l'antiparasite de la bougie d'allumage (fig. 6/2) sur la bougie d'allumage.
- Remettez le capot pour l'entretien (fig. 6/1).

### Remplacement d'huile

Videz l'huile de moteur lorsque le moteur est chaud, ceci pour s'assurer qu'elle s'écoule rapidement et entièrement.



**Avant le vidage, assurez-vous que la manette de ventilation du bouchon du réservoir à carburant (fig. 1/1 ou 2/1) est en position OFF.**

- Desserrez la vis du bouchon (fig. 3/1).
- Enlevez le couvercle gauche (fig. 3/2).
- Retirez le bouchon pour le remplissage d'huile (fig. 4/2).
- Videz l'huile de moteur dans un récipient adéquat (fig. 4).
- Versez l'huile de moteur recommandée (SAE 10W-30, fig. 10) et contrôlez le niveau d'huile de moteur (fig. 4/3).
- Remettez le bouchon pour le remplissage d'huile (fig. 4/2).
- Remettez le couvercle (fig. 3/2) et serrez la vis (fig. 3/1).

Après le contact avec l'huile usée, lavez-vous soigneusement les mains à l'eau et au savon.



**Lors de la liquidation de l'huile usée, veuillez respecter les dispositions correspondantes relatives à la protection de l'environnement. Nous vous recommandons de déposer l'huile usée collectée dans un récipient fermé dans un centre de ramassage. Ne jetez pas l'huile de moteur dans le canal de décharge et ne le déversez pas sur le sol.**

#### Contrôle de l'amortisseur de bruit



**Avant de procéder à l'entretien, laissez l'amortisseur de bruit refroidir.**



**Afin d'assurer le fonctionnement parfait du capteur d'étincelles, il doit être contrôlé toutes les 100 heures de fonctionnement.**

- Retirez quatre vis et le couvercle.
- À présent, retirez trois vis de 6 mm (fig. 9/1), ensuite l'amortisseur de bruit (fig. 9/2), le capteur d'étincelles (fig. 9/3) et le joint (fig. 9/4).
- Nettoyez le capteur d'étincelles (fig. 9/3) à l'aide d'une brosse métallique. Contrôlez si le joint de l'amortisseur de bruit (fig. 9/4) et le capteur d'étincelle sont exempts de trous et fissures. Si vous constatez un endommagement, remplacez-les.
- Remontez les pièces en procédant dans l'ordre inverse.

#### Ravitaillement en carburant

Ne ravitaillez jamais lorsque l'appareil est en marche. Après l'utilisation, laissez l'appareil refroidir au minimum 5 minutes avant de procéder au ravitaillement.

#### **Carburant : Essence sans plomb.**

Ne fumez jamais à proximité de l'appareil et du carburant. Ne versez jamais le carburant à proximité d'étincelles, de flammes ou de feu ouvert.

#### **Important : retirez tous les câbles.**

- Ouvrez le bouchon de remplissage de carburant (fig. 1/2 ou 2/2).
- Versez lentement le carburant dans le goulot de remplissage.

- Remplissez toujours le réservoir au maximum jusqu'au repère supérieur (fig. 11).
- Remettez le bouchon sur le goulot de remplissage.

#### **Service**

**Vous avez des questions techniques ? Une réclamation ? Vous avez besoin de pièces détachées ou d'un mode d'emploi ?**

Nous vous aiderons rapidement et sans bureaucratie inutile par l'intermédiaire de nos pages Web [www.guede.com](http://www.guede.com) dans la rubrique **Service**. Aidez-nous pour que nous puissions vous aider. Pour identifier votre appareil en cas de réclamation, nous avons besoin du numéro de série, numéro de produit et l'année de fabrication. Toutes ces informations se trouvent sur la plaque signalétique. Pour avoir ces informations toujours à portée de main, veuillez les inscrire ici :

**Numéro de série :**

**N° de commande :**

**Année de fabrication**

**Tél.:** +49 (0) 79 04 / 700-360

**Fax:** +49 (0) 79 04 / 700-51999

**E-mail:** [support@ts.guede.com](mailto:support@ts.guede.com)

### Plan des révisions et de l'entretien

Seul un appareil régulièrement entretenu et soigné peut donner toute satisfaction. Un entretien et soin insuffisants peuvent engendrer des accidents et blessures imprévus.

Intervalle de temps	Description
Avant chaque utilisation	<ul style="list-style-type: none"> <li>• Contrôlez le niveau d'huile de moteur</li> <li>• Contrôlez si le tuyau d'essence n'est pas fissuré ou autrement endommagé, si nécessaire, remplacez-le.</li> <li>• Contrôlez le filtre à air</li> <li>• Contrôlez le starter Bowden, si nécessaire, remplacez-le</li> <li>• Contrôlez l'état du système d'échappement, si nécessaire, étanchéifiez ou remplacez</li> <li>• Contrôlez l'amortisseur de bruit, si nécessaire, nettoyez-le ou remplacez-le</li> </ul>
Tous les 3 mois / 50 heures de fonctionnement	<ul style="list-style-type: none"> <li>• Contrôlez l'état de la bougie d'allumage, réglez la distance et nettoyez-la</li> <li>• Nettoyez le filtre à air ou remplacez-le si nécessaire</li> </ul>
Après 1 mois et après 6 mois de fonctionnement	<ul style="list-style-type: none"> <li>• Changez l'huile de moteur</li> </ul>
Tous les 6 mois	<ul style="list-style-type: none"> <li>• Nettoyez le robinet d'essence et le filtre, remplacez si nécessaire</li> <li>• Contrôlez les vis et les éléments d'assemblage, si nécessaire, remplacez-les</li> </ul>
Tous les 12 mois	<ul style="list-style-type: none"> <li>• Contrôlez la distance des valves, réglez si nécessaire (moteur refroidi)</li> <li>• Contrôlez le ventilateur de refroidissement</li> </ul>

### Panne - cause - suppression

Panne	Cause	Suppression
Moteur ne démarre pas	La quantité de carburant dans le réservoir est-elle suffisante ?	Vérifiez la quantité de carburant dans le réservoir.
	L'interrupteur du moteur est-il allumé ?	Appuyez sur l'interrupteur du moteur
	La quantité d'huile dans le moteur est-elle suffisante ?	Complétez l'huile (SAE 10W-30)
	La bougie d'allumage est-elle en bon état ?	Nettoyez la bougie d'allumage et réglez la distance des électrodes
Manque de tension à la prise de courant continu	La manette de ventilation du réservoir à carburant est-elle ouverte ?	Ouvrez la manette de ventilation du réservoir à carburant
	Le disjoncteur du circuit électrique est-il enclenché ?	Enclenchez le disjoncteur du circuit électrique continu
Moteur tourne irrégulièrement	Allumage défectueux.	Nettoyez la bougie d'allumage et réglez la distance des électrodes
	Carburant incorrect	Contrôlez si vous avez utilisé le bon carburant
L'appareil ne fonctionne pas	Le témoin de surcharge est-il allumé ?	Contrôlez l'appareil électrique ou l'appareil électroménager du point de vue des défauts : <ul style="list-style-type: none"> <li>- Remplacez l'appareil électrique ou l'appareil électroménager</li> <li>- Faites réparer l'appareil électrique ou l'appareil électroménager dans un atelier de réparations</li> </ul>

CZ

**Dříve než uvedete přístroj do provozu, přečtěte si prosím pečlivě tento návod k obsluze.****A.V. 2 Dotisky, a to i částečné, vyžadují schválení. Technické změny vyhrazeny. Ilustrační obrázky! Překlad originálního návodu k provozu.****Označení:****Bezpečnost produktu:**

Produkt odpovídá příslušným normám EU

**Výstražný pokyn:**

Pozor! Před údržbou si přečtěte návod k obsluze!



Nepoužívejte v uzavřených místnostech. Mohou se tvořit jedovaté plyny.



Nepřipojujte k domovní síti.



Pozor před jedovatými výparry.

**Příkazy:**

Před údržbou nebo pracemi na přístroji vytáhněte zástrčku

**Zákaz:**

Přístroj nevystavujte dešti



Zákaz ohně, otevřeného světla a kouření

**Ochrana životního prostředí:**

Odpad zlikvidujte odborně tak, abyste neškodili životnímu prostředí.



Obalový materiál z lepenky lze odevzdat za účelem recyklace do sběrný.



Vadné a/nebo likvidované elektrické či elektronické přístroje musí být odevzdány do příslušných sběrů.

**Obal:**

Chraňte před vlhkem



Obal musí směřovat nahoru

**Technické údaje:**

Výkon motoru	Obsah válce
Otáčky za minutu	Objem nádrže
Jmenovitý výkon	Hmotnost
Výstupní napětí	Hlučnost
Olej dolijte až po značku. Pravidelně kontrolujte stav oleje a případně jej dolijte.	K uzavření klapky sytiče tlače páčku doprava.
Pozor! Zabraňte kontaktu s horkými díly.	

**Popis přístroje (obr. 1+2)**

1. Páčka pro odvětrání víka palivové nádrže
2. Uzávěr pro plnění palivové nádrže
3. 230V zásuvka
4. Spínač ON/OFF
5. Kontrolka výstupního výkonu
6. Kontrolka přetížení
7. Přípojka uzemnění motoru
8. Kontrolka nedostatku oleje
9. 12V zásuvka
10. Jistič pro stejnosměrný proud
11. Spínač zapalování/benzinový kohout
12. Startovací šňůra
13. Páka sytiče

**Objem dodávky**

- 1x generátor řízený invertorem
- 1x klíč na zapalovací svíčky
- 1x pólové svorky baterie
- 1x sada pro údržbu
- 1x uživatelská příručka a záruční list

## Záruka

Záruční doba činí 12 měsíců při průmyslovém použití, 24 měsíců pro spotřebitele a začíná dnem nákupu přístroje.

Záruka se vztahuje výhradně na nedostatky způsobené vadou materiálu nebo výrobní vadou. Při reklamaci v záruční době je třeba přiložit originální doklad o koupi s datem prodeje.

Do záruky nespadá neodborné použití jako např. přetížení přístroje, použití násilí, poškození cizím zásahem nebo cizími předměty, nedodržení návodu k použití a montáži a normální opotřebení.

## Technické údaje

	<b>ISG 1000</b>
Výstupní napětí:	1x 230 V/1x 12V
Frekvence:	50 Hz
Trvalý výkon 12 V:	90 W
Trvalý výkon 230 V:	900 W
Jmenovitý výkon 230 V:	1000 W
Faktor jmenovitého výkonu:	1,0
Výkon motoru:	1,3 kW/1,8 PS při 5500 min <sup>-1</sup>
Počet otáček při běhu naprázdno	4200 min <sup>-1</sup>
Obsah válce:	53,5 ccm
Typ ochrany:	IP23
Typ motoru:	4-taktní vzduchem chlazený
Montážní rozměry:	455 mm
Objem nádrže:	2,7 l benzínu
Spotřeba:	0,68 l/h
Hlučnost:	LWA 95 dB
Akustický tlak při 7m:	LWA 54 -59 dB
Hmotnost:	14 kg
Obj. č.:	<b>40645</b>
	<b>ISG 2000</b>
Výstupní napětí:	2x 230 V/1x 12V
Frekvence:	50 Hz
Trvalý výkon 12 V:	90 W
Trvalý výkon 230 V:	1600 W
Jmenovitý výkon 230 V:	2000 W
Faktor jmenovitého výkonu:	1,0
Výkon motoru:	2,2 kW/3 PS při 4600 min <sup>-1</sup>
Počet otáček při běhu naprázdno	3200 min <sup>-1</sup>
Obsah válce:	105,6 ccm
Typ ochrany:	IP23
Typ motoru:	4-taktní vzduchem chlazený
Montážní rozměry:	530 mm
Objem nádrže:	3,5 l benzínu
Spotřeba:	1 l/h
Hlučnost:	LWA 92 dB
Akustický tlak při 7m:	LWA 54 -59 dB
Hmotnost:	22 kg
Obj. č.:	<b>40647</b>

### \* Informace o hlučnosti

Naměřené hodnoty zjištěny v souladu s 2000/14/EG (1,60m výška, 1m vzdálenost) – tolerance měření +-3dB

## Přístroj

### Přímé porovnání křivek napětí

- Síťové napětí
- Konvenční generátor
- Generátor řízený invertorem

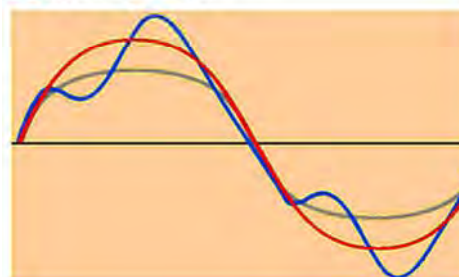

### Invertor

U generátoru řízeného invertorem je proud vyráběn zcela novým způsobem.

Díky malému, multipólovému vinutí uvnitř se vyrobené střídavé napětí přemění pomocí elektronického zařízení nejprve na stejnosměrné napětí a poté na střídavé napětí s čistou sinusovou křivkou. Díky této čisté sinusové křivce je možné napájet elektronické přístroje, aniž by se poškodily.

## Všeobecné bezpečnostní pokyny



**Návod k obsluze je třeba před prvním použitím přístroje kompletně přečíst. Pokud nastanou o zapojení a obsluze přístroje pochybnosti, obraťte se na výrobce (servisní oddělení).**

**ABY BYL ZARUČEN VYSOKÝ STUPEŇ BEZPEČNOSTI, DODRŽUJTE POZORNĚ NÁSLEDUJÍCÍ POKYNY:**

### POZOR!

- **Pracoviště udržujte čisté a uklizené.** Nepořádek na pracovišti a pracovním stole zvyšuje nebezpečí nehod a úrazů.
- **Dávejte pozor na podmínky prostředí, ve kterých pracujete.** Elektrické nářadí a obráběcí stroje nepoužívejte ve vlhkém a mokřem prostředí. Zajistěte dostatečné osvětlení. Elektrické nářadí nevystavujte dešti či vysoké vlhkosti vzduchu. Elektrické nářadí nezapínejte v blízkosti vysoce hořlavých kapalin či plynů.
- **Ke stroji nepouštějte cizí osoby.** Návštěvy a přihlízející, především děti a nemocné či slabé osoby udržujte v bezpečné vzdálenosti od svého pracoviště.
- **Zajistěte bezpečné uložení nástrojů.** Stroje, které nepoužíváte, uložte na suché místo pokud možno do výšky nebo je zamkněte tak, aby nebyly přístupné jiným osobám.
- **Pro každou práci používejte vždy správný přístroj.** Nepoužívejte např. malé přístroje nebo příslušenství pro práce, které je vlastně třeba vykonat velkými přístroji. Přístroje používejte výhradně pro účely, pro něž byly zkonstruovány. Přístroj nepřetěžujte!
- **Dávejte pozor na napájecí kabel.** Netahejte za kabel. Nepoužívejte jej k vytažení zástrčky. Držte kabel mimo dosah tepelných zdrojů, oleje a ostrých hran.
- **Vyhnete se neúmyslnému zapnutí.** Dříve než dáte zástrčku do zásuvky, dbejte vždy na to, aby byl přístroj vypnut na vypínači přístroje.
- **Buďte vždy pozorní. Dávejte pozor na to, co děláte.** Při práci se řiďte zdravým rozumem. Elektrické nářadí nepoužívejte, jste-li unaveni.
- **Dávejte pozor na poškozené součásti.** Přístroj před použitím prohlédněte. Jsou některé součásti poškozené?



V případě lehkého poškození se vážně zamyslete nad tím, zda přístroj přesto bude fungovat bezvadně a bezpečně.

- **Předcházejte úderům elektrickým proudem.** Zabraňte tělesnému kontaktu s uzemněnými objekty, např. vodovody, topná tělesa, vařiče a chladničky.
- **Používejte pouze schválené součásti.** Při údržbě a opravách používejte pouze shodné náhradní díly. Za tím účelem se obraťte na autorizované servisní středisko.
- **Výstraha!** Používání příslušenství a nástavců, které nejsou výslovně doporučeny v tomto návodu k obsluze, může vést k ohrožení osob a objektů.
- **Nenaklánějte se ze svého stanoviště** Vyhnete se abnormálnímu držení těla. Zajistěte si bezpečný postoj a udržujte neustále rovnováhu.

#### Bezpečnostní pokyny specifické pro přístroj

- Všechny kabely chraňte před nadměrnými teplotami, olejem a ostrými hranami.
- Zástrčku vytáhněte při opravách a údržbě a pokud stroj nepoužíváte.
- Práce na elektrickém zařízení smí provádět jen elektrikář. Používat se smí jen originální díly.
- Čistá pracoviště usnadňují práci.
- Dávejte pozor na to, co děláte. K práci přistupujte rozumně.
- Stroj používejte jen ve vhodném prostředí a nevystavujte jej mokrú ani vlhkost.
- Při práci zajistěte vždy dobré osvětlení.
- V nebezpečných situacích nebo při technických poruchách stroj ihned vypněte a vytáhněte zástrčku.
-  **Používat se smí jen výrobcem schválené vložené nástroje a příslušenství. Použití neschválených dílů skrývá značné riziko úrazu.**
- Děti a osoby, kterým chybí znalosti a zkušenosti v zacházení s přístrojem nebo které jsou omezeny svými tělesnými, smyslovými a duševními schopnostmi, nesmí přístroj používat bez dohledu či vedení bezpečnostního technika.
- Děti musí být hlídány, aby si s přístrojem nehrály.
- Při zapojování generátoru k domovnímu zdroji napájení přivzete kvůli zapojení a uzemnění bezpodmínečně odborníka v oboru elektro.
- Generátor stavte vždy na pevný a rovný podklad!
- Spaliny mohou být smrtelné, proto generátor nikdy nepoužívejte v uzavřených místnostech.
- Generátor nikdy nezakrývejte.
- Nikdy se jej nedotýkejte vlhkýma rukama.
- Nepracujte ve vlhkém prostředí.
- Nikdy nespojujte dohromady 2 generátory.

 **Nebezpečí úrazu či možného poškození elektrického nářadí.**

**Technické údaje spotřebiče musí souhlasit vždy s údaji a bezpečnostními pokyny generátoru. (u rozběhového výkonu je třeba dbát na 3-5násobný jmenovitý výkon připojovaného přístroje).**

#### Chování v případě nouze

Kvůli případné nehodě musí být na pracovišti vždy po ruce lékárnička první pomoci dle **DIN 13164**. Materiál, který si z lékárničky vezmete, je třeba ihned doplnit.

Pokud požadujete pomoc, uveďte tyto údaje:

**Místo nehody**  
**Druh nehody**  
**Počet zraněných**  
**Druh zranění**

Zaveďte úrazu odpovídající potřebnou první pomoc a vyzvěte co možná nejdříve kvalifikovanou lékařskou pomoc.

Chraňte zraněného před dalšími úrazy a uklidněte je.

#### Použití v souladu s určením

Tento generátor je koncipován výhradně k pohánění elektrických přístrojů, jejichž max. výkon leží v rozsahu výkonu generátoru. Vyšší rozběhový proud induktivních spotřebičů musí být zohledněn.

Tímto strojem nesmí být prováděny žádné jiné práce, než práce, pro něž byl stroj zkonstruován a jež jsou popsány v návodu k obsluze.

Každé jiné použití je použití v rozporu s určením. Za následné škody a úrazy výrobce neručí. Dbejte prosím na to, že naše přístroje nejsou konstruovány pro průmyslové použití.

#### Zbytková nebezpečí a ochranná opatření

##### Přímý elektrický kontakt

**Přímý elektrický kontakt prostřednictvím vlhkých rukou může vést k úderům elektrickým proudem.**

Zabraňte kontaktu prostřednictvím vlhkých rukou a dbejte na odpovídající uzemnění.

##### Tepelná zbytková nebezpečí

##### Popáleniny, omrzliny

**Kontakt s výfukem může vést k popáleninám.**

Přístroje nechte po provozu nejprve vychladnout.

##### Ohrožení hlukem

##### Poškození sluchu

**Delší pobyt v bezprostřední blízkosti generátoru v chodu může poškodit sluch.**

Noste bezpodmínečně vždy chrániče uší.

##### Ohrožení materiály a jinými látkami

##### Kontakt, vdechnutí

**Vdechnutí spalin může být smrtelné!**

Nikdy neprovozujte v uzavřených místnostech.

##### Oheň či exploze

**Palivo přístroje se může vznítit.**

Nikdy neprovozujte v prostředí, kde hrozí oheň. Tankujte při zastaveném motoru. Nekuřte.

##### Biologická / mikrobiologická ohrožení

**Výtok oleje a paliva škodí životnímu prostředí.**

##### Ostatní ohrožení

##### Poškození při provozu

**Pokud je přístroj provozován na šikmém podkladu, není již zaručeno mazání a přístroj se může poškodit.**

Provozujte zásadně na rovném podkladu.

#### Likvidace

Pokyny pro likvidaci vyplývají z piktogramů umístěných na přístroji resp. obalu. Popis jednotlivých významů najdete v kapitole „Označení“.

##### Likvidace přepravního obalu

Obal chrání přístroj před poškozením při přepravě. Obalové materiály jsou zvoleny zpravidla podle jejich šetrnosti vůči životnímu prostředí a způsobu likvidace a lze je proto recyklovat. Vrácení obalu do oběhu materiálu šetří suroviny a snižuje náklady na likvidaci odpadů. Části obalu (např. fólie, styropor) mohou být nebezpečné pro děti. **Existuje riziko udušení!** Části obalu uschovejte mimo dosah dětí a co nejdříve zlikvidujte.

##### Likvidace vyjetého oleje

Olej odneste v uzavřené nádobě do sběrný vyjetého oleje. Použitý olej neházejte do odpadu ani nelijte na zem.

### Požadavky na obsluhu

Obsluha si musí před použitím přístroje pozorně přečíst návod k obsluze.

### Kvalifikace

Kromě podrobného poučení odborníkem není pro používání přístroje nutná žádná speciální kvalifikace.

### Minimální věk

Na přístroji smí pracovat jen osoby, jež dosáhly 18 let a byly seznámeny s jeho obsluhou a funkcí. Mladistvým mezi 16. a 18. rokem je práce povolena jen pod dohledem dospělé osoby.

Výjimku představuje využití mladistvých, pokud se toto děje během profesního vzdělávání za účelem dosažení dovedností pod dohledem školitele.

### Školení

Používání přístroje vyžaduje pouze odpovídající poučení odborníkem resp. návodem k obsluze. Speciální školení není nutné.

### Přeprava a skladování



**Přístroj se smí provozovat jen v pracovní poloze (rovný podklad), neboť jinak může vytéci palivo či olej resp. není již zaručeno mazání.**

- Páčku pro odvětrání palivové nádrže a spínač zapalování dejte do polohy OFF, zabráníte tím vylití paliva při přepravě nebo uložení.
- Dbejte na to, aby palivová nádrž nepřetekla.
- Přístroj se nesmí používat, pokud se nachází na vozidle. Pro provoz musí být generátor řízený invertorem složen a instalován v době větraném prostředí.
- Přístroj neskladujte na přímém slunci. Je-li generátor uložen ve vozidle, dávejte pozor na to, aby teplota ve vozidle nebyla příliš vysoká, protože jinak se palivo odpaří a dojde k explozi.
- Při dlouhodobějším skladování musí být přístroj důkladně vyčištěn a uložen mimo dosah nepovolaných osob. Palivo vypusťte a přístroj uložte na suchém a neprašném místě.
- Před každou přepravou zajistěte stroj proti překlopení.

### Bezpečnostní pokyny pro první uvedení do provozu

- Stroj postavte na rovný podklad. Stroj nestavte na kovovou plochu.
- Stroj nevystavujte silnému slunečnímu záření. Stroj nevystavujte teplotám nad 40 °C.
- Stroj neskladujte ve vlhkém prostředí.
- Před použitím stroje se nejprve ujistěte, že spotřebič, který ke generátoru chcete připojit, má menší příkon, než je výstupní výkon generátoru.
- Spotřebič připojte ke generátoru, až když generátor běží na plné otáčky. Před vypnutím generátoru nejprve odpojte spotřebič.
- Na stroj nenapojte jiné zdroje energie. Stroj nezapojte do domovní sítě.
- Generátor ihned vypněte za těchto podmínek:
  - při neklidném nebo nepravidelném chodu motoru
  - při poklesu výstupního elektrického výkonu
  - při přehřátí připojeného spotřebiče
  - při nadměrných vibracích generátoru
  - při jiskření
  - při výskytu kouře nebo ohně
- Než připojíte generátor ke spotřebiči, zajistěte, aby měl dostatečné množství paliva.

- Nikdy nedoplňujte palivo, dokud je stroj v chodu. Po použití nechte stroj před doplněním paliva minimálně 5 minut vychladnout.
- Nedotýkejte se horkých částí stroje.
- V blízkosti stroje neukládejte palivo.
- Tlumič a vzduchový filtr působí při dodatečném spalování jako lapač plamenů. Dbejte tedy na to, aby tyto součásti byly správně namontovány a byly v bezvadném technickém stavu.
- Generátor se nesmí v žádném případě používat v garáži, domě resp. v blízkosti otevřených oken či dveří, protože vdechnutí spalin může mít za následek bezvědomí.
- Tankujte jen venku, při zastaveném motoru a v blízkosti přístroje nekuřte. Zabraňte vzniku jakýchkoliv plamenů či jisker v okolí stroje.
- Vylitý benzín musí být ihned utřen a teprve pak lze nastartovat motor.

### Škrticí klapka Eco obr. 12

#### Obr. 12

Poz. 1 – OFF

Poz. 2 – ECO

Poz. 3 – Spínač škrticí klapky ECO

#### ECO:

Otáčky motoru se automaticky přizpůsobí volnoběžným otáčkám, když je elektrický spotřebič odpojen. Pokud je nyní elektrický spotřebič opět zapojen, vrátí se motor k otáčkám, které odpovídají zatížení. Pokud se nevyžaduje plný výkon generátoru, otáčky motoru se automaticky sníží. Tato poloha se doporučuje ke snížení spotřeby paliva.



**Při provozu se stejnosměrným proudem je třeba spínač škrticí klapky Eco dát do polohy OFF.**

#### OFF:

Otáčky motoru jsou udržovány vyšší než jmenovité otáčky.

### Obsluha obr. 1+2+12+13

#### Start:

Před spuštěním motoru musí být připojené elektrické spotřebiče odpojeny z trojfázové zásuvky.

- Páčku pro odvětrání palivové nádrže dejte do polohy ON (obr. 1/1 nebo 2/1).
- Spínač zapalování dejte do polohy ON (obr. 1/11 nebo 2/11).
- Páku sytiče (obr. 1/13 nebo 2/13) dejte doprava na "zavřeno".
- Pomalu táhněte za startovací šňůru (obr. 1/12 nebo 2/12), až ucítíte odpor, pak zatáhněte silně, abyste nastartovali motor.



**Startovací šňůru nenechte, aby se vymrštila zpět, ale přidržujte ji opatrně rukou.**

- Až se motor ohřeje, páku sytiče (obr. 1/13 nebo 2/13) posuňte zpět do výchozí polohy.

#### Použití:

Generátor řízený invertorem připojte bezpodmínečně na kostru (obr. 1/7 nebo 2/7), jsou-li připojené přístroje uzemněny.



**Připojení k elektrickému zařízení budovy je nepřipustné, jakmile není nainstalován odpojovač.**



**Uvedená maximální hodnota příkonu nesmí být překročena na žádné přípojné zástrčce.**

#### Provoz se střídavým proudem:

- Motor nastartujte a ujistěte se, zda kontrolka (obr. 1/5 nebo 2/5) svítí zeleně.
- Ujistěte se, zda je použitý přístroj vypnutý. Pokud tomu tak je, zástrčku přístroje zastrčte do trojfázové zásuvky (obr. 1/3 nebo 2/3).

 **Nepřekračujte maximální jmenovitý výkon generátoru! Rozsvítí-li se na krátko či trvale signalizace přetížení, (obr. 1/6) resp. 2/6), může dojít k poškození přístroje. Generátor se při tom vypne, zatímco spalovací motor běží dále beze změny. V tom případě vyměňte neprodlené spotřebič za spotřebič s bezpečným výkonem a generátor spustíte znovu.**

#### Provoz se stejnosměrným proudem:

 **Zásuvka pro stejnosměrný proud se smí používat jen k nabíjení 12 V baterie.**

Při provozu se stejnosměrným proudem musí být spínač škrtící klapky Eco (obr. 12) v poloze OFF.

- Napájecí kabel spojte se zásuvkou pro stejnosměrný proud a svorkami baterie (obr. 13). Aby se zabránilo jiskření, musí být napájecí kabel spojen nejprve s generátorem a pak s baterií. Při odpojování povolte

nejprve kabely na baterii.  **Je-li generátor připojený k baterii, nestartujte motor vozidla.**

- Nastartujte motor. Je-li obvod stejnosměrného proudu přetížen, vyskočí ochranný vypínač (obr. 1/10 nebo 2/10). V tomto případě několik minut počkejte, pak opět zatlačte tlačítko dovnitř a pokračujte v provozu.

#### Vypnutí:

- Připojený přístroj vypněte a vytáhněte zástrčku.
- Spínač zapalování (obr. 1/1 nebo 2/1) dejte do polohy OFF.
- Páčku pro odvětrání palivové nádrže otočte do polohy OFF (obr. 1/1 nebo 2/1).

#### Signalizace nedostatku oleje:

Dříve než klesne hladina oleje na příliš nízkou úroveň, motor se automaticky vypne. Kontrolka (obr. 1/8 nebo 2/8) svítí poté při spuštění startéru červeně a motor neběží. V tomto případě zkontrolujte stav oleje a doplňte jej.

#### **Bezpečnostní pokyny pro obsluhu**

Viz Všeobecné bezpečnostní pokyny, Bezpečnostní pokyny specifické pro přístroj a Bezpečnostní pokyny pro první uvedení do provozu.

- Použijte přístroj až poté, co jste si pozorně přečetli návod k obsluze.
- Dodržujte všechny v návodu uvedené bezpečnostní pokyny.
- Chovejte se zodpovědně vůči ostatním osobám.

#### **Prohlídky a údržba obr. 1+2+3+4+5+6+7+9+11**

Pro bezvadnou funkci a dlouhou životnost přístroje má podstatný význam pravidelné čištění a údržba.

 **Seřízení stroje provádějte jen při vytaženém zástrčce. Existuje značné riziko úrazu.**

**Během níže uvedených prací nekuřte. Nikdy nepracujte v blízkosti jisker, plamenů nebo otevřeného ohně.**

**Pravidelně prováděná údržba a prohlídky**

#### Vzduchový filtr

Vzduchový filtr byste měli čistit každých 50 hodin provozu.

- Povolte šroub (obr. 3/1) a sejměte kryt (obr. 3/2).
- Povolte šroub víka vzduchového filtru (obr. 5/1).
- Sejměte kryt vzduchového filtru (obr. 5/2).
- Zkontrolujte vnější a hlavní filtr (obr. 5/3+4) a v případě nutnosti vyperte v nehořlavém nebo málo hořlavém rozpouštědle a nechte dobře uschnout.
- Na vzduchový filtr nakapejte malé množství oleje a stlačte jej.
- Nyní filtr opět nasadte.
- Připevněte šroub víka vzduchového filtru (obr. 5/1).
- Kryt (obr. 3/2) a šroub víka (obr. 3/1) utáhněte.

 **Přístroj nikdy nepoužívejte bez vzduchového filtru. Má to za následek rychlé opotřebení motoru.**

#### Zapalovací svíčka

- Ze zapalovací svíčky (obr. 6/1) sejměte kryt pro údržbu.
- Sejměte nástrčku zapalovací svíčky (obr. 6/2).
- Ze spodku zapalovací svíčky odstraňte špínu a prach.
- Pomocí klíče na zapalovací svíčky (obr. 7/1) vyšroubujte zapalovací svíčku.
- Zapalovací svíčku prohlédněte z hlediska trhlin a odřených míst. Pokud zapalovací svíčka vykazuje poškození, ihned ji zlikvidujte.
- Pokud lze zapalovací svíčku dále použít, očistěte ji drátěným kartáčem.
- Nyní zkontrolujte vzdálenost elektrod spároměrem. Ohnutím boční elektrody vytvořte správnou vzdálenost (správná vzdálenost: 0,6 až 0,7 mm).
- Zapalovací svíčku opět nasadte.
- Nástrčku zapalovací svíčky (obr. 6/2) opět nasuňte na zapalovací svíčku.
- Kryt pro údržbu (obr. 6/1) opět namontujte.

#### Výměna oleje

Motorový olej vypusťte při zahřátém motoru, aby bylo zaručeno, že vyteče rychle a beze zbytku.

 **Před vypuštěním se ujistěte, že je páčka pro odvětrání víka palivové nádrže (obr. 1/1 nebo 2/1) v poloze OFF.**

- Povolte šroub víka (obr. 3/1).
- Sejměte levý kryt (obr. 3/2).
- Sejměte víko pro plnění oleje (obr. 4/2).
- Motorový olej vypusťte do vhodné nádoby (obr. 4)
- Dolijte doporučený motorový olej (SAE 10W-30, obr. 10) a zkontrolujte stav motorového oleje (obr. 4/3).
- Víko pro plnění oleje (obr. 4/2) nasadte.
- Kryt (obr. 3/2) opět namontujte a šroub (obr. 3/1) utáhněte.

Po kontaktu s vyjetým olejem si ruce důkladně umyjte vodou a mýdlem.

 **Při likvidaci vyjetého oleje dodržujte prosím příslušná ustanovení o ochraně životního prostředí. Při likvidaci doporučujeme olej přinést do sběrné vyjetého oleje v uzavřené nádobě. Motorový olej neházejte do odpadu a nelijte na zem.**

#### Kontrola tlumiče hluku

 **Před údržbou nechte tlumič hluku vychladnout.**

 **Lapač jisker musí být zkontrolován každých 100 hodin provozu, aby byla zaručena jeho bezvadná funkce.**

- Odstraňte čtyři šrouby a sejměte kryt.
- Nyní odstraňte tři 6 mm šrouby (obr. 9/1), pak tlumič hluku (obr. 9/2), lapač jisker (obr. 9/3) a těsnění (obr. 9/4).
- Lapač jisker (obr. 9/3) očistěte ocelovým kartáčem. Těsnění tlumiče hluku (obr. 9/4) a lapač jisker zkontrolujte z hlediska děr a trhlin. Je-li lapač jisker nebo těsnění poškozeno, musí být vyměněno.
- Díly v opačném pořadí opět namontujte.

#### Doplnění paliva

Nikdy nedoplňujte palivo, pokud je stroj v chodu. Po použití nechte stroj před doplněním paliva minimálně 5 minut vychladnout.

#### **Palivo: Bezolovnatý benzín.**

V blízkosti stroje a paliva nikdy nekuřte. Palivo nikdy nedolévejte v blízkosti jisker, plamenů nebo otevřeného ohně.

#### **Důležité: odstraňte všechny kabely.**

- Otevřete víko uzávěru pro plnění paliva (obr. 1/2 nebo 2/2).
- Palivo opatrně nalijte do plnicího otvoru.

- Nádrž naplňte vždy maximálně po horní mezní značku (obr. 11).
- Víko opět nasadte na plnicí otvor.

objednací číslo a rok výroby. Všechny tyto údaje najdete na typovém štítku. Abyste měli tyto údaje vždy po ruce, запиšte si je prosím dole.

#### Servis

#### Máte technické otázky? Reklamací? Potřebujete náhradní díly nebo návod k obsluze?

Na naší domovské stránce [www.guede.com](http://www.guede.com) Vám v oddílu **Servis** pomůžeme rychle a nebyrokraticky. Prosím pomozte nám pomoci Vám. Aby bylo možné Vaš přístroj v případě reklamacie identifikovat, potřebujeme sériové číslo,

**Sériové číslo:**  
**Objednací číslo:**  
**Rok výroby:**

**Tel.:** +49 (0) 79 04 / 700-360  
**Fax:** +49 (0) 79 04 / 700-51999  
**E-Mail:** support@ts.guede.com

#### Plán prohlídek a údržby

Jen pravidelně udržovaný a ošetřovaný přístroj může být uspokojivou pomůckou. Nedostatečná údržba a péče může vést k nepředvídaným nehodám a úrazům.

Časový interval	Popis
Před každým použitím	<ul style="list-style-type: none"> <li>• Zkontrolujte stav motorového oleje</li> <li>• Zkontrolujte, zda benzinová hadice nemá trhliny a jiná poškození, v případě potřeby vyměňte.</li> <li>• Zkontrolujte vzduchový filtr</li> <li>• Zkontrolujte bovdenový startér, v případě potřeby vyměňte</li> <li>• Zkontrolujte výskyt děr u výfukové soustavy, v případě potřeby utěsněte resp. vyměňte</li> <li>• Zkontrolujte tlumič hluku a příp. vyčistěte nebo vyměňte</li> </ul>
Každé 3 měsíce / 50 provozních hodin	<ul style="list-style-type: none"> <li>• Zkontrolujte stav zapalovací svíčky, nastavte vzdálenost a očistěte</li> <li>• Vzduchový filtr vyčistěte nebo v případě potřeby vyměňte</li> </ul>
Po 1 měsíci a po 6 měsících	<ul style="list-style-type: none"> <li>• Vyměňte motorový olej</li> </ul>
Každých 6 měsíců	<ul style="list-style-type: none"> <li>• Vyčistěte benzinový kohout a filtr, v případě potřeby vyměňte</li> <li>• Zkontrolujte šrouby a spojovací prvky a v případě potřeby vyměňte</li> </ul>
Každých 12 měsíců	<ul style="list-style-type: none"> <li>• Zkontrolujte vzdálenost ventilů a příp. je seřídte. (jen u vychladlého motoru)</li> <li>• Zkontrolujte chladič ventilátor</li> </ul>

#### Porucha - příčina - odstranění

Porucha	Příčina	Odstranění
Motor nespustí	Je dostatek paliva v nádrži?	Ujistěte se, že je v nádrži dostatek paliva.
	Je zapnutý spínač motoru?	Zapněte spínač motoru
	Je dostatek oleje v motoru?	Dolijte olej (SAE 10W-30)
	Je zapalovací svíčka v pořádku?	Zapalovací svíčku očistěte a nastavte vzdálenost elektrod
	Je otevřena páčka pro odvětrání palivové nádrže?	Páčku pro odvětrání palivové nádrže otevřete
Chybí napětí na zásuvce pro stejnosměrný proud	Je zapnuta ochrana stejnosměrného elektrického obvodu?	Zapněte ochranu stejnosměrného elektrického obvodu
Motor běží nepravidelně	Zapalování není v pořádku.	Zapalovací svíčku očistěte a nastavte vzdálenost elektrod
	Nesprávné palivo	Ujistěte se, zda bylo použito správné palivo
Přístroj nefunguje	Svítil kontrolka přetížení?	Elektrický přístroj nebo spotřebič zkontrolujte z hlediska defektů: - Elektrický přístroj nebo spotřebič vyměňte - Elektrický přístroj nebo spotřebič nechte opravit v elektrodílně.

SK



**Skôr ako uvediete prístroj do prevádzky, prečítajte si, prosím, starostlivo tento návod na obsluhu.**

**A.V. 2 Dotlač, a to i čiastočná, vyžaduje schválenie. Technické zmeny vyhradené. Ilustračné obrázky! Preklad originálneho návodu na prevádzku.**

#### Označenia:

##### Bezpečnosť produktu:

Produkt zodpovedá príslušným normám EÚ	

##### Výstražný pokyn:

Pozor! Pred údržbou si prečítajte návod na obsluhu!	Nepoužívajte v uzatvorených miestnostiach. Môžu sa tvoriť jedovaté plyny.
Nepripájajte k domovej sieti.	Pozor pred jedovatými výparmi.

##### Príkazy:

Pred údržbou alebo prácami na prístroji vytiahnite zástrčku	

##### Zákaz:

Prístroj nevystavujte dažďu	Zákaz ohňa, otvoreného svetla a fajčenia

##### Ochrana životného prostredia:

Odpad zlikvidujte odborne tak, aby ste neškodili životnému prostrediu.	Obalový materiál z lepenky je možné odovzdať s cieľom recyklácie do zberne.
Chybné a/alebo likvidované elektrické či elektronické prístroje sa musia odovzdať do príslušných zberní.	

##### Obal:

Chrňte pred vlhkom	Obal musí smerovať hore

#### Technické údaje:

Výkon motora	Obsah valca
Otáčky za minútu	Objem nádrže
Menovitý výkon	Hmotnosť
Výstupné napätie	Hlučnosť
Olaj dolejte až po značku. Pravidelne kontrolujte stav oleja a prípadne ho dolejte.	Pre uzatvorenie klapky sýtiča tlačte páčku doprava.
Pozor! Zabraňte kontaktu s horúcimi dielmi.	

#### Popis prístroja (obr. 1+2)

1. Páčka na odvetranie veka palivovej nádrže
2. Uzáver na plnenie palivovej nádrže
3. 230 V zásuvka
4. Spínač ON/OFF
5. Kontrolka výstupného výkonu
6. Kontrolka preťaženia
7. Prípojka uzemnenia motora
8. Kontrolka nedostatku oleja
9. 12 V zásuvka
10. Istič pre jednosmerný prúd
11. Spínač zapaľovania/benzínový kohútik
12. Štartovacia šnúra
13. Páka sýtiča

#### Objem dodávky

- 1x generátor riadený invertorom
- 1x kľúč na zapaľovacie sviečky
- 1x pólové svorky batérie
- 1x súprava pre údržbu
- 1x užívateľská príručka a záručný list



## Záruka

Záručná lehota je 12 mesiacov pri priemyselnom použití, 24 mesiacov pre spotrebiteľa a začína dňom nákupu prístroja.

Záruka sa vzťahuje výhradne na nedostatky spôsobené chybou materiálu alebo výrobnou chybou. Pri reklamácií v záručnej lehote je potrebné priložiť originálny doklad o kúpe s dátumom predaja.

Do záruky nepatrí neodborné použitie, ako napr. preťaženie prístroja, použitie násilia, poškodenie cudzím zásahom alebo cudzími predmetmi, nedodržanie návodu na použitie a montáž a normálne opotrebenie.

## Technické údaje

	<b>ISG 1000</b>
Výstupné napätie:	1x 230 V/1x 12 V
Frekvencia:	50 Hz
Trvalý výkon 12 V:	90 W
Trvalý výkon 230 V:	900 W
Menovitý výkon 230 V:	1 000 W
Faktor menovitého výkonu:	1,0
Výkon motora:	1,3 kW/1,8 PS pri 5 500 min <sup>-1</sup>
Otačky naprazdno	4200 min <sup>-1</sup>
Obsah valca:	53,5 ccm
Typ ochrany:	IP23
Typ motora:	4-taktný vzduchom chladený
Montážne rozmery:	455 mm
Objem nádrže:	2,7 l benzínu
Spotreba:	0,68 l/h
Hlučnosť:	LWA 95 dB
Akustický tlak pri 7 m:	LWA 54 – 59 dB
Hmotnosť:	14 kg
Obj. č.:	<b>40645</b>
	<b>ISG 2000</b>
Výstupné napätie:	2x 230 V/1x 12 V
Frekvencia:	50 Hz
Trvalý výkon 12 V:	90 W
Trvalý výkon 230 V:	1 600 W
Menovitý výkon 230 V:	2 000 W
Faktor menovitého výkonu:	1,0
Výkon motora:	2,2 kW/3 PS pri 4600 min <sup>-1</sup>
Otačky naprazdno	3200 min <sup>-1</sup>
Obsah valca:	105,6 ccm
Typ ochrany:	IP23
Typ motora:	4-taktný vzduchom chladený
Montážne rozmery:	530 mm
Objem nádrže:	3,5 l benzínu
Spotreba:	1 l/h
Hlučnosť:	LWA 92 dB
Akustický tlak pri 7 m:	LWA 54 – 59 dB
Hmotnosť:	22 kg
Obj. č.:	<b>40647</b>

### \* Informácie o hlučnosti

Namerané hodnoty zistené v súlade s 2000/14/EG (1,60 m výška, 1 m vzdialenosť) – tolerancia merania ±3 dB

## Prístroj

### Priame porovnanie kriviek napätia

- Siet'ové napätie
- Konvenčný generátor
- Generátor riadený invertorom

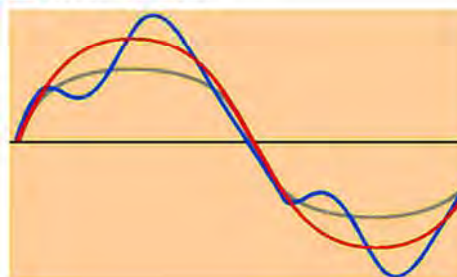

### Invertor

Pri generátore riadenom invertorom je prúd vyrábaný celkom novým spôsobom. Vďaka malému, multipólovému vinutiu vnútri sa vyrobené striedavé napätie premení pomocou elektronického zariadenia najprv na jednosmerné napätie a potom na striedavé napätie s čistou sínusovou krivkou. Vďaka tejto čistej sínusovej krivke je možné napájať elektronické prístroje bez toho, aby sa poškodili.

## Všeobecné bezpečnostné pokyny

**!** Návod na obsluhu je potrebné pred prvým použitím prístroja kompletne prečítať. Ak nastanú o zapojení a obsluhu prístroja pochybnosti, obráťte sa na výrobcu (servisné oddelenie).

**ABY BOL ZARUČENÝ VYSOKÝ STUPEŇ BEZPEČNOSTI, DODRŽUJTE DOKLADNE NASLEDUJÚCE POKYNY:**

### POZOR!

- **Pracovisko udržiavajte čisté a upratané.** Neporiadok na pracovisku a pracovnom stole zvyšuje nebezpečenstvo nehôd a úrazov.
- **Dávajte pozor na podmienky prostredia, v ktorých pracujete.** Elektrické náradie a obrábacie stroje nepoužívajte vo vlhkom a mokrom prostredí. Zaisťte dostatočné osvetlenie. Elektrické náradie nevystavujte dažďu či vysokej vlhkosti vzduchu. Elektrické náradie nezapínajte v blízkosti vysoko horľavých kvapalín či plynov.
- **K stroju nepúšťajte cudzie osoby.** Návštevy a prízerajúcich sa, predovšetkým deti a choré či slabé osoby, udržiavajte v bezpečnej vzdialenosti od svojho pracoviska.
- **Zaisťte bezpečné uloženie nástrojov.** Stroje, ktoré nepoužívate, uložte na suché miesto, ak je to možné do výšky, alebo ich zamknite tak, aby neboli prístupné iným osobám.
- **Na každú prácu používajte vždy správny prístroj.** Nepoužívajte napr. malé prístroje alebo príslušenstvo na práce, ktoré je vlastne potrebné vykonať veľkými prístrojmi. Prístroje používajte výhradne na účely, na ktoré boli skonštruované. Prístroj nepreťažujte!
- **Dávajte pozor na napájací kábel.** Neťahajte za kábel. Nepoužívajte ho na vytiahnutie zástrčky. Držte kábel mimo dosahu tepelných zdrojov, oleja a ostrých hrán.
- **Vyhňte sa neúmyselnému zapnutiu.** Skôr ako dáte zástrčku do zásuvky, dbajte vždy na to, aby bol prístroj vypnutý na vypínači prístroja.
- **Buďte vždy pozorní. Dávajte pozor na to, čo robíte.** Pri práci sa riadte zdravým rozumom. Elektrické náradie nepoužívajte, ak ste unavení.
- **Dávajte pozor na poškodené súčasti.** Prístroj pred použitím prezrite. Sú niektoré súčasti poškodené? V prípade ľahkého poškodenia sa vážne zamyslite nad tým, či prístroj napriek tomu bude fungovať bezchybne a bezpečne.



- **Predchádzajte úrazom elektrickým prúdom.** Zabráňte telesnému kontaktu s uzemnenými objektmi, napr. vodovody, vyhrievacie telesá, variče a chladničky.
- **Používajte iba schválené súčasti.** Pri údržbe a opravách používajte iba vhodné náhradné diely. Pre tento účel sa obráťte na autorizované servisné stredisko.
- **Výstraha!** Používanie príslušenstva a násadcov, ktoré nie sú výslovne odporúčané v tomto návode na obsluhu, môže viesť k ohrozeniu osôb a objektov.
- **Nenakláňajte sa zo svojho stanovišťa** Vyhňte sa abnormálnemu držaniu tela. Zaisťte si bezpečný postoj a udržiajte neustále rovnováhu.

#### Bezpečnostné pokyny špecifické pre prístroj

- Všetky káble chráňte pred nadmernými teplotami, olejom a ostrými hranami.
- Zástrčku vytiahnite pri opravách a údržbe a ak stroj nepoužívate.
- Práce na elektrickom zariadení smie vykonávať iba elektrikár. Používať sa smú len originálne diely.
- Čisté pracoviská uľahčujú prácu.
- Dávajte pozor na to, čo robíte. K práci pristupujte rozumne.
- Stroj používajte len vo vhodnom prostredí a nevystavujte ho mokru ani vlhkosť.
- Pri práci zaisťte vždy dobré osvetlenie.
- V nebezpečných situáciách alebo pri technických poruchách stroj ihneď vypnite a vytiahnite zástrčku.
-  **Používať sa smú len výrobcom schválené vložené nástroje a príslušenstvá. Použitie neschválených dielov skrýva značné riziko úrazu.**
- Deti a osoby, ktorým chýbajú znalosti a skúsenosti v zaobchádzaní s prístrojom alebo ktoré sú obmedzené svojimi telesnými, zmyslovými a duševnými schopnosťami, nesmú prístroj používať bez dohľadu či vedenia bezpečnostného technika.
- Deti musia byť pod dohľadom, aby sa s prístrojom nehrali.
- Pri zapájaní generátora k domovému zdroju napájania prizvite kvôli zapojeniu a uzemneniu bezpodmienečne odborníka v odbore elektro.
- Generátor umiestňujte vždy na pevný a rovný podklad!
- Spaliny môžu byť smrteľné, preto generátor nikdy nepoužívajte v uzavretých miestnostiach.
- Generátor nikdy nezakrývajte.
- Nikdy sa ho nedotýkajte vlhkými rukami.
- Nepracujte vo vlhkom prostredí.
- Nikdy nespájajte dohromady 2 generátory.

 **Nebezpečenstvo úrazu či možného poškodenia elektrického náradia.**  
**Technické údaje spotrebiča musia súhlasiť vždy s údajmi a bezpečnostnými pokynmi generátora. (pri rozbehovom výkone je potrebné dbať na 3- až 5-násobný menovitý výkon pripájaného prístroja).**

#### Správanie v prípade núdze

Kvôli prípadnej nehode musí byť na pracovisku vždy poruke lekárnička prvej pomoci podľa **DIN 13164**. Materiál, ktorý si z lekárničky vezmete, je potrebné ihneď doplniť.

Ak požadujete pomoc, uveďte tieto údaje:

**Miesto nehody**  
**Druh nehody**  
**Počet zranených**  
**Druh zranenia**

Zavedte úrazu zodpovedajúcu potrebnú prvú pomoc a vyzvite čo možno najrýchlejšie kvalifikovanú lekársku pomoc.

Chráňte zraneného pred ďalšími úrazmi a upokojte ho.

#### Použitie v súlade s určením

Tento generátor je koncipovaný výhradne na poháňanie elektrických prístrojov, ktorých max. výkon leží v rozsahu výkonu generátora. Vyšší rozbehový prúd indukčných spotrebičov musí byť zohľadnený.

Týmto strojom sa nesmú vykonávať žiadne iné práce, než práce, na ktoré bol stroj skonštruovaný a ktoré sú opísané v návode na obsluhu.

Každé iné použitie je použitie v rozpore s určením. Za následné škody a úrazy výrobca neručí. Dbajte, prosím, na to, že naše prístroje nie sú konštruované na priemyselné použitie.

#### Zvyškové nebezpečenstvá a ochranné opatrenia

**Priamy elektrický kontakt**  
**Priamy elektrický kontakt prostredníctvom vlhkých rúk môže viesť k úrazu elektrickým prúdom.**  
 Zabráňte kontaktu prostredníctvom vlhkých rúk a dbajte na zodpovedajúce uzemnenie.

**Tepelné zvyškové nebezpečenstvá**  
**Popáleniny, omrzliny**  
**Kontakt s výfukom môže viesť k popáleninám.**  
 Prístroje nechajte po prevádzke najprv vychladnúť.

**Ohrozenie hlukom**  
**Poškodenie sluchu**  
**Dlhší pobyt v bezprostrednej blízkosti generátora v chode môže poškodiť sluch.**  
 Noste bezpodmienečne vždy chrániče uší.

**Ohrozenie materiálmi a inými látkami**  
**Kontakt, vdýchnutie**  
**Vdýchnutie spalín môže byť smrteľné!**  
 Nikdy neprevádzkujte v uzatvorených miestnostiach.  
**Oheň či explózia**  
**Palivo prístroja sa môže zapáliť.**  
 Nikdy neprevádzkujte v prostredí, kde hrozí oheň. Tankujte pri zastavenom motore. Nefajčite.  
**Biologické / mikrobiologické ohrozenia**  
**Výtok oleja a paliva škodí životnému prostrediu.**

**Ostatné ohrozenia**  
**Poškodenie pri prevádzke**  
**Ak prístroj prevádzkujete na šikmom podklade, nie je už zaručené mazanie a prístroj sa môže poškodiť.**  
 Prevádzkujte zásadne na rovnom podklade.

#### Likvidácia

Pokyny na likvidáciu vyplývajú z piktogramov umiestnených na prístroji, resp. obale. Popis jednotlivých významov nájdete v kapitole „Označenia“.

**Likvidácia prepravného obalu**  
 Obal chráni prístroj pred poškodením pri preprave. Obalové materiály sú zvolené spravidla podľa ich šetrnosti voči životnému prostrediu a spôsobu likvidácie a je možné ich preto recyklovať. Vrátenie obalu do obehu materiálu šetrí suroviny a znižuje náklady na likvidáciu odpadov. Časti obalu (napr. fólia, styropor) môžu byť nebezpečné pre deti. **Existuje riziko udusení!** Časti obalu uschovajte mimo dosahu detí a čo najrýchlejšie zlikvidujte.

**Likvidácia opotrebovaného oleja**  
 Olej odneste v uzatvorenej nádobe do zberne opotrebovaného oleja. Použitý olej nehádzte do odpadu ani nelejte na zem.

### Požiadavky na obsluhu

Obsluha si musí pred použitím prístroja pozorne prečítať návod na obsluhu.

### Kvalifikácia

Okrem podrobného poučenia odborníkom nie je na používanie prístroja nutná žiadna špeciálna kvalifikácia.

### Minimálny vek

Na prístroji smú pracovať len osoby, ktoré dosiahli 18 rokov a boli oboznámené s jeho obsluhou a funkciou. Mladistvým medzi 16. a 18. rokom je práca povolená len pod dohľadom dospelšej osoby. Výnimku predstavuje využitie mladistvých, ak sa to deje počas profesijného vzdelávania s cieľom dosiahnutia zručností pod dohľadom školiteľa.

### Školenie

Používanie prístroja vyžaduje iba zodpovedajúce poučenie odborníkom, resp. návodom na obsluhu. Špeciálne školenie nie je nutné.

### Preprava a skladovanie



**Prístroj sa smie prevádzkovať len v pracovnej polohe (rovný podklad), pretože inak môže vytečť palivo či olej, resp. nie je už zaručené mazanie.**

- Páčku na odvetranie palivovej nádrže a spínač zapaľovania dajte do polohy OFF, zabránite tým vyliatiu paliva pri preprave alebo uložení.
- Dbajte na to, aby palivová nádrž nepretiekla.
- Prístroj sa nesmie používať, ak sa nachádza na vozidle. Pre prevádzku musí byť generátor riadený invertorom zložený a inštalovaný v dobre vetranom prostredí.
- Prístroj neskladujte na priamom slnku. Ak je generátor uložený vo vozidle, dávajte pozor na to, aby teplota vo vozidle nebola príliš vysoká, pretože inak sa palivo odparí a dôjde k explózií.
- Pri dlhodobjšom skladovaní musí byť prístroj dôkladne vyčistený a uložený mimo dosahu nepovolných osôb. Palivo vypustite a prístroj uložte na suchom a neprášnom mieste.
- Pred každou prepravou zaistite stroj proti preklopeniu.

### Bezpečnostné pokyny pre prvé uvedenie do prevádzky

- Stroj postavte na rovný podklad. Stroj nestavajte na kovovú plochu.
- Stroj nevystavujte silnému slnečnému žiareniu. Stroj nevystavujte teplotám nad 40 °C.
- Stroj neskladujte vo vlhkom prostredí.
- Pred použitím stroja sa najskôr uistite, že spotrebič, ktorý ku generátoru chcete pripojiť, má menší príkon, než je výstupný výkon generátora.
- Spotrebič pripojte ku generátoru, až keď generátor beží na plné otáčky. Pred vypnutím generátora najskôr odpojte spotrebič.
- Na stroj nenapájajte iné zdroje energie. Stroj nezapájajte do domovej siete.
- Generátor ihneď vypnite za týchto podmienok:
  - pri nepokojnom alebo nepravidelnom chode motora
  - pri poklese výstupného elektrického výkonu
  - pri prehriatí pripojeného spotrebiča
  - pri nadmerných vibráciách generátora
  - pri iskrení
  - pri výskyte dymu alebo ohňa
- Skôr ako pripojíte generátor k spotrebiču zabezpečte, aby mal dostatočné množstvo paliva.
- Nikdy nedopĺňajte palivo, kým je stroj v chode. Po použití nechajte stroj pred doplnením paliva minimálne 5 minút vychladnúť.
- Nedotýkajte sa horúcich častí stroja.

- V blízkosti stroja neukladajte palivo.
- Tlmič a vzduchový filter pôsobia pri dodatočnom spaľovaní ako lapač plameňov. Dbajte teda na to, aby tieto súčasti boli správne namontované a boli v bezchybnom technickom stave.
- Generátor sa nesmie v žiadnom prípade používať v garáži, dome, resp. v blízkosti otvorených okien či dverí, pretože vdychnutie spalín môže mať za následok bezvedomie.
- Tankujte len vonku, pri zastavenom motore a v blízkosti prístroja nefajčite. Zabráňte vzniku akýchkoľvek plameňov či iskier v okolí stroja.
- Vyliaty benzín musí byť ihneď utretý a až potom je možné naštartovať motor.

### Škrtiaca klapka Eco obr. 12

#### Obr. 12

Poz. 1 – OFF

Poz. 2 – ECO

Poz. 3 – Spínač škrtiacej klapky ECO

#### ECO:

Otáčky motora sa automaticky prispôbia voľnobežným otáčkam, keď je elektrický spotrebič odpojený. Ak je teraz elektrický spotrebič opäť zapojený, vráti sa motor k otáčkam, ktoré zodpovedajú zaťaženiu. Ak sa nevyžaduje plný výkon generátora, otáčky motora sa automaticky znížia. Táto poloha sa odporúča na zníženie spotreby paliva.



**Pri prevádzke s jednosmerným prúdom je potrebné spínač škrtiacej klapky Eco dať do polohy OFF.**

#### OFF:

Otáčky motora sú udržiavané vyššie než menovité otáčky.

### Obsluha obr. 1+2+12+13

#### Štart:

Pred spustením motora musia byť pripojené elektrické spotrebiče odpojené od trojfázovej zásuvky.

- Páčku na odvetranie palivovej nádrže dajte do polohy ON (obr. 1/1 alebo 2/1).
- Spínač zapaľovania dajte do polohy ON (obr. 1/11 alebo 2/11).
- Páku sýtiča (obr. 1/13 alebo 2/13) dajte doprava na „zatvorené“.
- Pomaly potiahnite za štartovaciu šnúru (obr. 1/12 alebo 2/12), až ucítite odpor, potom zatiahnite silne, aby ste naštartovali motor.



**Štartovaciu šnúru nenechajte, aby sa vymrštila späť, ale pridržujte ju opatrne rukou.**

- Až sa motor ohreje, páku sýtiča (obr. 1/13 alebo 2/13) posuňte späť do východiskovej polohy.

#### Použitie:

Generátor riadený invertorom pripojte bezpodmienečne na kostru (obr. 1/7 alebo 2/7), ak sú pripojené prístroje uzemnené.



**Pripojenie k elektrickému zariadeniu budovy je neprípustné, kým nie je nainštalovaný odpojovač.**



**Uvedená maximálna hodnota príkonu nesmie byť prekročená na žiadnej prípojnej zástrčke.**

#### Prevádzka so striedavým prúdom:

- Motor naštartujte a uistite sa, či kontrolka (obr. 1/5 alebo 2/5) svieti zeleno.
- Uistite sa, či je použitý prístroj vypnutý. Ak tomu tak je, zástrčku prístroja zastrčte do trojfázovej zásuvky (obr. 1/3 alebo 2/3).



**Neprekračujte maximálny menovitý výkon generátora! Ak sa rozsvieti na krátko či trvalo signalizácia preťaženia, (obr. 1/6) resp. 2/6), môže dôjsť k poškodeniu prístroja. Generátor sa pri tom vypne, zatiaľ čo spaľovací motor beží**

ďalej bez zmeny. V tom prípade bezodkladne vymeňte spotrebič za spotrebič s bezpečným výkonom a generátor spustite znovu.

#### Prevádzka s jednosmerným prúdom:



**Zásuvka na jednosmerný prúd sa smie používať len na nabíjanie 12 V batérie.**

Pri prevádzke s jednosmerným prúdom musí byť spínač škrtiacej klapky Eco (obr. 12) v polohe OFF.

- Napájací kábel spojte so zásuvkou na jednosmerný prúd a svorkami batérie (obr. 13). Aby sa zabránilo iskreniu, musí byť napájací kábel spojený najprv s generátorom a potom s batériou. Pri odpájaní povoľte

najprv káble na batérii.  **Ak je generátor pripojený k batérii, neštartujte motor vozidla.**

- Naštartujte motor.  
Ak je obvod jednosmerného prúdu preťažený, vysokoí ochranný vypínač (obr. 1/10 alebo 2/10). V tomto prípade niekoľko minút počkajte, potom opäť zatlačte tlačidlo dovnútra a pokračujte v prevádzke.

#### Vypnutie:

- Pripojený prístroj vypnite a vytiahnite zástrčku.
- Spínač zapalovania (obr. 1/11 alebo 2/11) dajte do polohy OFF.
- Páčku na odvetranie palivovej nádrže otočte do polohy OFF (obr. 1/1 alebo 2/1).

#### Signalizácia nedostatku oleja:

Skôr než klesne hladina oleja na príliš nízku úroveň, motor sa automaticky vypne. Kontrolka (obr. 1/8 alebo 2/8) svieti potom pri spustení štartéra červeno a motor nebeží. V tomto prípade skontrolujte stav oleja a doplňte ho.

#### **Bezpečnostné pokyny pre obsluhu**

Pozrite Všeobecné bezpečnostné pokyny, Bezpečnostné pokyny špecifické pre prístroj a Bezpečnostné pokyny pre prvé uvedenie do prevádzky.

- Použite prístroj až po tom, ako ste si pozorne prečítali návod na obsluhu.
- Dodržujte všetky v návode uvedené bezpečnostné pokyny.
- Správajte sa zodpovedne voči ostatným osobám.

#### **Prehliadky a údržba obr. 1+2+3+4+5+6+7+9+11**

Pre bezchybnú funkciu a dlhú životnosť prístroja má podstatný význam pravidelné čistenie a údržba.



**Nastavenie stroja vykonávajte len pri vytiahnutí zástrčky. Existuje značné riziko úrazu.**

**Počas nižšie uvedených prác nefajčite. Nikdy nepracujte v blízkosti iskier, plameňov alebo otvoreného ohňa.**

**Pravidelne vykonávaná údržba a prehliadky**

#### Vzduchový filter

Vzduchový filter by ste mali čistiť každých 50 hodín prevádzky.

- Povoľte skrutku (obr. 3/1) a odoberte kryt (obr. 3/2).
- Povoľte skrutku veka vzduchového filtra (obr. 5/1).
- Odoberte kryt vzduchového filtra (obr. 5/2).
- Skontrolujte vonkajší a hlavný filter (obr. 5/3+4) a v prípade nutnosti vyperte v nehorľavom alebo málo horľavom rozpúšťadle a nechajte dobre uschnúť.
- Na vzduchový filter nakvapkajte malé množstvo oleja a stlačte ho.
- Teraz filter opäť nasadte.
- Pripevnite skrutku veka vzduchového filtra (obr. 5/1).
- Kryt (obr. 3/2) a skrutku veka (obr. 3/1) dotiahnite.



**Prístroj nikdy nepoužívajte bez vzduchového filtra. Má to za následok rýchle opotrebenie motora.**

#### Zapaľovacia sviečka

- Zo zapaľovacej sviečky (obr. 6/1) odoberte kryt na údržbu.
- Odoberte nástrčku zapaľovacej sviečky (obr. 6/2).
- Zo spodku zapaľovacej sviečky odstráňte špinu a prach.
- Pomocou kľúča na zapaľovacie sviečky (obr. 7/1) vyskrutkujte zapaľovaciu sviečku.
- Zapaľovaciu sviečku prezrite z hľadiska trhlín a odretých miest. Ak zapaľovacia sviečka vykazuje poškodenie, ihneď ju zlikvidujte.
- Ak je možné zapaľovaciu sviečku ďalej použiť, očistite ju drôtenou kefou.
- Teraz skontrolujte vzdialenosť elektród škáromerom. Ohnutím bočnej elektródy vytvorte správnu vzdialenosť (správna vzdialenosť: 0,6 až 0,7 mm).
- Zapaľovaciu sviečku opäť nasadte.
- Nástrčku zapaľovacej sviečky (obr. 6/2) opäť nasuňte na zapaľovaciu sviečku.
- Kryt pre údržbu (obr. 6/1) opäť namontujte.

#### Výmena oleja

Motorový olej vypustite pri zahriatom motore, aby bolo zaručené, že vytečie rýchlo a bez zvyšku.



**Pred vypustením sa uistite, že je páčka na odvetranie veka palivovej nádrže (obr. 1/1 alebo 2/1) v polohe OFF.**

- Povoľte skrutku veka (obr. 3/1).
- Odoberte ľavý kryt (obr. 3/2).
- Odoberte veko na plnenie oleja (obr. 4/2).
- Motorový olej vypustite do vhodnej nádoby (obr. 4)
- Dolejte odporúčaný motorový olej (SAE 10W-30, obr. 10) a skontrolujte stav motorového oleja (obr. 4/3).
- Veko na plnenie oleja (obr. 4/2) nasadte.
- Kryt (obr. 3/2) opäť namontujte a skrutku (obr. 3/1) dotiahnite.

Po kontakte s opotrebovaným olejom si ruky dôkladne umyte vodou a mydlom.



**Pri likvidácii opotrebovaného oleja dodržujte, prosím, príslušné ustanovenia o ochrane životného prostredia. Pri likvidácii odporúčame olej priniesť do zberne opotrebovaného oleja v uzatvorenej nádobe. Motorový olej nehádzte do odpadu a nelejte na zem.**

#### Kontrola tlmíča hluku



**Pred údržbou nechajte tlmíč hluku vychladnúť.**



**Lapač iskier musí byť skontrolovaný každých 100 hodín prevádzky, aby bola zaručená jeho bezchybná funkcia.**

- Odstráňte štyri skrutky a odoberte kryt.
- Teraz odstráňte tri 6 mm skrutky (obr. 9/1), potom tlmíč hluku (obr. 9/2), lapač iskier (obr. 9/3) a tesnenie (obr. 9/4).
- Lapač iskier (obr. 9/3) očistite oceľovou kefou. Tesnenie tlmíča hluku (obr. 9/4) a lapač iskier skontrolujte z hľadiska dier a trhlín. Ak je lapač iskier alebo tesnenie poškodené, musí byť vymenené.
- Diely v opačnom poradí opäť namontujte.

#### Doplnenie paliva

Nikdy nedoplňajte palivo, kým je stroj v chode. Po použití nechajte stroj pred doplnením paliva minimálne 5 minút vychladnúť.

#### **Palivo: Bezolovnatý benzín.**

V blízkosti stroja a paliva nikdy nefajčite. Palivo nikdy nedolievajte v blízkosti iskier, plameňov alebo otvoreného ohňa.

**Dôležité: odstráňte všetky káble.**

- Otvorte veko uzáveru na plnenie paliva (obr. 1/2 alebo 2/2).
- Palivo opatrne nalejte do plniaceho otvoru.
- Nádrž naplňte vždy maximálne po hornú medznú značku (obr. 11).
- Veko opäť nasadte na plniaci otvor.

Všetky tieto údaje nájdete na typovom štítku. Aby ste mali tieto údaje vždy poruke, zapíšte si ich, prosím, dole.

**Sériové číslo:**  
**Objednávacie číslo:**  
**Rok výroby:**

**Tel.:** +49 (0) 79 04 / 700-360  
**Fax:** +49 (0) 79 04 / 700-51999  
**E-mail:** support@ts.guede.com

**Servis****Máte technické otázky? Reklamáciu? Potrebujete náhradné diely alebo návod na obsluhu?**

Na našej domovskej stránke [www.guede.com](http://www.guede.com) vám v oddiele **Servis** pomôžeme rýchlo a nebyrokraticky. Pomôžte nám, prosím, aby sme mohli pomôcť vám. Aby bolo možné váš prístroj v prípade reklamácie identifikovať, potrebujeme sériové číslo, objednávacie číslo a rok výroby.

**Plán prehliadok a údržby**

Len pravidelne udržiavaný a ošetrovaný prístroj môže byť uspokojivou pomôckou. Nedostatočná údržba a starostlivosť môže viesť k nepredvídaným nehodám a úrazom.

Časový interval	Popis
Pred každým použitím	<ul style="list-style-type: none"> <li>• Skontrolujte stav motorového oleja</li> <li>• Skontrolujte, či benzínová hadica nemá trhliny a iné poškodenia, v prípade potreby vymeňte</li> <li>• Skontrolujte vzduchový filter</li> <li>• Skontrolujte bovdenový štartér, v prípade potreby vymeňte</li> <li>• Skontrolujte výskyt dier na výfukovej sústave, v prípade potreby utesnite, resp. vymeňte</li> <li>• Skontrolujte tlmič hluku a príp. vyčistite alebo vymeňte</li> </ul>
Každé 3 mesiace / 50 prevádzkových hodín	<ul style="list-style-type: none"> <li>• Skontrolujte stav zapaľovacej sviečky, nastavte vzdialenosť a očistite</li> <li>• Vzduchový filter vyčistite alebo v prípade potreby vymeňte</li> </ul>
Po 1. mesiaci a po 6 mesiacoch	<ul style="list-style-type: none"> <li>• Vymeňte motorový olej</li> </ul>
Každých 6 mesiacov	<ul style="list-style-type: none"> <li>• Vyčistite benzínový kohútik a filter, v prípade potreby vymeňte</li> <li>• Skontrolujte skrutky a spojovacie prvky a v prípade potreby vymeňte</li> </ul>
Každých 12 mesiacov	<ul style="list-style-type: none"> <li>• Skontrolujte vzdialenosť ventilov a príp. ich nastavte. (len pri vychladnutom motore)</li> <li>• Skontrolujte chladiaci ventilátor</li> </ul>

**Porucha – príčina – odstránenie**

Porucha	Príčina	Odstránenie
Motor neštartuje	Je dostatok paliva v nádrži?	Uistite sa, že je v nádrži dostatok paliva
	Je zapnutý spínač motora?	Zapnite spínač motora
	Je dostatok oleja v motore?	Dolejte olej (SAE 10W-30)
	Je zapaľovacia sviečka v poriadku?	Zapaľovaciu sviečku očistite a nastavte vzdialenosť elektród
Chýba napätie na zásuvke pre jednosmerný prúd	Je otvorená páčka na odvetranie palivovej nádrže?	Páčku na odvetranie palivovej nádrže otvorte
	Je zapnutá ochrana jednosmerného elektrického obvodu?	Zapnite ochranu jednosmerného elektrického obvodu
Motor beží nepravidelne	Zapaľovanie nie je v poriadku.	Zapaľovaciu sviečku očistite a nastavte vzdialenosť elektród
	Nesprávne palivo	Uistite sa, či bolo použité správne palivo
Prístroj nefunguje	Svieti kontrolka preťaženia?	Elektrický prístroj alebo spotrebič skontrolujte z hľadiska defektov: - Elektrický prístroj alebo spotrebič vymeňte. - Elektrický prístroj alebo spotrebič nechajte opraviť v elektrodielni.

		<b>Vóór ingebruikneming van het apparaat deze gebruiksaanwijzing aandachtig doorlezen.</b>
--	--	--------------------------------------------------------------------------------------------

**A.V. 2 Voor nadruk en uittreksels is toestemming vereist. Technische wijzigingen voorbehouden. Afbeeldingen zijn bedoeld als voorbeelden! Vertaling van de originele gebruiksaanwijzing.**

**Aanduiding:**

**Productveiligheid:**

Het product is conform de desbetreffende normen en richtlijnen van de Europese Gemeenschap	

**Waarschuwing:**

Let op! Vóór onderhoud gebruiksaanwijzing lezen!	Niet in afgesloten ruimten bedienen. Er kunnen giftige gassen ontstaan.
Niet aan het huisnet aansluiten.	Opletten voor giftige dampen.

**Aanwijzingen:**

Voor onderhoud of werkzaamheden aan het apparaat de netstekker uittomen	

**Verboden:**

Apparaat niet aan regen blootstellen	Vuur, open vlammen en roken verboden

**Milieubescherming:**

Afval niet in het milieu, maar vakkundig verwijderen	Verpakkingsmateriaal van karton bij de daarvoor bestemde recyclingplaatsen inleveren
Beschadigde en/of te verwijderen elektrische of elektronische apparaten bij de daarvoor bestemde recyclingplaatsen inleveren	

**Verpakking:**

Tegen vocht beschermen	Verpakkingsoriëntering - boven

**Technische gegevens:**

Motorvermogen	Slagvolume
Toerental per minuut	Tankinhoud
Nominaal vermogen	Gewicht
Stroomuitgang	Opgave geluidsniveau
Olie tot de markering vullen. Regelmatig oliestand controleren en eventueel aanvullen.	Voor het sluiten van de chokeklep de hendel naar rechts drukken.
Let op! Vermijd contact met hete delen.	

**Beschrijving van het apparaat (afb. 1+2)**

1. Hendel brandstofdekselontluchting
2. Brandstofvuldop
3. 230 V stopcontact
4. AAN/UIT-schakelaar
5. Indicatielampje voor uitgangsvermogen
6. Indicatielampje voor overbelasting
7. Aansluiting motoraarding
8. Indicatielampje voor oliewaarschuwingssysteem
9. 12 V stopcontact
10. Veiligheidsschakelaar voor gelijkstroom
11. Contactschakelaar/benzinekraan
12. Startkoord
13. Chokehendel

**Levering**

- 1x Inverter generator
- 1x bougiesleutel
- 1x poolklemmen van de accu
- 1x onderhoudsset
- 1x gebruikshandleiding en garantiekaart



## Garantie

De garantieperiode is 12 maanden bij commercieel gebruik en 24 maanden voor eindgebruikers en begint met de datum van aankoop van het apparaat.

De garantie heeft uitsluitend betrekking op onvolkomenheden die op materiaal- en/of productiefouten zijn terug te voeren. Bij een claim betreffende een onvolkomenheid, in de zin van garantie, dient de aankoopfactuur - die de verkoopdatum bewijst - met de aankoopdatum bijgesloten te worden.

Uitgesloten van garantie zijn verkeerd gebruik, zoals bijv. overbelasting van het apparaat, gebruik van geweld, beschadigingen door vreemde invloeden of vreemde voorwerpen evenals het niet naleven van gebruiks- en montageaanwijzingen en normale slijtage.

## Technische gegevens

	ISG 1000
<b>Stroomuitgang:</b>	1x 230 V/1x 12 V
<b>Frequentie:</b>	50 Hz
<b>Continu vermogen 12 V:</b>	90 W
<b>Continu vermogen 230 V:</b>	900 W
<b>Nominaal vermogen 230 V:</b>	1000 W
<b>Nominaal vermogen factor:</b>	1,0
<b>Motorvermogen:</b>	1,3 kW/1,8 PS bij 5500 min <sup>-1</sup>
<b>Onbelast toerental</b>	4200 min <sup>-1</sup>
<b>Slagvolume:</b>	53,5 ccm
<b>Beveiligingsgraad:</b>	IP23
<b>Motortype:</b>	4-takt, luchtgekoeld
<b>Buitenafmetingen gemonteerd:</b>	455x252x407 mm
<b>Tankinhoud:</b>	2,7 l benzine
<b>Verbruik:</b>	0,68 l/h
<b>Opgave geluidsniveau:</b>	LWA 95 dB *
<b>Geluidsdruk bij 7m:</b>	LWA 54-59 dB
<b>Gewicht:</b>	14 kg
<b>Artikel nummer:</b>	40645
	ISG 2000
<b>Stroomuitgang:</b>	2x 230 V/1x 12 V
<b>Frequentie:</b>	50 Hz
<b>Continu vermogen 12 V:</b>	90 W
<b>Continu vermogen 230 V:</b>	1600 W
<b>Nominaal vermogen 230 V:</b>	2000 W
<b>Nominaal vermogen factor:</b>	1,0
<b>Motorvermogen:</b>	2,2 kW/3 PS bij 4600 min <sup>-1</sup>
<b>Onbelast toerental</b>	3200 MIN <sup>-1</sup>
<b>Slagvolume:</b>	105,6 ccm
<b>Beveiligingsgraad:</b>	IP23
<b>Motortype:</b>	4-takt, luchtgekoeld
<b>Buitenafmetingen gemonteerd:</b>	530x300x445 mm
<b>Tankinhoud:</b>	3,5 l benzine
<b>Verbruik:</b>	1 l/h
<b>Opgave geluidsniveau:</b>	LWA 92 dB *
<b>Geluidsdruk bij 7m:</b>	LWA 54-59 dB
<b>Gewicht:</b>	22 kg
<b>Artikel nummer:</b>	40647

### \*Informatie betreffende de geluidswaarde

Meetwaarden vastgesteld overeenkomstig 2000/14 EG (1,60 m hoogte, 1 m afstand – meettolerantie ±3dB)

## Apparaat

### Directe vergelijking van de spanningskromme

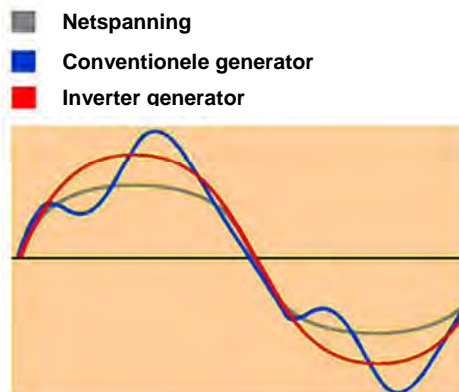

### Inverter

Bij een inverter generator wordt op een geheel nieuwe wijze stroom geproduceerd.

Door een kleine meerpulige wikkeling in het apparaat wordt de geproduceerde wisselstroomspanning via elektronica eerst in gelijkspanning en vervolgens in wisselspanning met een zuivere sinusgolf omgezet. Door de zuivere sinusgolf is het mogelijk elektronische apparaten te gebruiken zonder deze te beschadigen.

## Algemene veiligheidsinstructies



**De gebruiksaanwijzing dient, vóór de eerste ingebruikneming van het apparaat, geheel doorgelezen te worden. Indien over de aansluiting en bediening van het apparaat twijfels bestaan, dient u zich tot de producent (serviceafdeling) te wenden.**

**OM EEN HOGE GRAAD VAN VEILIGHEID TE GARANDEREN DIENT U DE VOLGENDE INSTRUCTIES IN ACHT TE NEMEN:**

### LET OP!

- **Houd de werkomgeving schoon en opgeruimd.** Wanordelijke werkruimtes en werkbanken verhogen het gevaar van ongevallen en letsels.
- **Let op de omgevingscondities waaronder gewerkt wordt.** Gebruik geen elektrische werktuigen en apparaten in een vochtige of natte omgeving. Zorg voor een goede verlichting. Stel elektrische apparaten niet aan regen of een hoge luchtvochtigheid bloot. Schakel elektrische apparaten niet in een omgeving met licht ontvlambare vloeistoffen of gassen in.
- **Laat geen vreemde personen met het apparaat werken.** Bezoekers en toeschouwers, vooral kinderen evenals zieke en moeilijk ter been zijnde personen moeten van de werkplek weg gehouden worden.
- **Zorg voor veilig opbergen van het apparaat.** Werktuigen, die niet worden gebruikt, moeten op een droge, mogelijk hoog gelegen plaats bewaard of, indien mogelijk, ontoegankelijk opgesloten worden.
- **Gebruik voor ieder werk altijd het juiste werktuig.** Gebruik bijv. geen kleine apparaten of onderdelen voor werkzaamheden die in principe met zwaardere apparaten verricht moeten worden. Gebruik gereedschappen uitsluitend voor doelen waarvoor deze zijn gebouwd. Overbelast het apparaat niet!
- **Let op de stroomkabel.** Trek niet aan de kabel. Pak voor het uitnemen enkel aan. Houd de kabel op afstand van warmtebronnen, olie en scherpe kanten.
- **Vermijd ongewenst inschakelen.** Let er altijd op dat het apparaat met de schakelaar uitgeschakeld is voordat u de netstekker uit het stopcontact neemt.

- **Blijf altijd attent. Let op wat u doet.** Gebruik uw gezonde verstand. Gebruik geen elektrische apparaten in geval van vermoeidheid.
- **Let op beschadigde delen.** Onderzoek het apparaat voordat u het apparaat gaat gebruiken. Zijn afzonderlijke delen beschadigd? Als afzonderlijke delen beschadigd zijn vraagt u zich dan bij kleine beschadigingen serieus af of het apparaat toch nog perfect kan functioneren.
- **Voorkom stroomschokken.** Vermijd ieder lichamenlijk contact met geaarde objecten, bijv. waterleidingen, verwarmingselementen, haarden en behuizingen van koelkasten.
- **Gebruik uitsluitend goedgekeurde onderdelen.** Gebruik bij onderhoud en reparaties identieke reserveonderdelen. Wendt u zich voor onderdelen tot een officieel servicecentrum.
- **Waarschuwing!** Het gebruik van andere onderdelen of aanbouwdelen, die in deze gebruiksaanwijzing niet uitgesproken aanbevolen zijn, kan bedreiging van personen en objecten tot gevolg hebben.
- **Zorg voor een veilige stand**  
Vermijd abnormale lichaamshoudingen. Zorg voor een veilige stand en behoud altijd het evenwicht.

#### Veiligheidsinstructies specifiek voor dit apparaat

- Bescherm alle kabels tegen warmte, olie en scherpe kanten.
- Neem bij reparaties en onderhoudswerkzaamheden altijd de netstekker uit, evenals bij het niet-gebruik van het apparaat.
- Werkzaamheden aan de elektrische inrichtingen mogen enkel door een elektricien uitgevoerd worden. Slechts originele onderdelen mogen gebruikt worden.
- Schone werkplaatsen maken werken gemakkelijker.
- Let op wat er gedaan wordt. Ga met verstand te werk.
- Gebruik het apparaat enkel in een geschikte ruimte en stel het apparaat niet aan nattigheid of vochtigheid bloot.
- Zorg tijdens werkzaamheden voor een goede verlichting.
- Schakel het apparaat bij gevaarlijke situaties of technische storingen onmiddellijk uit en neem de netstekker uit.
-  **Er mogen enkel door de producent toegestane inzetgereedschappen en accessoires gebruikt worden. Het gebruik van niet toegestane onderdelen betekent kans op aanzienlijk letselgevaar.**
- Kinderen of personen die niet over de kennis of ervaring in het omgaan met het apparaat beschikken, of in hun fysieke, sensorische of geestelijke bekwaamheden beperkt zijn, mogen het apparaat niet zonder toezicht en niet zonder leiding door de voor hun veiligheid verantwoordelijke persoon gebruiken.
- Op kinderen dient gelet te worden dat zij niet met het apparaat spelen.
- Bij aansluiten en aarden van de generator aan de huisverzorging is het absoluut noodzakelijk een vakkundige elektricien in te schakelen.
- Plaats de generator altijd op een vaste en vlakke ondergrond!
- Afgewerkte gassen kunnen dodelijk zijn, gebruik daarom het apparaat nooit in gesloten ruimtes.
- Dek de generator nooit af.
- Nooit met vochtige handen aanraken.
- Niet in een vochtige omgeving werken.
- Nooit 2 generatoren samen schakelen.

 **Letselgevaar of mogelijke beschadiging van het elektrische werktuig.**  
Technische gegevens van de gebruiker altijd met de gegevens en veiligheidsinstructies van de generator in overeenstemming brengen. (Het aanloopvermogen is het 3- tot 5-voudige van het nominale vermogen van het aan te sluiten apparaat).

#### Handelswijze in noodgeval

Wegens het eventueel plaatsvinden van een ongeval zou altijd een verbandtrommel, volgens **DIN 13164**, op de werkplek bij de hand moeten zijn. Het uit de verbandtrommel genomen materiaal dient direct weer aangevuld te worden.

Indien u hulp vraagt, geef dan de volgende gegevens door:

**Plaats van het ongeval**  
**Soort van het ongeval**  
**Aantal gewonde mensen**  
**Soort verwondingen**

Tref de noodzakelijke maatregelen om eerste hulp te verlenen, die aan het letsel beantwoordt en vraag zo snel mogelijk gekwalificeerde medische hulp aan.

Bescherm gewonde personen voor overig letsel en stel ze gerust.

#### Gebruik volgens de bepalingen

Dit stroomaggregaat is uitsluitend voor het aandrijven van elektrische apparaten geconstrueerd waarvan het maximale vermogen binnen de vermogensgegevens van de generator ligt. Met een hogere aanloopstroom van inductieve verbruikers moet rekening gehouden worden.

Met deze machine mogen geen andere werkzaamheden verricht worden dan de werkzaamheden waarvoor de machine is gebouwd en die in de gebruiksaanwijzing worden beschreven.

Ieder ander gebruik geldt als niet volgens deze gebruiksregels. De producent is voor de eventuele hieruit ontstane schades niet aansprakelijk. Let er op dat onze apparaten niet voor industrieel gebruik zijn bestemd.

#### Overige gevaren en beschermende maatregelen

**Direct elektrisch contact**  
**Direct elektrisch contact met vochtige handen kan tot stroomschokken leiden.**

Vermijd contact met vochtige handen en let op overeenkomstige aarding.

**Thermische gevaren**  
**Verbrandingen, vorstbulten (blaren)**  
**Het aanraken van de uitlaat kan tot verbrandingen leiden.**  
Apparaten na het gebruik eerst af laten koelen.

**Bedreigingen door lawaai**  
**Gehoorschadigingen**  
**Langer verblijf in de directe omgeving van de draaiende generator kan tot gehoorschadigingen leiden.**  
Altijd een gehoorbeschermer dragen.

**Bedreigingen door werkstoffen en andere stoffen**  
**Contact, inademing**  
**Het inademen van uitlaatgassen kan dodelijk zijn!**  
Nooit in gesloten ruimten werken.  
**Vuur of explosie**  
**De brandstof van het apparaat kan ontsteken.**  
Nooit in brandgevaarlijke omgeving gebruiken. Bij het tanken de motor stilzetten! Niet roken.  
**Biologische / microbiologische bedreigingen**  
**Lekkage van olie en brandstof is schadelijk voor het milieu.**

**Overige bedreigingen**  
**Breuk bij gebruik**  
**Indien het apparaat op een schuine ondergrond wordt gebruikt, is de smering niet meer gewaarborgd en het apparaat kan beschadigd worden.**  
Principeel op vlakke ondergrond gebruiken.

## Verwijdering

De verwijdering instructies zijn met pictogrammen aangegeven die op de machine, resp. op de verpakking, te vinden zijn. Een beschrijving van de afzonderlijke betekenissen is in het hoofdstuk "Aanduiding" te vinden.

### Verwijdering van de transportverpakking

De verpakking beschermt het apparaat tegen transportschades. De verpakkingsmaterialen zijn meestal volgens milieuvriendelijke en verwijderingstechnische standpunten gekozen en derhalve recyclebaar. Het terugbrengen van de verpakking naar de materiaalomloop spaart grondstoffen en verlaagt de afvalhoeveelheden. Verpakkingsdelen (bijv. folies, styropor) kunnen voor kinderen gevaarlijk zijn. **Er bestaat verstikkingsgevaar!** Bewaar de verpakking buiten het bereik van kinderen en verwijder deze zo snel mogelijk.

### Verwijdering van afgewerkte olie

Breng de afgewerkte olie in een afgesloten bak naar een verzamelplaats voor afgewerkte olie. Deze olie niet met het afval verwijderen of over de vloer uitgieten.

## Eisen aan de bedienende persoon

De bedienende persoon moet, vóór ingebruikname van het apparaat, de gebruiksaanwijzing goed gelezen hebben.

## Kwalificatie

Behalve een uitvoerige instructie door vakkundig verkooppersoneel is er geen speciale kwalificatie voor het gebruik van het apparaat nodig.

## Minimale leeftijd

Het apparaat mag enkel door personen gebruikt worden van 18 jaar of ouder en deze moeten met de omgang en de werkwijze bekend zijn. Voor jeugdigen tussen 16 en 18 jaar is het werken met het apparaat onder toezicht van een volwassen persoon toegestaan. Uitzondering hierop is het gebruik door jeugdige personen bij een beroepsopleiding ter verkrijging van vaardigheid en indien dit onder toezicht van een instructeur plaats vindt.

## Scholing

Voor het gebruik van het apparaat is passend onderricht voldoende. Een speciale scholing is niet noodzakelijk.

## Transport en opslag



**Het apparaat mag slechts op een vlakke ondergrond gebruikt worden omdat anders de brandstof, olie, resp. de smering, niet meer gewaarborgd zijn.**

- De hendel voor brandstofontluchting en de contactschakelaar op OFF instellen zodat morsen van brandstof bij transporteren of bij bewaren wordt vermeden.
- Let er op dat de brandstoftank niet te veel gevuld wordt.
- Het apparaat mag niet gebruikt worden, als het zich op een voertuig bevindt. Voor het gebruik dient de inverter generator gelost en in een goed beluchte omgeving geplaatst worden.
- Bewaar het apparaat niet in fel zonlicht. Indien de generator in een voertuig wordt bewaard, let er dan op dat de temperatuur in het voertuig niet te hoog wordt, anders verdampt de brandstof en ontstaat een explosie.
- Bij een langdurige opslag moet het apparaat vooraf grondig gereinigd en niet toegankelijk voor onbevoegde personen opgeslagen worden. Tap de brandstof af en bewaar het apparaat op een droge en stofvrije plaats.
- Borg het apparaat voor ieder transport tegen omvallen.

## Veiligheidsinstructies vóór de eerste ingebruikname

- Plaats de generator op een vlakke ondergrond. Plaats de generator niet op een metalen ondergrond.
- Plaats de generator niet in de directe zon. Stel de generator niet in aan temperaturen boven 40 °C bloot.
- Sla het apparaat niet in een vochtige omgeving.
- Controleer voor het gebruik dat de aan te sluiten gebruiker een lagere vermogensopname heeft dan het uitgangsvermogen van de generator.
- Sluit de gebruiker pas aan, als de generator op vol toerental loopt. Neem de gebruiker af voordat de generator wordt uitgeschakeld.
- Verbind geen andere energiebronnen met de generator. Sluit de generator niet op een huisnet aan.
- Schakel de generator onder de volgende omstandigheden onmiddellijk uit:
  - bij onrustige of niet soepele loop van de motor
  - bij verlaging van het elektrische uitgangsvermogen
  - bij oververhitting van de aangesloten gebruiker
  - bij overmatige vibraties van de generator
  - bij vorming van vonken
  - bij optreden van rook of vuur
- Controleer dat de generator voldoende brandstof heeft, voordat een gebruiker wordt aangesloten.
- Vul nooit brandstof bij zolang de generator loopt. Laat het apparaat na gebruik ten minste 5 minuten lang afkoelen voordat brandstof wordt bijgevoerd.
- Vermijd het aanraken van warme delen van de generator.
- Bewaar geen brandstof in de omgeving van de generator.
- De geluiddemper en het luchtfilter werken bij de naverbranding als vlamvanger. Let er dus op dat deze delen juist zijn gemonteerd en dat deze in een technisch perfecte staat zijn.
- De generator mag in geen geval in een garage, in een huis, resp. in de buurt van open ramen of deuren gebruikt worden omdat het inademen van uitlaatgassen tot bewusteloosheid kan leiden.
- Tank alleen buiten, met een stilstaande motor en rook niet in de buurt van het apparaat. Van elke soort vlammen of vonken in de omgeving wegblijven.
- Gemorste benzine dient onmiddellijk opgedweild te worden alvorens de motor te starten.

## Eco-smoorklep - Afb. 12

### Afb. 12

Pos. 1 - OFF

Pos. 2 - ECO

Pos. 3 - Eco-smoorklepschakelaar

### ECO:

Hierbij wordt het motortoerental automatisch aan het onbelast toerental aangepast als de elektrische gebruiker wordt afgekoppeld. Indien de elektrische gebruiker dan weer wordt aangesloten, zal het toerental op een met de belasting overeenkomende toerental teruggesteld worden. Indien niet het maximale afgiftevermogen van de generator benodigd wordt, neemt het toerental van de motor automatisch af. Deze positie wordt voor de verlaging van het brandstofverbruik aanbevolen.



**Bij gelijkstroombedrijf moet de eco-smoorklepschakelaar op OFF gesteld worden.**

### OFF:

Het motortoerental wordt boven het nominale toerental gehouden.

## Bediening - afb. 1+2+12+13

### Starten:

Voor het starten van de motor moeten de aangesloten stroomverbruikers van het wisselstroomstopcontact afgekoppeld worden.

- De hendel voor brandstofontluchting op ON instellen (afb. 1/1 of 2/1).
- De contactschakelaar op ON instellen (afb. 1/11 of 2/11).
- Chokehendel (afb. 1/13 of 2/13) naar rechts op "gesloten" instellen.

- Langzaam aan het startkoord (afb. 1/12 of 2/12) trekken, tot een weerstand voelbaar is en dan krachtig trekken om de motor te starten.



**Het startkoord niet terug laten springen maar het koord voorzichtig met de hand terug leiden.**

- Indien de motor warmgedraaid is, de chokehendel (afb. 1/13 of 2/13) langzaam in de uitgangspositie terugschuiven.

#### Gebruik:

De inverter generator beslist aan een massa (afb. 1/7 of 2/7) aansluiten als de aangesloten apparaten zijn geaard.



**Het aansluiten aan een elektrische installatie van een gebouw is niet toegelaten zover er geen stroomverbreker is geïnstalleerd.**



**De aangegeven hoogste waarde van de vermogensopname mag aan geen enkele aansluitstekker overschreden worden.**

#### Wisselstroombedrijf:

- Motor starten en controleren dat het indicatielampje voor uitgang (afb. 1/5 of 2/5) groen oplicht.
- Controleer of het te gebruiken apparaat uitgeschakeld is. Indien dat het geval is, pas dan de stekker van het apparaat in het wisselstroomstopcontact (afb. 1/3 of 2/3) aansluiten.



**Overschrijd niet het maximale nominale vermogen van de generator!**

**Bij een kortstondig, resp. duurzaam oplichten, van de indicatie voor overbelasting (afb. 1/6, resp. 2/6) kan het apparaat beschadigd worden. De generator schakelt daarbij uit terwijl de verbrandingsmotor onverminderd verder draait. Vervang in dit geval onmiddellijk de gebruiker door een apparaat met een hoog vermogen en start de generator opnieuw.**

#### Gelijkstroombedrijf:



**Het gelijkstroomstopcontact mag uitsluitend voor het laden van een 12 V accu gebruikt worden.**

Bij gelijkstroombedrijf moet de eco-smoorklepschakelaar (afb. 12) op OFF staan.

- Laadkabel met het gelijkstroomstopcontact en de accuklemmen verbinden (afb. 13). Om vonkvorming te voorkomen dient de laadkabel eerst met de generator en dan met de accu verbonden te worden. Bij

afkoppelen eerst de kabel van de accu losmaken. 

**Ten tijde dat de generator aan de accu aangesloten is, de automotor niet starten.**

- Motor starten.  
Indien de DC-stroomcircuit overbelast is, springt de veiligheidsschakelaar (afb. 1/10 of 2/10) uit. In dit geval enige minuten wachten, vervolgens de knop weer indrukken en het gebruik voortzetten.

#### Uitschakelen:

- Het aangesloten apparaat uitschakelen en de stekker uitnemen.
- De contactschakelaar (afb. 1/11/ of 2/11) op OFF instellen.
- De hendel voor brandstofontluchting op OFF draaien (afb. 1/1 of 2/1).

#### Oliewaarschuwingssysteem:

Voordat de oliestand naar een te laag peil daalt wordt de motor automatisch uitgeschakeld. Het indicatielampje (afb. 1/8 of 2/8) licht dan bij het bedienen van de starter rood op en de motor draait niet.

In dit geval oliestand controleren en bijvullen.

### Veiligheidsinstructies voor de bediening

Zie Algemene veiligheidsinstructies, Veiligheidsinstructies specifiek voor dit apparaat en Veiligheidsinstructies vóór de eerste ingebruikneming.

- Gebruik het apparaat pas nadat u de gebruiksaanwijzing aandachtig hebt gelezen.
- Let op alle, in de gebruiksaanwijzing aangegeven, veiligheidsinstructies.
- Gedraagt u zich verantwoord tegenover andere personen.

### Inspectie en onderhoud - afb. 1+2+3+4+5+6+7+9+11

Voor een perfecte functie en lange levensduur van het apparaat is regelmatig schoonhouden en onderhoud van groot belang.



**Instellingen aan het apparaat uitsluitend bij uitgenomen netstekker uitvoeren. Er bestaat aanzienlijk letselgevaar.**

**Rook niet tijdens de hierna aangegeven werkzaamheden. Werk nooit in de buurt van vonken, vlammen of open vuur. Regelmatig uit te voeren onderhouds- en inspectiewerkzaamheden**

#### Luchtfilter

Het luchtfilter moet na elke 50 bedrijfsuren gereinigd worden.

- Schroef losmaken (afb. 3/1) en de afdekking verwijderen (afb. 3/2).
- Schroef van het luchtfilterdeksel (afb. 5/1) losmaken.
- Luchtfilterafdekking (afb. 5/2) verwijderen.
- Buitenfilter en hoofdfilter (afb. 5/3+4) controleren en indien nodig, deze in een niet-brandbaar of moeilijk ontvlambaar oplosmiddel uitwassen en goed laten drogen.
- Op het filter een gering aantal oliedruppels aanbrengen en het filter samendrukken.
- Nu het filter weer terug plaatsen.
- Schroef van het luchtfilterdeksel (afb. 5/1) plaatsen.
- Afdekking (afb. 3/2) en dekselschroef (afb. 3/1) vast aandraaien.



**Het apparaat nooit zonder luchtfilter gebruiken. Dit zou tot een snelle motorslijtage leiden.**

#### Bougie

- Onderhoudsafdekking van de bougie (afb. 6/1) verwijderen.
- Bougiestekker (afb. 6/2) verwijderen.
- Vuil en stof van de bougiebasis verwijderen.
- M.b.v. een bougiesleutel (afb. 7/1) de bougie losdraaien.
- Controleer de bougie op scheuren of afsplinteringen. Als de bougie beschadigingen vertoont deze onmiddellijk verwijderen.
- Indien de bougie verder gebruikt kan worden, reinig deze dan met een draadborstel.
- Controleer nu de elektrodeafstand met een voelmaat. Door het buigen van de zijelektrode de correcte afstand vernieuwen (juiste afstand: 0,6 tot 0,7 mm).
- Bougie weer plaatsen.
- Bougiestekker (afb. 6/pos. 2) weer vast aan de bougie aansluiten.
- Onderhoudsafdekking (afb. 6/1) weer plaatsen.

#### Olieverversing

De motorolie bij warme motor aftappen om een snel en volledig uitlopen te waarborgen.



**Voor het aftappen controleren dat de brandstofdekselontluchtingshendel (afb. 1/1/ of 2/1) op OFF is ingesteld.**

- De schroeven van het deksel (afb. 3/1) losmaken.
- Linker afdekking (afb. 3/2) verwijderen.
- Olivuldop (afb. 4/2) verwijderen.
- Motorolie in een geschikte bak aftappen (afb. 4).
- Aanbevolen motorolie vullen (SAE 10W-30, afb. 10) en motoroliestand controleren (afb. 4/3).

- Olievuldop (afb. 4/2) plaatsen.
- Afdekking (afb. 3/2) weer plaatsen en schroef (afb. 3/1) vast aandraaien.

Na contact met afgewerkte olie de handen grondig met water en zeep wassen.



**Bij het verwijderen van afgewerkte olie de overeenkomstige milieuvoorschriften opvolgen. Wij bevelen aan de verwijderde olie in een gesloten bak naar een verzamelplaats voor afgewerkte olie te brengen. De motorolie in geen geval als afval verwijderen of op de vloer uitgieten.**

#### Geluidsdemper controleren



**Voor onderhoud de geluidsdemper laten afkoelen.**



**De vonkenvanger dient elke 100 bedrijfsuren gecontroleerd te worden om een perfect functioneren te waarborgen.**

- De vier schroeven en vervolgens de afdekking verwijderen.
- Nu de drie 6 mm schroeven (afb. 9/1) verwijderen, daarna de geluidsdemper (afb. 9/2), de vonkenvanger (afb. 9/3) en de afdichting (afb. 9/4).
- De vonkenvanger (afb. 9/3) met een stalen borstel reinigen. Controleer de afdichting van de geluidsdemper (afb. 9/4) en de vonkenvanger op gaten en scheuren. Indien de vonkenvanger of de afdichting beschadigd zijn, dienen deze vervangen te worden.
- Plaats de onderdelen in omgekeerde volgorde weer terug.

#### Bijvullen van brandstof

Vul nooit brandstof bij zolang het apparaat loopt. Laat het apparaat na gebruik ten minste 5 minuten lang afkoelen voordat brandstof wordt bijgevoerd.

#### **Brandstof: Loodvrije benzine.**

Rook nooit in de buurt van de generator of de brandstof. Vul nooit brandstof aan in de buurt van vonken, vlammen of bij open vuur.

#### **Belangrijk: alle kabels verwijderen.**

- Open het de brandstofvuldop (afb. 1/2 of 2/2).
- Laat de brandstof voorzichtig in de vulopening lopen.
- Vul de tank nooit verder dan tot aan de bovengrens markering (afb. 11).
- Plaats het deksel terug op de olievlopening.

#### **Service**

#### **Hebt u technische vragen? Een reclamatie? Hebt u reserveonderdelen of een gebruiksaanwijzing nodig?**

Op onze website [www.guede.com](http://www.guede.com) in **Service** helpen wij u snel en niet-bureaucratisch verder. Help ons om u te helpen, a.u.b. Om uw apparaat in geval van reclamatie te kunnen identificeren hebben wij het serienummer evenals artikelnummer en productiejaar nodig. Deze gegevens vindt u op het typeplaatje. Vul deze gegevens hieronder in om deze altijd bij de hand te hebben.

**Serienummer:**

**Artikelnummer:**

**Productiejaar:**

**Tel.:**

**+49 (0) 79 04 / 700-360**

**Fax:**

**+49 (0) 79 04 / 700-51999**

**E-mail:**

**support@ts.guede.com**



### Inspectie- en onderhoudsschema

Enkel een regelmatig onderhouden en een goed verzorgd apparaat kan een tot tevredenheid werkend hulpmiddel zijn. Onderhouds- en verzorgingsfouten kunnen tot onvoorziene ongevallen en letsels leiden.

Tijdsinterval	Beschrijving
Voor elk gebruik:	<ul style="list-style-type: none"> <li>Oliestand van de motorolie controleren.</li> <li>Benzineslang op scheuren en andere beschadigingen controleren; indien nodig, vervangen.</li> <li>LuchtfILTER controleren.</li> <li>Startkoord controleren en indien nodig, vervangen.</li> <li>Uitlaatinstallatie op gaten controleren; indien nodig, afdichten, resp. onderdelen vervangen.</li> <li>Geluidemper controleren en reinigen of vervangen.</li> </ul>
Elke 3 maanden/ 50 bedrijfsuren	<ul style="list-style-type: none"> <li>Toestand van de bougie controleren, de afstand instellen en reinigen.</li> <li>LuchtfILTER reinigen of vernieuwen, indien nodig.</li> </ul>
Na 1 maand en na 6 maanden	<ul style="list-style-type: none"> <li>Motorolie verversen.</li> </ul>
Elke 6 maanden	<ul style="list-style-type: none"> <li>Benzinekraan en filter reinigen; indien nodig, vervangen.</li> <li>Schroeven en verbindingselementen controleren en indien nodig, vervangen.</li> </ul>
Elke 12 maanden	<ul style="list-style-type: none"> <li>De ventielafstand controleren en eventueel instellen. (Enkel bij afgekoelde motor)</li> <li>Koelventilator controleren.</li> </ul>

### Storingen - Oorzaken - Oplossingen

Storing	Oorzaak	Oplossing
Motor start niet	Is er voldoende brandstof in de tank?	Overtuigt u zich dat in de tank voldoende brandstof aanwezig is.
	Is de motorschakelaar ingeschakeld?	Motorschakelaar inschakelen.
	Is er voldoende olie in de motor?	Olie bijvullen (SAE 10W-30)
	Is de bougie in orde?	Bougie reinigen en de elektrodeafstand instellen.
	Is de hendel voor brandstofontluchting geopend?	Hendel voor brandstofontluchting openen.
Geen spanning aan het gelijkstroomstopcontact	Is de gelijkstroombeveiliging van het schakelcircuit ingeschakeld?	De gelijkstroombeveiliging van het schakelcircuit inschakelen.
De motor loopt onrustig	Ontstekingsinstallatie niet in orde.	Bougie reinigen en de elektrodeafstand instellen.
	Onjuiste brandstof.	Overtuigt u zich dat de juiste brandstof werd gebruikt.
Apparaat functioneert niet	Licht het indicatielampje voor overbelasting op?	<p>Het elektrische apparaat of de stroomverbruiker op defecten controleren.</p> <ul style="list-style-type: none"> <li>Vervang het elektrische apparaat of de stroomverbruiker.</li> <li>Laat het elektrische apparaat of de stroomverbruiker in een elektrawerkplaats repareren.</li> </ul>

IT



Prima di mettere in funzione l'apparecchio leggere attentamente, per favore, questo Manuale d'uso.

A.V. 2 Le stampe supplementari, anche parziali, richiedono l'autorizzazione. Sono riservate le modifiche tecniche. Le figure sono illustrative! Traduzione del Manuale d'Uso originale.

### Segnaletica:

#### Sicurezza del prodotto:

Prodotto è conforme alle relative norme CE	

#### Istruzione avvertente:

Attenzione! Prima di manutenzione leggere il Manuale d'Uso	Non utilizzare nei locali chiusi. Possono formarsi i fumi nocivi.
Non connettere alla rete di casa.	Avviso ai vapori tossici.

#### Direttive:

Prima di manutenzione oppure i lavori sull'apparecchio sconnettere la spina dalla presa.	

#### Divieti:

Non sottoporre l'apparecchio alla pioggia	Divieto di fiamma viva, fonte della luce non protetta e fumare

#### Tutela dell'ambiente:

Smaltire i rifiuti in modo professionale, che non sia inquinato l'ambiente.	Il materiale d'imballo di cartone può essere consegnato al Centro di raccolta allo scopo di riciclo.
Gli apparecchi elettrici/elettronici difettosi e/o da smaltire devono essere consegnati ai centri autorizzati.	

### Imballo:

Proteggere all'umidità	L'imballo deve essere rivolto verso alto

### Dati tecnici:

Potenza del motore	Cilindrata
Giri in minuto	Volume del serbatoio
Potenza nominale	Peso
Tensione d'uscita	Rumorosità
Versare l'olio fino al segno. Controllare periodicamente il livello d'olio, aggiungerlo eventualmente.	Per chiudere la valvola dell'iniettore premere la levetta a destra.
Attensione! Evitare il contatto con le parti calde.	

### Descrizione dell'apparecchio (fig. 1+2)

1. Levetta di ventilazione del coperchio sul serbatoio del combustibile
2. Tappo del rabbocco sul serbatoio del combustibile
3. Presa 230V
4. Interruttore ON/OFF
5. LED potenza d'uscita
6. LED sovraccarico
7. Attacco di messa a terra del motore
8. LED mancanza dell'olio
9. Presa 12V
10. Dispositivo di sicurezza per la corrente continua
11. Contattore d'accensione/rubinetto di benzina
12. Fune d'avviamento
13. Leva dell'iniettore

#### Volume della fornitura

- 1x Generatore controllato dall'invertitore di frequenza
- 1x Chiave per candele d'accensione
- 1x Pinze per i poli della batteria
- 1x Kit per manutenzione
- 1x Manuale d'Uso e Lista di garanzia

#### Garanzia

Il periodo di garanzia è di 12 mesi in caso di uso industriale, di 24 mesi per i consumatori, e inizia a decorrere dalla data dell'acquisto dell'apparecchio.

La garanzia si riferisce esclusivamente ai difetti dovuti a difetti di materiale o di fabbricazione. Nel caso di reclamo durante il periodo di garanzia occorre allegare il documento originale d'acquisto con la data di vendita.

Non rientra nella garanzia l'uso improprio quale ad es. sovraccarico dell'apparecchio, applicazione di una forza eccessiva, danneggiamento dovuto ad un intervento dei terzi o oggetti estranei, mancato rispetto del manuale d'uso e di montaggio e usura normale.

#### Dati tecnici

	<b>ISG 1000</b>
Tensione d'uscita:	1x 230 V/1x 12V
Frequenza:	50 Hz
Potenza permanente 12V:	90 W
Potenza permanente 230V:	900 W
Potenza nominale 230V:	1000 W
Fattore di potenza nominale:	1,0
Potenza del motore:	1,3 kW/1,8 PS in 5500 min-1
Numero dei giri a vuoto	4200 min-1
Cilindrata:	53,5 ccm
Tipo di protezione:	IP23
Tipo del motore:	4 tempi, raffreddato ad aria
Dimensioni per montaggio:	455 mm
Volume del serbatoio:	2,7 l benzina
Consumo:	0,68 l/h
Rumorosità:	L <sub>WA</sub> 95 dB
Pressione acustica in 7 m:	LWA 54 -59 dB
Peso:	14 kg
Cod. ord.:	<b>40645</b>

	<b>ISG 2000</b>
Tensione d'uscita:	2x 230 V/1x 12V
Frequenza:	50 Hz
Potenza permanente 12 V:	90 W
Potenza permanente 230V:	1600 W
Potenza nominale 230V:	2000 W
Fattore di potenza nominale:	1,0
Potenza del motore:	2,2 kW/3 PS in 3200 min-1
Numero dei giri a vuoto	3200 min-1
Cilindrata:	105,6 ccm
Tipo di protezione:	IP23
Tipo del motore:	4 tempi, raffreddato ad aria
Dimensioni per montaggio:	530 mm
Volume del serbatoio:	3,5 l benzina
Consumo:	1 l/h
Rumorosità:	L <sub>WA</sub> 92 dB
Pressione acustica in 7 m:	LWA 54 -59 dB
Peso:	22 kg
Cod. ord.:	<b>40647</b>

#### \* Informazioni sulla rumorosità

I valori rilevati verificati in conformità a 2000/14/CE (1,60 m altezza, 1 m distanza) – tolleranza +/- 3 dB

#### Apparecchio

##### Confronto diretto delle curve di tensione

- Tensione di rete
- Generatore convenzionale
- Generatore controllato dall'invertitore di frequenza

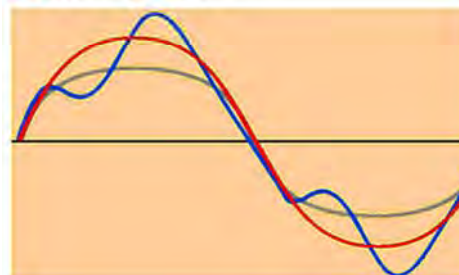

##### Invertitore di frequenza

Il generatore controllato dall'invertitore di frequenza produce la corrente in modo assolutamente nuovo. Grazie al piccolo avvolgimento multipolo interno, la tensione alternata prodotta viene trasformata tramite un dispositivo elettronico prima alla tensione continua e poi all'alternata, con la curva sinusoidale pura. Grazie a tale curva sinusoidale pura, è possibile alimentare gli apparecchi elettronici senza rischiare i danni.

##### Istruzioni di sicurezza generali

**⚠** Prima di utilizzare l'apparecchio, è necessario leggere completamente il Manuale d'Uso. Nel caso dei dubbi sulla connessione e manovra dell'apparecchio, rivolgersi al costruttore (Centro d'Assistenza).

**PERCHÉ SIA GARANTITO LIVELLO DI SICUREZZA ALTO, MANTENERE ATTENTAMENTE LE SEGUENTI ISTRUZIONI:**

##### ATTENZIONE!

- **Mantenere la zona di lavoro pulita ed ordinata.** La zona di lavoro e banco da lavoro disordinati aumentano il pericolo degli incidenti ed infortuni.
- **Porre attenzione alle condizioni ambientali nelle quali state lavorando.** Non utilizzare gli attrezzi e le macchine di lavorazione nell'ambiente umido e bagnato. Assicurare la buona illuminazione. Non esporre gli attrezzi elettrici alla pioggia oppure alta umidità dell'aria. Non attivare gli attrezzi elettrici in vicinanza ai liquidi e/o gas altamente infiammabili.
- **Impedire l'accesso all'apparecchio per le persone non adatte.** Le visite ed assistenti, soprattutto i bambini e le persone malate e/o fisicamente incapaci, tenere in distanza sicura dalla Vs. zona di lavoro.
- **Provvedere alla sicura conservazione degli utensili.** Le macchine che non devono essere utilizzate devono essere messe al luogo asciutto, possibilmente in alto, oppure chiuse in modo tale che non siano accessibili per altre persone.
- **Utilizzare per ogni singolo lavoro l'apparecchio giusto.** Non utilizzare gli attrezzi e/o apparecchi piccoli per lavori destinati da fare con le macchine grandi. Utilizzare gli apparecchi esclusivamente per scopi, per quali erano costruiti. Non sovraccaricare l'apparecchio!
- **Porre attenzione al cavo d'alimentazione.** Non tirare il cavo. Non utilizzarlo per sconnettere la spina dalla presa. Tenerlo fuori la portata delle fonti del calore, olio e spigoli vivi.
- **Evitare l'accensione indesiderata.** Prima di inserire la spina alla presa, accertarsi che stia disattivato l'interruttore dell'apparecchio.
- **Stiate sempre attenti. Porre attenzione a ciò, che state facendo.** Lavorare in modo razionale. Non utilizzare gli attrezzi elettrici, quando siete stanchi.

- **Porre attenzione alle parti danneggiate.** Prima di utilizzare l'apparecchio, ispezionarlo. Sono danneggiate alcune parti? Nel caso del danneggiamento leggero considerare, se la macchina funzionerà ancora con sicurezza e perfettamente.
- **Precedere alle scosse elettriche.** Evitare il contatto del corpo con gli oggetti messi a terra, ad es. acquedotti, corpi di riscaldamento, stufe e frigoriferi.
- **Utilizzare solo i pezzi di ricambio approvati.** Per manutenzione e riparazioni utilizzare solamente i ricambi originali. Rivolgersi per tal scopo al Centro d'Assistenza autorizzato.
- **Avviso!** L'applicazione degli accessori e delle parti aggiuntive, non consigliate univocamente nel presente Manuale d'Uso, può condurre ai danni delle persone e cose.
- **Non sporgersi dalla propria posizione.** Evitare l'atteggiamento del corpo anomalo. Assicurare la posizione del corpo sicura e mantenere sempre l'equilibrio.

#### Istruzioni di sicurezza specifiche per l'apparecchio

- Proteggere tutti i cavi alle temperature elevate, olio ed angoli vivi.
- Sconnettere la spina in caso di manutenzione e riparazioni e quando l'apparecchio non è utilizzato.
- Gli interventi sugli impianti elettrici può svolgere solo l'elettricista. Devono essere utilizzati solo i ricambi originali.
- La zona di lavoro pulita facilita il lavoro.
- Porre attenzione a ciò, che state facendo. Lavorare razionalmente.
- Utilizzare l'apparecchio solo nell'ambiente adatto e non sottoporlo all'acqua ed umidità.
- Far si procurare durante il lavoro sempre l'illuminazione buona.
- In caso d'avvenimento delle situazioni pericolose e dei guasti tecnici spegnere immediatamente l'apparecchio e sconnettere la spina dalla presa.
-  **Devono essere utilizzati solo gli utensili ed attrezzi approvati dal costruttore. Utilizzo degli elementi non approvati costituisce un grande pericolo delle ferite.**
- I bambini e le persone non aventi le conoscenze ed esperienze con la manovra dell'apparecchio, oppure tali che sono limitate delle sue capacità corporali, sensoriali e mentali, non devono utilizzare l'apparecchio senza l'assistenza del tecnico di sicurezza.
- Si deve impedire che i bambini giochino con l'apparecchio.
- Per collegamento del generatore alla fonte d'alimentazione domestica è indispensabile chiamare il professionista del settore elettrico.
- Appoggiare il generatore sempre sulla superficie rigida e piana!
- I fumi di scarico possono essere mortali, mai utilizzare quindi il generatore nei locali chiusi.
- Mai coprire il generatore!
- Mai toccarlo con le mani bagnate.
- Non lavorare nell'ambiente umido.
- Mai collegare insieme 2 generatori.

 **Pericolo dell'infortunio oppure la possibilità del danneggiamento degli attrezzi elettrici. I dati tecnici dell'utente devono sempre corrispondere ai dati ed istruzioni di sicurezza del generatore. (per l'assorbimento in avviamento deve essere osservata la potenza nominale di triplo - quintuplo dell'assorbimento nominale dell'apparecchio da connettere).**

#### Comportamento nel caso d'emergenza

Con riferimento alla **DIN 13164**, il luogo di lavoro deve essere sempre dotato della cassetta di pronto soccorso per eventuali incidenti. Il materiale utilizzato deve essere aggiunto immediatamente.

In caso di richiesta del pronto soccorso comunicare le seguenti informazioni:

**Luogo dell'incidente**  
**Tipo dell'incidente**  
**Numero dei feriti**  
**Tipo della ferita**

Applicare il pronto soccorso concernente l'incidente e rivolgersi rapidamente al medico qualificato.

Proteggere il ferito agli ulteriori incidenti e tranquillizzarlo.

#### Uso in conformità alla destinazione

Questo generatore è concepito esclusivamente per azionamento degli apparecchi elettrici, la cui potenza si trova in gamma della potenza del generatore. Deve essere considerata la corrente d'avviamento più alte degli utenti induttivi.

Non è possibile eseguire con tal apparecchio i lavori diversi da quelli, per i quali è stato costruito e chi sono descritti nel Manuale d'Uso.

Ogni altro uso non è conforme alla destinazione. Il costruttore non assume la responsabilità dei successivi danni e delle ferite. Tenere presente che i nostri apparecchi non sono costruiti per l'uso industriale.

#### Pericoli residui e misure di protezione

**Contatto elettrico diretto**  
**Diretto contatto elettrico con le mani umide può causare la folgorazione.**

Evitare il contatto con le mani umide e rispettare la messa a terra adatta.

**Pericoli residui del calore**

**Ustioni, geloni**

**Il contatto con lo scarico può condurre alle ustioni.**

Terminato l'esercizio, far raffreddare gli apparecchi.

**Pericolo del rumore**

**Danneggiamento dell'udito**

**La sosta più lunga vicino al generatore in funzione può danneggiare l'udito**

E' obbligatorio utilizzare sempre la protezione dell'udito.

**Minaccia dai materiali e dalle altre sostanze**

**Contatto, inalazione**

**Inalazione dei fumi di scarico può esser mortale!**

Mai esercitare nei locali chiusi.

**Fuoco e/o esplosione**

**Carburante nell'apparecchio può prendere fuoco.**

Mai utilizzare nell'ambiente con pericolo del fuoco. Rabboccare con motore spento. Non fumare.

**Pericoli biologici/microbiologici**

**Olio e carburante usciti minacciano l'ambiente.**

**Altri pericoli**

**Danni in esercizio**

**Nel caso che l'apparecchio in funzione è posto sulla base inclinata, non è più garantita la lubrificazione e può avvenire il danneggiamento dello stesso.**

Esercitare solamente sul suolo piano.

#### Smaltimento

Le istruzioni per lo smaltimento derivano dai pittogrammi attaccati sull'apparecchio e sull'imballo. La descrizione dei singoli significati riporta il capitolo "Segnaletica".

**Smaltimento dell'imballo da trasporto**

L'imballo protegge l'apparecchio contro i danni durante il trasporto. I materiali d'imballo sono scelti a seconda della tutela dell'ambiente ed il modo di smaltimento, perciò possono essere riciclati. Il ritorno dell'imballo in circolazione dei materiali risparmia le materie prime e diminuisce i costi di lavorazione dei rifiuti. Le singole parti dell'imballo (es. fogli, styropor) possono essere pericolosi per i bambini.

**Esiste il pericolo di soffocamento!** Tenere le parti dell'imballo fuori portata dei bambini e smaltirli prima possibile.

#### Smaltimento dell'olio esausto

Consegnare l'olio raccolto nel contenitore chiuso al centro di raccolta degli oli esausti. Non scaricarlo alla fognatura né sulla terra.

#### Requisiti all'operatore

L'operatore è obbligato, prima di usare l'apparecchio, leggere attentamente il Manuale d'Uso.

#### Qualifica

Oltre alle istruzioni dettagliate del professionista, per uso dell'apparecchio non è necessaria alcuna qualifica speciale.

#### Età minima

Possono lavorare con l'apparecchio solo le persone da 18 anni e istruite sulla manovra e funzione dello stesso. I giovani tra 16 e 18 anni possono lavorare con l'apparecchio solo sotto la sorveglianza dell'adulto. L'eccezione rappresenta lo sfruttamento dei minorenni per lo scopo dell'addestramento professionale per raggiungere la pratica sotto controllo dell'istruttore.

#### Istruzioni

Utilizzo dell'apparecchio richiede solo le istruzioni adeguate del professionista rispettivamente leggere il Manuale d'Uso. Non sono necessarie le istruzioni speciali.

#### Trasporto e stoccaggio



**L'apparecchio può essere utilizzato solo in posizione di lavoro (suolo piano), altrimenti esce il carburante e/o olio e non è più garantita la lubrificazione.**

- Mettere la levetta di ventilazione sul serbatoio del combustibile e l'interruttore alla posizione OFF; sarà così evitata la perdita del combustibile durante il trasporto oppure conservazione.
- Attendarsi a che il serbatoio non si strabocchi.
- L'apparecchio caricato sul veicolo non deve essere utilizzato. Per l'utilizzo, il generatore controllato dall'invertitore di frequenza deve essere installato sul suolo e nell'ambiente ben ventilato.
- Non esporre l'apparecchio alla diretta radiazione solare. Con il generatore chiuso nel veicolo, attendersi a che la temperatura all'interno non sia elevata, altrimenti s'evapora il combustibile ed avverrà l'esplosione.
- Per lo stoccaggio più lungo, l'apparecchio deve essere conservato pulito accuratamente e fuori la portata delle persone non adatte. Svuotare il combustibile e conservare l'apparecchio nel luogo asciutto e privo della polvere.
- Prima di trasporto qualsiasi bloccare l'apparecchio contro la caduta.

#### Istruzioni di sicurezza per prima messa in funzione

- Appoggiare la macchina sul suolo piano. Non deporlo sulla superficie metallica.

- Non esporre l'apparecchio alla forte radiazione solare. Non esporre l'apparecchio alle temperature superiori a 40°C.
- Non conservare l'apparecchio nell'ambiente umido.
- Accertarsi prima dell'uso della macchina che l'utente che dovrà essere collegato al generatore possiede dell'assorbimento inferiore alla potenza d'uscita del generatore.
- Collegare l'utente al generatore quando lo stesso parte in giri pieni. Prima di spegnere il generatore, scollegare l'utente.
- Non collegare la macchina alle altre fonti dell'energia. Non collegarlo alla rete di casa.
- Spegnere immediatamente il generatore nelle seguenti condizioni:
  - per funzionamento del motore inquieto oppure anomalo
  - decremento della potenza elettrica in uscita
  - surriscaldamento dell'utente collegato
  - vibrazioni eccessive del generatore
  - scintillamento
  - per la formazione dei fumi oppure la presa fuoco
- Prima di collegare il generatore all'utente, provvedere alla quantità sufficiente del carburante.
- Mai rabboccare il carburante con la macchina in marcia. Prima di aggiungere il carburante far raffreddare la macchina per almeno 5 minuti.
- Non toccare le parti calde della macchina.
- Non depositare il carburante vicino alla macchina.
- Il silenziatore e filtro d'aria, in carburazione sufficiente, funzionano come eliminatore della fiamma. Badare quindi a ciò, che tali parti siano montate correttamente e nelle perfette condizioni tecniche.
- In nessun caso, il generatore non deve essere utilizzato nei garage, nelle case oppure in vicinanza alle finestre e/o porte aperte perché l'inalazione dei fumi può portare allo svenimento.
- Eseguire il rabbocco solo all'esterno, con il motore spento e non fumare in vicinanza all'apparecchio. Evitare l'origine della fiamma qualsiasi oppure delle scintille in circostanza dell'apparecchio.
- La benzina persa deve essere eliminata immediatamente e solo dopo è possibile avviare il motore.

#### Saracinesca Eco fig. 12

##### Fig. 12

Pos. 1 – OFF

Pos. 2 – ECO

Pos. 3 – Interruttore della saracinesca ECO

##### ECO:

I giri del motore s'adottano automaticamente ai giri a vuoto, se l'utente elettrico è sconnesso. In caso che l'apparecchio elettrico venga riacceso, il motore torna ai giri adatti a cerico. In caso che non è richiesta la piena potenza del generatore, i giri del motore s'abbassano in automatico. Tale posizione è consigliata per la diminuzione del consumo del combustibile.



**Alla funzione con la corrente continua bisogna mettere l'interruttore della saracinesca Eco alla posizione OFF.**

##### OFF:

I giri del motore sono mantenuti superiori ai giri nominali.

#### Manovra fig.re 1+2+12+13

##### Start:

Prima di avviare il motore, gli utenti elettrici connessi alla presa a tre fasi devono essere sconnessi.

- Mettere la levetta di ventilazione del serbatoio del combustibile alla posizione ON (fig. 1/1 oppure 2/1).
- Portare l'interruttore dell'accensione alla posizione "ON" (fig. 1/11 oppure 2/11).
- Mettere la leva (fig. 1/13 oppure 2/13) a destra sul "chiuso".



- Tirare piano la funicella d'avviamento (fig. 1/12 oppure 2/12), finché si sente la resistenza, poi tirare forte per avviare il motore.



**Non permettere il retrolancio della funicella d'accensione, reggerla con cura nella mano.**

- Quando si riscalda il motore, spostare la levetta dell'iniettore (fig. 1/13 oppure 2/13) alla posizione iniziale.

#### Applicazione:

E' indispensabile connettere il generatore controllato dall'invertitore di frequenza alla massa (fig. 1/7 oppure 2/7), in caso degli apparecchi connessi messi a terra.



**E' inammissibile la connessione all'impianto elettrico dell'edificio, se non è installato il sezionatore.**



**Non deve essere superato massimo valore indicato dell'assorbimento su nessuna presa di connessione.**

#### Funzione con la corrente alternata:

- Avviare il motore ed accertarsi che il LED (fig. 1/5 oppure 2/5) acceso è verde.
- Accertarsi che l'apparecchio da utilizzare è spento. In tal caso inserire la spina alla presa a tre fasi (fig. 1/3 oppure 2/3).



**Non superare la massima potenza nominale del generatore!**

**In caso di breve o durevole accensione della segnalazione di sovraccarico (fig. 1/6 rispett. 2/6), potrebbero avvenire i danni sull'apparecchio. Il generatore si spegne mentre il motore a combustione marcia senza cambio. In tal caso sostituire immediatamente l'utente pericoloso dell'utente di potenza sicura e riavviare il generatore.**

Il LED di controllo sovraccarico s'accende in caso di superamento della potenza nominale del generatore.

#### Funzione con la corrente continua:



**La presa per la corrente continua può essere utilizzata solo per caricamento della batteria 12V.** Per la funzione con la corrente continua, l'interruttore della saracinesca Eco (fig. 12) deve essere in posizione OFF.

- Connettere il cavo d'alimentazione alla presa per la corrente continua ed alle pinze della batteria (fig. 13). Per evitare lo scintillamento, il cavo d'alimentazione deve essere connesso prima al generatore e poi alla batteria. Per la sconnessione scollegare prima i cavi

dalla batteria.  **Non avviare il motore con generatore collegato alla batteria.**

- Avviare il motore.  
In caso di sovraccarico del circuito della corrente continua interviene l'interruttore di sicurezza (fig. 1/10 oppure 2/10). Attendere alcuni minuti e premere poi dentro il tasto e continuare all'uso.

#### Spegnimento:

- Spegner l'apparecchio connesso e sconnettere la spina.
- L'interruttore d'accensione (fig. 1/11 oppure 2/11) mettere in posizione OFF.
- Mettere la levetta di ventilazione del serbatoio del combustibile alla posizione OFF (fig. 1/1 oppure 2/1).

#### Segnalazione della mancanza dell'olio:

Prima che il livello dell'olio scende troppo in basso il motore si spegne. LED (fig. 1/8 oppure 2/8) s'accende poi rosso agendo sull'avviatore e il motore non parte. Controllare in tal caso il livello d'olio ed aggiungerlo.

### Istruzioni di sicurezza per la manovra

Vedi le Istruzioni di sicurezza generali, Istruzioni di sicurezza specifici per l'apparecchio e le Istruzioni di sicurezza per la prima messa in funzione.

- Utilizzare la macchina dopo aver letto attentamente il Manuale d'Uso.
- Rispettare tutte istruzioni di sicurezza riportate nel Manuale.
- Comportarsi con cura verso le altre persone.

### Ispezioni e manutenzione fig.re 1+2+3+4+5+6+7+9+11

Il significato fondamentale per la perfetta funzione e lunga durata dell'apparecchio è la pulizia e manutenzione.



**Regolare l'apparecchio esclusivamente con la spina sconnessa dalla presa. Esiste il grande pericolo dell'incidente.**

**Non fumare durante i lavori sotto indicati. Mai lavorare in vicinanza alle scintille, e/o fiamma viva. Manutenzione ed ispezioni da eseguire periodicamente**

#### Filtro d'aria

Filtro d'aria dovrebbe essere pulito ogni 50 ore dell'esercizio.

- Allentare la vite (fig. 3/1) e togliere il coperchio (fig. 3/2).
- Allentare la vite del coperchio sul filtro d'aria (fig. 5/1).
- Togliere il coperchio del filtro d'aria (fig. 5/2).
- Controllare il filtro esterno e filtro principale (fig. 5/3+4), se bisogna, lavarli in un solvente non infiammabile oppure poco infiammabile ed attendere che s'asciughino bene.
- Gocciolare il filtro di poca quantità dell'olio e schiacciarlo.
- Rimettere quindi il filtro.
- Avvitare la vite del coperchio sul filtro d'aria (fig. 5/1).
- Bloccare il coperchio (fig. 3/2) serrando la vite del coperchio (fig. 3/1).



**Mai utilizzare la macchina senza filtro d'aria. La conseguenza di ciò è l'usura rapida del motore.**

#### Candela d'accensione

- Togliere dalla candela d'accensione (fig. 6/1) il coperchio per eseguire la manutenzione.
- Togliere il cappuccio della candela d'accensione (fig. 6/2).
- Pulire la sporcizia e la polvere dal fondo della candela d'accensione.
- Con la chiave per le candele d'accensione (fig. 7/1) svitare la candela d'accensione.
- Ispezionare la candela d'accensione, se non rappresenta le fratture e punti attriti. Sostituire e smaltire immediatamente la candela d'accensione danneggiata.
- In caso che potrebbe essere riutilizzata, pulirla con la spazzola metallica.
- Con lo spessore controllare la distanza degli elettrodi. Piegare l'elettrodo laterale e creare la giusta distanza (distanza giusta: 0,6 - 0,7 mm).
- Rimontare la candela d'accensione.
- Infilare il cappuccio della candela d'accensione (fig. 6/2) sulla candela d'accensione.
- Rimontare il coperchio per la manutenzione (fig. 6/1).

#### Cambio dell'olio

Scaricare l'olio esausto dal motore caldo per garantire che l'olio esca più veloce, senza lasciare i residui.



**Accertarsi prima di scaricare l'olio che la levetta di ventilazione sul coperchio del serbatoio del combustibile (fig. 1/1 oppure 2/1) sia in posizione OFF.**

- Allentare la vite del coperchio (fig. 3/1).
- Togliere il carter sx (fig. 3/2).
- Togliere il tappo di rabbocco dell'olio (fig. 4/2).
- Scaricare l'olio esausto nel contenitore adatto (fig. 4)
- Aggiungere l'olio per motore consigliato (SAE 10W-30, fig. 10) e controllare lo stato dell'olio per motore (fig. 4/3).

- Chiudere il tappo di rabbocco dell'olio (fig. 4/2).
- Rimontare il coperchio (fig. 3/2) serrando la vite del coperchio (fig. 3/1).

Venendo in contatto con olio esausto lavarsi accuratamente le mani con l'acqua e sapone.



**Per lo smaltimento dell'olio esausto rispettare per favore le relative norme per la tutela dell'ambiente. Si consiglia per lo smaltimento, consegnare l'olio al centro di raccolta nel contenitore chiuso. Non scaricarlo alla fognatura né sulla terra.**

#### **Controllo del silenziatore**



**Attendere prima di manutenzione che il silenziatore si raffreddi.**



**L'accappatoio delle scintille deve essere controllato ogni 100 ore dell'esercizio per garantire la sua perfetta funzione.**

- Svitare le quattro viti e togliere il carter.
- Svitare quindi tre viti 6 mm (fig. 9/1), poi il silenziatore (fig. 9/2), l'accappatoio delle scintille (fig. 9/3) e la guarnizione (fig. 9/4).
- Pulire l'accappatoio (fig. 9/3) con una spazzola metallica. Controllare la guarnizione del silenziatore (fig. 9/4) e l'accappatoio delle scintille, se non presentano i fori e le fessure. L'accappatoio delle scintille oppure la guarnizione difettosi devono essere cambiati.
- Rimontare gli elementi in ordine opposto.

#### **Rabbocco del combustibile**

Mai rabboccare il carburante con la macchina in marcia. Prima di aggiungere il carburante far raffreddare la macchina per almeno 5 minuti.

#### **Combustibile: Benzina senza piombo**

Non fumare in vicinanza dell'apparecchio e del combustibile. Mai aggiungere il combustibile in vicinanza alle scintille, fiamme oppure fuoco vivo.

#### **Importante: togliere tutti i cavi.**

- Aprire il tappo del boccone da rabbocco del combustibile (fig. 1/2 oppure 2/2).
- Versare il combustibile con cura al boccone da rabbocco.
- Riempire sempre il serbatoio massimo fino a segno limite (fig. 11).
- Rimontare il coperchio sul foro di rabbocco.

#### **Assistenza tecnica**

**Avete le domande tecniche? Contestazioni? Avete bisogno dei ricambi oppure del Manuale d'Uso?**

Sul nostro sito <http://www.quede.com/support>, nel settore **Assistenza tecnica**, Vi aiuteremo velocemente ed in via non burocratica. Ci darete la mano, per favore, per poter aiutar Vi? Per poter identificare il Vostro apparecchio nel caso di contestazione abbiamo bisogno del numero di serie, cod. ord. e l'anno di produzione. Tutte queste indicazioni troverete sulla targhetta della macchina. Per avere questi dati sempre disponibili, indicarli qui sotto, per favore:

**N° serie:**

**Cod. ord.:**

**Anno di produzione:**

**Tel.:**

**+49 (0) 79 04 / 700-360**

**Fax:**

**+49 (0) 79 04 / 700-51999**

**E-Mail:**

**support@ts.quede.com**

### Programma delle ispezioni e della manutenzione

Solo la macchina periodicamente mantenuta e curata può essere l'aiutante soddisfacente. La manutenzione e cura mancanti possono condurre agli incidenti e ferite inaspettabili.

Intervallo di tempo	Descrizione
Prima di ogni uso	<ul style="list-style-type: none"> <li>Controllare le condizioni dell'olio per motore</li> <li>Controllare che il flessibile del carburante sia privo delle fessure ed altri difetti, sostituirlo eventualmente</li> <li>Controllare filtro d'aria</li> <li>Controllare la funicella d'avviamento, sostituire se necessario</li> <li>Controllare che non ci siano le perdite del sistema di scarico, eliminarne, eventualmente sostituire i tubi.</li> <li>Controllare il silenziatore, pulire, sostituirlo eventualmente.</li> </ul>
Ogni 3 mesi / 50 ore dell'esercizio	<ul style="list-style-type: none"> <li>Controllare le condizioni della candela d'accensione, registrare la distanza e pulire</li> <li>Pulire filtro d'aria, sostituirlo eventualmente</li> </ul>
Dopo 1 mese e dopo 6 mesi	<ul style="list-style-type: none"> <li>Cambiare l'olio per motore</li> </ul>
Ogni 6 mesi	<ul style="list-style-type: none"> <li>Pulire la valvola del carburante e filtro, sostituirne eventualmente</li> <li>Controllare le viti e raccorderia, sostituirne se necessario</li> </ul>
Ogni 12 mesi	<ul style="list-style-type: none"> <li>Controllare la registrazione delle valvole, regolarne eventualmente (solo con il motore raffreddato)</li> <li>Controllare il ventilatore di raffreddamento</li> </ul>

### Guasti – Cause - Rimozione

Guasto	Causa	Rimozione
Motore non parte	E' sufficiente la quantità del combustibile nel serbatoio?	Accertarsi che la quantità del combustibile è sufficiente.
	E' acceso il contattore del motore?	Attivare il contattore del motore
	E' sufficiente la quantità dell'olio nel motore?	Aggiungere l'olio (SAE 10W-.30)
	E' la candela d'accensione in buon stato?	Pulire la candela d'accensione e registrare la giusta distanza degli elettrodi
E' aperta la levetta di ventilazione sul serbatoio del combustibile?	Aprire la levetta di ventilazione sul serbatoio del combustibile	
Manca la tensione sulla presa per la corrente continua	E' attiva la protezione del circuito della corrente continua?	Attivare la protezione del circuito della corrente continua
Motore va irregolarmente	L'accensione funziona male.	Pulire la candela d'accensione e registrare la giusta distanza degli elettrodi
	Combustibile sbagliato	Accertarsi che sia utilizzato il carburante giusto
Apparecchio non funziona	LED di sovraccarico è acceso?	Controllare l'apparecchio elettrico oppure l'utente, se non difettosi. - Cambiare l'apparecchio elettrico oppure l'utente - Far riparare l'apparecchio elettrico/l'utente nell'officina specializzata

		<b>Kérjük, olvassa el figyelmesen az alábbi utasításokat, mielőtt használja a berendezés működése.</b>
--	--	--------------------------------------------------------------------------------------------------------

**A.V. 2 Utánnomást és részutánnomást is jóvá kell hagyatni. Műszaki változások fenntartva.  
Illusztrációs ábrák! Az eredeti használati utasítás fordítása**

**Jelzések a gépen:**

**A gyártmány biztonsága:**

A gyártmány eleget tesz az illetékes EU normák követelményeinek	

**Figyelmeztető utasítások:**

Vigyázz! Karbantartás előtt feltétlenül olvassa el a használati utasítást!	Tilos a gépet zárt térségben használni. Mérgező gázokat termel.
Tilos a házi áramkörbe kapcsolni.	Vigyázz! Mérgező párák keletkezhetnek!

**Utasítások:**

Karbantartás, vagy a gépen végzendő munkák előtt kapcsolja ki az áramkörből a dugvilla konektorból való kihúzásával.	

**Tilalmak:**

Tilos a gépet eső és nedvesség hatásának kitenni	Tilos a dohányzás és nyílt láng használata

**Környezetvédelem:**

A hulladékot úgy semmisítse meg, hogy ne ártson a környezetnek!	A karton csomagolást, megsemmisítésre, speciális hulladékgyűjtőbe adja át.
Hibás és/vagy megsemmisített villamos-, elektrogépeket át kell adni az illetékes gyűjtőtelepre.	

**Csomagolás:**

Védje nedvesség ellen!	A csomagolást felállított helyzetben tartsa!

**Műszaki adatok:**

A motor teljesítménye	Henger köbtartalma
Fordulatszám/perc	A tartály köbtartalma
Névleges teljesítmény	Súly
Kilépési feszültség	Hangterhelés
Az olajat töltsse fel a jelig. Az olaj állapotát rendszeresen ellenőrizze, szükség esetén töltsse fel.	Ha a szivató szelepet be akarja zárni, az emeltyűt tolja jobbra.
Vigyázz! Nehogy kapcsolatba kerüljön a forró felületekkel!	

**A gép leírása (1+2.ábra)**

1. Az üzemanyagtartály szellőztető kupakjának az emeltyűje
2. Az üzemanyagtartály kupakja
3. 230V-os dugvilla
4. ON/OFF kapcsoló
5. Kilépő teljesítmény kontroll
6. Túlterhelési kontroll
7. A motor földelési csatlakozója
8. Elégtelen olaj kontroll
9. 12V-os dugvilla
10. Egyenáram biztosíték
11. Gyújtás kapcsoló/benzincsap
12. Startoló lanó
13. Szivatókar

**A szállítmány tartalma**

- 1x inverterrel irányított generátor
- 1x gyújtógyertya kulcsa
- 1x kapcsok az akkumulátor pólusaihoz való kapcsolásra
- 1x karbantartási szett
- 1x manuál és jótállási levél

## Jótállás

Jótállás időtartama 12 hónap ipari használat esetén, fogyasztó esetén 24 hónap, jótállás a készülék megvétele napján kezdődik.

A jótállás kizárólag anyag vagy gyártási hibából eredő hibákra vonatkozik. A garancia idő alatt történt reklamáció esetén mellékelni kell az eredeti vételt igazoló nyugtát az eladás dátumával.

Jótállás nem vonatkozik szakszerűtlen használatra pl. készülék túlterhelése, idegen beavatkozás vagy tárgy okozta sérülésekre, használati és szerelési útmutató be nem tartására, normális kopásra.

## Műszaki adatok

	ISG 1000
Kilépő feszültség:	1x 230 V/1x 12V
Frekvencia:	50 Hz
Tartós teljesítmény12 V-nál:	90 W
Tartós teljesítmény230 V-nál:	900 W
Névleges teljesítmény230 V-nál:	1000 W
Névleges teljesítmény tényezője:	1,0
Motor teljesítmény:	1,3 kW/1,8 PS 5500 min-1 esetén
Uresjarati fordulatszám	4200 min-1
Henger köbtartalma:	53,5 ccm
Védelem típusa:	IP23
Motortípus:	4 ütemes, levegővel hűtött
Szerelési méretek:	455 mm
Tartály köbtartalma:	2,7 l benzin
Üzemanyag szükséglet:	0,68 l/óra
Hangterhelés:	LWA 95 dB
Akusztiikus terhelés 7m-es távolságban:	LWA 54 -59 dB
Súly:	14 kg
Megr.szám:	40645

	ISG 2000
Kilépő feszültség:	2x 230 V/1x 12V
Frekvencia:	50 Hz
Tartós teljesítmény12 V-nál:	90 W
Tartós teljesítmény230 V-nál:	1600 W
Névleges teljesítmény230 V:	2000 W
Névleges teljesítmény tényezője:	1,0
Motor teljesítmény:	2,2 kW/3 PS 4600 min-1 esetén
Uresjarati fordulatszám	3200 min-1
Henger köbtartalma:	105,6 ccm
Védelem típusa:	IP23
Motortípus:	4 ütemes, levegővel hűtött
Szerelési méretek:	530 mm
Tartály köbtartalma:	3,5 l benzin
Üzemanyag szükséglet:	1 l/óra
Hangterhelés:	LWA 92 dB
Akusztiikus terhelés 7m-es távolságban:	LWA 54 -59 dB
Súly:	22 kg
Megr.szám:	40647

### \* Információ hangterhelésről

A mért adatok megfelelnek a 2000/14/EG követelményeinek (1,60m magasság, 1m távolság) – mérési tolerancia +-3dB

## Gép

### A feszültség görbéinek összehasonlítása

- Áramkör feszültsége
- Konvencionális generátor
- Inverterrel irányított generátor

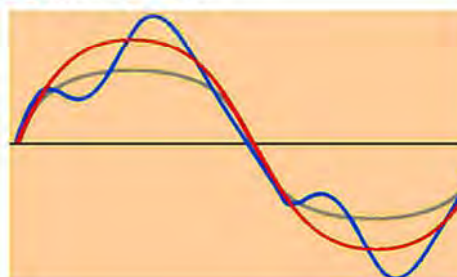

### Inverter

Az inverterrel irányított generátor az áramot teljesen új módszerrel fejleszti. A benti kis, multipólusos tekercselésnek köszönhetően, a termelt váltóáram, az elektromos berendezés segítségével, először egyenárammá lesz transzformálva, majd szabályos szinusz görbés váltóáramra. A szabályos szinusz görbének köszönhetően a villanygépeket táplálni lehet anélkül, hogy megrongálódnának.

### Általános biztonsági utasítások

**⚠** A gép üzembehelyezése előtt figyelmesen tanulmányozza át a használati utasítást, s a gép kezelésékor feltétlenül tartsa be. Az esetben, ha a gép bekapcsolásával és kezelésével kapcsolatban problémái lennének, kérem, forduljon a gyártóhoz (szervizosztály).

**A MAGAS FOKÚ BIZTONSÁG BEBIZTOSÍTÁSA ÉRDEKÉBEN, FELTÉTLENÜL TARTSA BE AZ ALÁBBI UTASÍTÁSOKAT!**

### VIGYÁZZ!

- Munkahelyét tartsa rendben!**  
A munkahelyen lévő rendetlenség baleseteket idézhet elő.
- Vegye figyelembe a környezeti sajátosságokat**  
A gépet tilos kitenni eső hatásának. Tilos nyirkos, vagy nedves környezetben használni. Biztosítson be megfelelő megvilágítást. Tilos a gépet tűzveszélyes folyadékok, vagy gázok közelében használni.
- Idegen személyeket tartson a géptől biztonságos távolságban!**  
Ne engedje, hogy idegen személyek, főleg gyerekek, kapcsolatba kerüljenek a géppel. Tartsa őket munkaterületétől megfelelő távolságban!
- Gépet tartsa biztonságos helyen!**  
Azokat a berendezéseket, melyeket nem használ, tartsa száraz, zárt helyen, ahová nem juthatnak gyerekek.
- Használjon megfelelő gépet!**  
A gépet kizárólag rendeltetésének megfelelően szabad használni. Tilos a gépet túlterhelni! Minden munkához megfelelő teljesítményű gépet használjon!
- Vigyázzon a tápláló kábelre.** Tilos a gépet a tápláló kábelnél fogva húzni, s a kábelnél fogva kihúzni a dugvillát a konektorból. A kábelt ne tartsa hőforrások, olaj és éles tárgyak közelében.
- Kerülje el a gép véletlen bekapcsolását!** Mielőtt a dugvillát a konektorba dugja, győződjön meg arról, hogy a gép kapcsolója kikapcsolt helyzetben legyen.
- Legyen figyelmes!**



Ügyeljen arra, amit csinál. Munkáját felelősségteljesen végezze. Ne dolgozzon a géppel, ha fáradt.

- **Ellenőrizze a megrongálódott alkatrészeket.** Használat előtt ellenőrizze a gépet, nincsenek-e az egyes alkatrészek megrongálódva. Kisebb rongálódás esetén igyekezzen eldönteni, hogy a gép biztonságosan és hiba nélkül fog-e működni. Ügyeljen arra, hogy a gép mozgó részei helyesen fel legyenek szerelve és be legyenek állítva. Nem illenek össze egyes alkatrészek? Némelyek meg vannak rongálódva? Minden rendesen van felszerelve? Legyen bebiztosítva a gép helyes működésének minden feltétele.
- **Kerülje ki az áramütés veszélyét!** Akadályozza meg, hogy teste a leföldelt objektumokkal kerüljön kapcsolatba, pl. vízvezetékek, fűtőtestek, rezsók, hűtőszekrények, stb.
- **Kizárólag eredeti alkatrészeket használjon.** Karbantartáshoz és javításhoz kizárólag a gyártóval jóváhagyott alkatrészeket használja. Alkatrészekért forduljon a szakszervizhez.
- **Figyelmeztetés!** Olyan alkatrészek és kellékek használata, melyek nincsenek a használati utasításban jóváhagyva, sebesülés és károk veszélyével járhatnak.
- **Munka közben tartsa meg teste egyensúlyi állapotát** és álljon biztonságosan. Ne hajoljon túlságosan előre se a gép felé az esetben, ha a gép működik.

#### A gépre vonatkozó specifikus biztonsági utasítások

- A kábeleket védje magas hőmérséklettől, olajtól és éles tárgyaktól.
- Javítás, karbantartás alatt, vagy ha a gépet nem használja, feltétlenül távolítsa el a dugvillát a konnektorból.
- Az elektromos gépen kizárólag szakember végezhet javítást, munkát, stb, kizárólag eredeti alkatrészek használatával.
- Tiszta munkahely megkönnyíti a munkáját.
- Ügyeljen arra, amit csinál. Munkáját felelősségteljesen végezze. Tilos a géppel dolgozni, ha fáradt.
- A gépet kizárólag megfelelő környezetben használja, ne tegye ki nedvesség, vagy víz hatásának.
- Munka közben biztosítson be megfelelő megvilágítást.
- Veszélyes helyzetekben, vagy üzemzavarok esetén, a gépet azonnal kapcsolja ki és húzza ki a dugvillát a konnektorból.
-  **Kizárólag a gyártóval jóváhagyott alkatrészek használata megengedett, ellenkező esetben komoly balesetveszély fenyeget.**
- Tilos a gépet gyerekeknek és olyan személyeknek használni, akik fizikai, szellemi, vagy szenzorikus képességeik, vagy elégtelen szaktudásuk alapján nem képesek a gépet biztonságosan és szabályszerűen kezelni, s azt abban az esetben sem, ha felügyelet alatt dolgoznának, vagy munka előtt ki lennének oktatva a gép biztonságos használatáról.
- A gép nem gyerekjáték. A gyerekek nem képesek felfogni azt a veszélyt, amit gép számukra jelenthet. Tilos a gyerekeknek megengedni, hogy a gépet használják.
- Az esetben, ha a generátort házi tápforráshoz akarja kapcsolni, a bekapcsolást és földelést feltétlenül bízza villanyszerelő szakemberre.
- A generátort, minden esetben, állítsa szilárd és egyenes alaplazatra!
- Az égéstermék halálos veszélyt jelentenek, ezért a generátort tilos zárt helyiségekben használni.
- Tilos a generátort letakarni.
- Tilos nedves kézzel megérinteni.
- Tilos nedves környezetben dolgozni.

- Soha nem szabad két generátort összekapcsolni.



**Balesetveszély - az elektromos berendezés esetleges megrongálódásának a veszélye.**

**A fogyasztó műszaki adatainak feltétlenül egyezniük kell a generátor adataival, s eleget kell tenniük a vonatkozó biztonsági utasításoknak (ügyeljen arra, hogy indításkor a kapcsolt fogyasztó névleges teljesítménye 3-5-ször nagyobb).**

#### Viselkedés kényszerhelyzetben

**A DIN 13164 szabvány szerint, az esetleges balesetek esetére, a munkahelyen mindig kéznél legyen az elsősegély készlet. Azt, amit a készletből kivesz, azonnal vissza kell pótolni. Az esetben, ha segítséget hív, az alábbi adatokat jelentse be:**

1. **A baleset színhelye**
2. **A baleset típusa**
3. **Sebesültek száma**
4. **A sebesülés típusai**

Igyekezzen a balesetnek megfelelően első segítyt nyújtani, s minél hamarabb biztosítson be orvosi segítséget. A sebesültet nyugtassa meg, s védje további balesettől.

#### Rendeltetés szerinti használat

A generátor kizárólag olyan elektromos berendezések hajtására alkalmas, melyek maximális teljesítménye a generátor teljesítményének a tartományába esik. Figyelemmel kell kísérni az indukív fogyasztók magasabb indulási feszültségét.

A géppel kizárólag olyan munkát szabad végezni, melyre konstruálva volt, s melyek a használati utasításban fel vannak tüntetve.

Minden más használat a rendeltetéssel ellenkező használatnak van nyilvánítva. A gyártó nem felelős az általános érvényességű előírások, s a használati utasítás be nem tartása következtében keletkezett károkért.

Kérem, ne feledkezzen meg arról, hogy a gép nem alkalmas nagyipari használatra.

#### Maradékveszély és óvintézkedések

##### Elektromos maradékveszély

##### Közvetlen kontaktus

**Közvetlen kontaktus, ha nedves a keze, súlyos áramütéshez vezet.**

Vigyázzon, kerülje ki a kontaktust a géppel, ha nedves a keze, komoly balesetveszély fenyeget. Ügyeljen a megfelelő földelésre.

##### Hő maradékveszély

##### Égési, fagyási sebesülés

**A kipufogó cső megérintése égési sebesülésekhez vezet.** A gépet, működtetés után, hagyja kihűlni.

##### Veszélyeztetés zajjal

##### Hallószervek veszélyeztetése

**Ha hosszabb ideig tartózkodik a működő generátor közelében, megromolhat a hallása.**

Feltétlenül viseljen fülvédőt

##### Veszélyeztetés a munkadarabbal és más anyagokkal

##### Kontaktus, belélegzés

**Az égéstermék belélegzése halálos lehet!**

**Tilos a géppel zárt helyiségben dolgozni.**

**Tűz, vagy robbanásveszély**

**A berendezésben az üzemanyag meggyulladhat.**

Tilos a gépet olyan környezetben használni, ahol tűzveszély fenyeget. Kizárólag kikapcsolt motorral tankoljon, a gép közelében tilos a dohányzás.

**Biológiai / mikrobiológiai veszélyeztetés**

### A kifolyó olaj és üzemanyag megkárosítja a környezetet

#### További veszélyeztetések

#### Üzemeltetés alatti károsodás

**Az esetben, ha a gépet ferde alapzaton használja, a gép kenése nincs bebiztosítva, ami a gép károsodásához vezet.**

A gépet kizárólag egyenes alapzaton használja.

### Megsemmisítés

A berendezés megsemmisítése a gépen elhelyezett piktogramokból olvasható le. Az egyes jelzések értelmét a „Jelzések” fejezetben találja meg.

#### A csomagolás megsemmisítése

A csomagolás védi a gépet szállítás alatti megrongálódás ellen. A csomagolás anyaga az ökológiai szempontok és megsemmisítési lehetőségek szerint van kiválasztva, tehát recikálható. A csomagoló anyag körforgalomba való visszatérése nyersanyagot spórol meg és csökkenti a hulladék mennyiségét. A csomagoló anyag egyes részei (pl. fólia, polisztrén), veszélyesek lehetnek gyerekek részére. **Fulladás veszélye fenyeget!** Tehát a csomagoló anyag illetékes darabjait raktározza olyan helyen, ahová nem juthatnak gyerekek, s minél előbb semmisítse meg.

#### A használt olaj megsemmisítése

A használt olajat, zárt edényben, adja át az illetékes gyűjtő telepre. Tilos az olajat a hulladékba dobni, vagy kiönteni a földre.

### Követelmények a gép kezelőjére

A gép kezelője, használat előtt, figyelmesen olvassa el a használati utasítást.

### Szakképzettség

A gép használatához elegendő szakember felvilágosítása resp. a használati utasítással való megismerkedés. Speciális képzés nem szükséges.

### Minimális korhatár

A géppel kizárólag 18 éven felüli személyek dolgozhatnak. 16.-18 éveseknek a munka kizárólag felnőtt felügyelete alatt megengedett. Kivételt képez a fiatalok foglalkoztatása szakképzés alatt, az oktató felügyelete mellett, szakképzettség elsajátítása érdekében.

### Képzés

A gép használatához elegendő szakember felvilágosítása resp. a használati utasítással való megismerkedés. Speciális képzés nem szükséges.

### Szállítás és raktározás



**Vigyázz: A berendezés kizárólag munkahelyzetben üzemeltethető (egyenes alapzat), ellenkező esetben kifolyhat az olaj és az üzemanyag, s így a kenés sem lesz**

**bebiztosítva.**

- Az üzemanyagtartály szellőztető kart és a gyújtáskapcsolót tegye OFF helyzetbe, ezzel megakadályozza az üzemanyag szállítás, vagy raktározás alatti kifolyását.
- Ügyeljen arra, hogy tankolásnál, az üzemanyagtartály ne folyjon túl.
- A gépet tilos használni, ha a gép járműre van helyezve.

- Az inverterrel üzemeltetett generátort jól szellőztethető környezetben kell felszerelni.
- A gépet tilos erős napsütés hatásának kitenni. Az esetben, ha a generátor járműre, pl. ponyva alá van helyezve, ügyeljen arra, hogy a hőmérséklet ne legyen túlságosan magas, ugyanis az üzemanyag párologni fog, s ez robbanástidézhet elől.
- Hosszabb idei raktározás előtt a gépet alaposan ki kell tisztítani, s olyan helyre tenni, ahová nem juthatnak idegen személyek. Az üzemanyagot folyassa ki a gépből és a gépet raktározza száraz és pormentes helyen.
- Szállítás előtt biztosítsa be a gépet felborulás ellen.

### Első üzembehelyezésre vonatkozó biztonsági utasítások

- A gépet egyenes alapzatra helyezze. Tilos fém alapzaton használni.
- A gépet ne tegye ki erős napsütésnek, 40 °C –nál magasabb hőmérsékletnek. Ne hagyja nedves környezetben.
- A gépet tilos nedves környezetben tárolni.
- A gép használata előtt bizonyosodjon meg arról, hogy a fogyasztónak, melyet a generátorhoz akar kapcsolni, kisebb az energiaszükséglete, mint a generátor belépési teljesítménye.
- A fogyasztót akkor kapcsolja a generátorhoz, mikor a generátor teljes fordulatszámmal működik. A generátor kikapcsolása előtt, elsősorban, kapcsolja le a fogyasztót.
- A gépre ne kapcsoljon más energiaforrást. A gépet ne kapcsolja be az áramkörbe.
- A generátort, az alábbi esetekben, azonnal kapcsolja ki:
  - A motor nyugtalanul és rendszertelenül működik
  - Kilépő elektromos teljesítmény csökkenése esetén
  - A kapcsolt fogyasztó túlhevülése esetén
  - A generátor nagy mértékű vibrációja esetén
  - Szikrázás esetén
  - Ha füst, vagy tűz jelenik meg
- Mielőtt a fogyasztót a generátorhoz kapcsolja, győződjön meg arról, hogy van-e benne elegendő üzemanyag.
- Tilos üzemanyag feltöltése a gép működése közben. Használat után és az üzemanyag feltöltése előtt, minimálisan 5 percig , hagyja a gépet kihűlni.
- Ne érintse meg a gép forró részeit.
- A gép közelében ne raktározzon üzemanyagot.
- Utólagos gyújtás esetén, a tompító berendezés és a légszűrő, lángfogóként viselkedik. Ügyeljen tehát arra, hogy a gép ezen részei szabályszerűen legyenek felszerelve és hibátlan műszaki állapotban legyenek.
- A generátort tilos garázsban, házakban, esetleg nyitott ablakok, vagy ajtók közelében használni, ugyanis az égéstermékek belélegzése a kezelő személy eszméletvesztéséhez vezethet.
- Kizárólag kinti környezetben tankoljon, mikor a motor ki van kapcsolva. Tankolás közben tilos a dohányzás és nyílt láng használata.
- A kiömlött benzint azonnal fel kell törölni, s csak ezt követően startolhat.

### Eco fojtószelep 12.ábra

#### 12.ábra

1. megj. – OFF
2. megj– ECO
3. megj– ECO fojtószelep kapcsoló

#### ECO:

A motor fordulatszáma automatikusan hozzá alkalmazkodik a szabadfutási fordulatszámhoz az esetben, ha az elektromos fogyasztó le van kapcsolva. Az esetben, ha az elektromos fogyasztó újra be lesz kapcsolva, a motor visszaáll arra a fordulatszáma, mely megfelel a terhelésnek. Az esetben, ha nem igényli a generátor teljes teljesítményét, a motor fordulatszáma automatikusan csökken. Ez az állapot ajánlatos üzemanyagszükséglet csökkentésére.

**Egyenárammal való működtetés esetén az Eco fojtószelepet OFF helyzetbe kell állítani.**

**OFF:**

A motor fordulatszám a névleges fordulatszámnál magasabb szintre van beállítva.

**Kezelés 1+2+12+13.ábra**

**Startolás:**

A motor startolása előtt, a három fázisos konektorból, ki kell kapcsolni a bekapcsolt fogyasztókat.

- Az üzemenyagtartály szellőztető emeltyűjét tegye ON helyzetbe ( 1/1, vagy 2/1 ábra).
- A gyújtókapcsolót tegye ON helyzetbe ( 1/11vagy 2/11 ábra).
- A szivatókart (1/13, vagy 2/13.ábra) tegye jobbra „Bezárva“ helyzetbe.
- Lassacskán húzza a startoló lanót (1/12, vagy 2/12.ábra) egészen addig, míg ellenállást nem érez, majd erősen rántsa meg, hogy a motor beugorjon.
-  **A startoló lanót óvatosan, tartsa kézzel, nehogy visszavágjon.**
- Ha a motor felmelegszik, a szivatókart (1/13, vagy 2/13.ábra) tegye vissza az eredeti helyzetbe.

**Használat:**

Az esetben, ha a kapcsolt gépek földelve vannak, az inverterrel irányított generátort kapcsolja rá feltétlenül a korpuszra.



**A gépet tilos épületek elektromos berendezéséhez kapcsolni az esetben, ha nics felszerelve leválasztó.**



**A kapcsolt dugvillák egyikén sem szabad túllépni a maximálisan megengedett erőszükségletet.**

**Üzemeltetés váltóárammal:**

- A motort startolja, kapcsolja be, s győződjön meg arról, hogy a kontroll (1/5 , vagy 2/5.ábra) zölden világít.
- Győződjön meg arról, hogy a használt berendezés ki van kapcsolva. Ha ez minden rendben van, a gép dugvilláját dugja be a háromfázisos konektorba (1/3, vagy 2/3. ábra).



**Tilos túllépni a generátor maximális névleges teljesítményét! Az esetben, ha a túlterhelés jelzője rövid időre felvillan, vagy tartósan világítani kezd, (1/6 nábura) a gép megromolódhat. A generátor kikapcsolódik, viszont a belsőégésű motor változatlanul tovább működik. Ez esetben haladéktalanul cserélje ki a fogyasztót biztonságos teljesítményű fogyasztóra és a generátort újra indítsa el.**

**Üzemeltetés egyenárammal:**



**Az egyenáram konektort kizárólag 12 V-os akkumulátor töltésére szabad használni.**

Egyenárammal való üzemeltetéskor az Eco fojtószelepet (12.ábra) OFF helyzetben legyen.

- A tápláló kábelt kösse össze az egyenáram konektorával és kapcsok (13.ábra) segítségével, az akkumulátorral. Annak érdekében, hogy megakadályozza a szikrák keletkezését, a tápláló kábelt először a generátorhoz kapcsolja, majd ezt követően az akkumulátorhoz. Az akkumulátorral való lekapcsoláskor először a kábelt kapcsolja le.



**Az esetben, ha a generátor hozzá van kapcsolva az akkumulátorhoz, tilos a járművet startolni.**

- Startolja a motort.  
Az esetben, ha az egyenáramkört túl van terhelve, a védő kapcsoló (1/10, vagy 2/10.ábra) kiugrik.Ha ez

megtörténik, várjon néhány percre, majd tolja vissza a kapcsolót és folytathatja az üzemeltetést.

**Kikapcsolás:**

- A kapcsolt gépet kapcsolja ki és húzza ki a dugvillát a konektorból.
- A gyújtókapcsolót (1/11, vagy 2/11.ábra) tegye OFF helyzetbe.
- Az üzemenyagtartály szellőztető emeltyűjét tegye OFF helyzetbe ( 1/1vagy 2/1 ábra).

**Elégtelen olaj jelzése:**

Mielőtt az olaj túlságosan alacsony szintre süllyedne, a motor automatikusan kikapcsolódik. A kontroll (1/8 vagy 2/8. ábra) startolás után pirosan világít, a motor nem működik. Ha ez a helyzet bekövetkezik, ellenőrizze az olaj állapotát, s szükség esetén töltsse fel.

**A kezelőre vonatkozó biztonsági utasítások**

Lásd. Általános biztonsági utasítások, A gépre vonatkozó specifikus biztonsági utasítások, Első üzembelyezésre vonatkozó biztonsági utasítások.

- A gép üzembelyezése előtt figyelmesen tanulmányozza át a használati utasítást.
- A használati utasításban lévőket feltétlenül tartsa be.
- Felelősségteljesen viselkedjen a többi személlyel szemben.

**Gépszemle és karbantartás 1+2+3+4+5+6+7+9+11.ábra**

A gép hibátlan működésére és hosszú élettartamára alapvető jelentőséggel bír a rendszeres tisztítás és karbantartás.



**A gépet kizárólag az esetben szabad szabályozni, ha a dugvilla ki van húzva a konektorból. Ellenkező esetben komoly balesetveszély fenyeget.**

**Az alábbi munkák alatt tilos a dohányzás. Tilos szikrák, lángok, vagy nyitott tűz közelében dolgozni. Rendszeres karbantartás és gépszemle**

**Levegőszűrő**

A levegőszűrőt minden 50 munkaóra után tisztítani kell.

- Lazítsa meg a csavart ( 3/1.ábra) és emelje le a burkolatot (2. ábra).
- Lazítsa meg a levegőszűrő (5/1.ábra) fedelének a csavarját.
- Emelje le a levegőszűrő ( 5/2.ábra) fedelét.
- Ellenőrizze a külső és a fő szűrőt (5/3+4.ábra) és szükség esetén mossa meg nem tűzveszélyes, vagy kevésbé tűzveszélyes oldószerrel, majd hagyja kiszáradni.
- Ezt követően a szűrőt helyezze vissza.
- Erősítse fel a levegőszűrő (5/1.ábra) fedelének a csavarját.
- A fedelet (3/2.ábra) és a fedél csavarját (3/1.ábra) szorítsa be.



**A gépet nem szabad levegőszűrő nélkül használni, ugyanis ez a motor gyors elkopásához vezet.**

**Gyújtógyertya**

- A gyújtógyertyáról ( 6/1.ábra) karbantartás előtt, távolítsa el a fedelet.
- Távolítsa el a gyújtógyertya (6/2.ábra) dugaszát.
- A gyújtógyertyáról távolítsa el a szennyeződést és a port.
- A gyújtógyertyához ( 7/1.ábra) való kulcs segítségével csavarozza ki a gyújtógyertyát.
- A gyújtógyertyát ellenőrizze, nincsenek-e rajta repedések, vagy horzsolások. Az esetben, ha a gyújtógyertya meg van hibásodva, azonnal cserélje ki.
- Az esetben, ha a gyújtógyertya még tovább használható, tisztítsa meg drótkefével.
- Ezt követően ellenőrizze az elektródok távolságát. Az oldalsó elektród meghajlításával állítsa be az előírt távolságot. (a helyes távolság : 0,6 - 0,7 mm).

- A gyújtógyertyát helyezze vissza.
- A gyertya dugaszát tolja vissza a gyújtógyertyára ( 6/2.ábra).
- A karbantartás előtt eltávolított burkolatot (6/1.ábra) szerelje vissza.

#### **Olajcsere**

A motorolajat akkor hagyja kifolyni, mikor a motor meleg, hogy az olaj teljes mértékben, maradék nélkül kifolyjon.



**Mielőtt az olajat kiengedi, győződjön meg arról, hogy az üzemanyagtartály szellőztető kupakjának az emeltyűje (1/1, vagy 2/1.ábra) OFF helyzetben legyen.**

- Lazítsa meg a kupak csavarját (3/1.ábra).
- Emelje le a baloldali fedelet (3/2.ábra).
- Emelje le az olajtöltő garat kupakját (4/2.ábra).
- A motorolajat megfelelő edénybe engedje ki (4. ábra)
- Öntse be a friss, megfelelő motorolajat (SAE 10W-30, 10.ábra) és ellenőrizze a motorolaj szintjét ( 4/3.ábra).
- Az olajtöltő garat kupakját helyezze vissza (4/2.ábra)
- A fedelet helyezze vissza ( 3/2.ábra) és szorítsa be a csavart ( 3/1.ábra).

Olajcsere után alaposan mossa meg a kezét szappannal és vízzel, hogy teljesen eltávolítsa az olajat .



**A használt olaj megsemmisítésekor tartsa be az illetékes, környezetvédelmi utasításokat. A használt olajat adja át az illetékes olajgyűjtőbe. A használt olajat ajánlatos zárt edényben tartani és így átadni a gyűjtőtelepre. A használt motorolajat tilos a hulladékok közé dobni, vagy kiönteni a földre.**

#### **A zajtompító ellenőrzése**



**Karbantartás előtt hagyja a zajtompítót kihűlni.**



**A szikrafogót minden 100 munkaóra elteltével ellenőrizni kell, hogy be legyen biztosítva hibátlan működése.**

- Távolítsa el a négy csavart és vegye le a burkolatot.
- Ezt követően távolítsa el a három 6 mm-es csavart (9/1.ábra), majd a zajtompítót ( 9/2.ábra), a szikrafogót ( 9/3.ábra) és a tömitést ( 9/4.ábra).
- A szikrafogót (9/3.ábra) tisztítsa meg drótkefével. Ellenőrizze a zajtompító tömitését ( 9/4.ábra) és a szikrafogót, nincsenek-e rajtuk lyukak, vagy repedések. Az esetben, ha a zajtompító és a szikrafogó hibás, feltétlenül cserélje ki.
- Az alkatrészek visszaszerelésénél fordított sorrendben járjon el.

#### **Üzemanyag feltöltése**

Tilos tankolni az esetben, ha a gép működik. Munka után és startolás előtt, hagyja a gépet minimálisan 5 percig hűlni.

#### **Üzemanyag: Ólommentes benzin.**

A gép és az üzemanyag közelében tilos a dohányzás. Tilos tankolni, vagy üzemanyagot tölteni szikrák, láng, vagy nyitott tűz közelében.

#### **Fontos: távolítsa el a kábeleket.**

- Nyissa ki az üzemanyagtartály kupakját (1/2, vagy 2/2.ábra).
- Az üzemanyagot óvatosan öntse a garatba.
- Az üzemanyagot maximálisan a tartály felső jelzéséig töltsen (11.ábra).
- A kupakot helyezze vissza az üzemanyagtöltő garatra.

#### **Szervíz**

Vannak műszaki kérdései? **Reklamáció?** Szüksége van **pótalkatrészekre**, vagy **használati utasításra**? Honlapunkon **www.guede.com** a **Szervíz** fejezetben gyorsan és bürokráciát kizárva segítségére leszünk. **Alternatív elérhetőségünk: E-mail: [support@ts.guede.com](mailto:support@ts.guede.com)** Segítsenek, hogy **segíthessünk Önöknek. Ahhoz, hogy esetleges reklamáció esetén berendezését identifikálhassuk, szükségünk van a széria számra, megrendelési számra és a gyártási évre. Ezeket az adatokat megtalálja gépe típuscímkéjén. Annak érdekében, hogy ezek az adatok állandóan a keze ügyében legyenek, kérem, írja be ezeket az alábbi táblázatba.**

**Széria szám:**

**Termékszám:**

**Gyártási év:**

**Tel.:**

**+49 (0) 79 04 / 700-360**

**Fax:**

**+49 (0) 79 04 / 700-51999**

**E-mail:**

**support@ts.guede.com**

### Gépszemle és karbantartási tervek

A berendezés hibátlan működése és hosszú idejű élettartama kizárólag a rendszeres tisztítástól és karbantartástól függ. Nem elegendő karbantartás előre nem látható balesetekhez és sebesülésekhez vezet.

Időközök	Teendő
Minden használat előtt	<ul style="list-style-type: none"> <li>Ellenőrizze a motorolaj szintjét</li> <li>Ellenőrizze, hogy a benzinvezető cső nincs-e megrongálódva, megpedve, szükség esetén cserélje ki .</li> <li>Ellenőrizze levegőszűrőt</li> <li>Ellenőrizze a bovden startórt, szükség esetén cserélje ki</li> <li>Ellenőrizze a kipufogó rendszert, nincsenek-e rajta lyukak, szükség esetén tömítse el, vagy cserélje ki</li> <li>Ellenőrizze a zajtompítót, szükség esetén tisztítsa ki, vagy cserélje ki</li> </ul>
3 hónaponként / 50 munkaóra után	<ul style="list-style-type: none"> <li>Ellenőrizze a gyújtógyertyákat, állítsa be a távolságot és tisztítsa ki.</li> <li>A levegőszűrőt tisztítsa ki, vagy szükség esetén cserélje ki</li> </ul>
1 és 6 hónap elteltével	<ul style="list-style-type: none"> <li>Cserélje ki a motorolajat</li> </ul>
6 hónaponként	<ul style="list-style-type: none"> <li>Tisztítsa ki a benzincsapot és a szűrőt, szükség esetén cserélje ki</li> <li>Ellenőrizze a csavarokat és az összekötő elemeket, szükség esetén cserélje ki</li> </ul>
12 hónaponként	<ul style="list-style-type: none"> <li>Ellenőrizze a szelepek távolságát, szükség esetén állítsa be (kizárólag hideg motoron)</li> <li>Ellenőrizze a hűtő ventilátort</li> </ul>

### Üzemzavar – okok - eltávolítás

Üzemzavar	Lehetséges okok	Eltávolítás
A motor nem startol	Elegendő üzemanyag van a tartályban?	Győződjön meg arról, hogy van-e a tartályban elég üzemanyag.
	Be van kapcsolva a motor kapcsolója?	Kapcsolja be a motor kapcsolóját
	Elég olaj van a motorban?	Töltse fel az olajat (SAE 10W-30)
	A gyújtógyertya rendben van?	A gyújtógyertyát tisztítsa meg és állítsa be az elektródok távolságát.
	Nyitva van az üzemanyagtartály szellőztető kupakjának az emeltyűje?	Nyissa ki az üzemanyagtartály szellőztető kupakjának az emeltyűjét
Az egyenáram konektorban nincs feszültség	Be van kapcsolva az egyenáramú áramkör védelme?	Kapcsolja be az egyenáramú áramkör védelmét
A motor rendszertelenül működik	A gyújtás nincs rendben.	A gyújtógyertyát tisztítsa meg és állítsa be az elektródok távolságát.
	Nem megfelelő üzemanyag	Biztosítsa be, hogy megfelelő üzemanyagot használjon.
A berendezés nem működik	Világít a túlterhelési kontroll?	<p>Az elektromos berendezést, vagy fogyasztót ellenőrizze, nincs-e meghibásodva, ha igen:</p> <ul style="list-style-type: none"> <li>- Az elektromos berendezést, vagy a fogyasztót cserélje ki</li> <li>- Az elektromos berendezést, vagy a fogyasztót javíttassa meg villanyszerelő szakműhelyben.</li> </ul>



---

## EG-KONFORMITÄTSERKLÄRUNG

Hiermit erklären wir, dass die nachfolgend bezeichneten Geräte aufgrund ihrer Konzipierung und Bauart sowie in den von uns in Verkehr gebrachten Ausführungen den einschlägigen, grundlegenden Sicherheits- und Gesundheitsanforderungen der EG-Richtlinien entsprechen. Bei einer nicht mit uns abgestimmten Änderung der Geräte verliert diese Erklärung Ihre Gültigkeit.

## EC-DECLARATION OF CONFORMITY

We, hereby declare the conception and construction of the below mentioned appliances correspond - at the type of construction being launched - to appropriate basic safety and hygienic requirements of EC Directives. In case of any change to the appliance not discussed with us the Declaration expires.

## DECLARATION CE DE CONFORMITE

Nous, Déclarons par la présente que les appareils indiqués répondent du point de vue de leur conception, construction ainsi que de leur réalisation mise sur le marché, aux exigences fondamentales correspondantes des directives de la CE en matière de sécurité et d'hygiène. Cette déclaration perd sa validité après une modification de l'appareil sans notre approbation préalable.

## PROHLASENI O SHODE EU

Týmto prohlašujeme my, že koncepcie a konstrukcie uvedených prístrojů v provedeních, která uvádíme do oběhu, odpovídá příslušným základním požadavkům směrnice EU na bezpečnost a hygienu. V případě změny přístroje, která s námi nebola konzultovaná, stráca toho vyhlásenie svoju platnosť.

## VYHLASENIE O ZHODE EÚ

Týmto vyhlasujeme my, že koncepcia a konštrukcia uvedených prístrojov vo vyhotoveniach, ktoré uvádzame do obehu, zodpovedá príslušným základným požiadavkám smernice EÚ na bezpečnosť a hygienu. V prípade zmeny prístroje, ktorá s námi nebola konzultovaná, ztrácí toho prohlášení svou platnost.

## EG-CONFORMITEITVERKLARING

Hiermede verklaren wij, dat de genoemde machine, op grond van zijn ontwerp en bouwwijze, evenals de door ons in omloop gebrachte uitvoeringen, aan de desbetreffende fundamentele veiligheids- en gezondheidverordeningen van de EG-richtlijnen voldoen. Bij een niet met ons overeengekomen wijziging aan het apparaat verliest deze verklaring haar geldigheid.

## DICHARAZIONE DI CONFORMITÀ CE

Dichiariamo con il presente noi, che la concezione e costruzione degli apparecchi elencati, nelle realizzazioni che stiamo introducendo alla vendita, sono conformi ai requisiti principali delle direttive CE sulla sicurezza ed igiene. Nel caso della modifica dell'apparecchio da noi non autorizzata, la presente dichiarazione perde la propria validità.

## AZONOSSÁGI NYILATKOZAT EU

Ezzel kijelentjük mi, a hogy a lentiékben megjelölt gépipari termék, koncepciója és tervezése, az általunk forgalomba kerülő kivitelezésben, megfelel az EU illetékes biztonsági és higiéniai szabályzatok alapkövetelményeinek. A gépen, a velünk való konzultáció nélkül végzett változások esetén, a jelen nyilatkozat érvényességét veszti.

## IZJAVA O SUKLADNOSTI EU

Temeljem ove izjave, mi, proglašavamo da dole navedeni uređaji, u pogledu njihove koncepcije i konstrukcije kao i u pogledu izvedbi koje smo uveli u promet, ispunjavaju odgovarajuće osnovne zahtjeve u vezi sigurnosti i zdravlja prema smjernicama EU. Ako dođe do izmjene uređaja bez naše suglasnosti, ova Izjava postaje nevažećom.

## IZJAVA O ISTOVETNOSTI EU

S tem izjavljamo, da koncepcija in zgradba spodaj navedenih naprav v izvedbah, ki jih uvajamo na trg, odgovarja ustreznim osnovnim predpisom smernic EU za varnost in higieno. V primeru spremembe naprave, o kateri se niste posvetovali z nami, ta izjava izgubi svojo veljavnost.

## DECLARAȚIE DE CONFORMITATE UE

Prin prezenta declarăm că concepția și construcția utilajelor de mai jos, în execuția în care sunt date în circulație, corespund exigențelor de bază ale directivelor UE referitoare la siguranță și igienă. În cazul unei modificări pe utilaj care nu a fost consultată cu noi, această declarație își pierde valabilitatea.

## ДЕКЛАРАЦИЯ ЗА СХОДСТВО С ЕС

С това декларираме ние, че концепцията и конструкцията на долупосочените уреди в изпълнения, които пускаме в обръщение, отговарят на съответните изисквания на инструкциите на ЕС за безопасност и хигиена. В случай на изменение на уреда, което не е било консултирано с нас, тази декларация губи своята валидност.

## IZJAVA O SUKLADNOSTI EU

Temeljem ove izjave, mi, proglašavamo, da dole navedeni uređaji, u pogledu njihove koncepcije i konstrukcije kao i u pogledu izvedbi koje smo uveli u promet, ispunjavaju odgovarajuće osnovne direktive bezbjednosti i zdravlja prema smjernicama EU. Ako dođe do promjena na uređaju bez naše suglasnosti, ova Izjava postaje nevažećom.

## DEKLARACJA ZGODNOŚCI UE

Niniejszym oświadczamy, my że koncepcja i konstrukcja przedstawionych poniżej urządzeń w wersji, która jest wprowadzona do obiegu, odpowiada stosownym podstawowym wymogom dyrektyw UE dotyczących bezpieczeństwa i higieny. Niniejsza deklaracja przestaje obowiązywać w przypadku zmiany urządzenia, która nie została z nami skonsultowana.

## AB UYGUNLUK BEYANNAMESİ

Beyan ederiz ki aşağıda belirtilen piyasaya sürdüğümüz modellerin tasarım ve yapıları itibarıyla güvenlik ve hijyen ile ilgili AB yönetmeliklerine uygun olduğunu beyan ederiz. Aletlerde bize danışılmadan yapılacak bir değişiklik durumunda işbu beyanname geçerliğini yitirir.

---

---

**Artikelnummer / Bezeichnung der Geräte**

Article No. / Machine description | N° de commande / Désignation de l'appareil | Obj. č. / Označení přístrojů | Obj. č. / Označenie prístrojov | Artikel nr. / Benaming van de machine | Cod. ord. / Identificazione degli apparecchi | Megrendelési szám. / A gép jelzése | Kat br. / Oznaka uređaja | Nar. št. / Označitev naprav | Nr. com. / Însemnarea maşinilor | Заявка №. / Обозначение на уредите | Kat br. / Oznaka uređaja | Nr zam. / Oznaczenie urządzeń | Ürün no. / Cihaz bilgileri

---

**INVERTER STROMERZEUGER ISG 1000 / #40645**

---

---

**INVERTER STROMERZEUGER ISG 2000 / #40647**

---

**Einschlägige EG-Richtlinien**

Appropriate EU Directives | Directives de la CE applicables | Prohlášení o shodě EU | Vyhlásenie o zhode EÚ | Desbetreffende EG-Richtlijnen | Direttive CE applicabili | Illetékes EU előírások | Primjenjive smjernice EU | Uporabne smernice EU | Directivele UE aferente | Съответни наредби на EC | Primjenjive smjernice EU | Stosowne dyrektywy UE | İlgili AB yönetmelikleri

---

**2004/108 EG**

---

---

**2006/42 EG**

---

---

**2000/14/EG\_2005/88/EG**

---

---

**97/68/EG\_2004/26/EG**

---

**Angewandte harmonisierte Normen**

Harmonised standards used | Normes harmonisées applicables | Použité harmonizované normy | Použité harmonizované normy | Gebruikte harmoniserende normen | Applicate norme armonizzate | Használt harmonizált normák | Primijenjeni harmonizirani standardi | Uporabljeni usklajeni standardi | Norme armonizate folosite | Използвани хармонизирани норми | Primijenjeni harmonizirani standardi | Wykorzystane zharmonizowane normy | Kullanılan uyum normları

---

**EN 1260:2001**

---

---

**EN 55012:2002/+A1:2005**

---

**GÜDE GmbH & Co. KG**  
**Birkichstrasse 6**  
**74549 Wolpertshausen**  
**Deutschland**

**Joachim Bürkle****Technische Dokumentation**

Technical documentation | gérant Documents techniques | Technická dokumentace | Technická dokumentácia | Technische documentatie | Documentazione tecnica | Műszaki dokumentáció | Tehnička dokumentacija | Tehnična dokumentacija | Documentație tehnică | Техническа документация | Tehnička dokumentacija | Dokumentacija techniczna | Teknik dokümentasyon

**Helmut Arnold****Geschäftsführer**

Managing Director | Titre du signataire | jednatel | konateľ | bedrijfsleider | Amministratore delegato | ügyvezető igazgató | direktor | direktor | administrator | управител | direktor | Durektor | Şirket temsilcisi

---

**Wolpertshausen, 2011-01-14**

---

GÜDE GmbH & Co. KG  
Birkichstrasse 6  
74549 Wolpertshausen  
Deutschland  
Tel.: +49-(0)7904/700-0  
Fax.: +49-(0)7904/700-250  
eMail: info@guede.com



[www.guede.com](http://www.guede.com)