









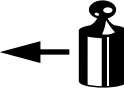

(NL) Montagehandleiding (D) Montageanleitung (GB) Fitting instruction (F) Instruction de montage (E) Instrucciones de montaje (DK) Montagevejledning (N) Monteringsveiledning (S) Monteringshandledning (FIN) Asennusohje (I) Istruzioni di montaggio (CZ) Návod k montáži (PL) Instrukcja montażu (H) Szerelési utasítás	Partn.: 044492  <b>Renault Kangoo II</b>  2008 →	 EC 94/20 e4 00-3613	 1830 kg	 1350 kg	 75 kg	<b>D</b> waarde value Wert valeur  7,62 kN	 (c) ACPS Automotive HUK Date: 31-01-2019 Rev. nr. 04
	<b>Mercedes Citan</b>  09/2012 →  Type number: 044492						

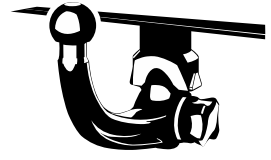

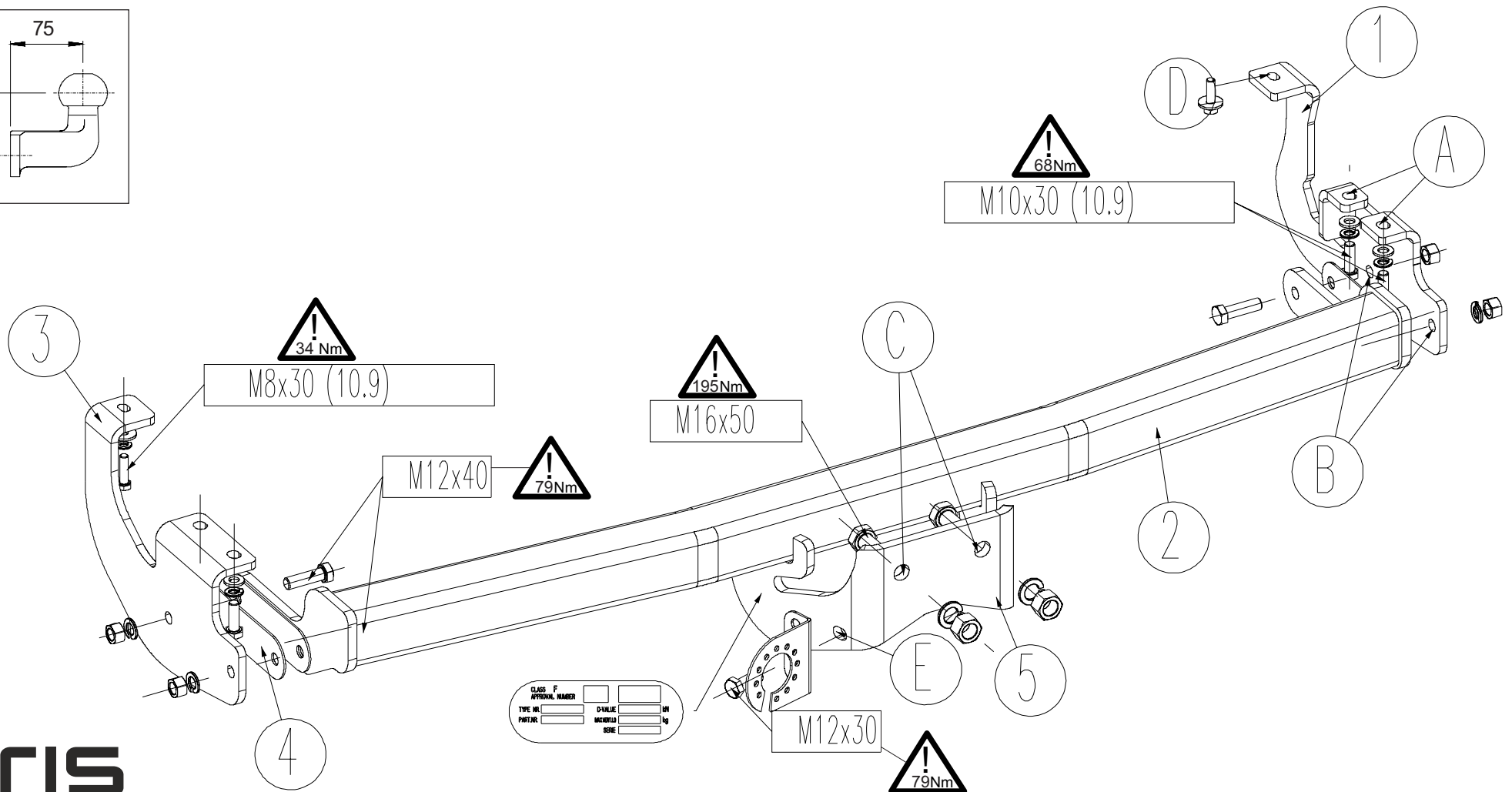
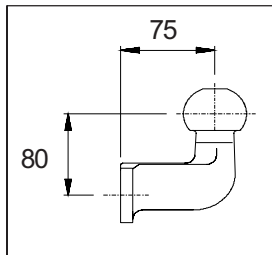
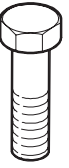
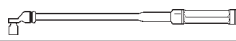
CLASS	F		
APPROVAL NUMBER			
TYPE NR.		D-VALUE	MM
PART NR.		MAXIMUM	kg
		FORCE	

Meegeleverde onderdelen	Medfølgende komponenter	Componenti forniti a corredo
Mitgelieferte Befestigungsteile	Vedlagt festemateriell	Dodané upevňovací díly
Provided parts	Medföljande komponenter	Dostarczone części wymienn
Materiel de fixation joint	Mukana tulevat osat	Általunk biztosított alkatrészek
Piezas incluidas		

bolt	size	Quality	Quantity	Spanner	
	M16x50	8.8	2	 24	
	M12x40	8.8	4		19
	M10x30	10.9	4		17
	M 8x30	10.9	2		13
	M12x30	8.8	1		19

	5x M12		4x A10
	2x M16		5x A12
			2x A8
			2x A16
	4x A10		2x A8
	1x A13		

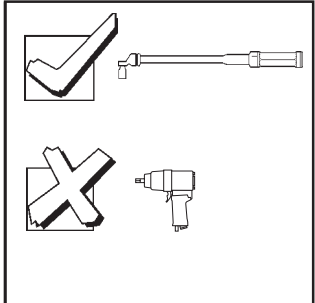

- (NL) De tussenruimte conform supplement VII, afbeelding 30 van de richtlijn 94/20/EG moet in acht worden genomen.
- (D) Der Freiraum nach Anhang VII, Abbildung 30 der Richtlinie 94/20/EG ist zu gewährleisten.
- (GB) The clearance specified in appendix VII, diagram 30 of guideline 94/20/EC must be guaranteed.
- (F) La zone de dégagement doit être garantie conformément à l'annexe VII, illustration 30 de la directive 94/20/CE.
- (E) Debe garantizarse el espacio libre, conforme al anexo VII, figura 30 de la directiva comunitaria CE/94/20.
- (DK) Frirummet skal overholdes iht. bilag VII, fig. 30 i direktiv 94/20/EU.
- (N) Frirommet etter tillegg VII, figur 30 i direktiv 94/20/EEC skal overholdes.
- (S) Spelrummet enligt bilaga VII, figur 30 i riktlinje 94/20/EG skall garanteras.
- (FIN) Vapaa tila on taattava direktiivin 94/20/EY liitteen VII, kuvan 30 mukaisesti.
- (I) Deve essere garantito lo spazio libero secondo l'allegato VII, figura 30 della direttiva 94/20/CE.
- (CZ) Volný prostor ve smyslu Přílohy VII, obr. 30 Směrnice č. 94/20/ES musí být zaručen.
- (PL) Należy zagwarantować wolną wysokość określoną na rysunku nr 30 dyrektywy 94/20/WE zawartej w załączniku nr VII.
- (H) A 94/20/EK irányelv VII. mellékletében, a 30. ábrán a vonógömb elhelyezése számára előírt szabad tér-adatokat biztosítani kell.

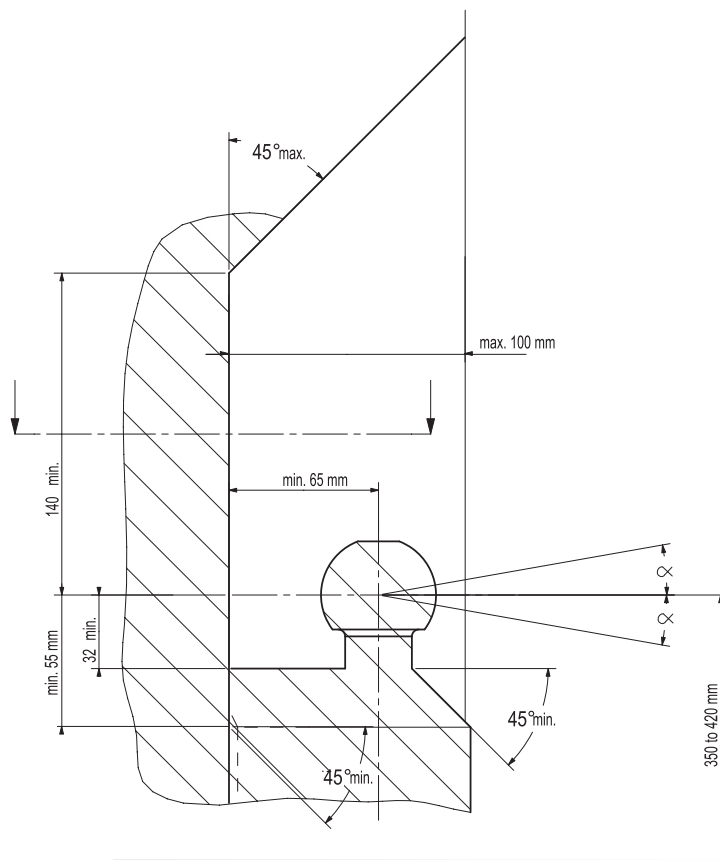

- (NL) bij toelaatbaar totaal gewicht van het voertuig
- (D) bei zulässigem Gesamtgewicht des Fahrzeuges
- (GB) at laden weight of the vehicle
- (F) pour poids total en charge autorisé du véhicule
- (E) con peso total autorizado del vehículo
- (DK) ved tilladt samlet vægt for køretøjet
- (N) ved kjøretøyetts tillatte totalvekt
- (S) vid fordonets tillfina totalvikt
- (FIN) ajoneuvon suurimalla sallitulla kokonaispainolla
- (I) per un peso complessivo ammesso del veicolo
- (CZ) při celkové přípustné hmotnosti vozidla
- (PL) w przypadku największej dozwolonej masy całkowitej
- (H) rakományal terheit járműsúly esetén.

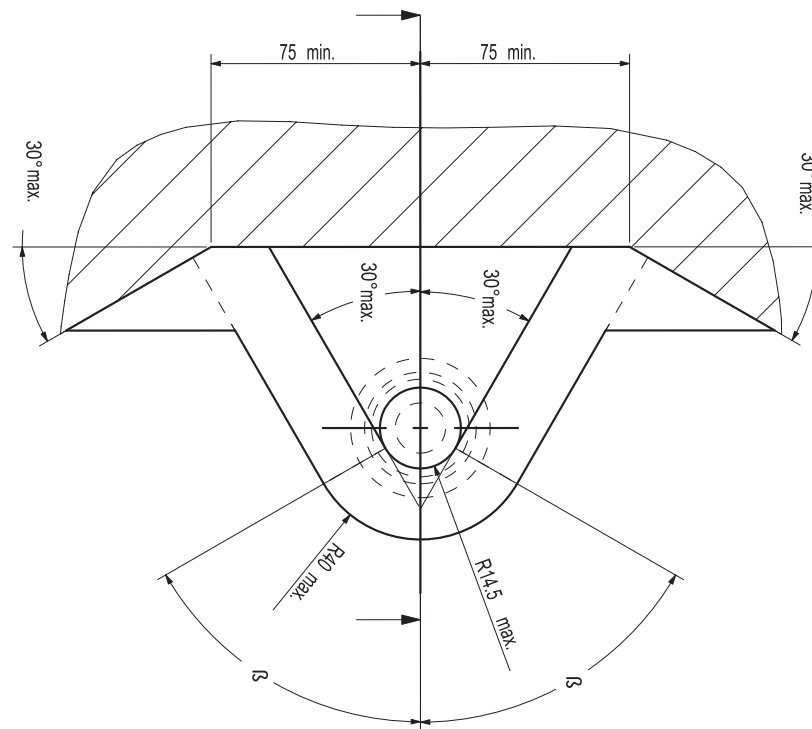

**NL** Bij gebruik van de trekhaak moeten de voorschriften van de van de voertuigfabrikant met betrekking tot het maximale trekgewicht en de maximale verticale kogeldruk in acht worden genomen, als gebruiksaanwijzing van het voertuig en de WVTA-documentatie. Raadpleeg uw dealer voor het maximale trekgewicht dat uw auto mag trekken. De voorschriften van deze trekhaak mogen niet overschreden worden.

Voorafgaand aan het trekken dient u in ieder geval de secundaire aansluiting, de veiligheidsketting, zeker te stellen, zodat de aanhanger automatisch tot stilstand komt als het trekkoog losraakt. In het uiterste geval kan een dergelijke overbelasting leiden tot het losraken van de getrokken last, dat wil zeggen de aanhanger, caravan of fietsendrager. Dit kan vervolgens zwaar of dodelijk letsel toebrengen aan personen in het voertuig dat de last trekt en/of omstanders.

ACPS Automotive kan niet aansprakelijk worden gesteld voor enig gebrek aan het product, dat is veroorzaakt door onjuist of oneigenlijk gebruik (o.a. overbelasting) door de gebruiker of een persoon voor wie hij aansprakelijk is.

Er mag niet worden afgeweken van de als norm vastgestelde bevestigingspunten. Ook de nationale richtlijnen betreffende de goedkeuring van de toebehoren moeten in acht worden genomen. Al onze producten worden gecontroleerd op compleetheid middels een weegcontrolesysteem.

Reclamaties met betrekking tot ontbrekende onderdelen kunnen alleen geaccepteerd worden indien er een weegcontrolesticker kan worden getoond. De garantie geldt uitsluitend voor nieuwe trekhaken en toebehoren. Het gebruik van gebruikte, tweedehands producten is VERBODEN en levensgevaarlijk, waarvoor ACPS Automotive niet aansprakelijk kan worden gesteld.

**GB** Always refer to the instructions of the vehicle manufacturer, such as the vehicle manual and WVTA, relating to the maximum Permissible towing weight and the maximum vertical ball loading when using the towbar. Ask your vehicle manufacturer / local dealer about maximum towing weights that apply to your vehicle. You must not exceed the relevant specifications. Always secure the secondary coupling, the safety chain before towing, which enables the trailer to be stopped automatically in the event of separation of the towing ball.

In extreme cases overloading the towbar could result in the premature decoupling of the equipment being towed, that is a trailer, caravan or bicycle carrier. As a result this could also cause severe or fatal injuries to persons either within the towing vehicle and/or innocent bystanders in the area at that time.

ACPS Automotive may not be held responsible for any defect of the product caused by improper use or use other than the intended use (including overloading) by the user or any person for whom the user is responsible.

The fixing points specified as standard must be observed.  
National guidelines concerning official approval of accessories must also be observed.

All our products are adjusted upon dispatch with a weight control system.  
In the case of missing parts we can only accept a request of replacement with the weight control sticker.  
Guarantee is valid only for new towbars and accessories. The use of second-hand towbars is prohibited and could be life-threatening, where ACPS Automotive cannot be held responsible.

**D** Bei der Nutzung einer Anhängervorrichtung sind die Vorschriften des Herstellers bezüglich der erlaubten maximalen Anhängelast und der maximal zulässigen Stützlast unbedingt einzuhalten. Erkundigen Sie sich bei Ihrem Fahrzeughersteller/lokalen Händler, über die maximale Anhängelast Ihres Fahrzeuges. Die angegebenen Werte dürfen nicht überschritten werden ! Die maximale Anhängelast und Stützlast der Anhängervorrichtung (Daten sind auf der Montageanleitung und Typenschild vermerkt) dürfen nicht überschritten werden!

Sobald an einer beliebigen Stelle der Kupplungskugel-Durchmesser von 49,0 mm oder kleiner erreicht ist, darf die Kugel der Anhängervorrichtung aus Sicherheitsgründen nicht mehr benutzt werden!

Die Überbelastung der Anhängervorrichtung (bzw. das Missachten der Vorschriften) kann zu schweren Schäden am Fahrzeug und/oder der Anhängervorrichtung führen.

Es dürfen keine Änderungen oder Umbauten an der Anhängervorrichtung vorgenommen werden ! Sie führen zum Erlöschen der Betriebserlaubnis.  
Die Anhängervorrichtung dient zum Ziehen von Anhängern, welche mit Zugkugelpkupplungen ausgerüstet sind und zum Betrieb von Lastenträgern welche für die Montage auf der Kupplungskugel zugelassen sind, artfremde Benutzung ist verboten.

ACPS Automotive kann nicht für Fehler zur Verantwortung gezogen werden, die durch falschen oder nicht bestimmungsgemäßen Gebrauch (unter anderem Überlastung) verursacht wurden, entweder durch den Nutzer oder eine Person, für die der Nutzer verantwortlich ist.

Die vom Fahrzeughersteller serienmäßig genehmigten Befestigungspunkte sind eingehalten.

Nationale Richtlinien über die Anbauabnahmen sind zu beachten.  
Diese Montage- und Betriebsanleitung ist den Kfz.-Papieren beizufügen.  
Bei der Auslieferung wird jedes unserer Produkte mit einem Gewichtskontrollsystem überprüft. Im Falle fehlender Teile können wir der Bitte nach Nachlieferung nur entsprechen, wenn auch der Aufkleber, der die Gewichtskontrolle bestätigt, mit eingesandt wird.

**FIN** Vetokoukkaa käyttäessä aina huomioi ajoneuvon valmistajan ohjeet koskien suurinta sallittua vetopainoa ja suurinta pystysuora kuularasitusta, ajoneuvon käyttöohjetta ja WVTA dokumentaatiota. Kysy jälleenmyyjältäsi paljonko autosi suurin sallittu vetopaino on. On kiellettyä ylittää vetokoukkaa koskevat rajoitukset.  
Ennen vetoa aina varmista toissijainen liitäntä, suojaketju, jotka mahdollistavat perävaunun automaattisen pysähtymisen vetokoukun irtautumisen tapauksessa.

Ääritapauksessa vetokoukun ylikuormitus johtaa vedetyn ajoneuvon, eli perävaunun, asuntovaunun tai polkupyörätelineen irtautumisen. Tämä saattaa aiheuttaa vetoajoneuvossa istuvien ja/tai kanssakulkijoiden vakavaa tai kuolemaan johtavaa loukkaantumista .

ACPS Automotive ei ota vastuuta tuotteen sellaisista vioista, jotka aiheutuvat väärästä tai epäasianmukaisesta käytöstä (muun muassa ylikuormitus) jotka johtuvat käyttäjän tai käyttäjän vastuulla olevan henkilön toimesta.

Määrätyistä standardikiinnityspisteistä ei saa erota.  
Myös osien myöntämisen kansalliset direktiivit täytyy noudattaa.

Ennen toimitusta jokainen tuotteemme säädetään painotarkastussysteemin avulla. Puuttuvan osan voimme korvata vain ja ainoastaan tarkastusta todistavaa tarraa vastaan. Takuu kattaa vain uudet vetokoukut ja osat. Käytettyjen, jälleenmyytyjen tuotteiden käyttäminen on KIELLETTY ja hengenvaarallista, josta ACPS Automotive ei ole vastuussa.

**F** En cas de l'utilisation de la barre à remorquer les instructions du producteur du véhicule concernant le poids maximal remorqué permis et la charge maximale verticale de la boule doivent être suivies. De telles instructions peuvent être l'instruction d'utilisation du producteur du véhicule et la documentation WVTA. Prière de vous renseigner chez le vendeur /distributeur local du véhicule concernant le poids maximal permis que votre voiture peut remorquer. Il est interdit d'excéder les charges données dans les instructions relatives à la barre à remorquer. Avant de remorquer, connecter la connexion auxiliaire, la chaîne de sécurité avec ses points de fixation d'usine en tous cas. La chaîne de sécurité permet l'arrêt automatique de la remorque si la connexion principale se détachait.

Dans un cas extrême, la surcharge de la barre à remorquer peut causer le détachement de l'équipement remorqué c'est-à-dire de la remorque, de la caravane ou du support de bicyclette. La conséquence peut être une blessure grave ou mortelle pour les personnes se trouvant dans le véhicule remorquant et/ou pour les piétons innocents se trouvant auprès du véhicule.

ACPS Automotive ne s'engage à aucune responsabilité pour les défauts éventuels du produit qui sont causés par une utilisation incorrecte ou qui n'est pas conforme à la destination prévue du produit (y compris la surcharge) de la part de soit de l'utilisateur soit d'une personne de laquelle l'utilisateur est responsable.

Il est interdit d'utiliser de points de fixation qui ne sont pas selon les normes. Il faut suivre les lignes guides nationales relatives à l'approbation des pièces accessoires par des autorités.

Avant leur livraison, tous nos produits sont mis au point à l'aide d'un système contrôlant le poids. S'il y a des pièces manquantes, nous ne pouvons satisfaire les demandes de livraison ultérieure que si l'étiquette confirmant le contrôle du poids est présentée. La garantie ne s'applique qu'aux nouveaux barres à remorquer et qu'aux nouveaux accessoires. Il est INTERDIT d'utiliser des produits usés, venant de deuxième main qui menacent aussi de mort et pour lesquels ACPS Automotive ne s'engage à aucune responsabilité.

**DK** Altid henvis Dem til producentens forskrifter om maksimal tilladte koblingsvægt og maksimal vertikale kuglevægt, samt køretøjets brugsanvisning og WVTA dokumentation, når De bruger trækkrogen. Spørg Deres bilforhandler/lokale forhandler om maksimal koblingsvægt, der gælder for Deres køretøj. Værdier tilladt for trækkrog må ikke overstiges. Altid tilslut den sekundære kobling, sikkerhedskæde til dens originale befastelsespunkt(er) før bugsering, sådan at traileren kunne stoppe automatisk i tilfælde af, at trækkuglen kobles af.

I ekstreme tilfælde kan overbelastning af trækkrogen medføre for tidlig afkobling af det bugserede udstyr, f.eks. trailer, kasse, campingvogn eller cykelholder. Som følge kan det også forårsage alvorlige eller dødelige kvæstelser for personer, der opholder sig enten i det bugserende køretøj og/eller uskyldige tilskuere i området på det pågældende tidspunkt.

ACPS Automotive kan ikke holdes ansvarlig for eventuelle fejl i produktet, som opstår som følge af forkert eller anden uhensigtsmæssig brug (inkl. overbelastning) af brugeren eller enhver person, som brugeren er ansvarlig for.

Befæstelsespunkterne, som er angivet som standard, skal overholdes. Nationale retningslinjer for officiel godkendelse af tilbehør skal også overholdes.

Alle vores produkter er kontrolleret før afsendelse vha. et vægtstyresystem. I tilfælde af manglende dele kan vi kun acceptere en anmodning om erstatning hvis en sticker foreligger, der attesterer, at vægtkontrol er blevet udført. Garantien gælder kun for nye trækkroge og tilbehør. Brug af brugte trækkroge er forbudt og kan medføre livsfare, som ACPS Automotive ikke kan holdes ansvarlig for.

**I** Fare sempre riferimento alle istruzioni del costruttore del veicolo, al manuale del veicolo e alla documentazione WVTA, relative al peso rimorchiabile massimo ammissibile e al carico massimo della sfera verticale quando si usa il gancio di traino. Chiedere al produttore del veicolo o al rivenditore locale quant'è il peso massimo trainabile ammesso per il veicolo. Non superare i valori consentiti per il gancio di traino.

Prima di trainare collegare sempre l'attacco secondario, la catena di sicurezza, ai punti d'attacco prefabbricati per rendere possibile l'arresto automatico del rimorchio in caso di sganciamento della sfera di traino.

In casi estremi il sovraccarico del gancio di traino potrebbe comportare il precoce sganciamento del dispositivo trainato, sia che si tratti d'un rimorchio, d'una roulotte o d'un portabiciclette. Di conseguenza ciò potrebbe causare lesioni gravi o mortali alle persone all'interno del veicolo trainante e/o a persone innocenti in transito nella zona in quel momento.

ACPS Automotive non può essere ritenuta responsabile per eventuali difetti del prodotto causati da un uso improprio o diverso da quello della destinazione d'uso (compreso il sovraccarico) da parte dell'utilizzatore o di qualsiasi persona per la quale l'utilizzatore è responsabile.

I punti di fissaggio definiti di serie devono essere rispettati. Devono essere osservate le normative nazionali sui collaudi degli accessori.

Tutti i nostri prodotti sono controllati al momento della spedizione con un sistema di controllo del peso.

Nel caso di parti mancanti possiamo accettare una richiesta di sostituzione solamente insieme all'etichetta certificante l'avvenuto controllo del peso. La garanzia è valida soltanto per ganci di traino ed accessori nuovi. Il montaggio di ganci usati e di seconda mano è VIETATO e può causare lesioni mortali alle persone, cosa per cui ACPS Automotive non può essere ritenuta responsabile.

**N** Ved anvendelse av tilhengerfestet skal det tas hensyn til kjøretøyfabrikantens forskrifter og anvisninger nedsatt i kjøretøyets bruksanvisning og WVTA dokumentasjon vedrørende maksimal tauvekt og maksimalt vertikalt kulevekt. Spør fabrikanten / merkeforhandleren om den maksimale tauvekten. Det er forbudt å overskride forskriftene vedrørende tilhengerfestet. Den sekundære tilkoblingen, sikkerhetskjeden, skal alltid tilkobles til de(n) angitte fabrikkpunkt(en)e før anvendelsen av tilhengeren for at traileren kan stoppes i tilfelle hovedkoblingens eventuell løsrivelse.

I ekstreme tilfeller kan overbelastning resultere i at det tauete annlegget, altså trailer, campingvogn eller sykkeltrailer løsrives fra kjøretøyet. Og dette kan føre til alvorlige eller dødlige skader til personer sittende i den tauende bilen og/eller andre uskyldige personer som oppholder seg i nærheten.

ACPS Automotive kan ikke holdes ansvarlig for eventuelle produkfeil som framstår ifølge skjodesløs eller ukyndig bruk (blant annet overbelastning) av brukeren eller an annen person som brukeren er ansvarlig for.

Det skal tas hensyn til festepunktene angitt som standard. Det skal tas hensyn til nasjonale retningslinjer som gjelder offisiell godkjenning av tilbehør.

Ved transporten er alle våre produkter kontrollert ved hjelp av vektkontroll-systemet. I tilfelle manglende bestanddeler er erstatningen bare mulig ved framvisning av etiketten som attesterer vektkontrollen. Garantien gjelder bare for nye tilhengerfester og bestanddeler. Anvendelse av annenhåndsprodukter er FORBUDT og kan føre til dødlige personsskader, som ACPS Automotive kan ikke stilles ansvarlig for.

**E** En caso de utilizar gancho de remolque, hay que observar obligatoriamente las prescripciones del fabricante del vehículo referentes al peso máximo permitido de remolque y a la carga máxima vertical de la bola, tanto como al manual de uso como a la documentación WVT. Pregunte al comerciante de la marca/comerciante local, de que cuánto es el peso remolcable máximo de su auto. Está prohibido traspasar los valores de las prescripciones referentes al gancho de remolque.

Antes de remolcar siempre asegure la conexión secundaria, cadena de seguridad, los cuales hacen posible el paro automático del remolque, en el caso del desprendimiento de la bola de remolque.

Este tipo de sobrecarga en casos extremos puede traer como resultado el desprendimiento del dispositivo remolcado, o sea del carro de remolque, de la caravana, o del portabicicletas. Y esto puede ocasionar lesiones graves o mortales a las personas que están en el vehículo remolcador y/o a las personas inocentes que están en el área.

ACPS Automotivo asume responsabilidad de ningún tipo por error eventual del producto causado por uso incorrecto o por no usarlo a lo que fue destinado (incluido la sobrecarga), tanto por parte del usuario como de cualquiera persona bajo su responsabilidad.

Hay que tener en cuenta las prescripciones de los puntos de fijación estandarizado determinado. Hay que tener en cuenta las directivas nacionales referentes a la autorización oficial de los accesorios

Antes del transporte, controlamos todos nuestros productos en un sistema de control de peso. En el caso de accesorios faltantes, el pedido referente a su reemplazo sólo lo podemos aceptar conjunto con la presentación de la etiqueta adhesiva que certifica el control de peso. La garantía sólo es válida para ganchos de remolque y accesorios nuevos. Está PROHIBIDO y es mortalmente peligroso usar productos usados o de segunda mano, por lo que ACPS Automotive no asume la responsabilidad.

**CZ** Při použití tažného zařízení se vždy řiďte pokyny výrobce vozidla, návodu k obsluze vozidla a WVTA, týkajících se maximální přípustné hmotnosti taženého nákladu, a maximálního svislého zatížení koule. Informujte se u místního prodejce/výrobce vozidla o maximálních hmotnostech taženého nákladu, které se vztahují k vašemu vozidlu. Nepřekračujte hodnoty povolené pro tažné zařízení. Před tažením přívěsu v každém případě zabezpečte sekundární spojení, bezpečnostní řetěz, které umožní automatické zastavení přívěsu v případě oddělení hlavního spojovacího zařízení.

V extrémních případech přetížení tažného zařízení může vést k oddělení zařízení a uvolnění přívěsu, ať už je to trailer, přívěs, karavan nebo nosič jízdních kol. V důsledku to může také způsobit vážné nebo smrtelné zranění osob ve vozidle a/nebo nevinných kolemjdoucích v této oblasti v té době.

Firma ACPS Automotive nenes odpovědnost za žádnou vadu výrobku, způsobenou nesprávným použitím nebo použitím jiným než je zamýšlené použití (včetně přetížení) ze strany uživatele nebo osoby, za kterou je zodpovědný uživatel.

Upevňovací body uvedené ve standardu musí být dodrženy. Také musí být dodrženy národní předpisy týkající se oficiálního schválení příslušenství.

Všechny naše výrobky jsou před expedicí kontrolovány systémem pro kontrolu hmotnosti. V případě chybějících dílů můžeme přijímat žádosti o náhradu pouze po předložení štítku o kontrole hmotnosti. Záruka je platná pouze pro nové tažné zařízení a příslušenství. Používání tažných zařízení z druhé ruky je ZAKÁZÁNO a může způsobit smrtelné zranění, za které ACPS Automotive nelze činit odpovědným.

**S** Läs alltid instruktionerna från tillverkaren av fordonet, bruksanvisningen av fordonet och WVTA, avseende den maximala tillåtna vikten av släpvagnen och den maximala vertikala belastningen av dragkulan vid användningen av dragkroken. Fråga tillverkaren av fordonet / lokala återförsäljaren om de maximala dragvikterna som gäller för ditt fordon, och som inte överstiger mer värdena, som är tillåtna för dragkroken. Anslut alltid den sekundära kopplingen, säkerhetskedjan, till sin fabrikstillverkade fästpunkt(er) innan bogsering, för att släpvagnen ska stoppas automatiskt i händelse av separationen av huvudkopplingen.

I extrema fall, överbelastningen av dragkroken kan leda till en förtidig frikoppling av den utrustning som bogseras, oavsett om det är en släpvagn, låda, husvagn eller cykelhållare. Som ett resultat av detta, den kan också leda till allvarliga eller livshotande skador till person, antingen inom dragfordonet och / eller oskyldiga åskådare, som finns i området vid den tiden.

ACPS Automotive kan inte hållas ansvarig för någon skada på produkten som orsakas av en felaktig användning, eller användningen som är andra än den avsedda användningen (inklusive överbelastning) av användaren eller personen, för vilken användaren är ansvarig.

Fästpunkterna, som anges som standard, måste följas. De nationella riktlinjer för det officiellt godkännandet av tillbehör måste också beaktas.

Alla våra produkter är kontrollerade vid leverans med en viktkontroll-system. I fall av saknade beståndsdelar kan vi endast acceptera en begäran om ersättning med viktkontroll-klistermärke. Garanti gäller endast för nya dragkrokar och tillbehör. Montering av begagnade dragkrokar är förbjudet, och kan leda till livshotande skador till person, där ACPS Automotive inte kan hållas ansvarig.

**PL** W przypadku korzystania z zaczepu kulistego należy obowiązkowo przestrzegać przepisów producenta dotyczących maksymalnej masy przyczepy oraz maksymalnego pionowego obciążenia zaczepu, jak instrukcja użycia i dokumentacja WVTA. Proszę zapytać dystrybutora/miejscowego sprzedawcy, jaka jest maksymalna masa ciągniona Waszego samochodu. Specyfikacje dla zaczepu kulowego nie mogą być przekroczone.

Przed holowaniem w każdym przypadku należy zapewnić dodatkowe połączenie, łańcuch bezpieczeństwa, który umożliwiają automatyczne zatrzymanie się przyczepy w przypadku oderwania się haka.

W skrajnych przypadkach, przeciążenie zaczepu kulistego może spowodować uwolnienie się sprzętu ciągnionego, a więc przyczepy, przyczepy kempingowej lub uchwytu na rower. Może to spowodować poważne lub śmiertelne obrażenia ciała osób znajdujących się w pojeździe ciągnącym i/lub przebywających w pobliżu przypadkowych przechodniów.

ACPS Automotive nie ponosi odpowiedzialności za ewentualne uszkodzenia produktu, które powstały w wyniku błędnego lub niewłaściwego użytkowania (w tym przeciążenia), spowodowanego przez użytkownika, lub inne osoby, za które użytkownik jest odpowiedzialny.

Od określonych, jako standard punktów mocowania nie należy odbiegać. Należy również przestrzegać krajowych wytycznych oficjalnego zatwierdzenia akcesoriów.

Przed transportem wszystkie nasze produkty regulowane są systemem kontroli wagi. W przypadku braku jakiejś części proszę o uzupełnienie jesteśmy w stanie spełnić wyłącznie po przedstawieniu naklejki zaświadczającej kontrolę wagi. Gwarancja dotyczy jedynie nowego haka i akcesoriów. Zastosowanie używanych, odkupionych akcesoriów jest WZBRONIONA i zagraża życiu, ACPS Automotive nie ponosi za to odpowiedzialności.

**H** A vonóhorog használata esetén a jármű gyártójának a megengedett maximális vontatott súlyra és a maximális függőleges gömbterhelésre vonatkozó előírásait, mint a jármű használati utstítása és WVTA dokumentációja, kötelezően be kell tartani. Kérdezze meg gépjármű-kereskedőjét/helyi forgalmazóját, mennyi az Ön autója által maximálisan vontatható súly. A vonóhorogra vonatkozó előírásokat tilos túllépni. Vontatás előtt minden esetben biztosítsa a másodlagos kapcsolódást, biztonsági lánc, amik lehetővé teszik a pótkocsi automatikus megállását a vonógömb leválása esetén.

Szélsőséges esetben a vonóhorog túlterhelése a vontatott berendezés, tehát az utánfutó, lakókocsi vagy kerékpártartó elszabadulását eredményezheti. Ez pedig súlyos vagy halálos kimenetelű sérülést okozhat a vontató járműben tartózkodó személyeknek és/vagy a területen tartózkodó vértlen nézelődőknek.

Az ACPS Automotive nem vonható felelősségre a termék olyan esetleges hibáiért, amelyeket helytelen vagy nem rendeltetésszerű használat okozott (többek között túlterhelés), akár a felhasználó, akár olyan személy részéről, akiért a felhasználó felelősséggel tartozik.

A szabványosként meghatározott rögzítési pontoktól eltérni nem lehet. A tartozékok hatósági jóváhagyására vonatkozó nemzeti irányelveket is be kell tartani.

Kiszállítás előtt valamennyi termékünket súlyellenőrző rendszerrel állítjuk be. Hiányzó alkatrész esetén, csak a súlyellenőrzés megtörténtét igazoló matrica ellenében áll módunkban eleget tenni a pótlásra vonatkozó kérésnek. A garancia csak új vonóhorgokra és tartozékokra érvényes. Használt, másodkézből származó termék használata TILOS és életveszélyes, amiért az ACPS Automotive nem vonható felelősségre.

**RU** В случае пользования фаркопом Вы должны соблюдать инструкции производителя автомобиля в связи с допускаемым максимальным буксируемым грузом и максимальной вертикальной нагрузкой автомобиля, инструкции по эксплуатации а также документацию WVTA. Спросите у местного дилера/распределителя какой максимальный груз можно буксировать Вашим автомобилем. Вы не должны превышать технические характеристики фаркопа.

Перед буксировкой, обязательно присоедините вторичное сцепление, страховочную цепь к заводским точкам, что обеспечит автоматическую остановку прицепа в случае рассоединения главной муфты сцепления.

Крайняя перегрузка прицепа может вызвать его отключение, независимо от того, будет ли это прицеп, коробка, караван или держатель велосипеда. Кроме того, в таких случаях люди, сидящие в автомобиле и/или невинные прохожие, находящиеся в то время вблизи автомобиля могут получить смертельные или серьезные травмы.

ACPS Automotive не несет ответственности за любые дефекты продукта, которые возникли вследствие несоответственного пользования или пользования не по назначению (включая перегрузку) пользователем или любым лицом, за которым пользователь несет ответственность.

Определенные в качестве стандарта точки крепления должны соблюдаться. Государственные руководящие принципы, касающиеся официального утверждения аксессуаров также должны соблюдаться.

После отправки все наши продукты контролируются системой управления веса. В случае недостающих частей мы принимаем запрос о замене только с наклейкой контроля веса. Гарантия действительна только для новых фаркопов и аксессуаров. Монтаж старых фаркопов запрещен, ибо это может вызвать смертельные травмы, поэтому за это ACPS Automotive не несет ответственности.

## **044492 SZERELÉSI ÚTMUTATÓ**

1. Csomagolja ki a vonóhorogot és ellenőrizze a tartalmát, összevetve az alkatrészlistával. Szükség esetén távolítsa el az alsó tömítést a vonóhorog rögzítési pontjairól.
2. Távolítsa el a pótkereket. Lazítsa meg a 2 lökhárítótartót (2x M5-ös csavar). Lazítsa meg a fedősapkákat bal- és jobboldalon alul (2 csavar).
3. Szerelje le a kipufogótartót (2x M10-es csavar). Ezekre a csavarokra már nem lesz szükség.
4. Fűrészeljen ki egy 245 mm széles és 20 mm mély részt alul a lökhárító közepén.
5. Szerelje fel az „1”-es tartót a kipufogótartóval együtt az „A” furatokhoz 2 db M10x30-as (10,9) csavart, lapos alátéteket és rugós alátéteket használva, valamint a „D” furathoz 1 db M8x30-as (10,9) csavart, lapos alátétet és rugós alátétet használva.
6. Szerelje fel a „2”-es vonóhorogtestet a jobboldalra a „B” furatokhoz 2 db M12x40-es csavart, rugós alátéteket és csavaranyákat használva.
7. Szerelje fel a „3”-as tartót az „A” furatokhoz 2 db M10x30-as (10,9) csavart, lapos alátéteket és rugós alátéteket használva, valamint a „D” furathoz 1 db M8x30-as (10,9) csavart, lapos alátétet és rugós alátétet használva.
8. Csatlakoztassa a vonórudat jobboldalon. Még ne húzza meg.
9. Mérje meg a „3”-as tartó és a „2”-es vonóhorogtest közötti szabad helyet baloldalon. Töltse ki ezt a szabad helyet 1 vagy több „4”-es lemezt használva. Szükség esetén lazítsa meg a vonóhorogtest jobboldalát egy „4”-es lemez felszereléséhez, hogy a balés jobboldali szabad helyet a lehető legjobban ossza el.  
Szerelje fel a „2”-es vonóhorogtestet baloldalra a „B” furatokhoz 2 db M12x40-es csavart, rugós alátéteket és csavaranyákat használva.
10. Húzza fixre a vonóhorog testet. Használja az 1. oldalon feltüntetett meghúzó nyomatékokat.
11. Szerelje fel a gömböt a „C” furatokhoz 2 db M16x50-es csavart, rugós alátéteket és anyákat használva.
12. Szerelje a dugaljtartó lemezt az „E” furathoz 1 db M12x30-as csavart, rugós alátétet és anyát használva.
13. Húzza fixre a vonógömböt. Használja az 1. oldalon feltüntetett meghúzónyomatékokat.
14. Szerelje vissza 2 pont szerint eltávolított összes alkatrészt.



#### NL 044492 MONTAGEHANDLEIDING

1. Meegeleverde onderdelen en bevestigingsmaterialen van de trekhaak verwijderen. Eventueel aanwezige kit ter plaatse van de bevestigingspunten verwijderen.
2. Verwijder het reservewiel. Maak de 2 bumpersteunen los (2x M5 boutjes). Maak de kapjes links en rechts onder los (2 parkers).
3. Demonteer de uitlaatsteun (2x M10 bouten). Deze bouten worden niet meer gebruikt.
4. Zaag in het midden aan de onderzijde van de bumper een deel van 245mm breed en 20mm diep uit.
5. Monteer steun "1" samen met de uitlaatsteun met 2 bouten M10x30 (10.9), sluitringen en veerringen bij de gaten "A" en met 1 bout M8x30 (10.9), sluitring en veerring bij gat "D".
6. Monteer de dwarsbalk "2" aan de rechterzijde bij de gaten "B" met 2 bouten M12x40, veerringen en moeren.
7. Monteer steun "3" met 2 bouten M10x30 (10.9), sluitringen en veerringen bij de gaten "A" en met 1 bout M8x30 (10.9), sluitring en veerring bij gat "D".
8. Zet de trekhaak aan de rechterzijde handvast.
9. Meet aan de linkerzijde de ruimte tussen steun "3" en de dwarsbalk "2". Vul deze ruimte op met behulp van één of meerdere vulplaatjes "4". Eventueel de rechterzijde van de dwarsbalk losmaken om een vulplaatje te monteren, zodat de ruimte links en rechts zo goed mogelijk verdeeld wordt. Monteer de dwarsbalk "2" aan de linkerzijde bij de gaten "B" met 2 bouten M12x40, veerringen en moeren.
10. Zet de trekhaak vast. Hanteer hierbij de aanhaalmomenten zoals aangegeven op pagina 1.
11. Monteer de kogel t.p.v. de gaten "C" m.b.v. 2 bouten M16x50, incl. veerringen en moeren.
12. Monteer de stekkerdoosplaat t.p.v. gat "E" met 1 bout M12x30, veerring, sluitring en moer.
13. Zet de kogel vast. Hanteer hierbij de aanhaalmomenten zoals aangegeven op pagina 1.
14. Herplaats de onder punt 2 verwijderde onderdelen.

#### D 044492 MONTAGEANLEITUNG

1. Die Anhängervorrichtung auspacken und die Befestigungsteile auf Vollständigkeit überprüfen. Im Bereich der Befestigungspunkte den Unterbodenschutz entfernen.
2. Das Reserverad entfernen. Die 2 Stoßfängerstützen lösen (2x M5 Schrauben). Die Kappe an der linken und rechten Unterseite lösen (2 Schrauben).
3. Die Auspuffstütze demontieren (2x Schrauben M10). Diese Schrauben werden nicht mehr benötigt.
4. An der Unterseite des Stoßfängers in der Mitte einen 245mm breiten und 20mm tiefen Teil ausschneiden.
5. Die Stütze „1" und die Auspuffstütze mit 2 Schrauben M10x30 (10.9), Unterlegscheiben und Federringen an den Löchern „A" und mit 1 Schraube M8x30 (10.9), Unterlegscheibe und Federring an Loch „D" montieren.
6. Den Querträger „2" mit 2 Schrauben M12x40, Federringen und Muttern an der rechten Seite an die Löcher „B" montieren.
7. Die Stütze „3" mit 2 Schrauben M10x30 (10.9), Unterlegscheiben und Federringen an den Löchern „A" und mit 1 Schraube M8x30 (10.9), Unterlegscheibe und Federring an Loch „D" montieren.
8. Die Anhängervorrichtung an der rechten Seite handfest montieren.
9. An der linken Seite den Raum zwischen Stütze „3" und Querträger „2" messen. Den Raum mit einer oder mehreren Platte „4" ausfüllen. Falls nötig die rechte Seite des Querträgers lösen, um eine Platte „4" zu montieren, so dass der Raum links und rechts so gut wie möglich verteilt wird. Den Querträger „2" mit 2 Schrauben M12x40, Federringen und Muttern an der linken Seite an die Löcher „B" montieren.
10. Die Anhängervorrichtung festziehen. Handhaben Sie hierbei die Anzugsmomente gemäß Seite 1.
11. Die Kugel mit 2 Schrauben M16x50, Federringen und Muttern an den Löchern „C" montieren.
12. Die Steckdosenhalteplatte mit 1 Schraube M12x30, Federring, Unterlegscheibe und Mutter an Loch „E" montieren.
13. Die Kugel festziehen. Handhaben Sie hierbei die Anzugsmomente gemäß Seite 1.
14. Alle in Punkt 2 entfernten Teile wieder montieren.

**GB 044492 FITTING INSTRUCTIONS**

1. Unpack the towing bracket and check its contents against the parts list. If necessary, remove the underseal from around the fitting points of the luggage compartment/frame members.
2. Remove the spare wheel. Loosen the 2 bumper supports (2x M5 bolts). Loosen the cover caps on the LH and RH lowerside (2 screws).
3. Dismount the exhaust support (2x M10 bolts). These bolts will no longer be used.
4. Saw out at the lower side in the middle of the bumper a part measuring 245mm wide and 20mm deep.
5. Mount support "1" together with the exhaust support at the holes "A" using 2 bolts M10x30 (10.9), plain washers and spring washers" and at the hole "D" using 1 bolt M8x30 (10.9), plain washer and spring washer.
6. Mount the crossbar "2" on the RH side at the holes "B" using 2 bolts M12x40, spring washers and nuts.
7. Mount support "3" at the holes "A" using 2 bolts M10x30 (10.9), plain washers and spring washers" and at the hole "D" using 1 bolt M8x30 (10.9), plain washer and spring washer.
8. Attach the towbar on the RH side. Do not tighten yet.
9. Measure on the LH side the space between support "3" and the crossbar "2". Fill up this space using 1 or more plates "4". If necessary, loosen the RH side of the crossbar to mount a plate "4", so that the space LH and RH side will be divided as best as possible.  
Mount the crossbar "2" on the LH side at the holes "B" using 2 bolts M12x40, spring washers and nuts.
10. Attach the towbar. Use the tightening tolerances as shown on page 1.
11. Mount the ball at the holes "C" using 2 M16x50 bolts, spring washers and nuts.
12. Mount the socket plate at the hole "E" using 1 bolt M12x30, spring washer, plain washer and nut.
13. Attach the ball. Use the tightening tolerances as shown on page 1.
14. Replace all in point 2 removed parts.

**F 044492 DESCRIPTION DU MONTAGE**

1. Séparer les différents éléments d'attelage et vérifier le contenu par rapport à la liste de pièces. Si nécessaire, enlever le mastic de protection autour des points de fixation du coffre et des longerons du châssis.
2. Enlever la roue de secours. Détacher les 2 supports de pare-chocs (2x boulons M5).  
Défaire les capots des côtés inférieurs gauche et droit (2 vis).
3. Démontez le support d'échappement (2 boulons M10). Les boulons ne seront pas remontés.
4. Scier au centre du côté inférieure du pare-chocs une partie de 245mm de large et 20mm de profondeur.
5. Monter le support "1" avec le support d'échappement au niveau des trous "A" à l'aide des 2 boulons M10x30 (10.9), des rondelles plates et des rondelles grower au niveau du trou "D" à l'aide d'un boulon M8x30 (10.9), d'une rondelle plate et d'une rondelle grower.
6. Monter la traverse "2" du côté droit au niveau des trous "B" à l'aide des 2 boulons M12x40, des rondelles grower et des écrous.
7. Monter le support "3" au niveau des trous "A" à l'aide des 2 boulons M10x30 (10.9), des rondelles plates et des rondelles grower et au niveau du trou "D" à l'aide d'un boulon M8x30 (10.9), d'une rondelle plate et d'une rondelle grower.
8. Fixer, sans bloquer, l'attelage du côté droit.
9. Mesurer, du côté gauche, l'espace entre le support "3" et la traverse "2". Utiliser une ou plus de plaques "4" pour caler. Si nécessaire, détacher le côté droit de la traverse pour monter une plaque "4", de telle sorte que l'espace gauche et droit soit divisé au mieux. Monter la traverse "2" du côté gauche au niveau des trous "B" à l'aide des 2 boulons M12x40, des rondelles grower et des écrous.
10. Fixer l'attelage. Utiliser les couples de serrage conformément à la page 1.
11. Monter la boule au niveau des trous "C" à l'aide des 2 boulons M16x50, des rondelles grower et des écrous.
12. Monter le support de prise au niveau du trou "E" à l'aide d'un boulon M12x30, d'une rondelle grower, d'une rondelle plate et d'un écrou.
13. Fixer la boule. Utiliser les couples de serrage conformément à la page 1.
14. Remonter toutes les parties enlevées au point 2.

#### E 044492 INSTRUCCIONES DE MONTAJE

1. Sacar las piezas y el material de sujeción incluidos en el gancho de remolque. Si procede, retirar el pegamento existente en los puntos de sujeción.
2. Quite la rueda de repuesto. Afloje los 2 soportes del parachoques (2 tornillos M5). Afloje los tapones protectores en la parte inferior derecha e izquierda (2 tornillos).
3. Desmonte el soporte del tubo de escape (2 tornillos M10). A estos tornillos ya no los vamos a necesitar más.
4. Serrar una parte de 245mm de ancho y 20mm de profundidad en el medio del lado inferior del parachoques.
5. Monte el soporte "1" junto con el soporte del tubo de escape a los huecos "A" utilizando 2 tornillos M10x30 (10,9), arandelas planas y arandelas de fijación, además a los huecos "D" utilizando 1 tornillo M8x30 (10,9), arandela plana y arandela de fijación.
6. Monte a la parte derecha el cuerpo del gancho de remolque "2" a los huecos "B" utilizando 2 tornillos M12x40, arandelas de fijación y contratueras.
7. Monte el soporte "3" a los huecos "A" utilizando 2 tornillos M10x30 (10,9), arandelas planas y arandelas de fijación, además al hueco "D" utilizando 1 tornillo 8x30(10,9), arandela plana y arandela de fijación.
8. Conecte la palanca de remolque en la parte derecha. Todavía no lo apriete.
9. Mida en la parte izquierda el espacio libre entre el soporte "3" y el cuerpo del gancho de remolque "2". Llene este espacio libre utilizando 1 o más láminas "4". En caso de ser necesario afloje la parte derecha del cuerpo del gancho de remolque para montar una lámina "4", de manera que divida lo mejor posible el espacio libre en la parte izquierda y en la derecha. Monte al cuerpo del gancho de remolque "2" al lado izquierdo a los huecos "B" utilizando 2 tornillos M12x40, arandelas de fijación y contratueras.
10. Fijar el gancho de remolque. Aplicar para eso los pares de apriete según la página 1.
11. Monte la bola de remolque a los huecos "C" utilizando 2 tornillos M16x50, arandelas de fijación y contratueras.
12. Monte la lámina de soporte del enchufe al hueco "E" utilizando 1 tornillo M12x30, arandela de fijación, arandela plana y contratuerca.
13. Fijar la bola. Aplicar para eso los pares de apriete según la página 1.
14. Restituya todos los accesorios que quitó en el punto 2.

#### DK 044492 MONTAGEVEJLEDNING

1. Fjern de dele og monteringsmaterialer, der sidder på trækrogeren. Eventuelt kit på fastgørelsespunkterne fjernes.
2. Fjern reservehjulet. Løsn de 2 kofangerbeslag (2x M5 bolte). Løsn hætterne til venstre og højre på undersiden (2 skruer).
3. Afmonter udstødningsbeslaget (2x M10 bolte). Der bliver ikke brug for disse bolte fremover.
4. Sav midt på kofangerens underside en del ud på 245mm i bredden og 20 mm i dybden.
5. Monter beslag "1" samt udstødningsbeslaget i hullerne "A" vha. 2 bolte M10x30 (10,9), planskiver og fjederskiver og i hul "D" vha. 1 bolt M8x30 (10,9), planskive og fjederskive.
6. Monter tværvange "2" i højre side i hullerne "B" vha. 2 bolte M12x40, fjederskiver og møtrikker.
7. Monter beslag "3" i hullerne "A" vha. 2 bolte M10x30 (10,9), planskiver og fjederskiver og i hul "D" vha. 1 bolt M8x30 (10,9), planskive og fjederskive.
8. Fastgør tværvangen i højre side. Lad være med at spænde den helt.
9. Mål afstanden mellem beslag "3" og tværvange "2" i venstre side. Fyld mellemrummet op med 1 eller flere plader "4". Om nødvendigt, løsn tværvangens højre side for at montere en plade "4", således at rummet i venstre og højre side bliver opdelt bedst muligt.  
Monter tværvange "2" til venstre i hullerne "B" vha. 2 bolte M12x40, fjederskiver og møtrikker.
10. Fastgør tværvangen. Følg tilspændingsmomenterne på side 1.
11. Monter trækuglen i hullerne "C" vha. 2 bolte M16x50, fjederskiver og møtrikker.
12. Monter stikdåsepladen i hul "E" vha. 1 bolt M12x30, fjederskive, planskive og møtrik.
13. Fastgør trækuglen. Følg tilspændingsmomenterne på side 1.
14. Sæt alle dele på plads, som blev fjernet under punkt 2.

#### N 044492 MONTERINGSVEILEDNING

1. Fjern vedlagte deler og festemateriell fra tilhengerfestet. Fjern eventuelt kitt som mltte befinne seg p festepunktene.
2. Fjern reservehjulet. Lrsne p sttffangerens 2 braketter. (2 stykker M5 bolter). Lrsne p dekslene nede bide p den venstre og hryre siden (2 bolter).
3. Demonter eksosrrets brakett (2 stykker M10 bolter). Disse boltene trenger du ikke lenger.
4. Sag ut en del i midten p undersiden av sttffangeren, 245 mm bred og 20 mm dyp.
5. Monter brakett „1” samt eksosrrets brakett ved hullene „A” ved hjelp av 2 stykker M10x30 (10,9) bolter, flate tetningsskiver og sprengskiver, og ved hullen „D” ved hjelp av en M8x30 (10,9) bolt, en flat tetningsskive og en sprengskive.
6. Monter tilhengerfestet „2” p den hryre siden ved hullene „B” ved hjelp av 2 stykker M12x40 bolter, sprengskiver og muttere.
7. Monter braketten „3” ved hullene „A” ved hjelp av 2 stykker M10x30 (10,9) bolter, flate tetningsskiver og sprengskiver, og ved hullen „D” ved hjelp av en M8x30 (10,9) bolt, en flat tetningsskive og en sprengskive.
8. Sett tilhengerfestet p dets plass. Ikke trekk det enn.
9. Ml avstanden mellom braketten „3” og tilhengerfestet „2”. Fyll ut denne avstanden ved hjelp av en eller flere platene „4”. Lrsne p tilhengerfestets hryre side og monter en plate „4” dersom ndrvedig, for l fl avstanden oppdelt p den best mulige mlten. Monter tilhengerfestet „2” p den venstre siden ved hullene „B” ved hjelp av 2 stykker M12x40 bolter, sprengskiver og muttere.
10. Skru fast tilhengerfestet. Bruk de tiltrekningsmomentene som er oppgitt p side 1.
11. Monter kuledelen ved hullene „C” ved hjelp av 2 stykker M16x50
12. Monter kontaktholderen ved hullen „E” ved hjelp av en M12x30 bolt, en sprengskive, en flat tetningsskive og en mutter.
13. Skru fast kuledelen. Bruk de tiltrekningsmomentene som er oppgitt p side 1.
14. Sett alle delene som ble fjernet under punkt 2 tilbake p plass.

#### S 044492 MONTERINGSINSTRUKTION

1. Packa upp monteringssetsen och kontrollera innehllet mot detaljbeskrivning. Om det behvs tag bort underredsmassa runt monteringspunkterna i bagageutrymmet och under bilen.
2. Ta bort reservehjulet. Lossa dom 2 vinkeljrnren av sttffngaren (2 skruvarna M5). Lossa skyddshuvarna, som finns p hgra sidan och p vnanstra sidan, nere under (2 skruvarna).
3. Montera av vinkeljrnret av ljuddmparen (2 skruvarna M10). Dessa skruvarna kommer ej att anvndas mer.
4. Slga ut en del som r 245 mm bred och 20 mm djup i mitten p sttffngarens undersida.
5. Montera vinkeljrnret „1”, samt vinkeljrnret av ljuddmparen, vid borrhllen „A”, med hjalp av dom 2 skruvarna M10x30 (10,9), dom platta brickorna, och dom fjdrande brickorna; sedan montera det, vid borrhlet „D”, med hjalp av en skruva M8x30 (10,9), den platta brickan, och den fjdrande brickan.
6. Montera kroppen av dragkroken „2”, p hgra sidan, vid borrhllen „B”, med hjalp av dom 2 skruvarna M12x40, dom fjdrande brickorna, och skruvmutterna.
7. Montera vinkeljrnret „3”, vid borrhllen „A”, med hjalp av dom 2 skruvarna M10x30 (10,9), dom platta brickorna, och dom fjdrande brickorna; sedan montera det, vid borrhlet „D”, med hjalp av en skruva M8x30 (10,9), den platta brickan, och den fjdrande brickan.
8. Koppla dragbalken, vid den hgore sidan. Fst inte den helt.
9. Mta den fria platsen mellan vinkeljrnret „3”, och kroppen av dragkroken „2”, p den vnanstra sidan. Fylla ut denna fria platsen, med hjalp av 1 eller flera skivan „4”. Om det r ndrvedigt, lossa den hgra sidan av dragkrokens kroppen, i ändamll att montera en skiva „4”, sl den fria platsen p hgra sidan och p vnanstra sidan blir frdelat p det bästa mjliga sattet. Montera kroppen av dragkroken „2”, p den vnanstra sidan, vid borrhllen „B”, med hjalp av dom 2 skruvarna M12x40, dom fjdrande brickorna, och skruvmutterna.
10. Satt fast dragbalken. Anvnd hrvld ltragningsmomenten p sidan 1.
11. Montera dragkulan, vid borrhllen „C”, med hjalp av dom 2 skruvarna M16x50, dom fjdrande brickorna, och skruvmutterna.
12. Montera skivan, som behller avlggaren, vid borrhlet „E”, med hjalp av en skruva M12x30, den fjdrande brickan, den platta brickan, och skruvmuttern.
13. Satt fast dragkulan. Anvnd hrvld ltragningsmomenten p sidan 1.
14. Placera tillbaka samtliga bestndsdelarna, som togs bort vid raden 2.

#### FIN 044492 ASENNUSOHJEET

1. Pura vetokoukkupakkaus ja tarkista listasta, että kaikki asennuksessa tarvittavat osat löytyvät. Jos tarpeellista poista alustansuojaus kiinnityskohdista.
2. Irrota vararengas. Löysää 2 puskurin konsolia (2x M5 ruuveja). Löysää kuvut vasemmalla ja oikealla puolella (2 ruuvia).
3. Irrota pakoputken konsoli (2x M10 ruuveja). Näitä ruuveja ei tästedes tarvita.
4. Sahaa puskurin alapuolelta keskeltä 245 mm leveä ja 20 mm syvä osa.
5. Asenna konsoli „1” sekä pakoputken konsoli reikiin „A” käyttäen 2 kpl M10x30 (10,9) ruuveja, litteitä aluslevyjä ja jousialuslevyjä, sekä reikiin „D” käyttäen 1 kpl M8x30 (10,9) ruuveja, litteää aluslevyä ja jousialuslevyä.
6. Asenna vetokoukku „2” oikealle reikiin „B” käyttäen 2 kpl M12x40 ruuveja, jousialuslevyjä ja muttereita.
7. Asenna konsoli „3” reikiin „A” käyttäen 2 kpl M10x30 (10,9) ruuveja litteitä aluslevyjä ja jousialuslevyjä, sekä reikiin „D” käyttäen 1 kpl M8x30 (10,9) ruuveja, litteitä aluslevyjä ja jousialuslevyjä.
8. Liitä vetotanko oikealla puolella. Älä kiristä vielä.
9. Mittaa vapaa tila konsoli „3”:n ja vetokoukku „2”:n välissä vasemmalla puolella. Täytä tämä vapaa tila käyttäen 1 tai enempää levyä „4”. Tarvittaessa löysää vetokoukun oikea puoli asentaksesi levy „4”, jotta se jakaa oikean ja vasemman puolen vapaat tilat mahdollisimman paremmin. Asenna vetokoukku „2” vasemmalle puolelle reikiin „B” käyttäen 2 kpl M12x40 ruuveja, jousialuslevyjä ja muttereita.
10. Kiinnitä vetokoukku. Käytä sivulla 1 ilmoitettua kiristysmomenttia.
11. Asenna vetokuula reikiin „C” käyttäen 2 kpl M16x50 ruuveja, jousialuslevyjä ja muttereita.
12. Asenna pistokkeenpitolevy reikään „E” käyttäen 1 kpl M12x30 ruuveja, jousialuslevyä, litteää aluslevyä ja mutteria.
13. Kiinnitä vetokuula. Käytä sivulla 1 ilmoitettua kiristysmomenttia.
14. Asenna kaikki kohdassa 2 poistetut osat paikalleen.

#### I 044492 ISTRUZIONI DI MONTAGGIO

1. Aprire l’imballaggio della struttura di traino e controllare il contenuto a fronte dell’elenco componenti. Se necessario, rimuovere il mastice di protezione intorno ai punti di fissaggio.
2. Togliere la ruota di scorta. Sganciare i due supporti paraurti (2 bulloni M5 ). Sganciare la copertura inferiore lato sinistro e destro (2 viti).
3. Smontare il supporto del tubo di scarico (2 bulloni M10). Questi bulloni non saranno più riutilizzati.
4. Segare nel mezzo, sul lato inferiore del paraurti, una parte larga 245 mm e profonda 20 mm.
5. Montare il supporto “1” insieme al supporto del tubo di scarico nei fori “A” con 2 bulloni M10x30 (10.9), rondelle piane e rondelle elastiche, e nel foro “D” con 1 bullone M8x30 (10.9), rondella piana e rondella elastica.
6. Montare la traversa “2” sul lato destro nei fori “B” con 2 bulloni M12x40, rondelle elastiche e dadi.
7. Montare il supporto “3” nei fori “A” con 2 bulloni M10x30 (10.9), rondelle piane e rondelle elastiche, e nel foro “D” con 1 bullone M8x30 (10.9), rondella piana e rondella elastica.
8. Collegare il dispositivo di traino sul lato destro, senza stringere.
9. Sul lato sinistro misurare lo spazio tra il supporto “3” e la traversa “2”. Riempire questo spazio usando una o più piastre “4”. Se necessario, allentare la traversa sul lato destro per montare le piastre “4”, in modo che lo spazio tra lato sinistro e destro sia diviso nel miglior modo possibile. Montare la traversa “2” sul lato sinistro nei fori “B” con 2 bulloni M12x40, rondelle elastiche e dadi.
10. Fissare la struttura di traino serrando i bulloni alle coppie di serraggio indicata a pagina 1.
11. Montare la sfera nei fori “C” con 2 bulloni M16x50, rondelle elastiche e dadi.
12. Montare il porta presa nel foro “E” con 1 bullone M12x30, rondella elastica, rondella piana e dado.
13. Fissare la sfera di traino, applicando la coppia di serraggio indicata a pagina 1.
14. Rimontare tutti i pezzi precedentemente smontati nel punto 2.

## **CZ 044492 NÁVOD K MONTÁŽI**

1. Podle přiloženého seznamu zkontrolovat jednotlivé součásti tažného zařízení. Pokud je to nezbytné, odstranit ze styčných bodů v zavazadlovém prostoru ochranný prostředek.
2. Odstraňte náhradní kolo. Uvolněte 2 nárazníkové podpěry (2x M5 šrouby). Uvolněte krycí čepičky na levé i pravé straně naspodu (2 šrouby ).
3. Odmontujte konzolu výfuku (2x M10 šrouby). Tyto šrouby už nebudete potřebovat.
4. Na spodní straně nárazníku uprostřed vyříznete zářez o šířce 245 mm a hloubce 20 mm.
5. Namontujte konzolu „1” spolu s konzolou výfuku k otvorům „A”, použijte k tomu 2 šrouby M10x30 (10,9), ploché podložkové kroužky a pérové podložky, a k otvoru „D” použijte k tomu 1 šroub M8x30 (10,9), plochý podložkový kroužek a pérovou podložku.
6. Namontujte těleso tažného zařízení „2” na pravou stranu, k otvorům „B”, použijte k tomu 2 šrouby M12x40, pérové podložky a matice.
7. Namontujte konzolu „3” k otvorům „A”, použijte k tomu 2 šrouby M10x30 (10,9), ploché podložkové kroužky a pérové podložky, a k otvoru „D” použijte k tomu 1 šroub M8x30 (10,9), plochý podložkový kroužek a pérovou podložku.
8. Připojte tažnou tyč na pravé straně. Ještě ji neutahujte.
9. Změřte volné místo na levé straně mezi konzolou „3” a tělesem tažného zařízení „2”. Toto volné místo vyplňte, použijte k tomu 1 nebo více deštiček „4”. Pokud je to nutné, uvolněte pravou stranu tělesa tažného zařízení k tomu abyste mohli namontovat deštičku „4”, aby se volné místo na pravé i levé straně co nejlépe rozdělilo. Namontujte těleso tažného zařízení „2” na levou stranu, k otvorům „B”, použijte k tomu 2 šrouby M12x40, pérové podložky a matice.
10. Namontujte tažnou tyč. Použijte kroutící momenty uvedené na straně 1.
11. Namontujte tažnou kouli k otvorům „C” použijte k tomu 2 šrouby M16x50, pérové podložky a matice.
12. Namontujte desku držící zásuvku k otvoru „E”, použijte k tomu 1 šroub M12x30 pérovou podložku, plochý podložkový kroužek a matici.
13. Namontujte tažné kouli. Použijte kroutící momenty uvedené na straně 1.
14. Nasadte zpět všechny díly odstraněné v bodě 2.

## **PL 044492 INSTRUKCJA MONTAŻU**

1. Należy rozpakować statyw holowniczy i sprawdzić jego zawartość, porównując z wykazem części. W razie potrzeby należy usunąć osłonę podwozia a w okolicy punktów umocowania osłony bagażnika/podwozia.
2. Należy zdemontować koło zapasowe. Poluzować 2 wsporniki zderzaka (2x śruba M5). Należy poluzować kapturki ochronne od spodu z lewej i prawej strony (2 śruby).
3. Należy zdemontować wspornik tłumika (2x śruba M10). Te śruby nie będą już potrzebne.
4. Należy wyciąć od spodu po środku zderzaka część szeroką na 245 mm i głęboką na 20 mm.
5. Należy zamontować wspornik nr „1” wraz ze wspornikiem tłumika do otworów „A” za pomocą 2 śrub M10x30 (10,9), podkładek płaskich i podkładek sprężystych, oraz do otworu „D” za pomocą 1 śruby M8x30 (10,9), podkładki płaskiej i podkładki sprężystej.
6. Blok haka holowniczego nr „2” należy zamontować z prawej strony do otworów „B” za pomocą 2 śrub M12x40-es, podkładek sprężystych i nakrętek.
7. Wspornik nr „3” należy zamontować do otworów „A” za pomocą 2 śrub M10x30 (10,9), podkładek płaskich i podkładek sprężystych, oraz do otworu „D” za pomocą 1 śruby M8x30 (10,9), podkładki płaskiej i podkładki sprężystej.
8. Drążek holowniczy należy podłączyć z prawej strony. Jeszcze nie dokręcać.
9. Należy zmierzyć wolną przestrzeń z lewej strony pomiędzy wspornikiem nr „3” a blokiem haka holowniczego nr „2”. Wolne miejsce należy wypełnić odpowiednią ilością płytek nr „4”. W razie potrzeby należy poluzować prawą stronę bloku holowniczego do zamontowania jednej płytki nr „4”, aby wolne miejsce z prawej i lewej strony zostało możliwie równo rozmieszczone. Blok haka holowniczego nr „2” należy zamontować z lewej strony do otworów „B” za pomocą 2 śrub M12x40, podkładek płaskich i nakrętek.
10. Należy umocować drążek holowniczy. Należy stosować momenty wyszczególnione na stronie 1.
11. Zaczep kulisty należy zamontować do otworów „C” za pomocą 2 śrub M16x50, podkładek sprężystych i nakrętek.
12. Płytę z gniazdem wtykowym należy zamontować do otworu „E” za pomocą 1 śruby M12x30, podkładki sprężystej, podkładki płaskiej i nakrętki.
13. Należy przymocować zaczep kulisty. Należy stosować momenty wyszczególnione na stronie 1.
14. Należy zamontować z powrotem wszystkie części usunięte w punkcie 2.