

Montagehandleiding
 Fitting instruction
 Montageanleitung
 Description de montage
 Instrucciones de montaje
 Montagevejledning
 Monteringsvejledning
 Monteringshandledning
 Asennusohje
 Istruzioni di montaggio
 Návod k montáži
 Szerelési utasítás
 Порядок установки

KIA Rio HB



2005 / 8 →

TYPE: 042-431
 Ball code: 38.380-2188



EC 94/20

e7 00-0241

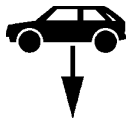

1650 kg

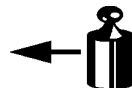

1100 kg



60 kg

D

Waarde
 Value
 Wert
 Valer
 Érték

6,5 kN

NL	D	GB	N	SF	I	F
E	DK	S	CZ	H	RU	





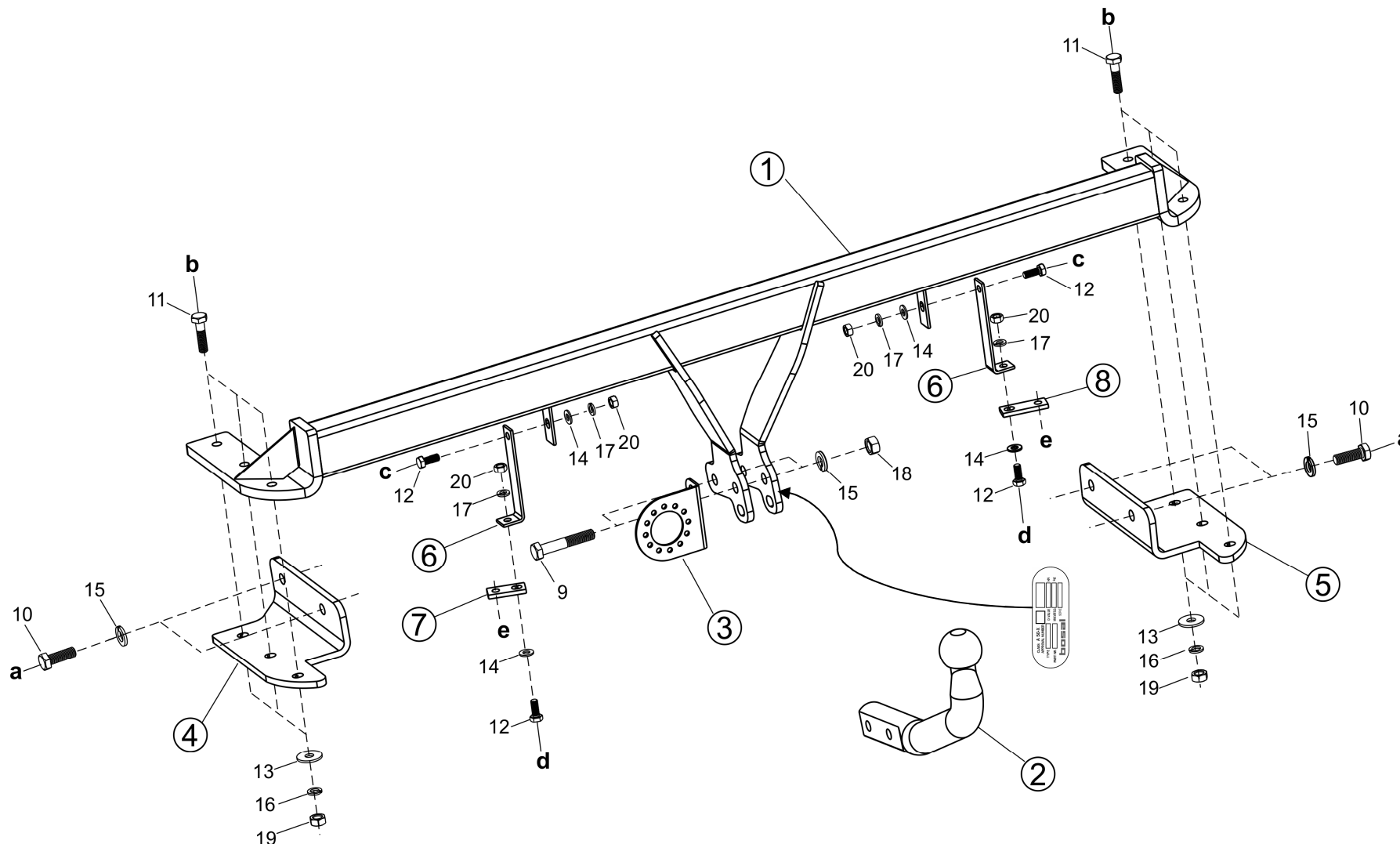

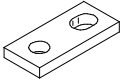
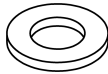
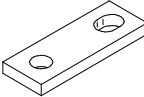

© BOSAL

BAF31 issue: 07.01.2010

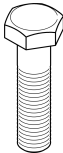

- Raadpleeg uw dealer voor de max. massa die uw wagen mag trekken.
- Die maximale Anhängelast ihres Fahrzeuges können Sie im Fahrzeugschein oder im Benutzerhandbuch nachlesen.
- For the max. trailer weight of your car please refer to the owner's manual or your car homologation documents.
- Pour connaître le poids maxi remarquable pour votre voiture consulter la notice d'utilisation de votre voiture ou la carte grise.
- Consulte a su distribuidor sobre el peso máximo que puede remolcar su vehículo.
- Deres forhandler vil kunne oplyse Dem om den højst tilladte vægt efter Deres køretøj.
- Ta kontakt med forhandleren angående den maksimale vekt som bilen kan trekke.
- Se handboken eller registreringsbevis för max släpvagnsvikt för din bil.
- Tarkista suurin sallittu vetopaino ajoneuvon ohjekirjasta tai rekisteriotteesta.
- Per conoscere il peso massimo rimorchiabile dalla propria autovettura, fare riferimento al manuale d'istruzione od ai documenti di omologazione della vettura stessa.
- Maximální přípustná hmotnost přívěsu pro Vaše vozidlo je uvedena v technickém průkazu nebo v uživatelské příručce.
- A maximális vontatható tömegekről győződjön meg a gépkocsi kezelési könyvéből, vagy a gépkocsi típusbizonyítványából.
- Максимальную массу прицепа просим проверять в заводской книжке или по в типовом сертификате автомобиля.

Meegeleverde onderdelen Mitgelieferte Befestigungsteile Provided parts Materiel de fixation joint Список комплектующих	Piezas incluidas Medfølgende komponenter Vedlagt festemateriell Medföljande komponenter	Mukana tulevat osat Componenti forniti a corredo Dodané upevňovací díly Tartozékjegyzék
--	--	--

	7. 1x 20x5-45		14. 4x M8
	8. 1x 20x5-55		15. 6x M12
			16. 6x M10
			17. 4x M8
	9. 2x M12x70		18. 2x M12
	10. 4x M12x1,25x35		19. 6x M10
	11. 6x M10x40		20. 4x M8
	12. 4x M8x20 (TM)		
	13. 6x Ø30x10,5x2,5		

(CZ) 042-431 Návod k montáži:

Pozor: U modelů vydaných před rokem 2009 tažná koule zakrývá mlhovku nacházející se uprostřed nárazníku!

1. Podle přiloženého seznamu zkontrolovat jednotlivé součásti tažného zařízení. Pokud je to nezbytné, odstranit ze styčných bodů v zavazadlovém prostoru ochranný prostředek.
2. Odmontujte zadní světla a nárazník.
3. Z nárazníku vymontujte vložku nárazníku (tuto už v budoucnu nebudete potřebovat.).
4. Volně přichyťte boční plechy (4,5) k vnějším stranám podvozkových výběžků v bodech s označením „a“, pomocí dodaných upevňovacích dílů na základě obrázku.
5. Volně přichyťte korpus nárazníku (1) k bočním plechům v bodech s označením „b“.
6. Nastavte tažný hák do střední polohy, a potom zafixujte všechny šrouby:
M12x1,25 (8.8) 87 Nm
M10 (8.8) 46 Nm
7. U modelů vydaných po roce 2009 uchyťte pomocí dodaných vázacích pásek vodiče mlhovky na 4 místech k tělesu tažného zařízení.
8. Pomocí dodaných upevňovacích dílů namontujte deštičku 6 v bodech „c“ k tělesu tažného zařízení tak, jak to uvádí nákres.
9. Nárazník namontujte zpět na místo. U modelů vydaných po roce 2009 uchyťte nárazník pomocí originálních blech k deštičce 6 v bodech „d“. V případě modelů 2005/8-2009, pomocí dodaných upevňovacích dílů namontujte díly 7 (levý) a 8 (pravý) k deštičkám 6 v bodech „d“ tak, abyste dokázali v bodech „e“ upevnit nárazník pomocí originálních blech.
10. Odmontujte tažnou kouli (2) plech pro zachycení zástrček (3) z korpusu tažného háku.
11. Tažné zařízení nastavte do středové polohy a fixně dotáhněte všechny šrouby:
M12 (10.9) 117 Nm
M8 (8.8) 23 Nm
12. Namontujte zadní světla.
13. Po ujetí zhruba 1000 km dotáhnout všechny šrouby a matice na výše uvedené hodnoty točivého momentu.
14. Firma Bosal nenese zodpovědnost za jakoukoliv závadu na výrobku způsobenou nesprávným zacházením na straně uživatele nebo osoby za kterou je zodpovědný.
15. Montáž tažného zařízení smí být vykonaná jen v odborné dílně.

$$\text{Formule ke zjištění D-hodnoty : } \frac{\text{zatížení přívěsem [kg]} \times \text{celková váha vozidla [kg]}}{\text{zatížení přívěsem [kg]} + \text{celková váha vozidla [kg]}} \times \frac{9,81}{1000} = D \text{ [kN]}$$

(D) 042-431 Anbauanweisung:

Achtung: Im Falle eines Modells vor 2009 wird die sich in der Mitte des Stoßfängers befindliche Nebelschlussleuchte durch den Kugelkopf verdeckt!

1. Die Anhängervorrichtung auspacken und die Befestigungsteile auf Vollständigkeit überprüfen. Im Bereich der Befestigungspunkte den Unterbodenschutz entfernen.
2. Die Rücklichter und die hintere Stoßstange demontieren.
3. Von der Stoßstange den Stoßstangeneinsatz abmontieren (der wird nicht mehr benötigt).
4. Die Seitenplatten (4,5) lose an den Punkten „a“ der Außenseite des Chassisrahmens befestigen, mit den mitgelieferten Verbindungselementen, entsprechend der Zeichnung.
5. Die Anhängervorrichtung (1) lose an den Punkten „b“ der Seitenplatten befestigen.
6. Die Anhängervorrichtung in der Mitte ausrichten, danach alle Schrauben festziehen:
M12x1,25 (8.8) 87 Nm
M10 (8.8) 46 Nm
7. Bei Modellen nach 2009 die Kabel der Nebelschlussleuchte an 4 Stellen mit den beiliegenden Kabelbindern an der Anhängervorrichtung befestigen.
8. Die Halter Nr.6 an den Punkten „c“ an die Anhängervorrichtung montieren, mit den beiliegenden Verbindungselementen, der Zeichnung entsprechend.
9. Den Stoßfänger zurückmontieren. Bei Modellen nach 2009 den Stoßfänger mit den werksseitigen Federmuttern an den Punkten „d“ der Platte Nr.6 befestigen. Für Modelle Vor 2009 die Platte Nr. 7 (links) und die Platte Nr.8 (rechts) an den Punkten „d“ an der Platte Nr.6-er befestigen, mit den beiliegenden Verbindungselementen, so dass an den Punkten „e“ der Stoßfänger mit den werksseitigen Federmuttern befestigt werden kann.
10. Den Kugelkopf (2) und die Steckdosenhalteplatte (3) an die Anhängervorrichtung montieren.
11. Die Anhängervorrichtung in der Mitte ausrichten, dann alle Schrauben festziehen:
M12 (10.9) 117 Nm
M8 (8.8) 23 Nm
12. Die Rücklichter zurückmontieren.
13. Nach ca. 1000 km die Bolzenverbindungen, wie angegeben, nachziehen.
14. Für einen Mangel am Produkt, der durch den Fahrzeughalter oder eine andere Person aufgrund unsachgemäßer Benutzung verursacht wurde, übernimmt Bosal keine Haftung. (art. 185 lid 2 N.B.W.)
15. Die Montage der Anhängervorrichtung sollte durch eine Fachwerkstatt durchgeführt werden.

$$\text{Formel für D-Wert-Ermittlung : } \frac{\text{Anhängelast [kg]} \times \text{Kfz. Gesamtgewicht [kg]}}{\text{Anhängelast [kg]} + \text{Kfz. Gesamtgewicht [kg]}} \times \frac{9,81}{1000} = D \text{ [kN]}$$

(DK) 042-431 Montagevejledning:

OBS! Ved modeller før 2009 tildækker trækkuglen tågelygten i kofangerens midte.

1. Fjern de dele og monteringsmaterialer, der sidder på trækkrogen. Eventuelt kit på fastgørelsespunkterne fjernes.
2. Fjern baglygterne og kofangeren.
3. Fjern inderkofangeren. Denne bliver overflødig.
4. Sæt sidepladerne (4,5) løs på ydersiden af chassisvangerne i hullerne "a", vha. vedlagte bolte, skiver og møtrikker iflg. tegning.
5. Monter tværvangen (1) løs på sidepladerne i hullerne "b".
6. Juster trækkuglen i midten og efterspænd alle skruer:

M12x1,25 (8.8)	87 Nm
M10 (8.8)	46 Nm
7. Ved modeller efter 2009 fastgør tågelygtens kabler til tværvangen på 4 steder vha. de medfølgende låsebånd.
8. Monter plade 6 på tværvangen i punkterne "c" vha. medfølgende befæstelseselementer iflg. tegning.
9. Sæt kofangeren på plads igen. Ved modeller efter 2009 fastgør kofangeren vha. de medfølgende hanker til plade 6 i punkterne "d". Ved modeller 2005/8-2009 monter plade 7 (til venstre) og 8 (til højre) til pladerne 6 i punkterne "d" vha. medfølgende befæstelseselementer så, at kofangeren kan fastgøres i punkterne "e" vha. de medfølgende hanke.
10. Monter trækkuglen (2) og stikdåsepladen (3) på trækkrogen.
11. Juster trækkrogen i midten og efterspænd alle bolte:

M12 (10.9)	117 Nm
M8 (8.8)	23 Nm
12. Sæt baglygterne på plads.
13. Det er nødvendigt at efterspænde møtrikkerne efter ca. 1000 km.
14. Bosal kan ikke gøres ansvarlig for mangler ved produktet, der er opstået som følge af skyld eller ukyndig anvendelse af brugeren eller en person, som han er ansvarlig for (§ 185, stk. 2 N.B.W. (hollandsk privatret)).

$$\text{Formel til registrering af D-værdien : } \frac{\text{Anhængerlast [kg]} \times \text{køretøjets totalvægt [kg]}}{\text{Anhængerlast [kg]} + \text{køretøjets totalvægt [kg]}} \times \frac{9,81}{1000} = D \text{ [kN]}$$

(E) 042-431 Instrucciones de montaje:

Atención: ¡En el caso de modelo antes del 2009 la bola de remolque tapa a la lámpara para la niebla ubicada en el centro!

1. Sacar las piezas y el material de sujeción incluidos en el gancho de remolque. Si procede, retirar el pegamento existente en los puntos de sujeción.
2. Desmonte las lámparas posteriores y el parachoques.
3. Del parachoques quite el parachoques interior (a este ya no lo vamos a necesitar más).
4. Fije con laxitud las láminas laterales (4,5) a la parte exterior de las prolongaciones del chasis en los puntos "a", con los elementos de enlace adjuntos, según muestra la figura.
5. Fije con laxitud al cuerpo del gancho de remolque (1) a las láminas laterales en los puntos "b".
6. Ajuste a la posición central el gancho de remolque, después debe fijar bien todos los tornillos.

M12x1,25 (8.8)	87 Nm
M10 (8.8)	46 Nm
7. En modelos después del 2009 con las ataduras rápidas adjuntas ate en 4 lugares los cables de la lámpara para la niebla al cuerpo del gancho de remolque.
8. Monte la lámina 6 al cuerpo del gancho de remolque en los puntos "c" con los elementos de enlace adjunto, en base de la figura.
9. Monte de nuevo al parachoques. En el caso de modelo después del 2009, fije el parachoques a la lámina 6 en los puntos "d" con broches a presión de fábrica. En el caso de modelo entre 2005/8-2009, monte las láminas 7 (de la izquierda) y 8 (de la derecha) a las láminas 6 en los puntos "d", con los elementos de enlace adjunto, de tal manera que en los puntos "e" pueda fijar al parachoques con broches a presión de fábrica.
10. Monte la bola de remolque (2) y la lámina de soporte del enchufe (3) al cuerpo del gancho de remolque.
11. Ajuste a la posición central al gancho de remolque, después fije bien todos los tornillos:

M12 (10.9)	117 Nm
M8 (8.8)	23 Nm
12. Restituya las lámparas posteriores.
13. Cada 1000 km de uso es necesario comprobar las conexiones del perno (según los pares de apriete dados).
14. Bosal no asume responsabilidad de ningún tipo por defectos en el producto causados por o debidos a un uso imprudente, tanto por parte del usuario como de cualquier persona bajo su responsabilidad (art. 185, párrafo 2 N.B.W. (Código Civil Holandés)).
15. El montaje del gancho remolque puede ser efectuado solo por oficina profesional.

$$\text{Fórmula para la determinación del valor D : } \frac{\text{Carga de remolque [kg]} \times \text{Peso total del vehículo [kg]}}{\text{Carga de remolque [kg]} + \text{Peso total del vehículo [kg]}} \times \frac{9,81}{1000} = D \text{ [kN]}$$

(F) 042-431 Description du montage:

Attention: Dans le cas d'un modèle d'avant 2009 il est la boule de l'attelage qui support le feu anti-brouillard se trouvant au milieu de la boule de l'attelage!

1. Séparer les différents éléments d'attelage. Enlever le mastic de protection autour des points de fixation.
2. Démonter les lampes arrières et le pare-chocs.
3. Démonter l'insertion du pare-chocs (elle ne sera plus nécessaire).
4. Fixer les plaques latérales (4,5) lâchement au côté extérieur des prolongements du châssis aux points „a” par les éléments fournis, selon le dessin.
5. Fixer le corps de l'attelage (1) lâchement aux plaques latérales aux points „b”.
6. Rectifier l'attelage en position centrale et serrer tout les vis fixement:

M12x1,25 (8.8)	87 Nm
M10 (8.8)	46 Nm
7. Dans le cas d'un modèle d'après 2009, lier le câble du feu anti-brouillard au corps de l'attelage par des ficelles rapides fournies à 4 places.
8. Monter plaque 6 au corps de l'attelage aux points „c” par les éléments de fixation fournis selon le dessin.
9. Remonter le pare-chocs. Dans le cas d'un modèle d'après 2009 fixer le pare-chocs à plaque 6 par les originaux bouchons en caoutchouc aux points „d”. Dans le cas d'un modèle de 2005/8-2009 monter plaque 7 (de côté gauche) et plaque 8 (de côté droit) aux plaques 6 par les éléments de fixation fournis aux points „d” d'une manière que le pare-chocs puisse être fixé aux points „e” par les originaux bouchons en caoutchouc.
10. Monter la boule de l'attelage (2) et la plaque supportant la prise (3) sur le corps de l'attelage.
11. Ajuster l'attelage en position centrale et serrer toutes les vis fixes:

M12 (10.9)	117 Nm
M8 (8.8)	23 Nm
12. Remonter les lampes arrières.
13. Il est conseillé de vérifier le serrage de toute la boulonnerie après 1000 Km de traction.
14. Bosal décline toute responsabilité concernant des défauts éventuels de cet attelage qui seraient causés par une mauvaise utilisation. Seul l'utilisateur est responsable.
15. Le crochet de remorquage ne peut être monté que par un garage spécialisé.

Formule pour la détermination de la valeur D :
$$\frac{\text{charge remorquée [kg]} \times \text{PTR [kg]}}{\text{charge remorquée [kg]} + \text{PTR [kg]}} \times \frac{9,81}{1000} = D \text{ [kN]}$$

(SF) 042-431 Asennusohjeet:

Huomio: Vuoden 2009 entisen mallien tapauksessa vetokuula peittää puskurin keskellä olevat sumuvalot!

1. Pura vetokoukku pakka us ja tarkista listasta, että kaikki asennuksessa tarvittavat osat löytyvät. Jos tarpeellista poista alustansuojaus kiinnityskohdista.
2. Pura perävalot ja puskurit.
3. Pura puskurista puskurin muovi (tätä ei tästedes tulla tarvitsemaan).
4. Kiinnitä sivulevyt (4,5) aluskehysten kielekkeiden ulkopuolelle pisteistä ”a”, oheisilla sitomaelementeillä kuvan mukaisesti.
5. Kiinnitä vetokoukku (1) löysästi sivulevyihin pisteistä ”b”.
6. Aseta vetokoukku keskiasentoon, ja sen jälkeen kiristä kaikki ruuvit.

M12x1,25 (8.8)	87 Nm
M10 (8.8)	46 Nm
7. vuoden 2009 jälkeisten mallien tapauksessa yhdistä sumuvalojen johdot vetokoukkuun oheisilla pikasitomalankoilla neljässä kohdassa.
8. Asenna levy 6 vetokoukkuun pisteistä „c” oheisilla sitomaelementeillä kuvan mukaisesti.
9. Asenna puskurit takaisin. Vuoden 2009 jälkeisen mallin tapauksessa kiinnitä puskurit tehtaan patenteilla levyyn 6 pisteistä „d”. Vuosien 2005/8-2009 mallin tapauksessa asenna vasemman puolinen levy 7 ja oikean puolinen levy 8 levyihin 6 pisteistä „d” oheisilla sitomaelementeillä niin, että puskurin voi kiinnittää pisteistä „e” tehtaan patenteilla.
10. Asenna vetkuula (2) ja pistokkeenpitolevy (3) vetokoukkuun.
11. Aseta vetokoukku keskiasentoon ja kiristä kaikki ruuvit:

M12 (10.9)	117 Nm
M8 (8.8)	23 Nm
12. Asenna perävalot paikalleen.
13. Tuhannen kilometrin jälkeen kiristys tarkistettava.
14. Bosalia ei voida pitää vastuullisena aine- tai henkilövahingoista, jotka johtuvat väärästä asennuksesta tai väärästä käytöstä (artikla 185 kohta 2 NBW).
15. Vetokoukun saa asentaa vain ammattihuoltopaja.

Kaava D-arvon laskentaa varten :
$$\frac{\text{Ventokuorma [kg]} \times \text{ajoneuvon kok.paino [kg]}}{\text{Ventokuorma [kg]} + \text{ajoneuvon kok.paino [kg]}} \times \frac{9,81}{1000} = D \text{ [kN]}$$

(GB) 042-431 Fitting instructions:

Attention: In case of a model made before 2009 the towing ball covers the fog lamp in the middle of the bumper!

1. Unpack the towing bracket and check its contents against the parts list. If necessary, remove the underseal from around the fitting points of the luggage compartment / frame members.
2. Dismount the rear lights and the bumper.
3. Dismount the bumper insert from the bumper (it will no longer be used).
4. Loosely fix the side-plates (4,5) to the outer side of the frame member extensions at points "a" with the attached bonding units according to the drawing.
5. Loosely fix the drag hook body (1) to the side-plates at points "b".
6. Set the drag hook into mid-position then tighten all the screws:

M12x1,25 (8.8)	87 Nm
M10 (8.8)	46 Nm
7. In case of a model made after 2009 fasten the cable of the fog lamp to the crossbar at four points with the attached quick fasteners.
8. Mount the plate 6 to the crossbar at points „c” with the attached bonding units in accordance with the drawing.
9. Remount the bumper. In case of a model made after 2009 fix the bumper with the factory-made plastic rivets to the plate 6 at points „d”. In case of a model made between 2005/8-2009 mount the plates 7 (left) and 8 (right) at points „d” with the attached bonding units so that you can fix the bumper at points „e” with the factory-made plastic rivets.
10. Mount the towing ball (2) and the socket plate (3) onto the crossbar.
11. Adjust the towing hook into mid-position, and then tighten all the screws:

M12 (10.9)	117 Nm
M8 (8.8)	23 Nm
12. Reassemble the rear lights.
13. After about 1000 km use, re-tighten the bolts and nuts to the specified torque.
14. Bosal cannot be held responsible for any defects in the product caused by fault or by any injudicious use whatever of the user or a person he is liable for. (sect. 185. art. 2 N.B.W.)
15. Only specialised services are authorised to install drawhooks.

$$\text{Formula for D-value : } \frac{\text{trailer load [kg]} \times \text{vehicle total weight [kg]}}{\text{trailer load [kg]} + \text{vehicle total weight [kg]}} \times \frac{9,81}{1000} = D \text{ [kN]}$$

(H) 042-431 Szerelési utasítás:

Figyelem: A 2009 előtti modell esetén a vonógömb takarja a lökhárító közepén elhelyezkedő ködlámpát!

1. Csomagolja ki a vonóhorgot és a tartozékokat, majd vizsgálja át minden darabját. Ha szükséges, a rögzítő pontok területén a védőragasztót távolítsa el.
2. Szerelje le a hátsó lámpákat és a lökhárítót.
3. A lökhárítóból szerelje ki a lökhárító betétet (erre a továbbiakban nem lesz szükség).
4. Lazán rögzítse az oldallemezeket (4,5) az alváznyúlványok külső oldalához az „a” pontokon, a mellékelt kötőelemekkel, a rajz alapján.
5. Lazán rögzítse a vonóhorogtestet (1) az oldallemezekhez a „b” pontokon.
6. Igazítsa középhelyzetbe a vonóhorgot, majd húzza fixre az összes csavart:

M12x1,25 (8.8)	87 Nm
M10 (8.8)	46 Nm
7. 2009 utáni modellnél a mellékelt gyorskötözőkkel 4 helyen kösse a vonóhorogtesthez a ködlámpa vezetékét.
8. Szerelje a 6-os lemezt a vonóhorogtesthez a „c” pontokon a mellékelt kötőelemekkel a rajz alapján.
9. Szerelje vissza a lökhárítót.
2009 utáni modell esetén a lökhárítót a gyári bolhákkal rögzítse a 6-os lemezhez a „d” pontokon.
2005/8-2009 modell esetén szerelje a 7-es (baloldali) és 8-as (jobboldali) lemezt a 6-os lemezekhez a „d” pontokon a mellékelt kötőelemekkel, úgy hogy az „e” pontokon rögzíteni tudja a lökhárítót a gyári bolhákkal.
10. Szerelje fel a vonógömböt (2) és a dugaljtartó lemezt (3) a vonóhorogtestre.
11. Húzza fixre z összes csavart:

M12 (10.9)	117 Nm
M8 (8.8)	23 Nm
12. Szerelje vissza a hátsó lámpákat.
13. Körülbelül 1000 vontatott kilométer után a vonóhorog rögzítő csavarjainak feszességét ellenőrizni kell, és szükség esetén utánhúzni a megfelelő nyomatékkal.
14. A Bosal garanciát vállal, kivéve a nem rendeltetés szerinti használatból adódó hibákért. (art. 185 lid 2 N.B.W)
15. A vonóhorog felszerelését kizárólag szakműhely végezheti.

$$\text{D-érték számítás : } \frac{\text{utánfutó össztömege [kg]} \times \text{gépkocsi össztömege [kg]}}{\text{utánfutó össztömege [kg]} + \text{gépkocsi össztömege [kg]}} \times \frac{9,81}{1000} = D \text{ [kN]}$$

(I) 042-431 Istruzioni di montaggio:

Attenzione: in caso di modelli anteriori al 2009 la sfera di traino copre il faro retronebbia posto al centro del paraurti.

1. Aprire l'imballaggio della struttura di traino e controllare il contenuto a fronte dell'elenco componenti. Se necessario, rimuovere il mastice di protezione intorno ai punti di fissaggio.
2. Smontare le luci posteriori e il paraurti.
3. Smontare l'inserto del paraurti dal paraurti (di questo in seguito non vi sarà più bisogno).
4. Fissare senza stringere le piastre laterali (**4, 5**) al lato esterno dell'appendice del telaio ai punti "a", con gli elementi di collegamento inclusi, in base al disegno.
5. Fissare senza stringere il blocco del gancio di traino (**1**) alle piastre laterali nei punti "b".
6. Aggiustare al centro e fissare tutti i bulloni:

M12x1,25 (8.8)	87 Nm
M10 (8.8)	46 Nm
7. Collegare, nei modelli posteriori al 2009, il cavo del faro retronebbia al blocco del gancio di traino in 4 punti con fascette legatrici.
8. Montare la piastra **6** al blocco del gancio di traino nei punti "c" con gli elementi di collegamento inclusi, in base al disegno.
9. Rimontare il paraurti. In caso di modelli posteriori al 2009 il paraurti va fissato alla piastra **6** nei punti "d" coi bottoncini di fissaggio di fabbrica. In caso di modelli 08/2005-2009 montare la piastra **7** (di sinistra) e **8** (di destra) alle piastre **6** nei punti "d" con gli elementi di collegamento inclusi, di modo che si possa fissare il paraurti ai punti "e" coi bottoncini di fissaggio di fabbrica.
10. Montare la sfera di traino (**2**) e la piastra della presa (**3**) sul blocco del gancio di traino.
11. Regolare il gancio di traino in posizione centrale, poi stringere tutti i bulloni:

M12 (10.9)	117 Nm
M8 (8.8)	23 Nm
12. Rimontare le luci posteriori.
13. Verificare il serraggio di tutti i bulloni dopo i primi 1000 Km. di traino.
14. La Bosal declina ogni responsabilità per errato o imperfetto montaggio del dispositivo di traino, come pure per uso errato o improprio dello stesso.
15. L'installazione del gancio di traino deve essere effettuata esclusivamente da tecnici specializzati.

Formula per il rilevamento del valore D : $\frac{\text{peso massimo [kg]} \times \text{peso totale vettura [kg]}}{\text{peso massimo [kg]} + \text{peso totale vettura [kg]}} \times \frac{9,81}{1000} = D \text{ [kN]}$

(N) 042-431 Monteringsveiledning:

NB: I tilfelle modeller før 2009 kuledelen dekker tåkelampen i modten av støtfangeren!

1. Fjern vedlagte deler og festemateriell fra tilhengerfestet. Fjern eventuelt kitt som måtte befinne seg på festepunktene.
2. Demonter de bakre lampene og støtfangeren.
3. Fjern støtfangerinnlegget (dette trenger du ikke lenger).
4. Fest sideplatene (**4,5**) til den ytre siden av karosseriforlengelsene ved punktene „a” ved hjelp av de vedlagte forbindelseselementene i henhold til bildet.
5. Fest tilhengerfestet (**1**) til sideplatene ved punktene „b”.
6. Sett tilhengerfestet i riktig stilling i midten og trekk alle skruene godt til:

M12x1,25 (8.8)	87 Nm
M10 (8.8)	46 Nm
7. I tilfelle modeller etter 2009 fest tåkelampens ledninger til tilhengerfestet på 4 plasser ved hjelp av de vedlagte låsebåndene.
8. Fest platen **6** til tilhengerfestet ved punktene „c” ved hjelp av de vedlagte festeelementene og i henhold til bildet.
9. Sett støtfangeren tilbake på plass igjen: I tilfelle modeller etter 2009 fest støtfangeren til platen **6** ved punktene „d” ved hjelp av de originelle loppene. I tilfelle modeller mellom 2005/8-2009 monter (den venstre) platen **7** og (den høyre) platen **8** ved platen **6** ved punktene „d” ved hjelp av de vedlagte festeelementene så at støtfangeren kan festes ved punktene „e” ved hjelp av de originelle loppene.
10. Monter kuledelen (**2**) og kontaktholderen (**3**) på tilhengerfestet.
11. Sett tilhengerfestet i riktig stilling i midten og trekk alle boltene godt til:

M12 (10.9)	117 Nm
M8 (8.8)	23 Nm
12. Remonter de bakre lampene.
13. Det er nødvendig å etterstramme boltforbindelsene etter ca. 1000 km (i henhold til de oppgitte tilstrammingsmomentene).
14. Bosal kan ikke stilles ansvarlig for noen mangel ved produktet som kan forårsakes av skjødesløs eller ukyndig bruk. Ansvaret er brukerens eget (paragraf 185. ledd 2 i den nederlandske sivilrettslige lovboken).
15. Monteringen av tilhengerfestet skal alltid utføres på fagverksted.

Formel for D-verdi-beregningen : $\frac{\text{Tilhengerlast [kg]} \times \text{bil-totalvekt [kg]}}{\text{Tilhengerlast [kg]} + \text{bil-totalvekt [kg]}} \times \frac{9,81}{1000} = D \text{ [kN]}$

(NL) 042-431 Montagehandleiding:

Let op: Bij modellen van vóór 2009 bedekt de trek kogel de mistlamp midden op de bumper!

1. Meegeleverde onderdelen en bevestigingsmaterialen van de trekhaak verwijderen. Eventueel aanwezige kit ter plaatse van de bevestigingspunten verwijderen.
2. Demonteer de achterlichten en de achterlichten
3. Verwijder de binnenbumper uit de achterbumper (deze komt te vervallen).
4. Bevestig de zijplaten (4 en 5) handvast aan de chassisbalken op de punten "a", met behulp van de meegeleverde bevestigingsmaterialen, aan de hand van de tekening.
5. Demonteer de trekhaak aan de zijplaten (1) op de punten "b".
6. Zet de trekhaak in het midden en trek alle schroeven vast:

M12x1,25 (8.8)	87 Nm
M10 (8.8)	46 Nm
7. Maak bij modellen van vóór 2009 met behulp van de meegeleverde snelbinders de kabel van de mistlamp op 4 plaatsen vast aan de trekhaak.
8. Monteer plaat 6 aan de trekhaak op de punten „c” met de meegeleverde bevestigingsmaterialen en aan de hand van de tekening.
9. Monteer de bumper opnieuw. Bevestig bij modellen van vóór 2009 de bumper met behulp van de door de fabriek geleverde clips aan plaat 6 op de punten „d”. Monteer bij de modellen 2005/8 t/m 2009 de platen 7 (links) en 8 (rechts) aan de platen 6 op de punten „d” met de meegeleverde bevestigingsmaterialen zodanig dat de bumper op de punten „e” kan worden bevestigd met de fabrieksclips.
10. Monteer het trekoog (2) en de stekkerplaat (3) aan de trekhaak.
11. Zet de trekhaak in het midden en trek alle bouten aan:

M12 (10.9)	117 Nm
M8 (8.8)	23 Nm
12. Monteer de achterlampen.
13. Het is noodzakelijk om na ca. 1000 km gebruik de boutverbindingen na te trekken (volgens gegeven aanhaalmomenten).
14. Bosal kan niet aansprakelijk worden gesteld voor enig gebrek in het produkt zoals veroorzaakt door de schuld of door welk onoordeelkundig gebruik ook van de gebruiker of een persoon voor wie hij aansprakelijk is (art. 185. lid 2 N.B.W.).
15. De montage van de trekhaak mag uitsluitend door een erkende garage uitgevoerd worden.

$$\text{Formule t.b.v. bepaling van de D-waarde: } \frac{\text{getrokken gewicht [kg]} \times \text{totaal gewicht voertuig [kg]}}{\text{getrokken gewicht [kg]} + \text{totaal gewicht voertuig [kg]}} \times \frac{9,81}{1000} = D \text{ [kN]}$$

(PL) 042-431 Instrukcja montażu:

Uwaga: W przypadku modeli sprzed roku 2009 zaczep kulisty przestania znajdują się po środku lampy przeciwmgielnej!

1. Należy rozpakować hak holowniczy i akcesoria i dokładnie sprawdzić każdą część. W okolicy punktów umocowania należy usunąć taśmę ochronną.
2. Należy zdemontować tylne lampy, a następnie zderzak.
3. Należy zdemontować tylny zderzak i wkładkę zderzaka (nie będzie ona już potrzebna)
4. Płyty boczne (5,6) należy luźno zamontować do zewnętrznej strony wysięgników podwozia w punktach „a” na podstawie rysunku, za pomocą elementów mocujących załączonych do zestawu.
5. Blok haka holowniczego (1) należy luźno zamocować do płyt bocznych w punktach „b” na
6. Hak holowniczy należy ustawić w pozycji środkowej i dokręcić wszystkie śruby:

M12x1,25 (8.8)	87 Nm
M10 (8.8)	46 Nm
7. W przypadku modeli po roku 2009 należy w 4 miejscach zamocować przewody lampy przeciwmgielnej do bloku haka holowniczego za pomocą załączonych szybkich łącz.
8. Płyte nr 6 należy zamontować do bloku haka holowniczego w punktach „c” na podstawie rysunku, za pomocą elementów mocujących dołączonych do zestawu.
9. Zderzak należy zamontować z powrotem. W przypadku modeli po roku 2009 zderzak należy zamocować za pomocą fabrycznych zatrzasków do płyty 6 w punktach „d”. W przypadku modeli z lat 2005/8-2009 należy zamontować płyty nr 7 (lewostronna) i 8 (prawostronna) do płyt nr 6 w punktach „d” za pomocą elementów mocujących dołączonych do zestawu tak, aby możliwe było zamocowanie zderzaka w punktach „e” za pomocą fabrycznych zatrzasków.
10. Zaczep kulisty (2) i płytę z gniazdem wtykowym (3) należy zamontować na bloku haka holowniczego.
11. Hak holowniczy należy ustawić w pozycji środkowej i dokręcić wszystkie śruby:

M12 (10.9)	117 Nm
M8 (8.8)	23 Nm
12. Wszystkie usunięte części.
13. Po zamontowaniu haka holowniczego i przebiegu około 1000 km należy sprawdzić wszystkie śruby mocujące i w razie potrzeby dokręcić odpowiednim momentem.
14. Bosal zapewnia gwarancję, za wyjątkiem uszkodzeń powstałych w wyniku nieprawidłowego użytkowania. (art.185 lid N.B.W.)
15. Montaż haka holowniczego może wykonać wyłącznie serwis autoryzowany.

$$\text{Obliczanie wartości D: } \frac{\text{całkowita masa przyczepy [kg]} \times \text{całkowita masa pojazdu [kg]}}{\text{całkowita masa przyczepy [kg]} + \text{całkowita masa pojazdu [kg]}} \times \frac{9,81}{1000} = D \text{ [kN]}$$

(RU) 042-431 Указания по монтажу:

Внимание: В случае моделей, выданных перед 2009 годом тяговой шарик покрывает туманный прожектор, находящийся посередине бампера!

1. Распакуйте фаркоп и его принадлежности, а затем проверьте каждую деталь. Если нужно, то в точках фиксации удалите защитную наклейку.
2. Демонтируйте задние фары и бампер.
3. Из бампера демонтируйте вкладыш (в дальнейшем он не понадобится).
4. Слегка прикрепите боковые листы (4, 5) к внешней стороне выступов шасси в точках „а” с помощью приложенных крепежных элементов, на основе рисунка.
5. Слегка прикрепите тело фаркопа (1) к боковым листам в точках „b”.
6. Установите фаркоп по центру, после этого затяните все винты до упора:
M12x1,25 (8.8) 87 Nm
M10 (8.8) 46 Nm
7. В случае моделей, выданных перед 2009 годом с помощью приложенных фиксирующих элементов в 4-х местах прикрепите провод туманного прожектора к телу фаркопа.
8. Пластины 6 прикрепите к телу фаркопа в точках „с”, с помощью приложенных крепежных элементов, на основе рисунка.
9. Установите обратно бампер. В случае моделей, выданных после 2009 года прикрепите бампер к пластине 6 с помощью заводских крепежных элементов, в точках „d”. В случае моделей, выданных в период 2005/8-2009 г. прикрепите пластину 7 (левостороннюю) и пластину 8 (правостороннюю) к пластинам 6 в точках „d”, с помощью приложенных крепежных элементов, так, чтобы в точках „e” можно было прикрепить бампер с помощью заводских крепежных элементов.
10. Прикрепите тяговой шарик (2) и пластину, держащую штепсель (3) на тело фаркопа.
11. Установите фаркоп по центру, после этого затяните все винты до упора:
M12 (10.9) 117 Nm
M8 (8.8) 23 Nm
12. Установите обратно задние фары.
13. После пробега около 1000 км с использованием фаркопа нужно проверить затяжку всех винтов крепления фаркопа и, при необходимости, затянуть их установленным моментом затяжки;
14. Bosal даёт гарантию на фаркоп, кроме случаев, когда фаркоп использовали не по назначению (art. 185 lld 2 N.B.W).
15. Монтаж тягового крюка (фаркопа) разрешается производить исключительно специализированными и сервисами.

$$\text{Вычисление величины D: } \frac{\text{Общая масса прицепа [кг]} \times \text{Общая масса автомобиля [кг]} \times 9,81}{\text{Общая масса прицепа [кг]} + \text{Общая масса автомобиля [кг]} \times 1000} = D \text{ [kN]}$$

(S) 042-431 Monteringsinstruktion:

OBS: I fall av modellerna före 2009, dragkulan täcker över dimlampan, som finns vid mitten av stötfångaren!

1. Packa upp monteringssetsen och kontrollera innehållet mot detaljbeskrivning. Om det behövs tag bort underredsmassa runt monteringspunkterna i bagageutrymmet och under bilen.
2. Montera av baklyktorna och stötfångaren.
3. Montera ut stötfångare-inlägget, ur stötfångaren (detta kommer ej att användas mer).
4. Sätta fast – endast lösligt – sidoskivorna (4,5), på dom yttre sidorna av underrede-utsprångarna, vid punkterna „a”, med hjälp av dom bifogade bindelementerna, enligt teckningen.
5. Sätta fast – endast lösligt – dragkrokens kroppen (1), på sidoskivorna, vid punkterna „b”.
6. Placera dragkroken i mellersta position, sedan skruva fast samtliga skruvarna.
M12x1,25 (8.8) 87 Nm
M10 (8.8) 46 Nm
7. I fall av modellerna från och med 2009, knyta fast ledningen av dimlampan, till dragbalken, vid 4 ställen, med hjälp av dom bifogade snabb-bindningarna.
8. Montera skivan 6, till dragbalken, vid punkterna „c”, med hjälp av dom bifogade bindelementerna, enligt teckningen.
9. Montera tillbaka stötfångaren. I fall av modellerna från och med 2009, sätta fast stötfångaren, på skivan 6, vid punkterna „d”, med hjälp av fabriks-dubbarna. I fall av modellerna mellan 2005/8 och 2009, montera skivan 7 (vänstra) samt 8 (högra), till skivorna 6, vid punkterna „d”, med hjälp av dom bifogade bindelementerna, på det sättet, att du kan sätta fast stötfångaren, vid punkterna „e”, med hjälp av fabriks-dubbarna.
10. Montera dragkulan (2), samt skivan, som behåller avläggaren (3), på kroppen av dragkroken.
11. Placera dragkroken i mellersta position, sedan skruva fast samtliga skruvarna:
M12 (10.9) 117 Nm
M8 (8.8) 23 Nm
12. Montera tillbaka baklyktorna.
13. Det är nödvändigt att dra åt bultarna igen efter ungefär 1000 km körning (enligt angivna momentangivelser).
14. Bosal kan inte ställas till ansvar för fel på produkten som orsakats av användaren eller genom omdömeslöst bruk av produkten av användaren eller en person som han bär ansvar för (art. 185, paragraf 2 i den nederländska civilrättsbalken).
15. Montering av dragkroken får utföras endast av fackverkstad.

$$\text{Formel för fastställning av D-värdet: } \frac{\text{släpvagnslast [kg]} \times \text{bilens totalvikt [kg]}}{\text{släpvagnslast [kg]} + \text{bilens totalvikt [kg]}} \times \frac{9,81}{1000} = D \text{ [kN]}$$