





Montagehandleiding Fitting instruction Montageanleitung Description de montage Instrucciones de montaje Montagevejledning Monteringsvejledning Monteringshandledning Asennusohje Istruzioni di montaggio Návod k montáži Szerelési utasítás Порядок установки	Nissan Tiida HB, Sedan  2007/ 02® TYPE: 036431	 EC 94/20 e7 00-0151	 1785 kg	 1300 kg	 55 kg	D Waarde Value Wert Valer Érték 7,5 kN	<table border="1"> <tr> <td>NL</td><td>D</td><td>GB</td><td>N</td><td>SF</td><td>I</td><td>F</td> </tr> <tr> <td>E</td><td>DK</td><td>S</td><td>CZ</td><td>H</td><td>RU</td><td></td> </tr> </table>	NL	D	GB	N	SF	I	F	E	DK	S	CZ	H	RU	
	NL	D	GB	N	SF	I	F														
E	DK	S	CZ	H	RU																
						© BOSAL	BAF31 issue: 04.10.2008														



- Raadpleeg uw dealer voor de max. massa die uw wagen mag trekken.
- Die maximale Anhängelast ihres Fahrzeuges können Sie im Fahrzeugschein oder im Benutzerhandbuch nachlesen.
- For the max. trailer weight of your car please refer to the owner's manual or your car homologation documents.
- Pour connaître le poids maxi remarquable pour votre voiture consulter la notice d'utilisation de votre voiture ou la carte grise.
- Consulte a su distribuidor sobre el peso máximo que puede remolcar su vehículo.
- Deres forhandler vil kunne oplyse Dem om den højst tilladte vægt efter Deres køretøj.
- Ta kontakt med forhandleren angående den maksimale vekt som bilen kan trekke.
- Se handboken eller registreringsbevis för max släpvagnsvikt för din bil.
- Tarkista suurin sallittu vetopaino ajoneuvon ohjekirjasta tai rekisteriotteesta.
- Per conoscere il peso massimo rimorchiabile dalla propria autovettura, fare riferimento al manuale d'istruzione od ai documenti di omologazione della vettura stessa.
- Maximální přípustná hmotnost přívěsu pro Vaše vozidlo je uvedena v technickém průkazu nebo v uživatelské příručce.
- A maximális vontatható tömegegről győződjön meg a gépkocsi kezelési könyvből, vagy a gépkocsi típusbizonyítványából.
- Максимальную массу прицепа просим проверять в заводской книжке или по в типовом сертификате автомобиля.

Meegeleverde onderdelen	Piezas incluidas	Mukana tulevat osat
Mitgelieferte Befestigungsteile	Medfølgende komponenter	Componenti forniti a corredo
Provided parts	Vedlagt festemateriell	Dodané upeňovací díly
Materiel de fixation joint	Medföljande komponenter	Tartozékjegyzék
Список комплектующих		

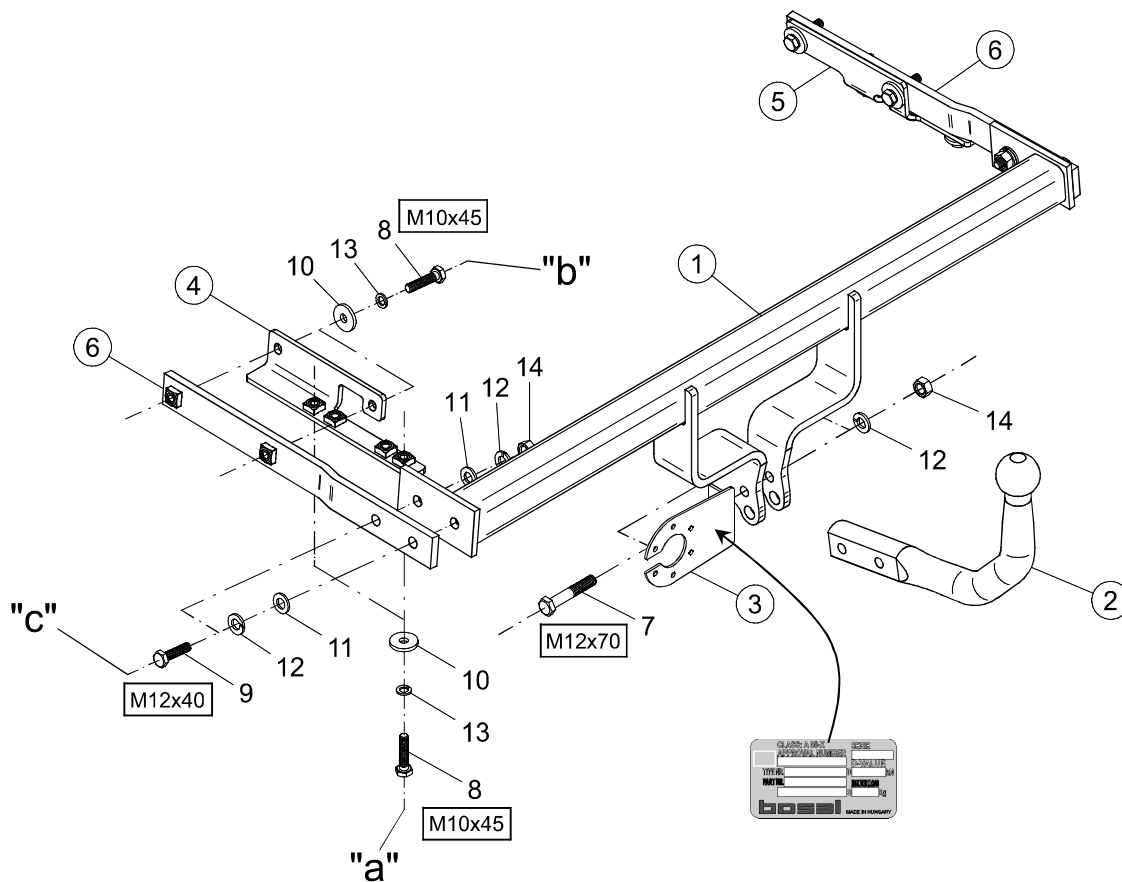
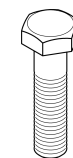

7. 2x M12x70
8. 8x M10x45
9. 4x M12x40



11. 4x M12



12. 6x M12
13. 8x M10



10. 8x M10(10,5x32x4)



14. 4x M12

(CZ) 036431 Návod k montáži:

1. Podle přiloženého seznamu zkontrolovat jednotlivé součásti tažného zařízení. Pokud je to nezbytné, odstranit ze styčných bodů v zavazadlovém prostoru ochranný prostředek
2. Odmontujte zadní světlá, poté nárazník a nárazníkovou výztuž.
3. Odstraňte výfuk a tepelný štít.
4. Odstraňte plastový kryt nacházející se u výfuku. (později se musí zpátky namontovat)
5. Šrouby nárazníkové výztuže našroubujte zpátky na zadní stěnu.
6. Ze spodu podvozkového trámu na pravé straně vyrazte matici, která je z výroby navařena v místě doplňku tažného zařízení.
7. K podvozkovému trámu volně připevněte postranní desky (4,5) v bodech „a“ pomocí přiložených spojovacích elementů tak, jak to uvádí výkres. Dbejte na to, abyste použily spojovací body odpovídající typu vozidla. (obr. 1.)
8. Doplňkové deštičky (6) volně připevněte v bodech „b“ k postranním deskám (4,5) pomocí přiložených spojovacích elementů tak, jak to uvádí výkres.
9. Těleso tažného zařízení (1) volně upevněte k postranním deskám v bodech „c“ pomocí přiložených spojovacích prvků, tak jak to uvádí výkres.
10. Tažné zařízení nastavte do středové polohy a fixně dotáhněte všechny šrouby:
M12 (8.8) 79 Nm
M10 (8.8) 46 Nm
11. Namontujte zpět tepelný štít, výfuk a plastový kryt.
12. Z polystyrénové nárazníkové výztuže, v případě limuzíny vyřežte ze střední části kus dlouhý 210 mm, v případě modelu hatchback z pravého konce odřežte kus dlouhý 240 mm a připevněte ho k tělesu tažního zařízení pomocí přiloženého 2 ks spojovacího materiálu tak, jak to uvádí výkres (obr. 2-3).
13. Vystřihněte nárazník podle přiložené výstřihové šablony.
14. Namontujte zpět všechny součástky, které byly během montáže odstraněny (s výjimkou nárazníkové výztuže).
15. Na těleso tažního zařízení namontujte těleso koule (2) a desku držící zásuvku (3).
16. Poznávací značku umístěte do nejvyšší polohy, aby ji tažní koule nezakrývala. (kromě vložky Sedan!).
17. Po ujetí zhruba 1000 km dotáhnout všechny šrouby a matice na výše uvedené hodnoty točivého momentu.
18. Firma Bosal nenese zodpovědnost za jakoukoliv závadu na výrobku způsobenou nesprávným zacházením na straně uživatele nebo osoby za kterou je zodpovědný.
19. Montáž tažného zařízení smí být vykonaná jen v odborné dílně.

$$\text{Formule ke zjištění D-hodnoty: } \frac{\text{zatížení přívěsem [kg]} \times \text{celková váha vozidla [kg]}}{\text{zatížení přívěsem [kg]} + \text{celková váha vozidla [kg]}} \times \frac{9,81}{1000} = D \text{ [kN]}$$

(D) 036431 Anbauanweisung:

1. Die Anhängervorrichtung auspacken und die Befestigungsteile auf Vollständigkeit überprüfen. Im Bereich der Befestigungspunkte den Unterbodenschutz entfernen.
2. Die Rücklichter abmontieren, dann den Stoßdämpfer und die Stoßdämpfereinlage.
3. Den Auspuff und die Wärmeschutzplatte entfernen.
4. Die Kunststoffabdeckplatte am Auspuff entfernen (diese wird später wieder eingebaut)
5. Die werksseitigen Schrauben der Stoßdämpfereinlage wieder in die Rückwand einsetzen.
6. Von der rechten Unterseite des Fahrgestellrahmens die werksseitig eingeschweißte Mutter herausschlagen, die sich an der Stelle des Schlepphakenzubehörs befindet.
7. Die Seitenplatten (4,5) lose an den Punkten „a“ des Fahrgestellrahmens befestigen, mit den mitgelieferten Verbindungselementen, der Zeichnung entsprechend. Darauf achten, dass die dem Fahrzeugtyp entsprechenden Fixierungspunkte genutzt werden (**Zeichnung 1**).
8. Die Zubehörplatten (6) lose an den Punkten „b“ der Seitenplatten (4,5) befestigen, mit den mitgelieferten Verbindungselementen, der Zeichnung entsprechend.
9. Den Schlepphakenkörper (1) lose an den Punkten „c“ der Seitenplatten befestigen, mit den mitgelieferten Verbindungselementen, der Zeichnung entsprechend.
11. Den Schlepphaken in der Mitte ausrichten, dann alle Schrauben festziehen:
M12 (8.8) 79 Nm
M10 (8.8) 46 Nm
12. Die Wärmeschutzplatte, den Auspuff und die Kunststoffabdeckplatte zurückmontieren.
13. Im Falle einer Limousine aus der Styropor-Stoßdämpfereinlage ein 210 mm langes Stück aus dem mittleren Teil ausschneiden, im Falle eines Fließhecks ist vom rechten Ende ein 240 mm langes Stück abzuschneiden und der Hakenkörper damit mit 2 Schnellbindern zu verstärken, entsprechend der beiliegenden Zeichnung (**Zeichnung 2-3**).
14. Den Stoßdämpfer entsprechend der beiliegenden Schneidschablone ausschneiden.
15. Alle zuvor entfernten Teile zurückmontieren, mit Ausnahme der Stoßdämpfereinlage.
16. Die Schleppkugel (2) und die Steckplatte (3) an den Schlepphakenkörper montieren.
17. Das Nummernschild in der höchsten Position anbringen, damit es die Schleppkugel nicht verdeckt. (mit Ausnahme Sedan!).
18. Nach ca. 1000 km die Bolzenverbindungen, wie angegeben, nachziehen.
19. Für einen Mangel am Produkt, der durch den Fahrzeughalter oder eine andere Person aufgrund unsachgemäßer Benutzung verursacht wurde, übernimmt Bosal keine Haftung. (art. 185 lid 2 N.B.W.)
20. Die Montierung des Schlepphakens darf ausschließlich durch eine Fachwerkstatt durchgeführt werden.

$$\text{Formel für D-Wert-Ermittlung: } \frac{\text{Anhängelast [kg]} \times \text{Kfz. Gesamtgewicht [kg]}}{\text{Anhängelast [kg]} + \text{Kfz. Gesamtgewicht [kg]}} \times \frac{9,81}{1000} = D \text{ [kN]}$$

(DK) 036431 Montagevejledning:

1. Fjern de dele og monteringsmaterialer, der sidder på trækkrogen. Eventuelt kit på fastgørelsespunkterne fjernes.
2. Afmonter baglygteenhederne, kofangeren og inderkofangeren.
3. Fjern udstødningsrøret og varmeskjoldet.
4. Fjern det syntetiske beskyttelsesdæksel ved udstødningsrøret. (det skal sættes tilbage senere)
5. Sæt inderkofangerens bolte på bagpladen på plads igen.
6. Slå den svejsede møtrik ud fra den højre chassisvanges underside. Møtrikken kan findes der, hvor trækkrogbeslaget var.
7. Fastgør sidepladerne (4,5) løst til chassisvangen i punkterne "a" vha. medfølgende befæstelselementer iflg. tegning. Pas på, at bruge de rigtige fastgørelsespunkter efter køretøjets type. (fig. 1)
8. Fastgør tilbehørspladerne (6) løst til sidepladerne (4,5) i punkterne "b" vha. medfølgende beslag iflg. tegning.
9. Fastgør tværvangen (1) løst til sidepladerne i punkterne "c" vha. medfølgende befæstelselementer iflg. tegning.
10. Juster trækkrogen i midten og efterspænd alle bolte:
M12 (8.8) 79 Nm
M10 (8.8) 46 Nm
11. Genanbring varmeskjoldet, udstødningsrøret og det syntetiske beskyttelsesdæksel.
12. Udskær et 210 mm langt stykke fra midten af den polystyrol inderkofanger for stationcar eller et 240 mm langt stykke fra den højre ende for hatchback og fastgør det til tværvangen vha. 2 låsebånd ifølge tegning (fig. 2-3).
13. Skær kofangeren ud ifølge den medfølgende skabelon.
14. Sæt alle dele på plads igen, undtagen inderkofangeren.
15. Monter trækkuglen (2) og stikdåsepladen (3) på tværvangen.
16. Placer nummerpladen i højste position, så at trækkuglen ikke tildækker den. (undtagen Sedan!).
17. Det er nødvendigt at efterspænde møtrikkerne efter ca. 1000 km.
18. Bosal kan ikke gøres ansvarlig for mangler ved produktet, der er opstået som følge af skyld eller ukyndig anvendelse af brugeren eller en person, som han er ansvarlig for (§ 185, stk. 2 N.B.W. (hollandsk privatret)).

$$\text{Formel til registrering af D-værdien: } \frac{\text{Anhængerlast [kg]} \times \text{køretøjets totalvægt [kg]}}{\text{Anhængerlast [kg]} + \text{køretøjets totalvægt [kg]}} \times \frac{9,81}{1000} = D \text{ [kN]}$$

(E) 036431 Instrucciones de montaje:

1. Sacar las piezas y el material de sujeción incluidos en el gancho de remolque. Si procede, retirar el pegamento existente en los puntos de sujeción.
2. Desmonte las lámparas posteriores, después al parachoques y al parachoques interior.
3. Quite el tubo de escape y la pantalla térmica.
4. Quite la lámina sintética de recubrimiento que hay cerca del tubo de escape. (posteriormente habrá que volver a ponerlo)
5. Coloque de nuevo a la pared posterior los tornillos de fábrica del parachoques interior.
6. De la parte inferior de la barra del chasis de la derecha saque la contratuerca soldada de fábrica, la cual se encuentra en el lugar del accesorio del gancho de remolque.
7. Fije con laxitud las láminas laterales (4,5) a la barra del chasis en los puntos "a", con los elementos de enlace adjunto, en base de la figura. Tenga cuidado de utilizar los puntos de fijación correspondientes al tipo de vehículo. (figura 1.)
8. Fije con laxitud las láminas accesorias (6) en los puntos "b" a las láminas laterales (4,5) con los elementos de enlace adjunto, en base de la figura.
9. Fije con laxitud al cuerpo del gancho de remolque (1) a las láminas laterales en los puntos "c", con los elementos de enlace adjunto, en base de la figura.
10. Ajuste a la posición central al gancho de remolque, después fije bien todos los tornillos:
M12 (8.8) 79 Nm
M10 (8.8) 46 Nm
11. Vuelva a montar la pantalla térmica, al tubo de escape y a la lámina sintética de recubrimiento.
12. Del parachoques interior de poliestireno, en el caso de la limusina recorte un pedazo de 210 mm de largo de la parte central, en el caso del hatchback recorte un pedazo de 240 mm de largo del extremo derecho y fíjelo al cuerpo del gancho de remolque con las 2 ataduras rápidas en base de la figura adjunta (figuras 2-3).
13. Recorte al parachoques en base del patrón de recorte adjunto.
14. Vuelva a montar todos los accesorios que quitó, excepto al parachoques interior.
15. Monte la bola de remolque (2) y la lámina de soporte del enchufe (3) al cuerpo del gancho de remolque.
16. Coloque la placa de matrícula a la posición más alta para que no lo tape la bola de remolque. (excepto el Sedan!).
17. Cada 1000 km de uso es necesario comprobar las conexiones del perno (según los pares de apriete dados).
18. Bosal no asume responsabilidad de ningún tipo por defectos en el producto causados por o debidos a un uso imprudente, tanto por parte del usuario como de cualquier persona bajo su responsabilidad (art. 185, párrafo 2 N.B.W. (Código Civil Holandés)).
19. El montaje del gancho remolque puede ser efectuado solo por oficina profesional.

$$\text{Fórmula para la determinación del valor D: } \frac{\text{Carga de remolque [kg]} \times \text{Peso total del vehículo [kg]}}{\text{Carga de remolque [kg]} + \text{Peso total del vehículo [kg]}} \times \frac{9,81}{1000} = D \text{ [kN]}$$

(F) 036431 Description du montage:

1. Séparer les différents éléments d'attelage. Enlever le mastic de protection autour des points de fixation.
2. Démonter les lampes arrières puis le pare-chocs et la pièce intercalée du pare-chocs.
3. Enlever l'échappement et la plaque protégeant contre la chaleur.
4. Enlever la plaque de couverture en plastique se trouvant à l'échappement. (elle sera remise plus tard)
5. Remettre les vis originales de la pièce intercalée du pare-chocs dans la paroi arrière.
6. Marteler l'écrou original soudé de la partie inférieure de la poutre du châssis qui se trouve à la place de l'accessoire de l'attelage.
7. Fixer les plaques latérales (4,5) lâchement à la poutre du châssis aux points „a”, par les éléments de fixation livrés selon le dessin. Veiller à utiliser les points de fixation en observant le type du véhicule. (Figure 1)
8. Fixer les plaques accessoires (6) lâchement aux points „b” aux plaques latérales (4,5) par les éléments de fixation livrés selon le dessin.
9. Fixer le corps de l'attelage (1) lâchement aux plaques latérales aux points „c” par les éléments de fixation livrés selon le dessin.
10. Régler l'attelage en position centrale puis serrer toutes les vis fixes:
M12 (8.8) 79 Nm
M10 (8.8) 46 Nm
11. Remonter la plaque protégeant contre la chaleur, l'échappement et la plaque de couverture en plastique.
12. Dans le cas de limousine, découper une pièce de longueur de 210 mm de la partie milieu de la pièce intercalée du pare-chocs en polystyrène, et dans le cas de hatchback découper une pièce de longueur de 240mm du bout droit de la pièce intercalée du pare-chocs en polystyrène et fixer-la au corps de l'attelage par 2 pièces de ficelles rapides selon le dessin ci-joint (Figures 2-3).
13. Découper le pare-chocs selon le gabarit livré.
14. Remonter toutes les pièces enlevées, à l'exception de la pièce intercalée du pare-chocs.
15. Monter la boule de l'attelage (2) et la plaque supportant la prise (3) sur le corps de l'attelage.
16. Placer la plaque d'immatriculation dans la position la plus haute pour que la boule de l'attelage ne la couvre pas. (à l'exception de l'insertion Sedan !)
17. Il est conseillé de vérifier le serrage de toute la boulonnerie après 1000 Km de traction.
18. Bosal décline toute responsabilité concernant des défauts éventuels de cet attelage qui seraient causés par une mauvaise utilisation. Seul l'utilisateur est responsable.
19. Le crochet de remorquage ne peut être monté que par un garage spécialisé.

$$\text{Formule pour la détermination de la valeur D : } \frac{\text{charge remorquée [kg]} \times \text{PTR [kg]}}{\text{charge remorquée [kg]} + \text{PTR [kg]}} \times \frac{9,81}{1000} = D \text{ [kN]}$$

(SF) 036431 Asennusohjeet:

1. Pura vetokoukku pakka us ja tarkista listasta, että kaikki asennuksessa tarvittavat osat löytyvät. Jos tarpeellista poista alustansuojauksen kiinnityskohdista.
2. Irrota takavalot ja puskuri, sekä sisäpuskuri.
3. Poista pakoputki ja lämpösuojalevy.
4. Irrota pakoputken luota muovipeitelevy (tämän tulee asentaa takaisin myöhemmin)
5. Aseta sisäpuskurin alkuperäiset ruuvit takaseinälle.
6. Poista hitsattu mutteri oikean puolen alustatankon alaosaan, joka löytyy vetokoukkuosan sijalta.
7. Kiinnitä sivulevyt (4,5) löysästi alustatankoon pisteistä „a” oheisilla sitomaelementeillä kuvan mukaisesti. Varo että käytät ajoneuvon tyyppiin sopivat kiinnityspisteet. (kuva 1.)
8. Kiinnitä osat (6) löysästi pisteistä „b” sivulevyihin (4,5) oheisilla sitomaelementeillä kuvan mukaisesti.
9. Kiinnitä vetokoukku (1) löysästi sivulevyihin pisteistä „c” oheisilla sitomaelementeillä kuvan mukaisesti.
10. Aseta vetokoukku keskiasentoon ja kiristä kaikki ruuvit:
M12 (8.8) 79 Nm
M10 (8.8) 46 Nm
11. Asenna lämpösuojalevy, pakoputki ja muovipeitelevy takaisin.
12. Limusiinin tapauksessa styroxisisäpuskurista leikkaa pois 210 mm:n pituinen osa keskeltä, hatchback:in tapauksessa leikkaa 240 mm:n pituinen osa pois oikeasta päästä ja kiinnitä se vetokoukkuun käyttäen 2 kpl siteitä oheisen kuvan mukaisesti (kuva 2-3.).
13. Leikkaa puskuri oheisen leikkauskaavan mukaisesti.
14. Asenna kaikki irrotetut osat takaisin paitsi sisäpuskuria.
15. Asenna vetokuula (2) ja pistokkeenpitolevy (3) vetokoukkuun.
16. Aseta rekisterikilpi korkeimpaan asentoon jottei vetokoukku sitä peitä. (lukuun ottamatta Sedan!)
17. Bosalia ei voida pitää vastuullisena aine- tai henkilövahingoista, jotka johtuvat väärästä asennuksesta tai väärästä käytöstä (artikla 185 kohta 2 NBW).
18. Vetokoukun saa asentaa vain ammattihoitopaja.

$$\text{Kaava D-arvon laskentaa varten : } \frac{\text{Ventokuorma [kg]} \times \text{ajoneuvon kok.paino [kg]}}{\text{Ventokuorma [kg]} + \text{ajoneuvon kok.paino [kg]}} \times \frac{9,81}{1000} = D \text{ [kN]}$$

(GB) 036431 Fitting instructions:

1. Unpack the towing bracket and check its contents against the parts list. If necessary, remove the underseal from around the fitting points of the luggage compartment / frame members.
2. Dismount the rear lights, and then the bumper and the inside bumper.
3. Remove the exhaust and the heatshield.
4. Remove the synthetic coverplate at the exhaust. (It will be replaced later on.)
5. Replace the factory-made screws of the inside bumper onto the rear panel.
6. Knock out the nut welded in the factory from the bottom of the right frame member, which is located at the place of the towing hook accessory.
7. Loosely fix the sideplates (4,5) to the frame member at points „a” with the attached bonding units in accordance with the drawing. Take care of using the fixing points corresponding to the type of the vehicle. (Figure 1)
8. Loosely fix the accessory plates (6) at points „b” to the (4,5) with the attached bonding units in accordance with the drawing.
9. Loosely fix the crossbar (1) to the sideplates at points „c” with the attached bonding units in accordance with the drawing.
10. Adjust the towing hook into mid-position, and then tighten all the screws:
M12 (8.8) 79 Nm
M10 (8.8) 46 Nm
11. Remount the heatshield, the exhaust and the synthetic coverplate.
12. Cut out a 210 mm long part from the middle part of the Styrofoam inside bumper in case of a sedan, and cut out a 240 mm long part from its right end in case of a hatchback and attach it to the crossbar with 2 pc fasteners in accordance with the attached figure (Figures 2-3).
13. Cut out the bumper in accordance with the attached template.
14. Remount all the removed parts, except for the inside bumper.
15. Mount the towing ball (2) and the socket plate (3) onto the crossbar.
16. Place the registration plate in the highest position so that it is not hidden by the towing ball. (except for Sedan!)
17. After about 1000 km use, re-tighten the bolts and nuts to the specified torque.
18. Bosal cannot be held responsible for any defects in the product caused by fault or by any injudicious use whatever of the user or a person he is liable for. (sect. 185. art. 2 N.B.W.)
19. Only specialised services are authorised to install drawhooks.

$$\text{Formula for D-value : } \frac{\text{trailer load [kg]} \times \text{vehicle total weight [kg]}}{\text{trailer load [kg]} + \text{vehicle total weight [kg]}} \times \frac{9,81}{1000} = D \text{ [kN]}$$

(H) 036431 Szerelési utasítás:

1. Csomagolja ki a vonóhorgot és a tartozékokat, majd vizsgálja át minden darabját. Ha szükséges, a rögzítő pontok területén a védőragasztót távolítsa el.
2. Szerelje le a hátsó lámpákat, majd a lökhárítót és a lökhárítóbetétet.
3. Távolítsa el a kipufogót és a hővédő lemezt.
4. Távolítsa el a kipufogónál található műanyag takaró lemezt. (későbbiekben ez visszakerül)
5. A lökhárítóbetét gyári csavarjait helyezze vissza a hátfalra.
6. Az alvázgerenda aljából üsse ki a gyári behegesztett anyát, ami a vonóhorog tartozék helyén található.
7. Lazán rögzítse az oldallemezeket (4,5) az alvázgerendához az „a” pontokon, a mellékelt kötőelemekkel, a rajz alapján. Ügyeljen arra, hogy a gépjármű típusának megfelelő rögzítési pontokat használja. (1.ábra)
8. Lazán rögzítse a tartozéklemézeket (6) a „b” pontokon az oldallemezekhez (4,5) a mellékelt kötőelemekkel a rajz alapján.
9. Lazán rögzítse a vonóhorogtestet (1) az oldallemezekhez a „c” pontokon, a mellékelt kötőelemekkel, a rajz alapján.
10. Igazítsa középhezletbe a vonóhorgot, majd húzza fixre az összes csavart:
M12 (8.8) 79 Nm
M10 (8.8) 46 Nm
11. Szerelje vissza a hővédő lemezt, a kipufogót és a műanyag takarólemezt.
12. A hungarocell lökhárító betétből a limuzin esetében vágjon ki egy 210mm hosszú darabot a középső részből, a hatchback esetében pedig a jobb végéből vágjon le 240mm hosszú darabot és erősítse a horogtesthez a 2 db gyorskötözővel a mellékelt ábra alapján (2-3.ábra).
13. Vágja ki a lökhárítót a mellékelt kivágószablon alapján.
14. Szereljen vissza minden eltávolított alkatrészt, kivéve a lökhárító betétet.
15. Szerelje a vonógömböt (2) és a dugaljtartó lemezt (3) a vonóhorogtestre.
16. A rendszámtáblát helyezze a legmagasabb pozícióba, hogy ne takarja a vonógömb. (kivéve Sedan)
17. Körülbelül 1000 vontatott kilométer után a vonóhorog rögzítő csavarjainak feszességét ellenőrizni kell, és szükség esetén utánhúzni a megfelelő nyomatékkal.
18. A Bosal garanciát vállal, kivéve a nem rendeltetés szerinti használatból adódó hibákért. (art. 185 lid 2 N.B.W)
19. A vonóhorog felszerelését kizárólag szakműhely végezheti.

$$\text{D-érték számítás : } \frac{\text{utánfutó össztömege [kg]} \times \text{gépkocsi össztömege [kg]}}{\text{utánfutó össztömege [kg]} + \text{gépkocsi össztömege [kg]}} \times \frac{9,81}{1000} = D \text{ [kN]}$$

(I) 036431 Istruzioni di montaggio:

1. Aprire l'imballaggio della struttura di traino e controllare il contenuto a fronte dell'elenco componenti. Se necessario, rimuovere il mastice di protezione intorno ai punti di fissaggio.
2. Smontare le luci posteriori, poi il paraurti e l'inserito del paraurti.
3. Rimuovere il tubo di scappamento e la piastra di protezione termica.
4. Rimuovere anche la piastra di copertura in plastica che si trova sul tubo di scappamento. (da rimontare in seguito)
5. Ricollocare i bulloni di fabbrica dell'inserito del paraurti sulla parete posteriore.
6. Far saltare dal fondo dell'asse del telaio del lato destro il dado di fabbrica saldato che si trova sul punto dell'accessorio del gancio di traino.
7. Fissare senza stringere le piastre laterali (4,5) all'asse del telaio nei punti „a” con gli elementi di collegamento inclusi, in base al disegno. Far attenzione ad utilizzare i punti di fissaggio adeguati al tipo di veicolo. (figura 1)
8. Fissare senza stringere le piastre laterali (6) nei punti „b” alle piastre laterali (4,5) con gli elementi di collegamento inclusi, in base al disegno.
9. Fissare senza stringere il blocco del gancio di traino (1) alle piastre laterali nei punti „c” con gli elementi di collegamento inclusi, in base al disegno.
10. Regolare in posizione centrale il gancio di traino, poi stringere tutti i bulloni:
M12 (8.8) 79 Nm
M10 (8.8) 46 Nm
11. Rimontare la piastra di protezione termica, il tubo di scappamento e la piastra di copertura in plastica.
12. Nel caso della limousine tagliare un pezzo lungo 210 mm dalla parte centrale dell'inserito in polistirolo del paraurti, nel caso della hatchback invece tagliare un pezzo lungo 240 mm dall'estremità destra e fissarlo al blocco del gancio con 2 fascette legatrici in base alla figura allegata (figure 2-3).
13. Tagliare il paraurti secondo la sagoma di ritaglio allegata.
14. Rimontare tutti i pezzi dell'automobile rimossi, tranne l'inserito del paraurti.
15. Montare la sfera di traino (2) e la piastra della presa (3) al blocco del gancio di traino.
16. Collocare la targa nella posizione più alta per non coprire la sfera di traino. (eccetto Sedan!)
17. Verificare il serraggio di tutti i bulloni dopo i primi 1000 Km. di traino.
18. La Bosal declina ogni responsabilità per errato o imperfetto montaggio del dispositivo di traino, come pure per uso errato o improprio dello stesso.
19. L'installazione del gancio di traino deve essere effettuata esclusivamente da tecnici specializzati.

Formula per il rilevamento del valore D :
$$\frac{\text{peso massimo [kg]} \times \text{peso totale vettura [kg]}}{\text{peso massimo [kg]} + \text{peso totale vettura [kg]}} \times \frac{9,81}{1000} = D \text{ [kN]}$$

(N) 036431 Monteringsveiledning:

1. Fjern vedlagte deler og festemateriell fra tilhengerfestet. Fjern eventuelt kitt som måtte finnes seg på festepunktene.
2. Demonter de bakre lampene, støtfangeren og støtfangerinnlegget.
3. Fjern eksosen og varmeskjoldet.
4. Fjern de 3 plastplatene ved eksosen (disse skal settes tilbake på plass senere).
5. Sett støtfangerinnleggets fabrikkbolter tilbake i bakveggen.
6. Fjern den sveisete fabrikkmutteren fra tilhengerfestets plass på undersiden av chassisvingen.
7. Fest sideplatene (4,5) løst til chassisvingen ved punktene „a” ved hjelp av de vedlagte festeelementene og i henhold til bildet. Pass på å bruke festepunktene tilegnet biltypen (bilde 1).
8. Fest platene (6) løst til sideplatene (4,5) ved punktene „b” ved hjelp av de vedlagte festeelementene og i henhold til bildet.
9. Fest tilhengerfestet (1) løst til sideplatene ved punktene „c” ved hjelp av de vedlagte festeelementene og i henhold til bildet.
10. Sett tilhengerfestet i riktig stilling i midten og trekk alle boltene godt til:
M12 (8.8) 79 Nm
M10 (8.8) 46 Nm
11. Sett varmeskjoldet, eksosen og plastplatene tilbake på plass igjen.
12. I tilfelle limousin Lag en 210 mm lang utsparing i den midterste delen av støtfangerinnlegget i polystyrolskum. I tilfelle hatchback skjær ned en 240 mm lang del fra støtfangerinnleggets høyre side, og fest den til tilhengerfestet ved hjelp av 2 stykker låsebånd i henhold til det vedlagte bildet (bilde 2-3).
13. Lag en utsparing i støtfangerinnlegget ved hjelp av den vedlagte sjablongen.
14. Sett alle demonterte delene unntatt støtfangerinnlegget tilbake på plass igjen.
15. Monter kuledelen (2) og kontaktholderen (3) på tilhengerfestet.
16. Sett nummerskiltet i den høyeste posisjonen så at kuledelen ikke dekker den. (unntatt av Sedan!)
17. Det er nødvendig å etterstramme boltforbindelsene etter ca. 1000 km (i henhold til de oppgitte tilstrammingsmomentene).
18. Bosal kan ikke stilles ansvarlig for noen mangel ved produktet som kan forårsakes av skjødesløs eller ukynndig bruk. Ansvar er brukerens eget (paragraf 185. ledd 2 i den nederlandske sivilrettslige lovbooken).
19. Monteringen av tilhengerfestet skal alltid utføres på fagverksted.

Formel for D-verdi-beregningen :
$$\frac{\text{Tilhengerlast [kg]} \times \text{bil-totalvekt [kg]}}{\text{Tilhengerlast [kg]} + \text{bil-totalvekt [kg]}} \times \frac{9,81}{1000} = D \text{ [kN]}$$

(NL) 036431 Montagehandleiding:

1. Meegeleverde onderdelen en bevestigingsmaterialen van de trekhaak verwijderen. Eventueel aanwezige kit ter plaatse van de bevestigingspunten verwijderen.
2. Demonteer de achterlampen en vervolgens de bumper en de binnenbumper.
3. Verwijder de uitlaat en de hittebestendige plaat.
4. Verwijder de kunststof dekplaat bij de uitlaat (deze moet later terug worden geplaatst).
5. Plaats de fabrieksschroeven van de binnenbumper terug op de achterwand.
6. Sla aan de onderkant van de rechter chassisbalk de door de fabriek gelaste moer eruit die te vinden is op de plaats van het trekhaakonderdeel.
7. Bevestig de zijplaten (4,5) handvast aan de chassisbalk op de punten "a" met de meegeleverde bevestigingsmaterialen en aan de hand van de tekening. Let er wel op dat u de bevestigingspunten gebruikt die geschikt zijn voor uw type auto (afbeelding 1).
8. Bevestig de onderdeelplaten (6) handvast op de punten "b" aan de zijplaten (4,5) met de meegeleverde bevestigingsmaterialen en aan de hand van de tekening.
9. Bevestig de trekhaak (1) handvast aan de zijplaten op de punten "c" met de meegeleverde bevestigingsmaterialen en aan de hand van de tekening.
10. Zet de trekhaak in het midden en trek alle bouten aan:
M12 (8.8) 79 Nm
M10 (8.8) 46 Nm
11. Monteer de hittebestendige plaat, de uitlaat en de kunststof dekplaat opnieuw.
12. Snijd bij limousines een stukje van 210 mm uit het middelste gedeelte van de piepschuim binnenbumper, bij hatchbacks een stukje van 240 mm uit het rechter uiteinde, en bevestig dit met de 2 snelbinders aan de trekhaak aan de hand van bijgevoegde tekening (afbeelding 2 en 3).
13. Verwijder de bumper aan de hand van het meegeleverde uitsnijdsjabloon.
14. Monteer alle verwijderde onderdelen opnieuw (met uitzondering van de binnenbumper).
15. Monteer de trekkogel (2) en de stekkerplaat (3) aan de trekhaak.
16. Plaats de kentekenplaat in de hoogste positie zodat de trekkogel deze niet aan het oog onttrekt. (met uitzondering van de Sedan!)
17. Het is noodzakelijk om na ca. 1000 km gebruik de boutverbindingen na te trekken (volgens gegeven aanhaalmomenten).
18. Bosal kan niet aansprakelijk worden gesteld voor enig gebrek in het produkt zoals veroorzaakt door de schuld of door welk onoordeelkundig gebruik ook van de gebruiker of een persoon voor wie hij aansprakelijk is (art. 185. lid 2 N.B.W.).
19. De montage van de trekhaak mag uitsluitend door een erkende garage uitgevoerd worden.

$$\text{Formule t.b.v. bepaling van de D-waarde: } \frac{\text{getrokken gewicht [kg]} \times \text{totaal gewicht voertuig [kg]}}{\text{getrokken gewicht [kg]} + \text{totaal gewicht voertuig [kg]}} \times \frac{9,81}{1000} = D \text{ [kN]}$$

(PL) 036431 Instrukcja montażu:

1. Należy rozpakować hak holowniczy i akcesoria i dokładnie sprawdzić każdą część. W okolicy punktów umocowania należy usunąć taśmę ochronną.
2. Należy zdemontować tylne lampy, a następnie zderzak i wkładkę zderzaka.
3. Należy zdemontować rurę wydechową i płytę termiczną.
4. Zdjąć płytę osłonową, znajdującą się przy rurze wydechowej (później zostanie ona zamontowana z powrotem).
5. Oryginalne śruby wkładki zderzaka należy umieścić z powrotem na tylnej ścianie.
6. Ze spodu prawej belki podwozia należy wybić przyspawaną nakrętkę, znajdującą się w miejscu elementu haka holowniczego.
7. Płyty boczne (4,5) należy luźno zamontować do belki podwozia w punktach „a” na podstawie rysunku, za pomocą elementów mocujących dołączonych do zestawu. Należy zwrócić uwagę na użycie punktów mocowania odpowiednich do typu samochodu. (rysunek 1.)
8. Płyty załączone do zestawu (6) należy luźno zamontować w punktach „b” do płyt bocznych na podstawie rysunku za pomocą elementów mocujących dołączonych do zestawu.
9. Blok haka holowniczego (1) należy luźno zamontować w punktach „c” do płyt bocznych na podstawie rysunku za pomocą elementów mocujących dołączonych do zestawu.
10. Hak holowniczy należy ustawić w pozycji środkowej i dokręcić wszystkie śruby:
M12 (8.8) 79 Nm
M10 (8.8) 46 Nm
11. Należy zamontować z powrotem płytę termiczną, rurę wydechową i plastikową płytę osłonową.
12. W przypadku limuzyny ze środkowej części styropianowej wkładki zderzaka należy wyciąć odcinek długości 210 mm, a w przypadku hatchback z prawej strony odciąć odcinek długości 240mm i przymocować do bloku haka holowniczego za pomocą 2 szybkich łączów na podstawie załączonego rysunku (rysunek 2-3.).
13. Należy wykonać wycięcie na zderzaku według załączonego szablonu.
14. Wszystkie zdemontowane elementy z wyjątkiem wkładki zderzaka należy zamontować z powrotem.
15. Należy zamontować zaczep kulisty (2) i płytę z gniazdem wtykowym (3) na bloku haka holowniczego.
16. Tablicę rejestracyjną należy zamocować na najwyższej pozycji, aby zaczep kulisty jej nie zasłaniał.
17. Po zamontowaniu haka holowniczego i przebiegu około 1000 km należy sprawdzić wszystkie śruby mocujące i w razie potrzeby dokręcić odpowiednim momentem.
18. Bosal zapewnia gwarancję, za wyjątkiem uszkodzeń powstałych w wyniku nieprawidłowego użytkowania. (art.185 lid N.B.W.)
19. Montaż haka holowniczego może wykonać wyłącznie serwis autoryzowany.

$$\text{Obliczanie wartości D: } \frac{\text{całkowita masa przyczepy [kg]} \times \text{całkowita masa pojazdu [kg]}}{\text{całkowita masa przyczepy [kg]} + \text{całkowita masa pojazdu [kg]}} \times \frac{9,81}{1000} = D \text{ [kN]}$$

(RU) 036431 Указания по монтажу:

1. Распакуйте фаркоп и его принадлежности, а затем проверьте каждую деталь. Если нужно, то в точках фиксации удалите защитную наклейку;
2. Демонтируйте задние фары, после чего бампер и вкладыш бампера.
3. Удалите выхлопную трубу и теплоизоляционную пластину.
4. Удалите пластмассовую покрывающую пластину, которая находится возле выхлопной трубы. (в дальнейшем ее необходимо поставить обратно)
5. Установите обратно заводские болты вкладыша бампера на заднюю стенку.
6. Со дна балки шасси на правой стороне выбейте заводскую гайку, находящуюся на месте аксессуара фаркопа.
7. Слегка прикрепите боковые пластины (4,5) к балке шасси в точках „а” с помощью приложенных крепежных элементов, на основе рисунка. Всегда используйте фиксирующие точки, принадлежащие типу автомобиля. (рис. 1)
8. Слегка прикрепите аксессуарные а пластины (6) в точках „b” к боковым пластинам (4,5) с помощью приложенных крепежных элементов, на основе рисунка).
9. Слегка прикрепите фаркоп (1) к боковым пластинам в точках „с” с помощью приложенных крепежных элементов, на основе рисунка.
10. Установите фаркоп по центру, после чего затяните все винты до упора:
M12 (8.8) 79 Nm
M10 (8.8) 46 Nm
11. Установите обратно теплоизоляционную пластину, выхлопную трубу и пластмассовую покрывающую пластину.
12. В случае лимузина вырежьте из средней части вкладыша бампера из гунгароселл кусок длиной 210 мм, а в случае hatchback с правой стороны кусок длиной 240 мм, и прикрепите его к фаркопу с помощью 2 фиксирующих средств. на основе приложенного рисунка (рис. 2-3).
13. Вырежьте бампер согласно приложенному шаблону для вырезания.
14. Положите обратно все удаленные части на машину, за исключением вкладыша бампера.
15. Установите тяговой шарик (2) и пластину, держащую штепсель (3) на тело фаркопа
16. Номерной знак установите как можно выше, чтобы его не прикрывал тяговой шарик. (за исключением Sedan!)
17. После пробега около 1000 км с использованием фаркопа нужно проверить затяжку всех винтов крепления фаркопа и, при необходимости, затянуть их установленным моментом затяжки;
18. Bosal даёт гарантию на фаркоп, кроме случаев, когда фаркоп использовали не по назначению (art. 185 lld 2 N.B.W);
19. Монтаж тягового крюка (фаркопа) разрешается производить исключительно специалистами и сервисами;

$$\text{Вычисление величины D: } \frac{\text{Общая масса прицепа [кг]} \times \text{Общая масса автомобиля [кг]} \times 9,81}{\text{Общая масса прицепа [кг]} + \text{Общая масса автомобиля [кг]} \times 1000} = D \text{ [kN]}$$

(S) 036431 Monteringsinstruktion:

1. Packa upp monteringssetsen och kontrollera innehållet mot detaljbeskrivning. Om det behövs tag bort underredsmassa runt monteringspunkterna i bagageutrymmet och under bilen.
2. Montera av baklyktorna, sedan montera av stötfångaren, samt inlägget av stötfångaren.
3. Ta bort ljuddämparen, och värmeskölden.
4. Ta bort den syntetiska tackskivan, som finns vid ljuddämparen. (Denna kommer att placeras tillbaka framdeles)
5. Placera tillbaka fabrikskruvarna av stötfångarens inlägget, på bakväggen.
6. Slå ut den svetsade fabriksmuttern, som finns på stället av stötfångarens tillbehöret, från den undre delen av den högra underrede-bjälken.
7. Sätta fast – endast lösligt – sidoskivorna (4,5), på underrede-bjälken, vid punkterna „a”, med hjälp av dom bifogade bindelementerna, enligt teckningen. Akta, att du skall använda endast dom här monteringspunkterna, som motsvarar typen av fordonet. (Teckningen 1.)
8. Sätta fast – endast lösligt – tillbehörskivorna (6), på sidoskivorna (4,5), vid punkterna „b”, med hjälp av dom bifogade bindelementerna, enligt teckningen.
9. Sätta fast – endast lösligt – kroppen av dragkroken (1), på sidoskivorna, vid punkterna „c”, med hjälp av dom bifogade bindelementerna, enligt teckningen.
10. Placera dragkroken i mellersta position, sedan skruva fast samtliga skruvarna:
M12 (8.8) 79 Nm
M10 (8.8) 46 Nm
11. Montera tillbaka värmeskölden, ljuddämparen, och den syntetiska tackskivan.
12. Om det handar om en limusinen: klippa ut en stycke, som är 210 mm långt, från den mellersta delen av stötfångarens polystirol inlägget; respektive om det handar om en hatchback: klippa ut en stycke, som är 240 mm långt, från den högra ändan av stötfångarens polystirol inlägget, sedan montera den, på kroppen av dragkroken, med hjälp av dom 2 snabb-förbindningarna, enligt den bifogade teckningen (teckningarna 2-3.).
13. Klippa ut stötfångaren, enligt den bifogade klipp-schablonen.
14. Montera tillbaka på fordonet samtliga beståndsdelar, som hade tagits bort, förutom inlägget av stötfångaren.
15. Montera dragkulan (2) samt skivan, som behåller avläggaren (3), på kroppen av dragkroken.
16. Placera registreringskylten, på den högsta möjliga positionen, i ändamål att dragkulan skall inte täcka över kylten. (förutom Sedan!)
17. Det är nödvändigt att dra åt bultarna igen efter ungefär 1000 km körning (enligt angivna momentangivelser).
18. Bosal kan inte ställas till ansvar för fel på produkten som orsakats av användaren eller genom omdömeslöst bruk av produkten av användaren eller en person som han bär ansvar för (art. 185, paragraf 2 i den nederländska civilrättsbalken).
19. Monteringen av dragkroken får utföras endast av fackverkstad.

$$\text{Formel för fastställning av D-värdet: } \frac{\text{släpvagnslast [kg]} \times \text{bilens totalvikt [kg]}}{\text{släpvagnslast [kg]} + \text{bilens totalvikt [kg]}} \times \frac{9,81}{1000} = D \text{ [kN]}$$

Nissan Tiida
SEDAN

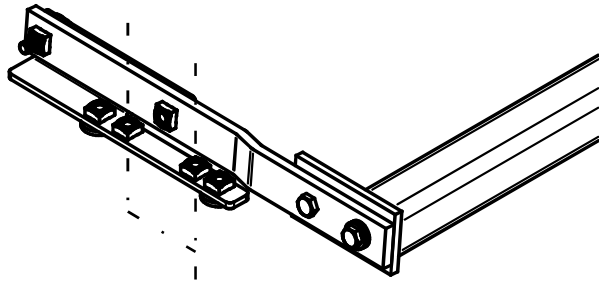

Fixation sedan

"a"

Nissan Tiida
HATCH BACK

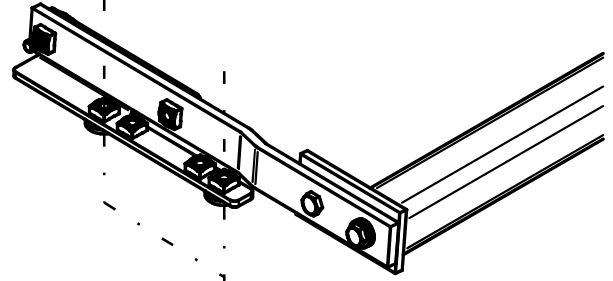

Fixation HB

"a"

1. ábra

Nissan Tiida HB

2. ábra

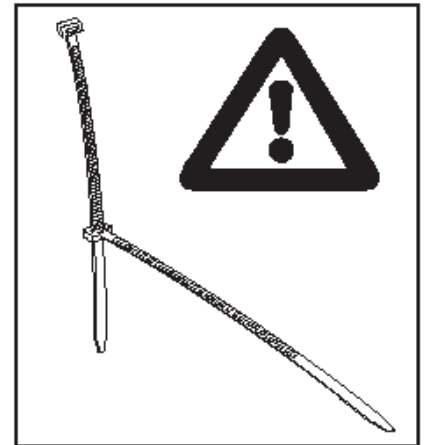
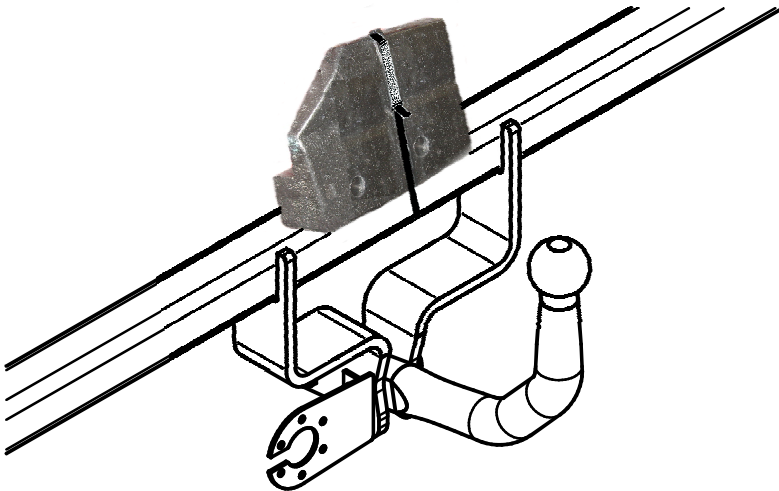

Nissan Tiida Lim.

3. ábra

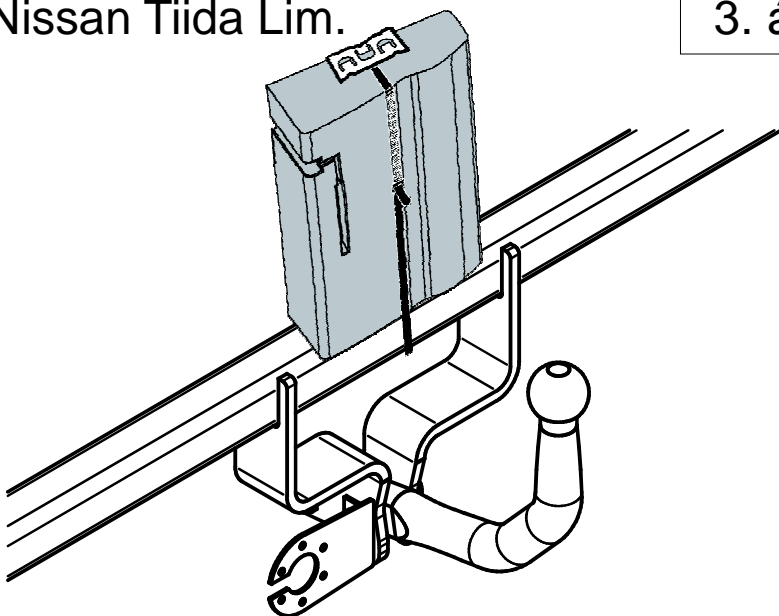

036-431

bosal

(BAF31, 17.04.2008)

Bumper cutout templet

M 1:1

Nissan Tiida Limusin
2007/02-

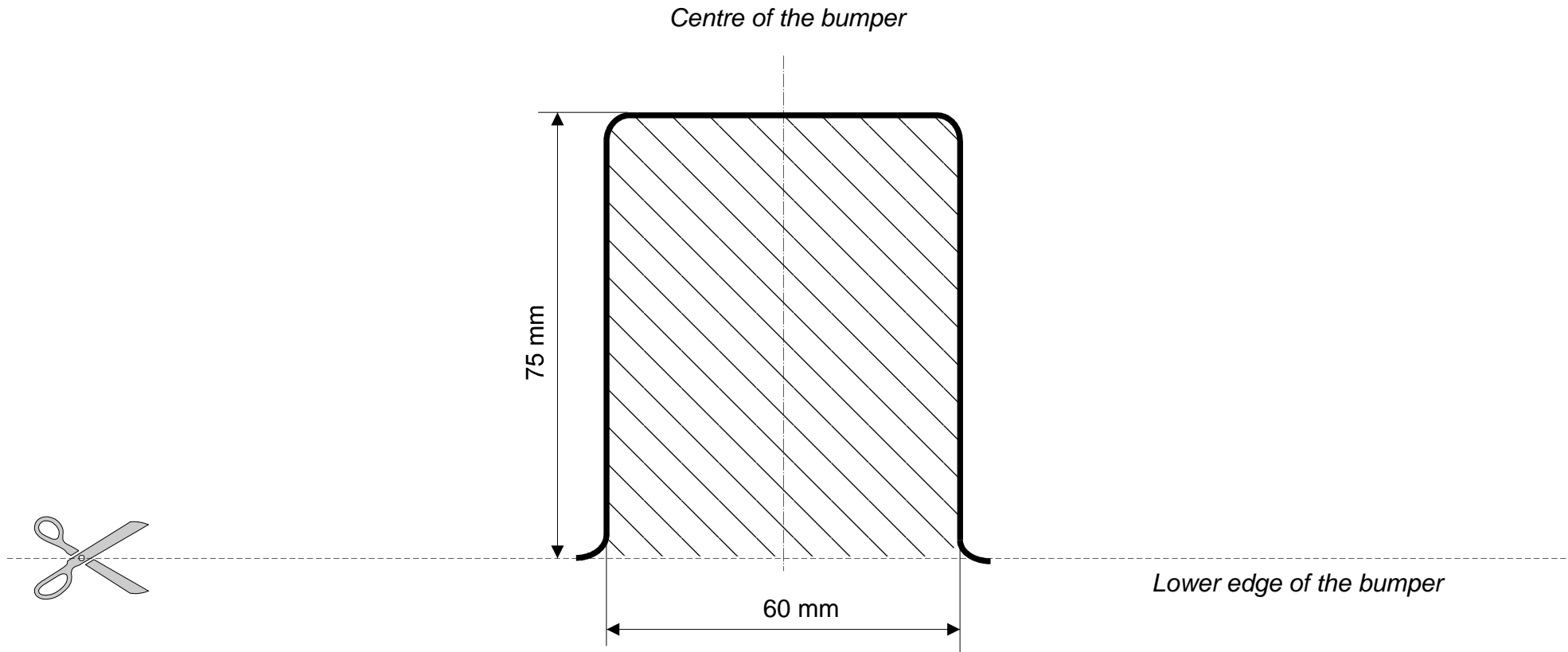

036-431
bosal

Bumper cutout templet

M 1:1

Nissan Tiida HB
2007/02-

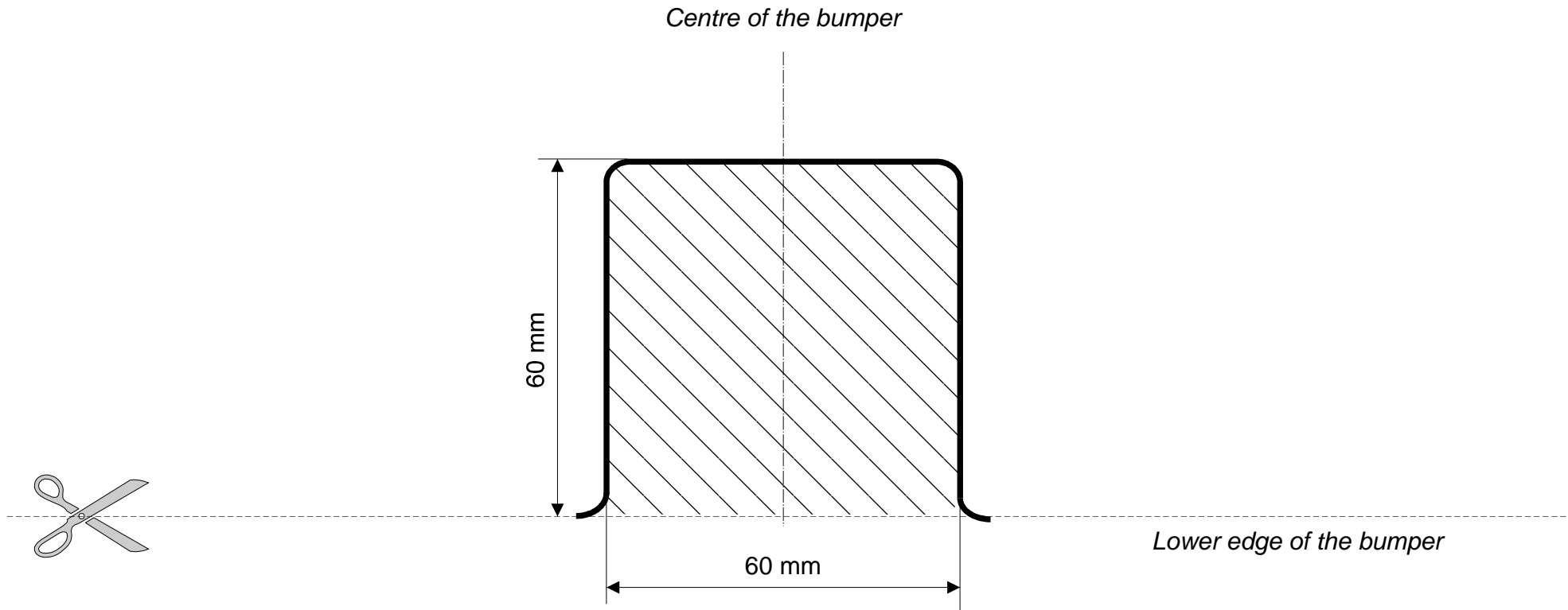

036-431
bosal