

Motor-Einstellsatz für Fiat, Ford, Lancia 1.2, 1.4 8v

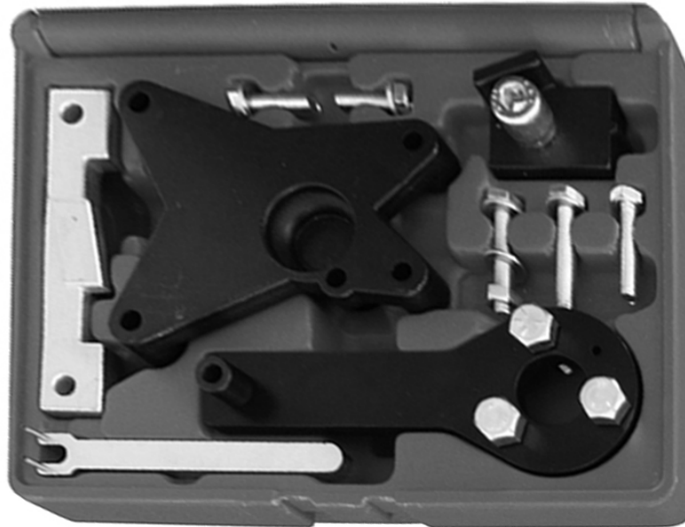

ALLGEMEIN

Dieser Satz beinhaltet wichtige Werkzeuge zur Kontrolle bzw. zum Einstellen der Motorsteuerzeiten an Modellen von Fiat, Lancia und Ford 1,2L und 1.4L 8V-Motoren.

FAHRZEUGLISTE

Modelle

Fiat

500 (07-12)
Doblo/Cargo (05-10)

Grande Punto (07-12)
Idea (04-12)
Linea (07-11)
Panda EVO2 (05-11)
Punto EVO (09-12)

Lancia

Ypsilon (06-11)
Musa (05-12)

Ford

Ka (09-12)

Motorcode

Fiat

1.2/1.2 Dualogic
169A4.000, 188A4.000 (nur EVO2*), 199A4.000
* 1.2L EVO2 Motoren, diese sind am runden Kunststoff-Öleinfülldeckel und an den 8 Ventildeckelschrauben zu erkennen.
1.4/1.4 Bi-Fuel LPG / 1.4 Natural Power CNG
199A7.000, 350A1.000

Lancia

1.4/1.4 Bi-Fuel LPG
350A1.000

Ford

1.2 Duratec
169A4.000 (FP4)

SICHERHEITSHINWEISE

- Vorsicht bei Arbeiten an heißen Motoren, es besteht Verbrennungsgefahr!
- Vorsicht bei Arbeiten an laufenden Motoren. Lose Kleidung, Werkzeuge und andere Gegenstände können von drehenden Teilen erfasst werden und zu schweren Verletzungen führen.
- Entfernen Sie vor der Reparatur den Zündschlüssel, so verhindern Sie ein versehentliches Starten des Motors.
- **Diese Anleitung dient als Kurzinformation und ersetzt keinesfalls ein Werkstatthandbuch.** Verwenden Sie immer eine fahrzeugspezifische Serviceliteratur. Aus dieser entnehmen Sie bitte technische Angaben wie Drehmomentwerte, Hinweise zur Demontage / Montage usw..
- Nach erfolgter Reparatur bzw. vor dem Starten den Motor min. 2 Umdrehungen von Hand drehen und die Steuerzeiten erneut überprüfen.

WERKZEUGE**Kurbelwellen-Arretierwerkzeug**

zu verwenden wie OEM
Fiat, Lancia 2.000.004.500
Ford 303-1480

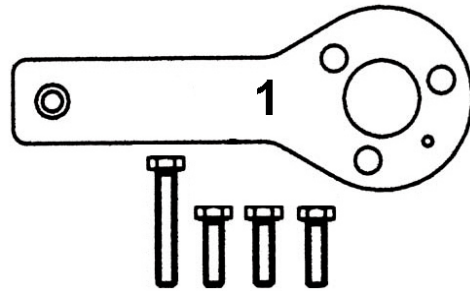
**Nockenwellen-Einstellwerkzeug**

zu verwenden wie OEM
Fiat, Lancia 2.000.004.400
Ford 303-1479

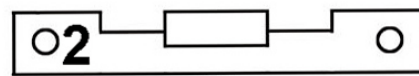
**Arretierwerkzeug für Nockenwellenrad**

zu verwenden wie OEM
Fiat, Lancia 2.000.004.200
Ford 303-1477

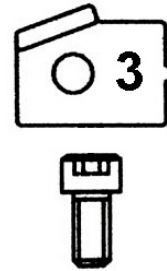
**Ausrichtungswerkzeug für
Nockenwellenabdeckung**

zu verwenden wie OEM
Fiat, Lancia 2.000.004.300
Ford 303-1478

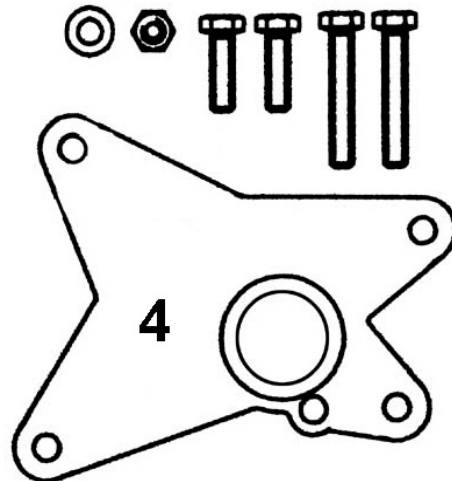
**Einstellwerkzeug für Zahnriemenspanner**

zu verwenden wie OEM
Fiat, Lancia 1.860.987.000

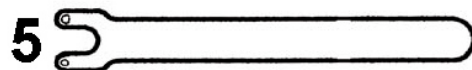

1.2L 8V Motor

Drehen Sie die Kurbelwelle auf die Einstellposition. Prüfen Sie, ob das Justierwerkzeug in die "Kerbe" an der Rückseite der Nockenwelle passt. Befestigen Sie das Werkzeug mit zwei Schrauben.

WICHTIG: Verwenden Sie zum Lösen und Anziehen des Nockenwellenrades immer einem geeignetes Gegenhaltewerkzeug. Verwendung des Justierwerkzeugs als Gegenhalter kann zur Zerstörung des Werkzeugs und zur Falschmontage führen.

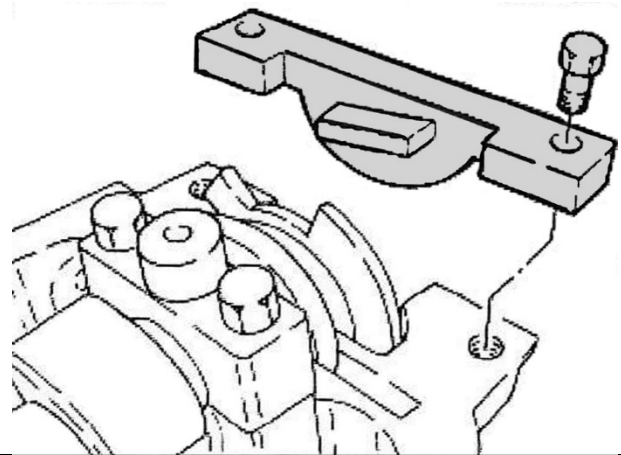

Prüfen Sie, ob sich die Kurbelwelle in Einstellposition befindet und montieren Sie das Fixierwerkzeug, mit den drei M8 Schrauben, auf die Kurbelwelle.

Fixieren Sie das Werkzeug, wie in der Abbildung zu sehen, mit der M6x30 Schraube.

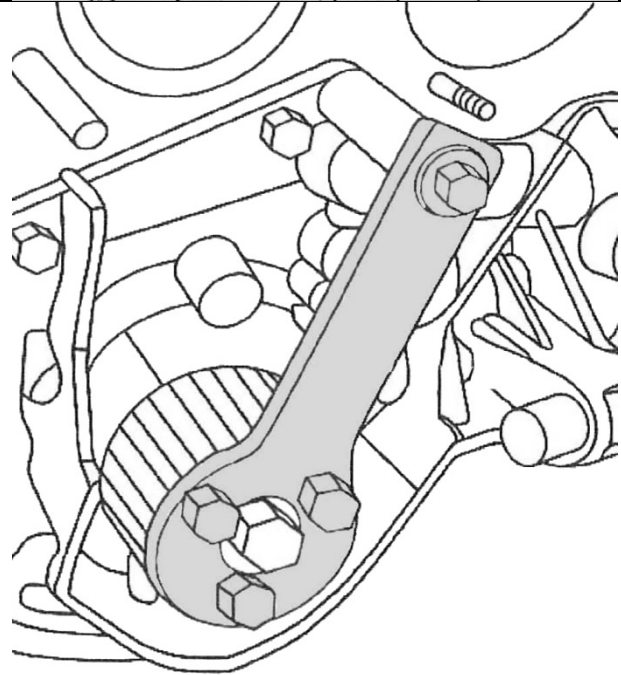

Lösen Sie die Zahnriemenspanner und ersetzen Sie den alten Zahnriemen durch einen neuen.

Spannen Sie den Zahnriemen, mit Hilfe des Einstellwerkzeugs, nach Herstellerangaben und befestigen Sie die Spannrolle.

Befestigen Sie die Schraube von Nockenwellenrad. Achten Sie dabei auf den erforderliche Drehmomentwert, diesen entnehmen Sie bitte der fahrzeugspezifischen Service-Literatur.

Demontieren Sie alle Werkzeuge und Drehen Sie die Kurbelwelle um 720°. Danach ist unbedingt eine erneute Überprüfung der Steuerzeiten erforderlich!

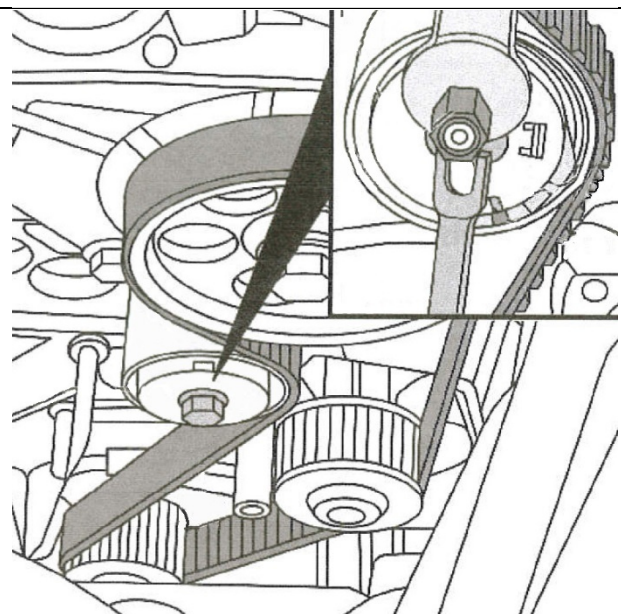

1.4 8v (VVT) Engine

Markieren Sie die Nockenwellenverstellung mit Kreide oder einem Lackstift.

Drehen Sie die Kurbelwelle auf die Einstellposition. Prüfen Sie, ob das Justierwerkzeug in die "Kerbe" an der Rückseite der Nockenwelle passt. Befestigen Sie das Werkzeug mit zwei Schrauben.

WICHTIG: Verwenden Sie zum Lösen und Anziehen des Nockenwellenrades immer einem geeignetes Gegenhaltewerkzeug. Verwendung des Justierwerkzeugs als Gegenhalter kann zur Zerstörung des Werkzeugs und zur Falschmontage führen.

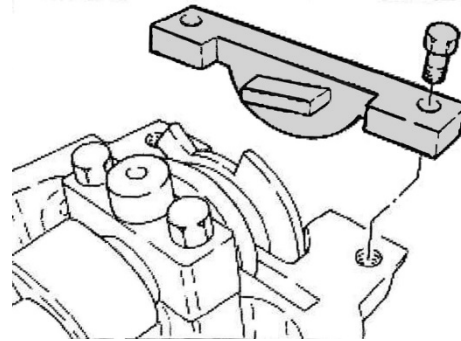

Prüfen Sie, ob sich die Kurbelwelle in Einstellposition befindet und montieren Sie das Fixierwerkzeug, mit den drei M8 Schrauben, auf die Kurbelwelle.

Fixieren Sie das Werkzeug, wie in der Abbildung zu sehen, mit der M6x30 Schraube.

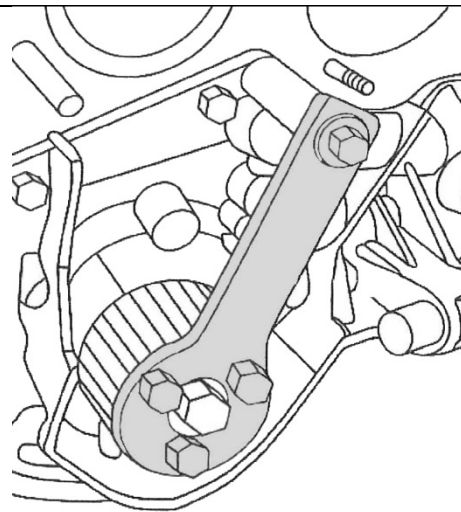

Lösen Sie den Zahnriemenspanner und demontieren Sie den alten Zahnriemen.

Montieren Sie das Arretierwerkzeug für Nockenwellenrad am Motor, um das Nockenwellenrad nach dem Lösen in korrekter Position zu halten.

Lösen Sie die Schraube am Nockenwellenrad (Achtung Ölaustritt), so dass ein Drehen möglich ist.

WICHTIG: Entfernen Sie das Arretierwerkzeug für Nockenwellenrad.

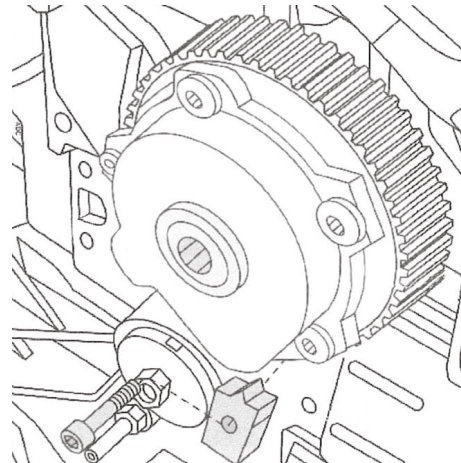

Installieren Sie den neuen Zahnriemen

Spannen Sie den Zahnriemen, mit Hilfe des Einstellwerkzeugs, nach Herstellerangaben und befestigen Sie die Spannrolle.

Montieren Sie das Arretierwerkzeug für Nockenwellenrad

WICHTIG: Ersetzen Sie die vorhandene Schraube am Nockenwellenrad durch eine neue.

Befestigen Sie die Schraube von Nockenwellenrad. Achten Sie dabei auf die erforderliche Drehmomentwerte, diese entnehmen Sie bitte der fahrzeugspezifischen Service-Literatur.

Demontieren Sie alle Werkzeuge und Drehen Sie die Kurbelwelle um 720° und überprüfen Sie die Steuerzeiten nochmals, bevor Sie starten!

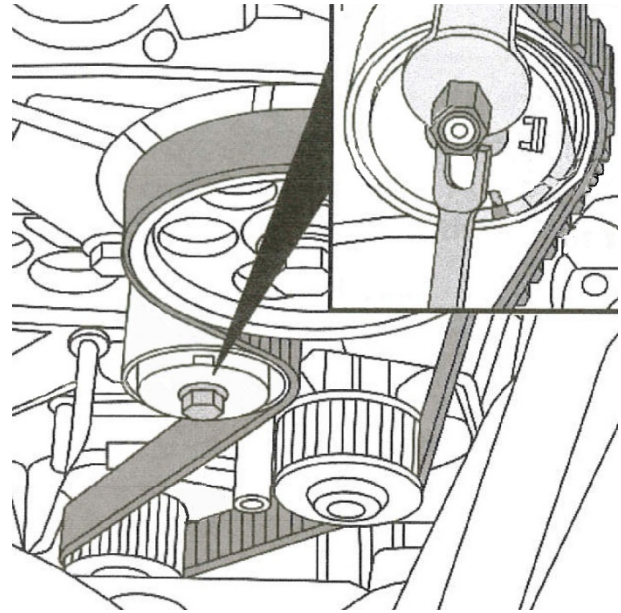

Es ist zwingend erforderlich das Ausrichtungswerkzeug für die Montage des Ventildeckes zu verwenden. Nur so wird ein korrekter Sitz des Nockenwellensensors ermöglicht.

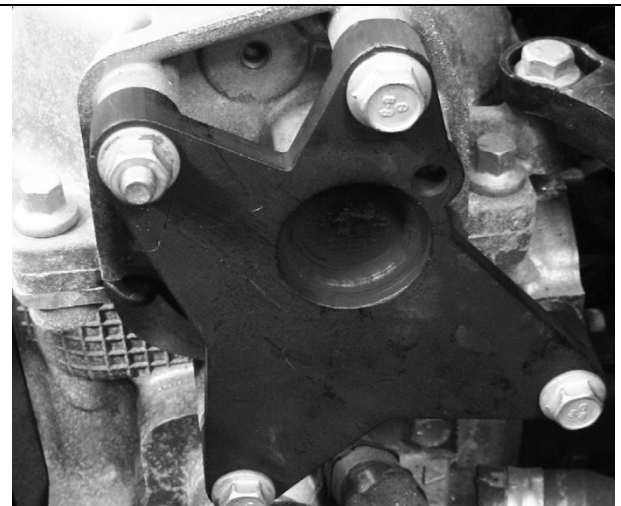

Timing Tool Set for Fiat, Ford, Lancia 1.2, 1.4 8V

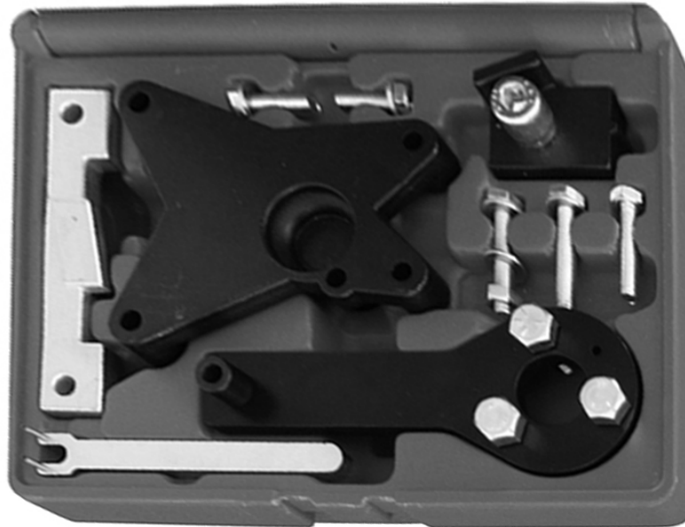

GENERAL

This tool kit helps adjusting the engine control time and is suitable for Fiat, Lancia und Ford 1,2L und 1.4L 8V-Motoren.

VEHICLE

Models

Fiat

500 (07-12)
Doblo/Cargo (05-10)

Grande Punto (07-12)
Idea (04-12)
Linea (07-11)
Panda EVO2 (05-11)
Punto EVO (09-12)

Lancia

Ypsilon (06-11)
Musa (05-12)

Ford

Ka (09-12)

Engine Code

Fiat

1.2/1.2 Dualogic
169A4.000, 188A4.000 (EVO2* only), 199A4.000
** 1.2L engines EVO2, this can be identified by round plastic oil filler cap and 8 bolt securing the camshaft cover.*
1.4/1.4 Bi-Fuel LPG / 1.4 Natural Power CNG
199A7.000, 350A1.000

Lancia

1.4/1.4 Bi-Fuel LPG
350A1.000

Ford

1.2 Duratec
169A4.000 (FP4)

SAFETY ADVICE

- Be careful when working on hot engines – risk of burn!
- Be careful when working on running engines. Loose clothes, tools and other things can be caught up in revolving parts which may lead to serious injuries.
- Remove the ignition key before repair so that the engine will not start unintentionally.
- ***This manual is just brief information and will not replace a garage handbook. Always consult specific service literature for information about torques, assemblies and disassemblies etc.***
- After any successful maintenance and before starting the engine, you should rotate the engine for two turns manually to check the new control time.

WERKZEUGE**Crankshaft Locking Tool**

to be used as OEM
Fiat, Lancia 2.000.004.500
Ford 303-1480

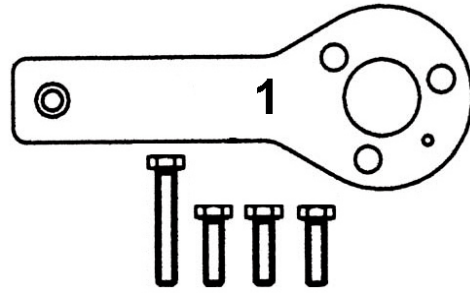
**Camshaft Setting Tool**

to be used as OEM
Fiat, Lancia 2.000.004.400
Ford 303-1479

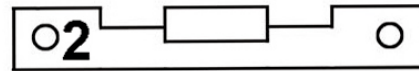
**Camshaft Sprocket Locking Tool**

to be used as OEM
Fiat, Lancia 2.000.004.200
Ford 303-1477

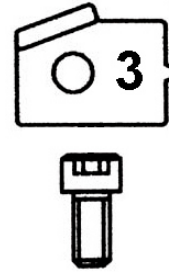
**Camshaft Cover Aligner**

to be used as OEM
Fiat, Lancia 2.000.004.300
Ford 303-1478

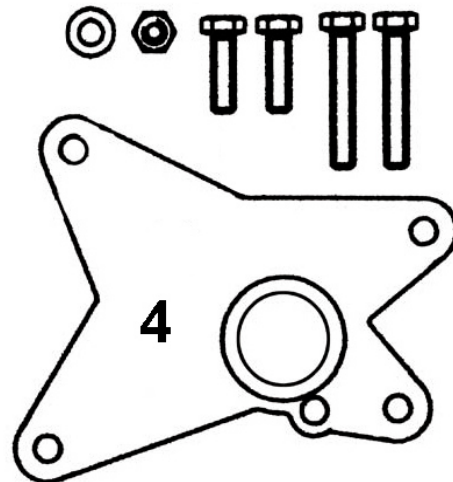
**Tensioner Adjuster**

to be used as OEM
Fiat, Lancia 1.860.987.000

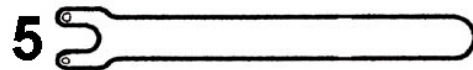

1.2L 8V Engine

Turn the crankshaft to the 'timed' position. Check that the 'notch' in the rear of the camshaft is at the top and ensure that the camshaft timing is correct by installing Setting Tool into the slot in the rear of the camshaft and fix in place with two bolts.

IMPORTANT: When releasing/tightening the camshaft sprocket bolt a suitable sprocket holding tool must be used to counter hold the sprocket. DO NOT use the timing tools as the counter-hold.

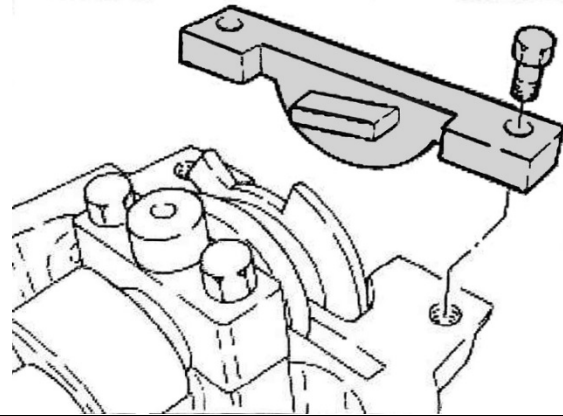

Check that the crankshaft is in 'timed' position and attach Locking Tool to the crankshaft gear using the 3 x M8 Hex.

Cap Screws provided, and fix it to the engine, in the position shown, using the M6x30 Cap Screw supplied in the kit.

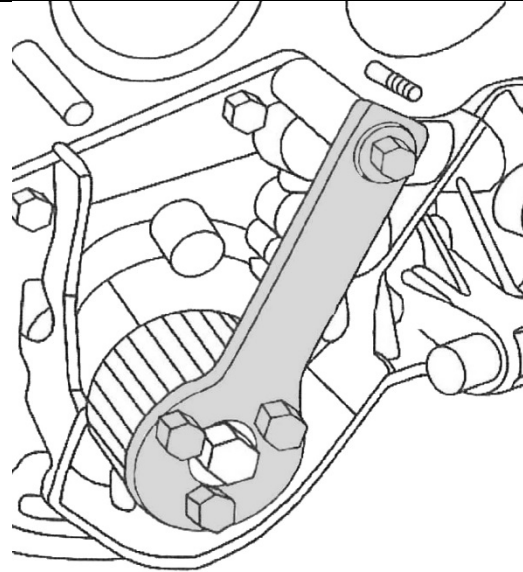

Slacken the belt tensioner and remove the old belt.

The Tensioner Adjuster pegs locate into the two holes in the tensioner.

The tensioner is initially adjusted to its maximum tension setting and the tensioner nut tightened.

Counter hold the camshaft sprocket using a suitable sprocket holding tool and tighten the sprocket bolt.

Remove both timing tools and turn the engine, by hand, two complete revolutions, returning to the 'timed' position.

Insert Tensioner Adjuster into the tensioner and maintain the belt tension whilst slackening the tensioner nut. Allow the tensioner to achieve the final position with the pointers aligned, and tighten the nut.

A check should be made to ensure the engine timing is correct by installing the Camshaft Setting and Crankshaft Locking tools checking that they locate correctly.

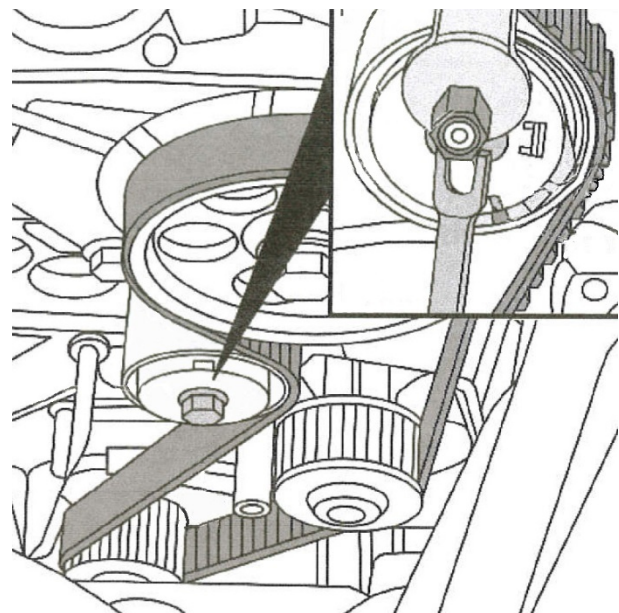

1.4 8v (VVT) Engine

Note: It is useful to mark the camshaft sprocket/adjuster position (chalk/paint) before removing the timing belt to assist positioning on installation.

Turn the crankshaft to 'timed' position. Check that the 'notch' in the rear of the camshaft is at the top and ensure that the camshaft timing is correct by installing the Setting Tool into the slot in the rear of the camshaft and fix in place with two bolts.

IMPORTANT: When releasing/tightening the camshaft sprocket bolt a suitable sprocket holding tool must be used to counter hold the sprocket. DO NOT use the timing tools as the counter-hold.

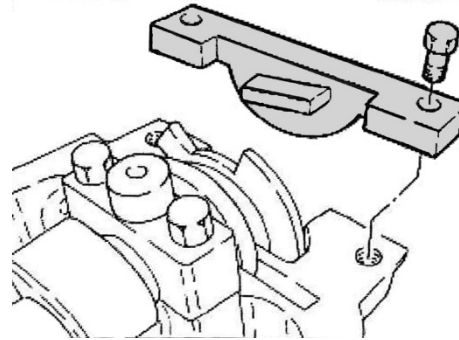

Check that the crankshaft is in 'timed' position and attach Locking Tool to the crankshaft gear using the 3 x M8 Hex.

Cap Screws provided, and fix it to the engine, in the position shown, using the M6x30 Cap Screw supplied in the kit.

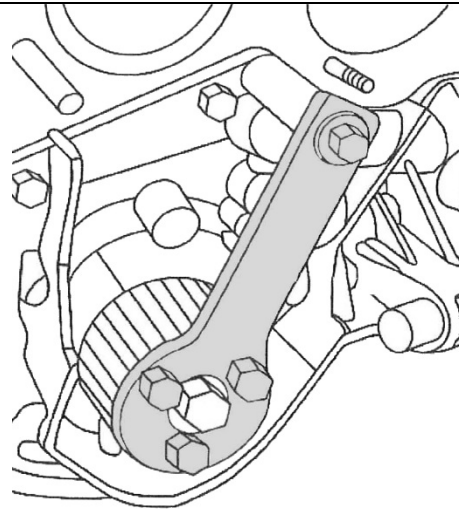

The Locking Tool locates into the teeth of the camshaft sprocket and bolted to the engine in order to hold the sprocket whilst the sprocket bolt is released.

Firmly secure in place using the bolt provided in the kit.

Remove the sprocket bolt cover (be prepared for oil leakage), and slacken the sprocket bolt sufficient to allow the sprocket to turn, but not tilt.

IMPORTANT: Remove the Sprocket Locking Tool.

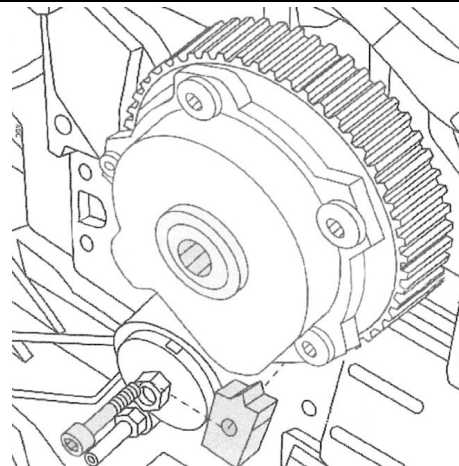

Install the timing belt.

Locate the pegs of the Tensioner Adjuster into the two holes in the tensioner and turn it to maximum tension setting.
Tighten the tensioner nut.

Firmly secure the Sprocket Locking Tool to the engine, ensuring it fully engages the sprocket teeth.

IMPORTANT: Replace the existing sprocket bolt with a new bolt.

Tighten the sprocket bolt to specified torque and replace the bolt cover.

Remove both timing tools and turn the engine, by hand, two complete revolutions, returning to the 'timed' position.

Insert Tensioner Adjuster into the tensioner and maintain the belt tension whilst slackening the tensioner nut. Allow the tensioner to achieve the final position with the pointers aligned, and tighten the nut.

A check should be made to ensure the engine timing is correct by installing the Camshaft Setting and Crankshaft Locking tools checking that they locate correctly.

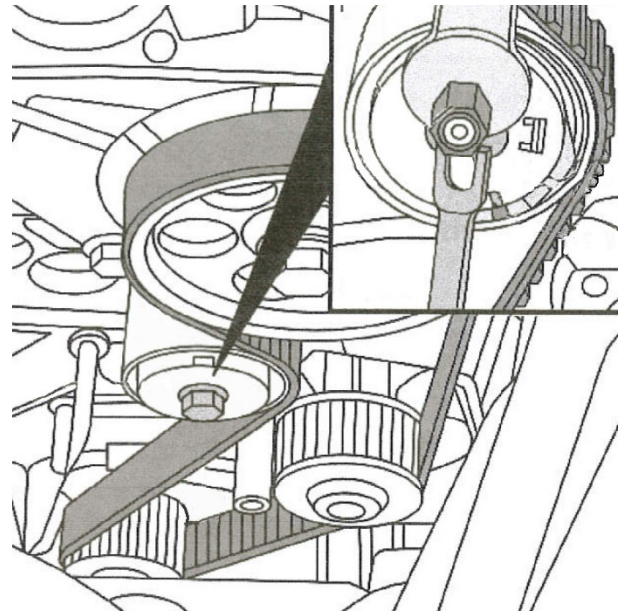

It is imperative to use Aligner when fitting the camshaft cover in order to ensure correct alignment to the cylinder head, ensuring that the camshaft timing sensor can be positioned correctly.

The sensor hole must be positioned correctly relative to the camshaft

The Aligner is attached at 4 locations during the fitting of the cover, 2 on the cylinder head and 2 on the camshaft cover, to ensure alignment.

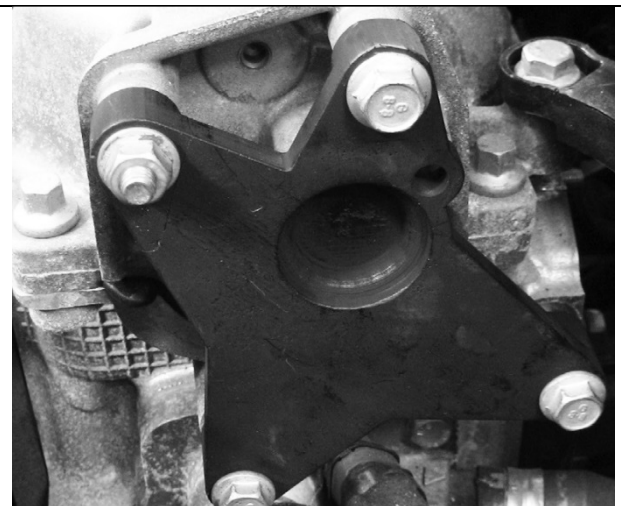

Set di strumenti per il tempismo per Fiat,Ford,Lancia 1.2,1.4 8 V



GENERALE

Questo kit di attrezzi aiuta a regolare il tempo di controllo del motore ed è adatto per Fiat, Lancia e Ford 1,2L e 1.4L per motori a 8V.

Modelli per auto

Fiat

500 (07-12)
Doblo/Cargo (05-10)

Grande Punto (07-12)
Idea (04-12)
Linea (07-11)
Panda EVO2 (05-11)
Punto EVO (09-12)

Lancia

Ypsilon (06-11)
Musa (05-12)

Ford

Ka (09-12)

Codice del motore

Fiat

1.2/1.2 Dualogico
169A4.000, 188A4.000 (solo EVO2*), 199A4.000
*I motori * 1.2L EVO2, possono essere identificati da un tappo di riempimento rotondo di plastica per l'olio e 8 bulloni che assicurano la cover dell'albero a camme.*

1.4/1.4 Bi-Fuel LPG / 1.4 Natural Power CNG
199A7.000, 350A1.000

Lancia

1.4/1.4 Bi-carburante LPG
350A1.000

Ford

1.2 Duratec
169A4.000 (FP4)

CONSIGLI DI SICUREZZA

- Fare attenzione mentre si sta lavorando su motori caldi – rischio di bruciatura!
- Fare attenzione mentre si sta lavorando su motori in funzione. Panni, attrezzi e altre cose sciolte possono essere prese in parti girevoli che possono portare a ferite gravi.
- Rimuovere la chiave di accensione prima di riparare così che il motore non partirà involontariamente.

- **Questo manuale è solo come breve informazione e non sostituirà un manuale da autofficina.** Consultare sempre la documentazione di servizio specifica per informazioni su torsioni, assemblaggio e disassemblaggio ecc.
- Dopo qualsiasi manutenzione di successo e prima di avviare il motore, ruotare il motore per due giri manualmente per controllare il nuovo tempo.

STRUMENTI**Attrezzo di chiusura dell'albero a motore**

È usato come OEM
Fiat, Lancia 2.000.004.500
Ford 303-1480

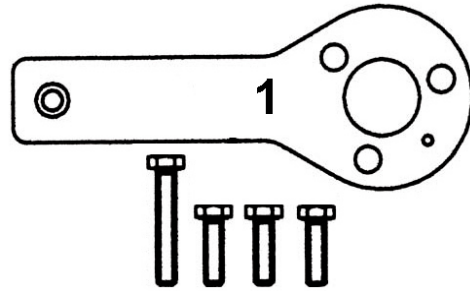
**Attrezzo per la regolazione dell'albero a camme**

È usato come OEM
Fiat, Lancia 2.000.004.400
Ford 303-1479

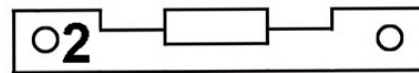
**Attrezzo di chiusura del dente dell'albero a camme**

È usato come OEM
Fiat, Lancia 2.000.004.200
Ford 303-1477

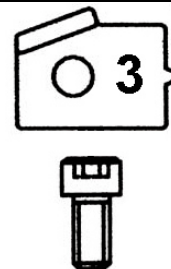
**Allineatore della cover dell'albero a camme**

È usato come OEM
Fiat, Lancia 2.000.004.300
Ford 303-1478

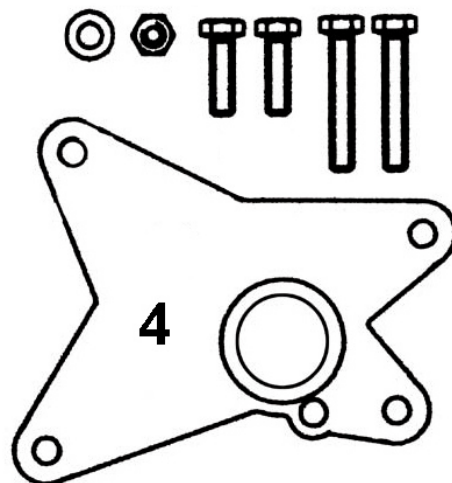
**Regolatore del tirante**

È usato come OEM
Fiat, Lancia 1.860.987.000

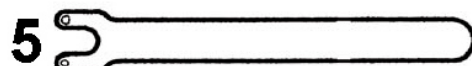

Motore 1.2L 8V

Ruotare l'albero a motore verso la posizione 'temporizzata'. Controllare che ' il foro ' dietro all'albero a camme sia in alto e assicurarsi che la fasatura dell'albero a camme sia corretta per installare l'attrezzo per la regolazione nella fessura dietro all'albero a camme e fissarlo nel punto con due bulloni.

IMPORTANTE: Quando si allenta/si stringe il bullone della ruota dentata dell'albero a camme si deve usare un attrezzo di tenuta della ruota dentata per contro supportare la tenuta di questa. **NON** usare gli attrezzi per il tempismo come contro supporto.

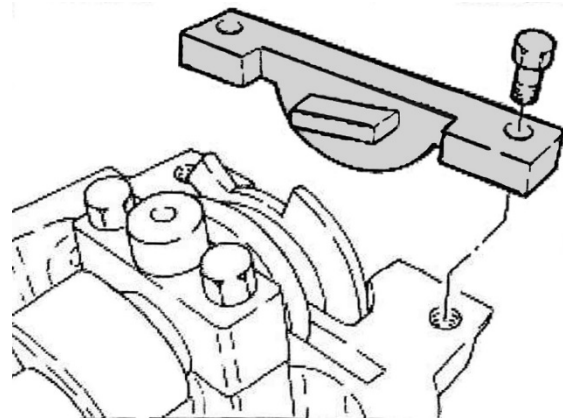

Controllare che l'albero a motore sia nella posizione 'temporizzata' e attaccare l'attrezzo di chiusura all'ingranaggio dell'albero a motore usando l'esagono di 3 x M8 .

Munirsi di viti a testa di cilindrica, e fissarle al motore, come nella posizione mostrata, usando le viti a testa cilindrica M6x30 fornite nel kit.

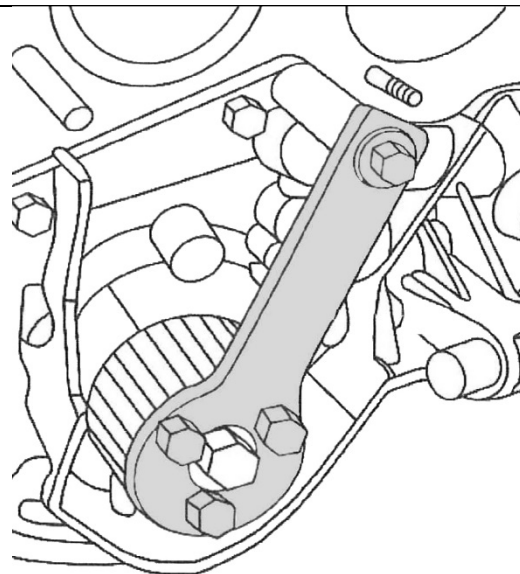

Allentare il tenditore a cinghia e rimuovere la vecchia cinghia.

Il regolatore del tirante è attaccato e collocato nei due fori nel tirante.

Il tirante è inizialmente regolato alla sua massima tensione e chiuso dal dado.

Contro supportare la ruota dentata dell'albero a camme usando un attrezzo per la ruota dentata adatto e stringendo il bullone.

Rimuovere entrambi gli attrezzi di tempismo e girare il motore, con le mani, facendo due complete rotazioni, ritornando alla posizione 'temporizzata'.

Inserire il regolatore del tirante nel tirante e tenere il tenditore a cinghia mentre si allenta il dado del tirante. Permettere al tirante di raggiungere la posizione finale con gli indicatori di allineamento, e stringere il dado.

Si deve fare un controllo per assicurarsi che il tempismo del motore sia corretto mediante l'installazione del regolatore dell'albero a camme e dell'attrezzo di chiusura dell'albero a motore controllando che siano stati posizionati correttamente.

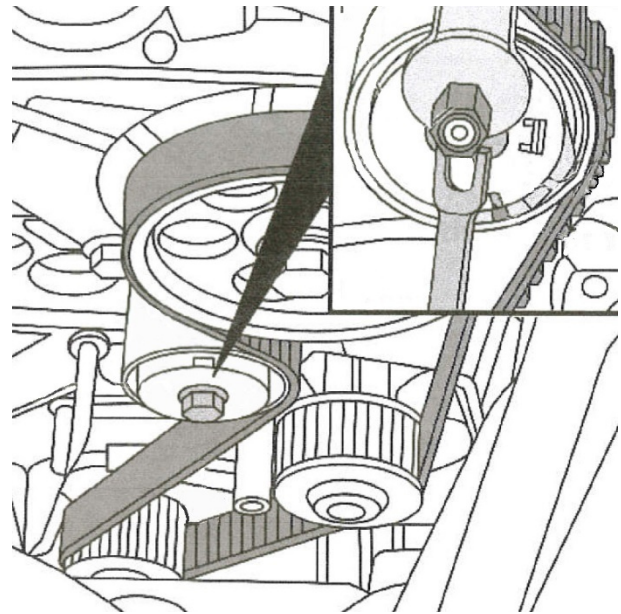

Motore 1.4 8v (VVT)

Nota: è utile segnare la ruota dentata dell'albero a camme /la posizione del regolatore (gessetto/pittura) prima di rimuovere la cinghia dentata per assistere al posizionamento dell'installazione.

Ruotare l'albero a motore verso la posizione 'temporizzata'. Controllare che il 'foro' dietro all'albero a camme sia in alto e assicurarsi che la fasatura dell'albero a camme sia corretta per installare l'attrezzo per la regolazione nella fessura dietro all'albero a camme e fissarlo nel punto con due bulloni.

IMPORTANTE: Quando si allenta/si stringe il bullone della ruota dentata dell'albero a camme bisogna usare un adatto attrezzo per la ruota dentata per contro supportare la ruota dentata. NON usare l'attrezzo per il tempismo come contro supporto.

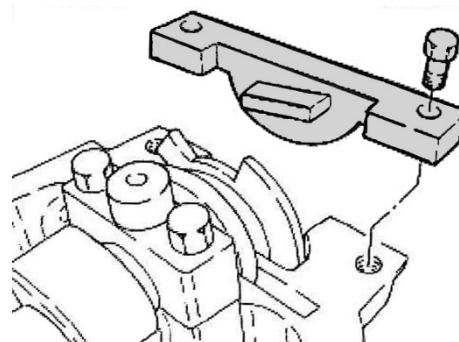

Controllare che l'albero a motore sia nella posizione 'temporizzata' e attaccare l'attrezzo di chiusura all'ingranaggio dell'albero a motore usando l'esagono di 3 x M8.

Munirsi di una vite a cappuccio, e fissarla al motore, come nella posizione mostrata, usando la vite a cappuccio M6x30 fornita nel kit .

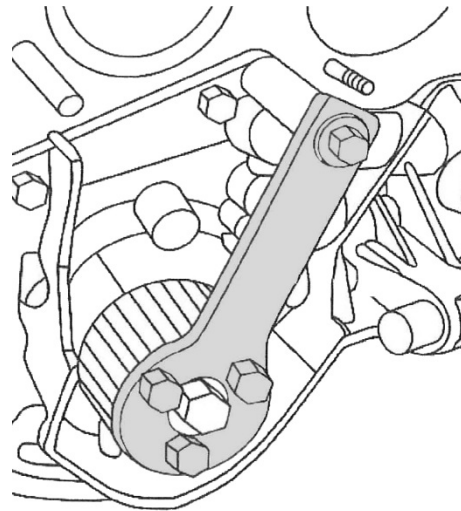

L'attrezzo di chiusura è collocato nei denti della ruota dentata dell'albero a camme e imbullonata al motore al fine di tenere la ruota dentata mentre il bullone della ruota dentata è stato allentato.

Fissarlo saldamente nel punto usando il bullone fornito nel kit.

Rimuovere la cover del bullone della ruota dentata (prepararsi a perdite dell'olio), e allentare sufficientemente il bullone della ruota dentata per permettere alla ruota dentata di girare, ma non di inclinarsi.

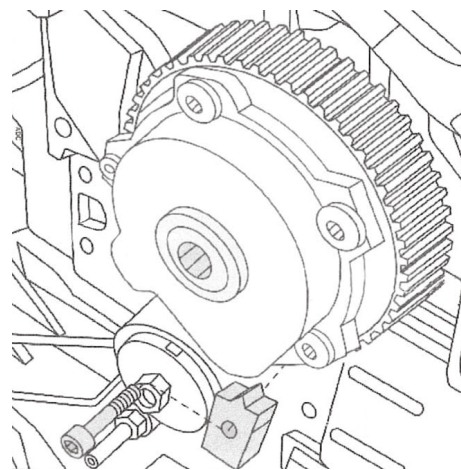

IMPORTANTE: Rimuovere l'attrezzo di chiusura della ruota dentata

Installare la cinghia dentata.

Collocare le molle del regolatore del tirante nei due fori nel tirante e girarlo verso la massima regolazione della tirante.
Stringere il dado del tirante.

Fissare saldamente l'attrezzo di chiusura della ruota dentata al motore, assicurandosi che questo sia completamente ingranato nei denti della ruota dentata.

IMPORTANTE: sostituire il bullone della ruota dentata esistente con un nuovo bullone

Stringere il bullone della ruota dentata con una torsione specifica e sostituire la cover del bullone.

Rimuovere entrambi gli attrezzi di tempismo e girare il motore, con le mani, facendo due rotazioni complete, ritornando alla posizione 'temporizzata'.

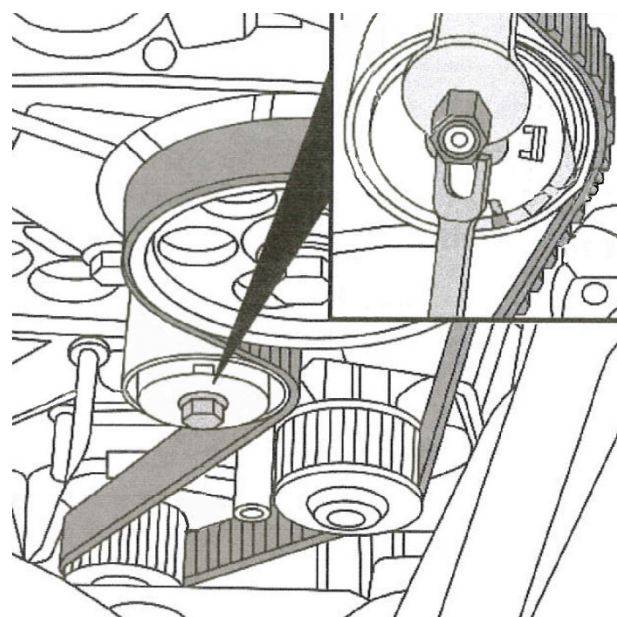

Inserire il regolatore del tirante nel tirante e tenere il tenditore della cinghia mentre si allenta il dado del tirante. Permettere al tirante di raggiungere la posizione finale con gli indicatori allineati, e stringere il dado

Si deve fare un controllo per assicurarsi che il tempismo del motore sia corretto mediante l'installazione del regolatore dell'albero a camme e dell'attrezzo di chiusura dell'albero a motore controllando che siano posizionati correttamente.

È obbligatorio usare l'allineatore quando si inserisce la cover dell'albero a camme al fine di assicurare un corretto allineamento della testa del cilindro, assicurandosi che il sensore della fasatura dell'albero a camme possa essere posizionato correttamente. Il foro del sensore deve essere posizionato correttamente in relazione all'albero a camme. L'allineatore è collegato a 4 postazioni durante l'inserimento della cover, 2 sulla testa del cilindro e 2 sulla cover dell'albero a camme, per assicurare l'allineamento.

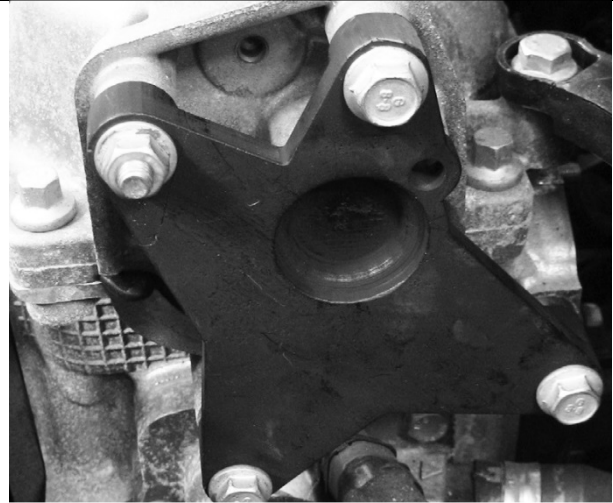

Juego de calado de distribución para motores Ford, Fiat, Lancia 1.2, 1.4 8V

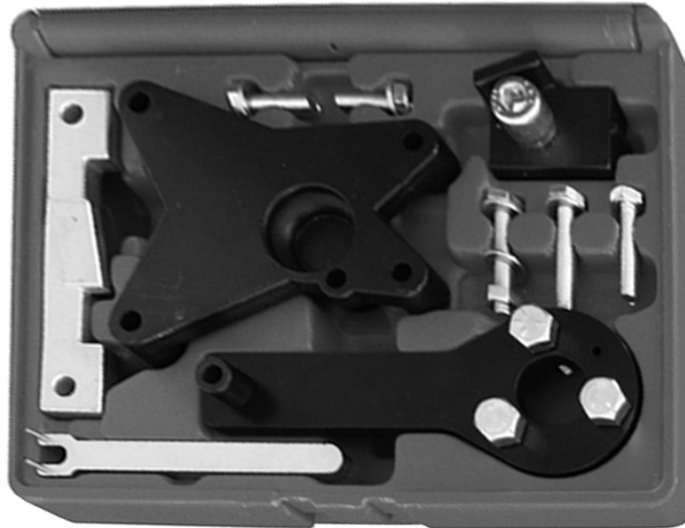

GENERAL

Este kit de herramientas ayuda a ajustar la sincronización del motor y es válido para motores Fiat, Lancia y Ford 1,2L y 1.4L 8V.

VEHICULO

Modelos

Fiat

500 (07-12)
Doblo/Cargo (05-10)

Grande Punto (07-12)
Idea (04-12)
Linea (07-11)
Panda EVO2 (05-11)
Punto EVO (09-12)

Lancia

Ypsilon (06-11)
Musa (05-12)

Ford

Ka (09-12)

Código motor

Fiat

1.2/1.2 Dualogic
169A4.000, 188A4.000 (EVO2*), 199A4.000
** 1.2L motores EVO2, puede identificarse girando la tapa del filtro de aceite y la tapa de los pernos del árbol de levas.*
1.4/1.4 Bi-Fuel LPG / 1.4 Natural Power CNG
199A7.000, 350A1.000

Lancia

1.4/1.4 Bi-Fuel LPG
350A1.000

Ford

1.2 Duratec
169A4.000 (FP4)

AVISOS DE SEGURIDAD

- Tenga cuidado cuando trabaje con motores calientes – riesgo de quemaduras.
- Cuidado cuando trabaje con motores encendidos. La ropa floja, herramienta y otros objetos pueden engancharse en las partes móviles y pueden causar serias lesiones.
- Quite la llave del contacto para evitar cualquier encendido del motor accidental..
- **Estas instrucciones sirven como una descripción y no sustituyen al manual técnico.** Refiérase siempre al libro técnico específico de cada vehículo. Por favor, obtenga de este libro los datos técnicos.
- Después de un mantenimiento satisfactorio y antes de encender el motor, debe girar el motor unas dos veces manualmente para comprobar la sincronización.

HERRAMIENTAS**Herramienta bloqueo del cigüeñal**

para usar como OEM
Fiat, Lancia 2.000.004.500
Ford 303-1480

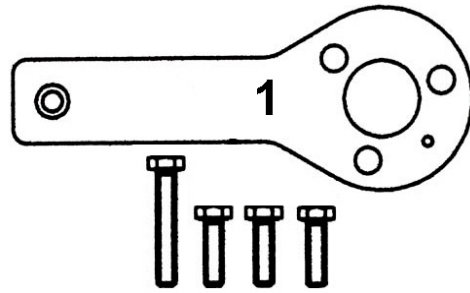
**Set de herramientas del árbol de levas**

para usar como OEM
Fiat, Lancia 2.000.004.400
Ford 303-1479

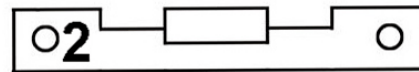
**Herramienta de bloqueo del árbol de levas**

para usar como OEM
Fiat, Lancia 2.000.004.200
Ford 303-1477

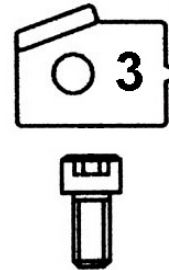
**Tapa alineadora del árbol de levas**

para usar como OEM
Fiat, Lancia 2.000.004.300
Ford 303-1478

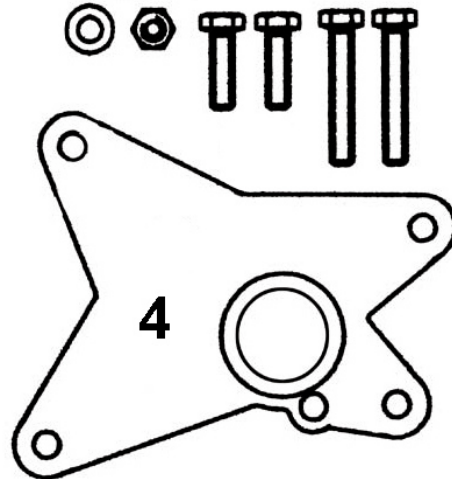
**Tensor de ajuste**

para usar como OEM
Fiat, Lancia 1.860.987.000

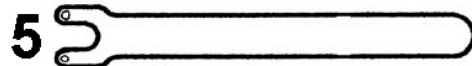

Motor 1.2L 8V

Gire el cigüeñal a la posición "cronometrada". Compruebe que la "muesca" trasera del árbol de levas está elevada y asegúrese de que su sincronización es correcta instalando el set en el espacio trasero del árbol de levas y fíjelo con dos pernos.

IMPORTANTE: Cuando suelte/apriete el tornillo del piñón del árbol de levas, debe usarse una herramienta adecuada para sostener piñones para mantener el piñón. NO use la herramienta de sincronización como sostén.

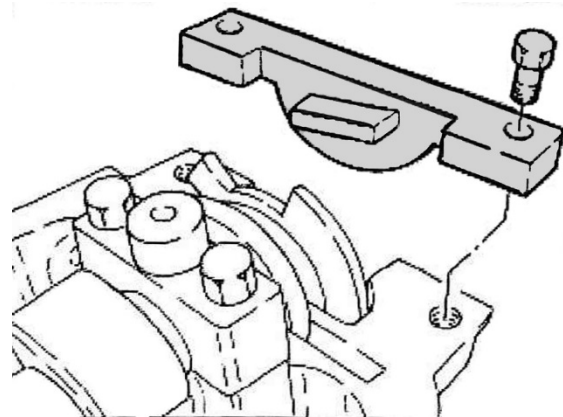

Compruebe que el cigüeñal está en la posición "cronometrada" y una la herramienta de bloqueo usando 3 x M8 Hex.

Se proporcionan tornillos con cabeza, fíjelos al motor, en la posición que se muestra, usando los tornillos M6x30 suministrados con el kit.

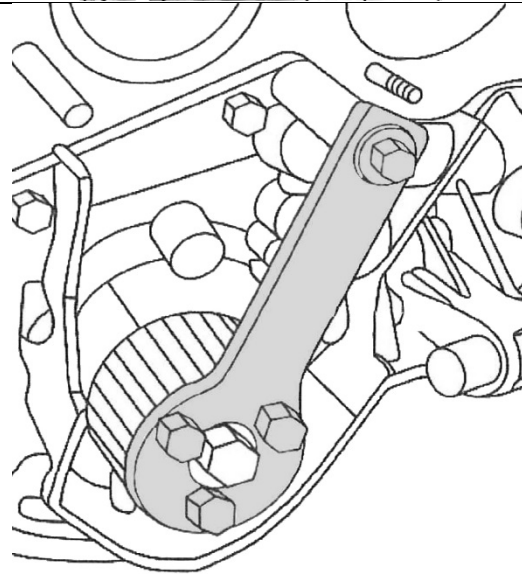

Afloje la correa de tensión y quite la correa usada.

Coloque las clavijas del ajuste de tensor en los dos agujeros del tensor.

El tensor está ajustado inicialmente al máximo y la tuerca del tensor apretada.

Sostenga el piñón del árbol de levas usando una herramienta para ello y apriete los pernos del piñón.

Quite ambas herramientas de sincronización y gire el motor, manualmente, dos vueltas completas, volviendo a la posición "cronometrada".

Inserte el ajuste de tensor en el tensor y mantenga la correa de tensión mientras que afloja la tuerca. Permita que el tensor alcance la posición final con los puntos alineados, y apriete la tuerca.

Debe hacerse una comprobación para ver que la sincronización es correcta. Para ello use las herramientas de bloqueo del cigüeñal y fijación del árbol de levas, estas deben encajar correctamente.

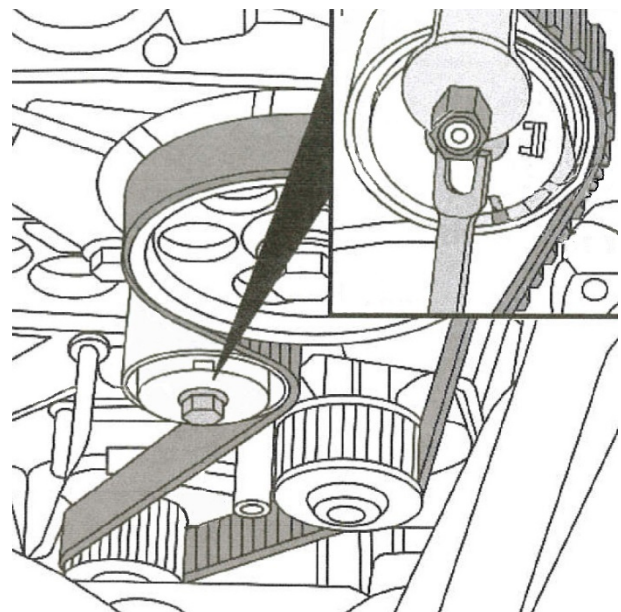

Motor 1.4 8v (VVT)

Nota: Es conveniente marcar la posición del piñón del árbol de levas antes de quitar la correa de tensión para ayudar en su instalación.

Gire el cigüeñal a la posición "cronometrada". Compruebe que la "muesca" trasera del árbol de levas está elevada y asegúrese de que su sincronización es correcta instalando el set en el espacio trasero del árbol de levas y fíjelo con dos pernos

IMPORTANTE: Cuando suelte/apriete el tornillo del piñón del árbol de levas, debe usarse una herramienta adecuada para sostener piñones para mantener el piñón. NO use la herramienta de sincronización como sostén

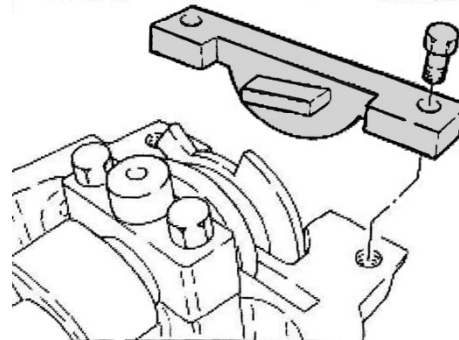

Compruebe que el cigüeñal está en la posición "cronometrada" y una la herramienta de bloqueo usando 3 x M8 Hex.

Se proporcionan tornillos con cabeza, fíjelos al motor, en la posición que se muestra, usando los tornillos M6x30 suministrados con el kit

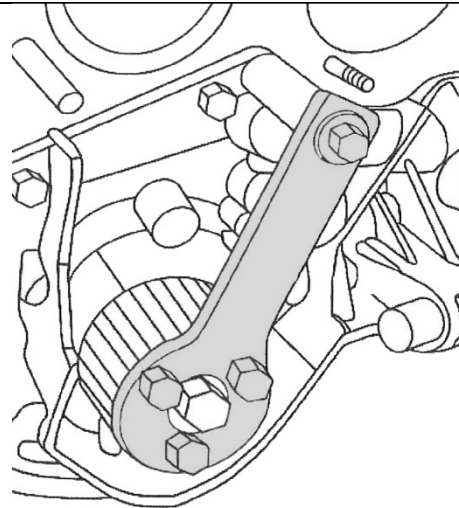

Coloque la herramienta de bloqueo en los dientes del piñón del árbol de levas y atorníllelo al motor para sostener el piñón mientras que suelta los tornillos.

Asegúrelo firmemente usando los tornillos proporcionados con el kit.

Quite la tapa de los tornillos del piñón (prepare para fugas de aceite), y afloje los tornillos lo suficiente para permitir girar el piñón, pero no inclinarlo.

IMPORTANTE: Quita la herramienta de bloqueo del piñón.

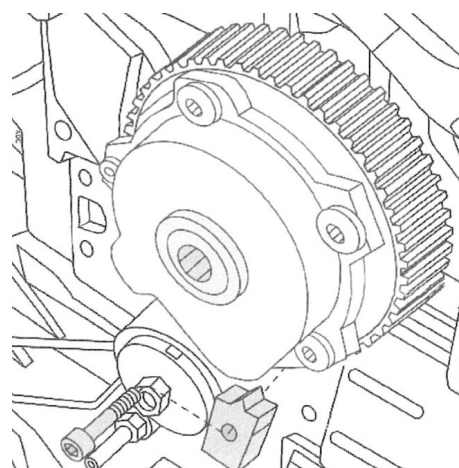

Instale la correa de sincronización.

Coloque las clavijas del ajuste de tensor en los dos agujeros del tensor y gírelo para fijar la torsión máxima.

Apriete la tuerca de tensión.

Asegure firmemente la herramienta de bloqueo del piñón al motor, asegurando todos los enganches.

IMPORTANTE: Cambie los pernos del piñón por otros nuevos.

Apriete los pernos a la torsión especificada y coloque la tapa.

Quite ambas herramientas de sincronización y gire el motor, manualmente, dos vueltas completas, volviendo a la posición "cronometrada".

Inserte el ajuste de tensor en el tensor y mantenga la correa de tensión mientras que afloja la tuerca. Permita que el tensor alcance la posición final con los puntos alineados, y apriete la tuerca.

Debe hacerse una comprobación para ver que la sincronización es correcta. Para ello use las herramientas de bloqueo del cigüeñal y fijación del árbol de levas, estas deben encajar correctamente..

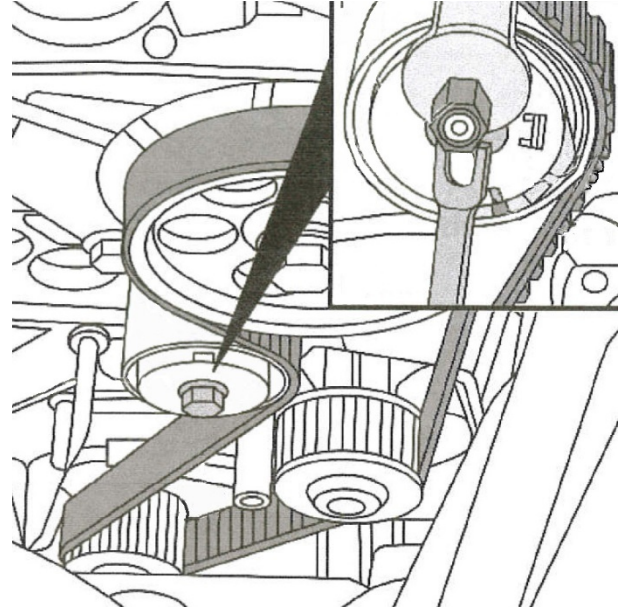

Es imperativo usar el alineador cuando fije la tapa del árbol de levas para asegurar el correcto alineamiento con el cabezal del cilindro, asegurándose que el sensor de sincronización del árbol de levas está posicionado correctamente.

El agujero del sensor debe estar posicionado correctamente según el árbol de levas.

El alineador está unido por cuatro puntos durante el procedimiento de fijación de la tapa, dos en el cabezal del cilindro y dos en la tapa del árbol de levas, para asegurar la alineación.

