

Motor-Einstellwerkzeug für BMW N63 Motoren

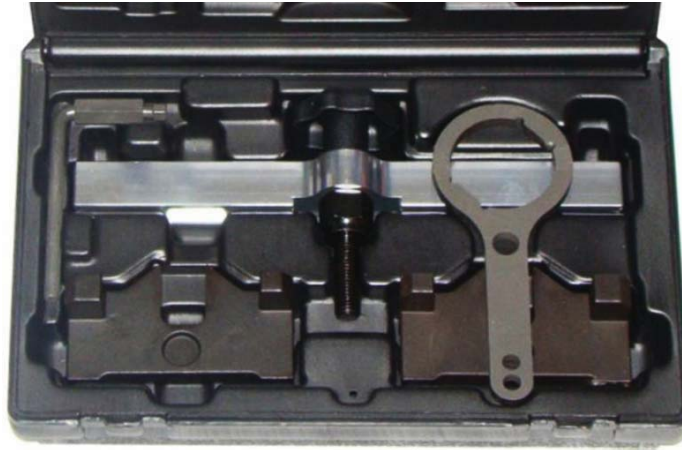

ALLGEMEIN

Dieser Satz beinhaltet wichtige Werkzeuge zur Kontrolle bzw. zum Einstellen der Motorsteuerzeiten und ist passend für die in der Tabelle angegebenen Modelle.

SICHERHEITSHINWEISE

- Verwenden Sie das Werkzeug nicht, wenn Teile fehlen oder beschädigt sind.
- Legen Sie das Werkzeug niemals auf die Fahrzeug-Batterie. Gefahr von Kurzschluss.
- Vorsicht bei Arbeiten an laufenden Motoren. Lose Kleidung, Werkzeuge und andere Gegenstände können von drehenden Teilen erfasst werden und zu schweren Verletzungen führen.
- Halten Sie Kinder und andere unbefugte Personen vom Arbeitsbereich fern.
- Vorsicht bei Arbeiten an heißen Motoren, es besteht Verbrennungsgefahr!
- Entfernen Sie vor der Reparatur den Zündschlüssel, so verhindern Sie ein versehentliches Starten des Motors und einen dadurch entstehenden Motorschaden.
- Diese Anleitung dient als Kurzinformation und ersetzt keinesfalls ein Werkstatthandbuch.
- Verwenden Sie immer eine fahrzeugspezifische Serviceliteratur. Aus dieser entnehmen Sie bitte technische Angaben wie Drehmomentwerte, Hinweise zur Demontage/Montage, usw.
- Nach erfolgter Reparatur bzw. vor dem Starten den Motor min. 2 Umdrehungen von Hand drehen und die Steuerzeiten erneut überprüfen.
- Verwenden Sie keine Reinigungsmittel zum Reinigen von Zahnriemen, Zahnrädern oder Rollen
- Drehen Sie den Motor nur in normaler Drehrichtung (im Uhrzeigersinn soweit nicht anders angegeben)

FAHRZEUGE

Hersteller	Modell		Motorcode	Jahr
BMW	750i / 750Li /xDrive	F01/F02	N63B44 300 KW (408PS)	2008
	X6 xDrive50i	E71		2008
	Concept 7 ActiveHybrid			2008
	X6 ActiveHybrid	E72		2009
	550i Gran Turismo	F07		2009
	X5 xDrive50i	E70		2010
	550i	F10		2010
	650i Cabrio und Coupé	F12/F13		2011

FAHRZEUGE

Hersteller	Modell		Motorcode	Jahr
BMW	ActiveHybrid 7	F01	N63B44 330 KW (450PS)	2010
	X6 xDrive50i Performance Power Kit	E71		2010
	550i Gran Turismo	F07		07/2012
	650i Gran Coupé	F06		2012
	650i Cabrio und Coupé	F12/F13		07/2012
	750i/750Li und xDrive			07/2012

WERKZEUGE

Rändelschraube
zu verwenden wie
OEM 11 9 891

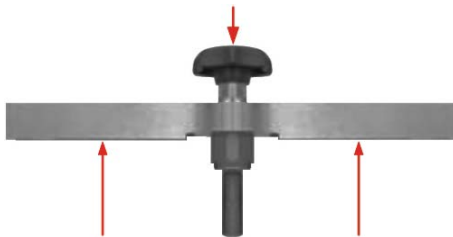

Niederdrückleiste
zu verwenden wie
OEM 11 9 892

Nockenwellen-Rachenlehren
zu verwenden wie
OEM 11 9 893



Kurbelwellen-Arretierwerkzeug
zu verwenden wie
OEM 11 8 570



Arretierstift
zu verwenden wie
OEM 11 9 190

ANWENDUNG

1. Rachenlehren auf die Ein- und Auslassnockenwelle aufsetzen.
2. Die Lehren müssen spielfrei auf dem Zylinderkopf aufliegen.
3. Eventuell ist ein Justieren der Nockenwellen am Sechskant notwendig.
4. Schraube per Handrad betätigen und die Rachenlehren mit dem Niederhalter fixieren

Schwingungsdämpfer mit Kurbelwellen-Arretierwerkzeug und Arretierstift in der 150° Zünd-OT (1.Zylinder) fixieren.

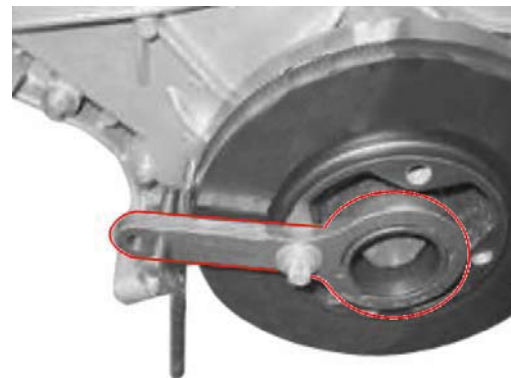

Engine Timing Tool Set for BMW N63 Engines

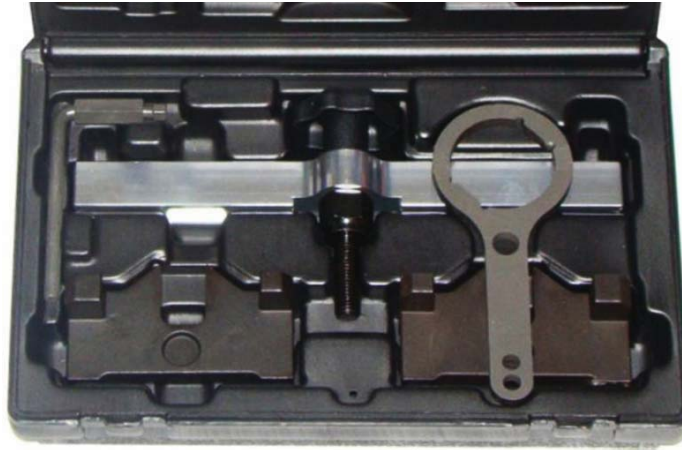

GENERAL

This set includes important tools to control or adjust the engine timing and fits on Fiat and Lancia engines. (see table).

SAFETY ADVICE

- DO NOT use the set if any parts are missing or damaged.
- Never lay tools on the vehicle's battery. This may short the terminals together.
- Be careful when working on running engines. Loose clothes, tools and other things can be caught up in revolving parts which may lead to serious injuries.
- Keep children and other unauthorised persons away from the working area.
- Be careful when working on hot engines – risk of burn!
- Remove the ignition key before repair so that the engine will not start unintentionally.
- This manual is just brief information and will not replace a garage handbook.
- Always consult specific service literature for information about torques, assemblies and disassemblies etc.
- After any successful maintenance and before starting the engine, you should rotate the engine for two turns manually to check the new control time.
- Do not use cleaning fluids on belts, sprockets or rollers
- Turn the engine in the normal direction (clockwise unless stated otherwise)

VEHICLE

Manufacturer	Model		Engine Code	Year
BMW	750i / 750Li / xDrive	F01/F02	N63B44 300 KW (408 HP)	2008
	X6 xDrive50i	E71		2008
	Concept 7 ActiveHybrid			2008
	X6 ActiveHybrid	E72		2009
	550i Gran Turismo	F07		2009
	X5 xDrive50i	E70		2010
	550i	F10		2010
	650i Cabrio und Coupé	F12/F13		2011

VEHICLE

Manufacturer	Model		Engine Code	Year
BMW	ActiveHybrid 7	F01	N63B44 330 KW (450 HP)	2010
	X6 xDrive50i Performance Power Kit	E71		2010
	550i Gran Turismo	F07		07/2012
	650i Gran Coupé	F06		2012
	650i Cabrio und Coupé	F12/F13		07/2012
	750i/750Li und xDrive	F01/F02		07/2012

TOOLS

Hand Wheel
to be used as
OEM 11 9 891

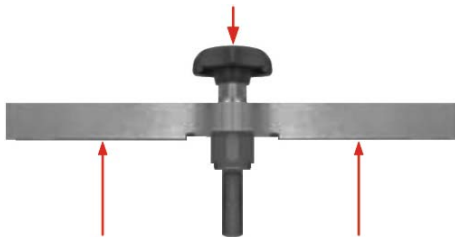

Holder for Camshaft Locking Tool
to be used as
OEM 11 9 892

Camshaft Locking Tool
to be used as
OEM 11 9 893



Crankshaft Locking Tool
to be used as
OEM 11 8 570



Locking Pin
to be used as
OEM 11 9 190

APPLICATION

1. Insert the snap gauge on the inlet and exhaust camshafts.
2. The snap gauge must be free of play fits on cylinder head
3. When it is required to turn the camshaft use the hexagon drive
4. Turning the hand wheel for fixing the snap gauge

Fix vibration damper with crankshaft locking tool and locking pin in the 150° TDC (1.Cyl.).

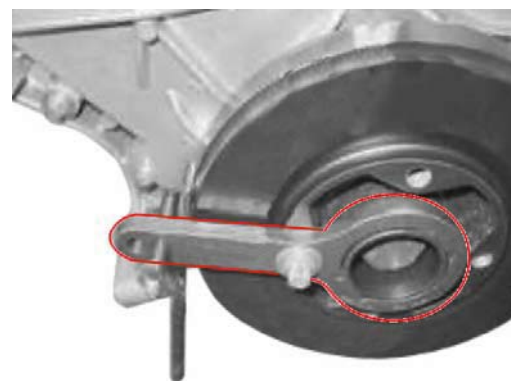
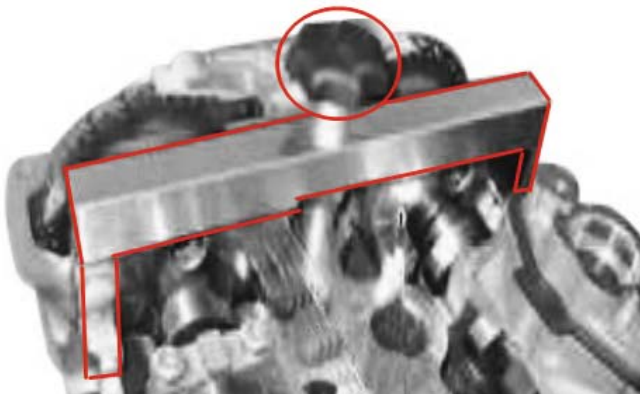

Juego de Calado para motores BMW N63

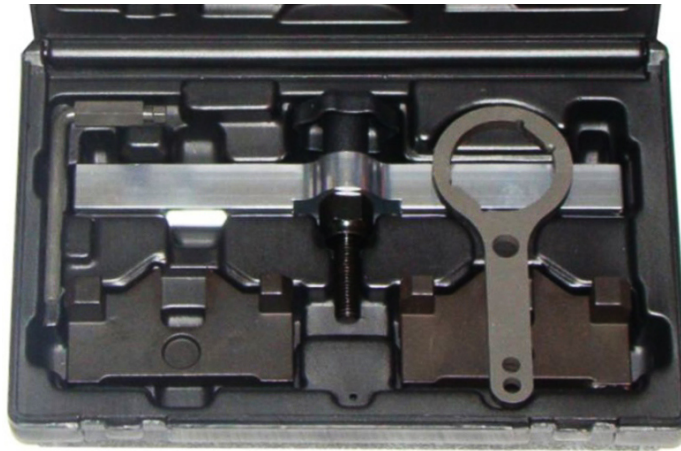

GENERAL

Este set incluye importantes herramientas para el control o ajuste de la sincronización del motor y se ajusta a los motores de Fiat y Lancia (ver tabla)

CONSEJOS DE SEGURIDAD

- NO utilice el equipo si falta alguna pieza o está dañado.
- Nunca coloque herramientas sobre la batería del vehículo. Esto puede interconectar los terminales.
- Tenga cuidado al trabajar con motores en marcha. Las ropas holgadas, las herramientas y otros objetos pueden quedar atrapados en las piezas giratorias lo que puede producir lesiones serias.
- Mantenga a los niños y a otras personas no autorizadas fuera de la zona de trabajo.
- Tenga cuidado al trabajar con motores calientes - ¡Riesgo de quemaduras!
- Retire la llave de contacto antes de la reparación para evitar arranques involuntarios del motor.
- Este manual es solo una breve información y no sustituirá al manual de garaje.
- Consulte siempre la documentación del servicio específico sobre esfuerzos de torsión, montajes y desmontajes, etc.
- Después de cualquier operación de mantenimiento y antes de arrancar el motor, debe girar el motor durante dos vueltas de forma manual para comprobar el nuevo tiempo de control..
- No utilice productos de limpieza en las correas, ruedas dentadas o rodillos.
- Gire el motor en la dirección normal (hacia la derecha a menos que se indique lo contrario).

VEHICULO

Fabricante	Modelo		Código del motor	Año
BMW	750i / 750Li /xDrive	F01/F02	N63B44 300 KW (408 HP)	2008
	X6 xDrive50i	E71		2008
	Concept 7 ActiveHybrid			2008
	X6 ActiveHybrid	E72		2009
	550i Gran Turismo	F07		2009
	X5 xDrive50i	E70		2010
	550i	F10		2010
	650i Cabrio y Coupé	F12/F13		2011

VEHICULO

Fabricante	Modelo		Código del motor	Año
BMW	ActiveHybrid 7	F01	N63B44 330 KW (450 HP)	2010
	X6 xDrive50i Performance Power Kit	E71		2010
	550i Gran Turismo	F07		07/2012
	650i Gran Coupé	F06		2012
	650i Cabrio y Coupé	F12/F13		07/2012
	750i/750Li y xDrive	F01/F02		07/2012

HERRAMIENTAS

Rueda de mano para ser utilizada como OEM 11 9 891

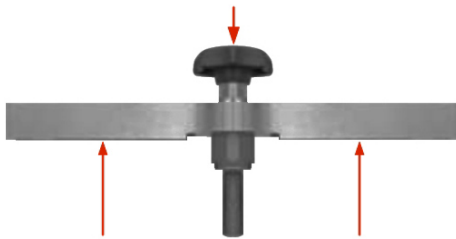

Soporte para herramienta de bloqueo del árbol de levas para ser utilizada como OEM 11 9 892

Herramienta de bloqueo del árbol de levas para ser utilizada como OEM 11 9 893



Herramienta de bloqueo del cigüeñal para ser utilizada como OEM 11 8 570



Pasador de bloqueo para ser utilizado como OEM 11 9 190

APLICACION

1. Inserte el medidor de presión en los árboles de levas de admisión y escape.
2. El medidor de presión debe estar liberado y encajar en la cabeza del cilindro.
3. Cuando se requiera para encender el árbol de levas utilice la unidad hexagonal.
4. Girar el volante para fijar el medidor de presión.

Fije el amortiguador de vibraciones del cigüeñal con la herramienta de bloque y el pasador de bloqueo en el 150° TDC (Cilindro 1)

