

SUSTITUCION DEL TURBO CON REF: 5435-988-0005 y 0006
Fiat-Opel-Lancia-Alfa Romeo. 1.3 JTD/CDTI.

BOLETIN TECNICO 2009071

Fallos del turbo, falta potencia, ruidos fuertes, humo por el escape, juego excesivo de cojinetes, un alabe de la rueda compresora esta doblado.

Es posible que, en circunstancias desfavorables, el agua y el aceite provenientes de la purga de aire del motor se congelen.

El turbo aspira esa mezcla de hielo, y acaba dañada la rueda compresora de admisión, debido a cuerpos extraños. En este tipo de avería, la causa también puede ser la absorción de partes blandas que se hubieran desprendido en el equipo de aspiración, por ejemplo, trozos de goma o similares.

Es necesario revisar y limpiar o sustituir, el equipo de aspiración de aire, en lo que respecta a suciedad y depósitos.

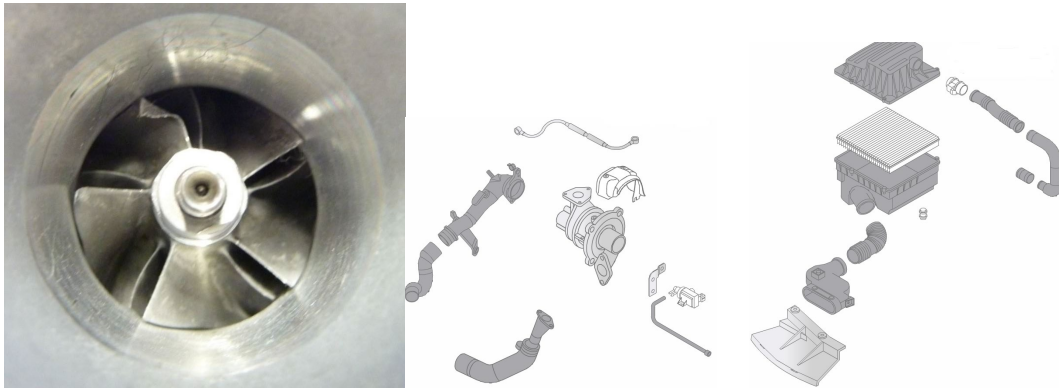

PARA CUALQUIER CONSULTA PÓNGASE EN CONTACTO CON SU DISTRIBUIDOR.

REPLACEMENT DU TURBO RÉF. : 5435-988-0005 et 0006
Fiat-Opel-Lancia-Alfa Romeo. 1.3 JTD/CDTI.

BULLETTIN TECHNIQUE 2009071

Défaillances du turbo, manque de puissance, bruits forts, fumée par l'échappement, jeu excessif des roulements, une aube de la roue de compresseur est pliée.

Il est possible que, dans des conditions défavorables, l'eau et l'huile qui viennent de la purge d'air du moteur se congèlent.

Le turbo aspire ce mélange de glace et la roue du compresseur finit par s'abîmer à cause des corps étrangers. Ce type de panne peut également être dû à l'absorption d'éléments mous qui se seraient détachés de l'équipement d'aspiration, des bouts de caoutchouc par exemple.

Il faut réviser et nettoyer ou remplacer l'équipement d'aspiration d'air, s'il y a des dépôts et de la saleté.

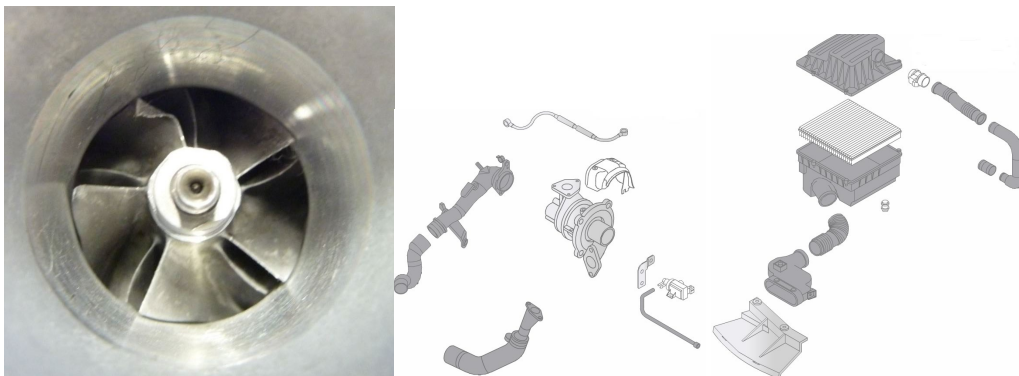

POUR TOUTE CONSULTATION, VEUILLEZ CONTACTER VOTRE REVENDEUR.
TURBO REPLACEMENT REF: 5435-988-0005 and 0006
Fiat – Opel – Lancia - Alfa Romeo. 1.3 JTD/CDTI.

TECHNICAL DATA SHEET 2009071

Turbo failures, lacks power, loud noises, smoke from the exhaust, an excess of space between the bearings, one of the blades of the compressor wheel is bent.

It is possible that, under unfavourable conditions, the water and oil from the engine vent may freeze.

The turbo takes in the ice mixture and the intake compressor wheel ends up damaged due to the foreign matter. The cause, in this type of damage, may also be the uptake of soft matter released into the extraction equipment, for example, pieces of rubber or the like.

It is necessary to check and clean or replace the air extraction system in regard to dirt and deposits.

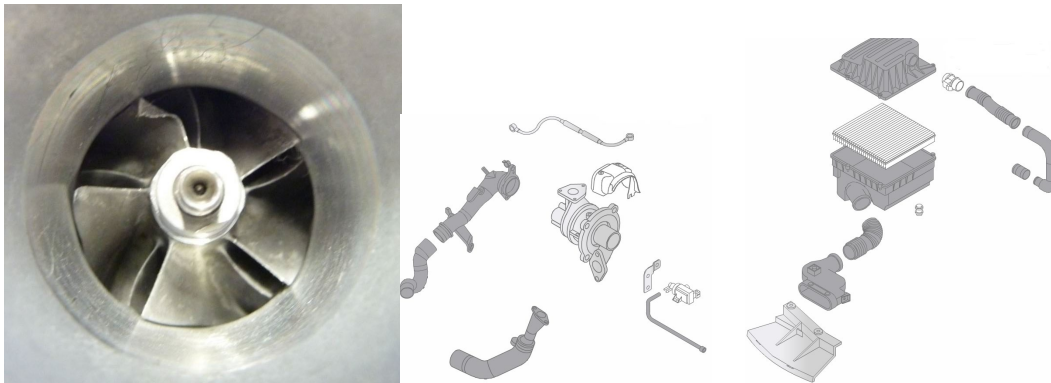

FOR ANY DOUBTS OR QUERIES YOU MAY HAVE, PLEASE CONTACT YOUR DEALER

AUSTAUSCH DES TURBOS REF. 5435-988-0005 und 0006
Fiat-Opel-Lancia-Alfa Romeo. 1.3 JTD/CDTI.

TECHNISCHES MERKBLATT 2009071

Versagen des Turbos, mangelnde Leistung, Lärmerzeugung, Rauchausstoß aus dem Auspuff, zu viel Spiel in den Lagern, eine umgeknickte Leitschaufel des Verdichtungsrad.

Unter ungünstigen Umständen können das aus dem Luftablass vom Motor stammende Wasser und Öl gefrieren.

Der Turbo saugt diese eishaltige Mischung an und das Verdichtungsrad am Einlass trägt Schäden durch Fremdkörper davon. Eine Ursache von Defekten dieser Art kann auch das Ansaugen weicher Teile sein, die sich von der Ansaugvorrichtung abgelöst haben, zum Beispiel Gummiteilchen oder Ähnliches.

Es ist notwendig, die Luftansaugvorrichtung auf Schmutz und Ablagerungen zu prüfen und zu reinigen oder auszuwechseln.



SETZEN SIE SICH BEI FRAGEN JEDER ART MIT IHRER VERTRIEBSSTELLE IN VERBINDUNG
SOSTITUZIONE DEL TURBO CON RIF: 5435-988-0005 y 0006
Fiat-Opel-Lancia-Alfa Romeo. 1.3 JTD/CDTI.

BOLLETTINO TECNICO 2009071

Errori del turbo, mancanza di potenza, rumori forti, fumo dal tubo di scappamento, gioco eccessivo nei cuscinetti, una pala della ruota di compressione è piegata.

È possibile che, in circostanze avverse, l'acqua e l'olio provenienti dallo spurgo dell'aria del motore si congelino.

Il turbo aspira questa miscela di ghiaccio e finisce per danneggiare la ruota di compressione dell'aspirazione, a causa di corpi estranei. In questo tipo di avaria, la causa può essere anche l'assorbimento di parti molli rilasciate nell'impianto di aspirazione, ad esempio pezzetti di gomma o elementi analoghi.

È necessario controllare e pulire o sostituire l'impianto di aspirazione dell'aria, per quanto riguarda sporcizia e depositi.

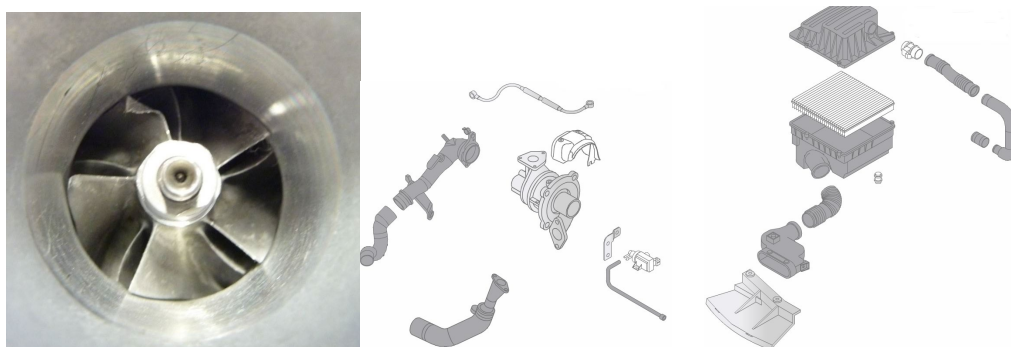

IN CASO DI DUBBI, RIVOLGERSI AL PROPRIO DISTRIBUTORE.

SUBSTITUIÇÃO DO TURBO COM REF.ª: 5435-988-0005 e 0006
Fiat-Opel-Lancia-Alfa Romeo. 1.3 JTD/CDTI.

BOLETIM TÉCNICO 2009071

Falhas do turbo, falta de potência, ruídos fortes, fumo pelo escape, folga excessiva de chumaceiras, uma pá da roda compressora está dobrada.

É possível que, em circunstâncias desfavoráveis, a água e o óleo provenientes da purga do ar do motor se congelem.

O turbo aspira esta mistura de gelo e a roda compressora de admissão acaba por ficar danificada devido a corpos estranhos. Neste tipo de avaria, a causa também pode ser a absorção de partes moles que se tenham desprendido no equipamento de aspiração, por exemplo, bocados de borracha ou outras coisas semelhantes.

É necessário examinar e limpar ou substituir o equipamento de aspiração de ar no que diz respeito a sujidade e depósitos.

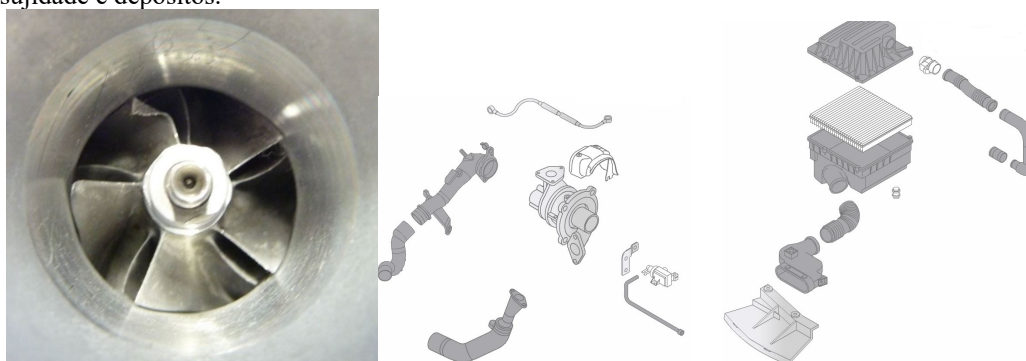

PARA QUALQUER CONSULTA, ENTRE EM CONTACTO COM O SEU DISTRIBUIDOR
SUBSTITUIÇÃO DO TURBO COM REF.º: 5435-988-0005 e 0006
Fiat-Opel-Lancia-Alfa Romeo. 1.3 JTD/CDTI.

BOLETIM TÉCNICO 2009071

Falhas do turbo, falta de potência, ruídos fortes, fumo pelo escape, folga excessiva de chumaceiras, uma pá da roda compressora está dobrada.

É possível que, em circunstâncias desfavoráveis, a água e o óleo provenientes da purga do ar do motor se congelem.

O turbo aspira esta mistura de gelo e a roda compressora de admissão acaba por ficar danificada devido a corpos estranhos. Neste tipo de avaria, a causa também pode ser a absorção de partes moles que se tenham desprendido no equipamento de aspiração, por exemplo, bocados de borracha ou outras coisas semelhantes.

É necessário examinar e limpar ou substituir o equipamento de aspiração de ar no que diz respeito a sujidade e depósitos.

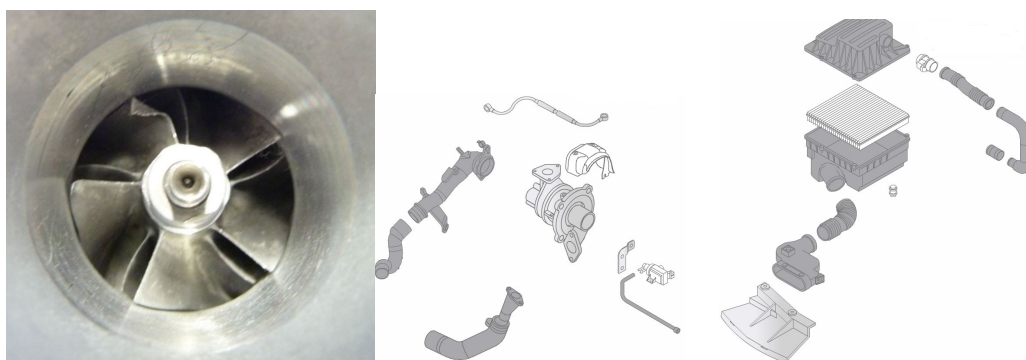

PARA QUALQUER CONSULTA, ENTRE EM CONTACTO COM O SEU DISTRIBUIDOR

VERVANGING VAN DE TURBO MET REF: 5435-988-0005 v 0006
Fiat-Opel-Lancia-Alfa Romeo. 1.3 JTD/CDTI.

TECHNISCH BULLETIN 2009071

Fouten bij deze turbo, gebrek aan vermogen, veel lawaai, rook via de uitlaat, speling op de lagers, een vleugel van het compressorwiel is gebogen.

In ongunstige omstandigheden is bevroren mogelijk van het water en de olie die uit de luchtkoeling van de motor komen.

De turbo blaast dit mengsel met ijs in de compressor en hierdoor wordt het compressorwiel beschadigd door vreemde voorwerpen. Bij dit soort schade kan de oorzaak ook liggen bij het absorberen van zachte onderdelen die misschien zijn losgekomen in de aanzuiger, bijvoorbeeld, stukken rubber of soortgelijk materiaal.

Het is noodzakelijk om de aanzuiger van de lucht te controleren en hem te reinigen of te vervangen als hij verontreinigd is of als er bezinksel aanwezig is.

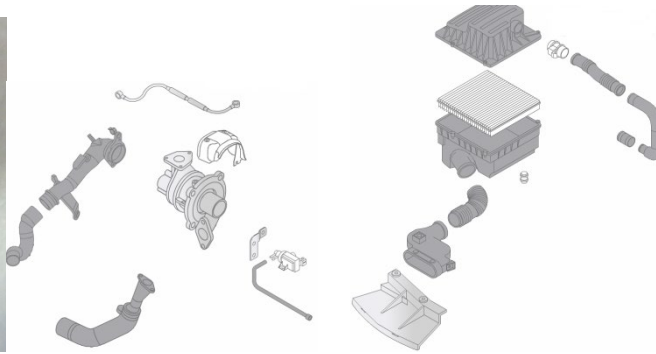

VOOR SOORTGELIJKE VRAGEN KUNT U CONTACT OPNEMEN MET UW VERDELER.