

Technical information Release Bearing Truck/Bus

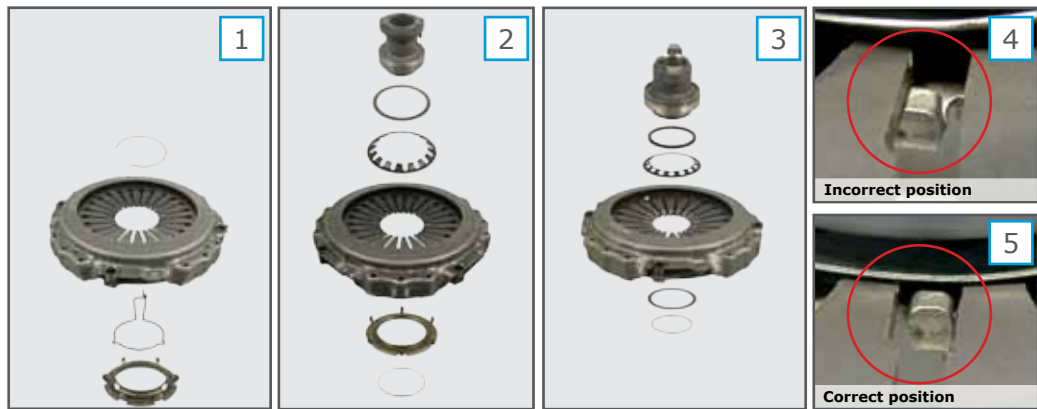

KM 030 1977, 069 0065, 069 0715, 069 0798, 069 1077

Achtung, Attention, Atención,
Atenção, Внимание, Προσοχή, إنتبه

FK002

www.kmgermany.de

- BG** Когато монтирате нов изключващ лагер на съединител е важно е да следвате правилната процедура (снимки 1-3)
Неточното подравняване на водещият щифт почти сигурно ще доведе до неправилна работа на механизма на съединителя. (снимка 4 = неправилна позиция | снимка 5 = правилна позиция)
- D** Bei der Montage des Ausrücklagers muss unbedingt die richtige Reihenfolge des Montagesatzes eingehalten werden. (Bild 1-3)
Der Sitz der Führungszapfen muss kontrolliert werden, ansonsten kann das Ausrücklager schief anlaufen und es kann zu Funktionsstörungen kommen. (Bild 4= nicht i.O. | Bild 5= i.O.)
- ES** Es importante seguir el correcto procedimiento de instalación del nuevo rodamiento para embrague. (Imágenes 1-3)
La desalineación de la clavija de guía es altamente probable que pudiese provocar el funcionamiento incorrecto del embrague.
(Imagen 4= posición incorrecta | Imagen 5= posición correcta)
- FR** Il est important de suivre la procédure indiquée lors de l'installation d'une nouvelle butée d'embrayage. (Images 1-3)
Un mauvais alignement de la broche de guidage est hautement susceptible de provoquer un mauvais fonctionnement du mécanisme d'embrayage.
(Image 4 = Mauvaise position | image 5 = Position correcte)
- GB** It is important to follow the correct procedure when installing a new clutch release bearing. (Images 1-3)
Misalignment of the guide pin is highly likely to cause incorrect operation of the clutch mechanism. (Image 4= Incorrect position | Image 5= Correct position)
- GR** Είναι σημαντικό να ακολουθείτε τη σωστή διαδικασία όταν τοποθετείτε ένα καινούργιο ρουλεμάν συμπλέκτη.
Λάθος ευθυγράμμιση του οδηγού τοποθέτησης είναι πολύ πιθανό να προκαλέσει λάθος λειτουργία του συμπλέκτη. (Εικόνα 4= Λάθος θέση Εικόνα 5 = λάθος θέση)
- HR** Prilikom montaže novog potisnog ležaja, veoma je važno pratiti ispravnu proceduru (slike 1-3).
Nepravilan položaj pina za navođenje, će najvjerojatnije dovesti do nepravilnog rada mehanizma spojke. (slika 4 = nepravilan položaj | slika 5 = pravilan položaj)
- PL** Bardzo ważne jest aby prawidłowo postępować przy montażu nowego łożyska wysprzęglającego. (Zdjęcie 1-3)
Przesunięcie kołka prowadzącego jest bardzo prawdopodobne, co może powodować nieprawidłowe działanie mechanizmu sprzęgła. (Zdjęcie 4 = nieprawidłowa pozycja | Zdjęcie 5 = Prawidłowa pozycja)

You can find all technical information and films in the login area on our homepage!

Technical information Release Bearing Truck/Bus

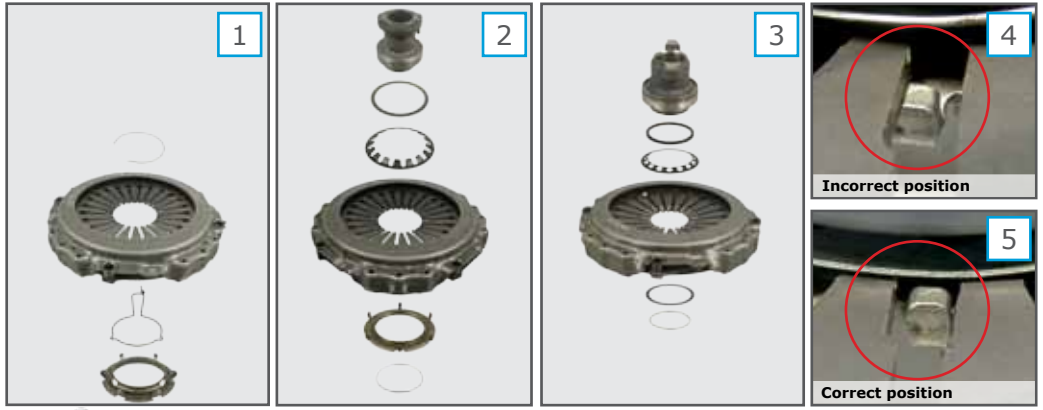

KM 030 1977, 069 0065, 069 0715, 069 0798, 069 1077

Achtung, Attention, Atención,
Atenção, Внимание, Προσοχή, إنتبه

FK002

www.kmgermany.de

PT É importante seguir o procedimento correto ao instalar um novo rolamento da embraiagem. (Imagens 1-3)
O desalinhamento do pino guia é susceptível de causar um funcionamento incorreto do mecanismo da embraiagem. (Imagem 4 = Posição incorreta | Imagem 5 = posição correta)

RO Este foarte important sa urmati procedura corecta atunci cand instalati un rulment de presiune ambreiaj. (imaginile 1-3)
Nealinieria pinilor de ghidare pot provoca functionarea incorecta a ambreiajului. (imaginea 4 = pozitie incorecta | imaginea 5 = pozitie corecta)

RS Prilikom montaže novog potisnog ležaja, veoma je važno pratiti ispravnu proceduru. (slike 1-3)
Nepravilan položaj pina za navođenje, će najverovatnije dovesti do nepravilnog rada mehanizma spojnice. (slika 4 = nepravilan položaj | slika 5 = pravilan položaj)

RU При установке выжимного подшипника необходимо соблюдать правильную последовательность установки монтажного комплекта. (рис. 1-3)
Положение упорной шайбы должно контролироваться, в противном случае это может привести к смещению выжимного подшипника и последующим неполадкам в работе сцепления. (рис. 4= неправильно | рис. 5= правильно)

SA أنه من الضروري أتباع الخطوات الصحيحة عند تركيب بلية اطلاق دبرياج جديدة. (الصور 1-3)
عدم محاذاة مسمار الدليل قد يؤدي بشكل كبير لتشغيل خاطئ لنظام الدبرياج. (صورة 4 = وضع خاطئ | صورة 5 = وضع صحيح)

SI Pri montaži novega potisnega ležaja obvezno upoštevajte pravilni način vgradnje (slike 1-3).
V primeru nestrokovne montaže vodilnega zatiča lahko pride do nepravilnega delovanja mehanizma sklopke. (slika 4 = nepravilni položaj | slika 5 = pravilni položaj)

TR Yeni debriyaj rulmanının montajı yapılırken doğru prosedürü takip etmek çok önemlidir. (Şekil 1-3)
Klavuz piminin yanlış pozisyonda ayarlanması durumunda debriyaj mekanizmasında bozuklukların olması yüksek bir ihtimaldir. (Şekil 4= Yanlış pozisyon | Şekil 5= Doğru pozisyon)

You can find all technical information and films in the login area on our homepage!