

Trekhaken - Attelages - Anhängervorrichtungen - Tow bars



Isuzu D-Max 4 x 4

01/2004 -



GDW Ref. 1464

EEC APPROVAL N°: e6*94/20*0479*02

$\begin{array}{ccc} \text{max} \downarrow \text{kg} & & \text{max} \downarrow \text{kg} \\ \text{---} \text{car} \text{---} & \times & \text{---} \text{trailer} \text{---} \end{array}$	$\times 0,00981 \leq 15,71 \text{ kN}$
$\begin{array}{ccc} \text{max} \downarrow \text{kg} & & \text{max} \downarrow \text{kg} \\ \text{---} \text{car} \text{---} & + & \text{---} \text{trailer} \text{---} \end{array}$	
s/	$= 120 \text{ kg}$
$\text{Max. } \text{---} \text{trailer} \text{---}$	$= 3500 \text{ kg}$

GDW nv - Hoogmolenwegel 23 - B-8790 Waregem
TEL. 32(0)56 60 42 12(5) - FAX. 32(0)56 60 01 93
 Email: gdw@gdwtowbars.com - Website: www.gdwtowbars.com



Isuzu D-Max 4 x 4

01/2004 -

Ref. 1464

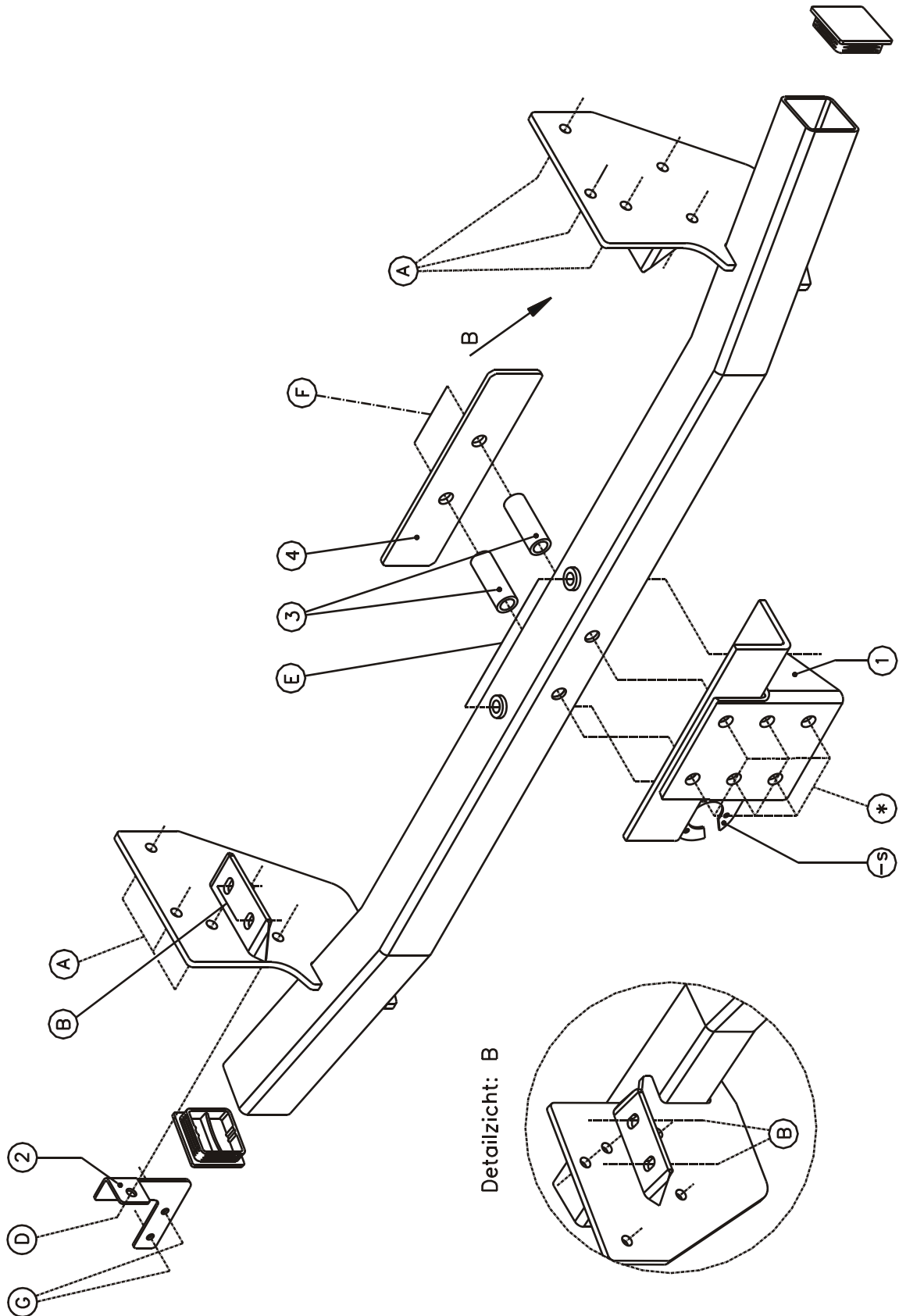



Isuzu D-Max 4 x 4

01/2004 -

Ref. 1464

Montagehandleiding

- 1) Verwijder definitief de originele bumper en demonteer het mistlicht van de bumper, haal de uitlaat uit de dempingrubbers. Neem het reservewiel weg.
- 2) Positioneer de trekhaak met de punten (A) en (B) op de vrijgekomen boringen waar de bumper was bevestigd. (A) past met de boringen in de buitenzijde van de chassisbalk en (B) past met de boringen in de onderzijde van de chassisbalk, breng de bouten en rondsels in en schroef alles degelijk vast (zie aanhaalmomenten).
- 3) Bevestig het mistlichtsupport (2) met de bijgeleverde bout op punt (D) van de trekhaak. Monteer het mistlicht op (G) van het mistlichtsupport.
- 4) **Plaats monteerstuk (ref.1)** met de punten (E) en (F) in het midden van de trekhaak op de punten (E) en (F). **Breng bij de punten (C) de monteerbuisjes (ref.3) via de grote gaten (ø26) in de profielbuis en plaats eveneens het monteerstuk (ref.4) op deze punten.** Breng de bouten en rondsels in en schroef degelijk vast (zie aanhaalmomenten).
- 5) Monteren van kogelstang (fig.2), bouten inbrengen en degelijk vastschroeven.
- 6) Monteer de uitlaat terug in de dempingrubbers en plaats het reservewiel terug.

Samenstelling

Trekhaak referentie1464			
2 moeren M16 –DIN 934	(F)	1 moer M10 - DIN 934	(D)
2 borgrondnels M16 –DIN 128A	(F)	2 bouten M12x110 - DIN 931	(E)
6 bouten M12x35 -1.25 – DIN 961	(A)	2 moeren M12 - DIN 934	(E)
8 borgrondnels M12– DIN 128A	(A-E)	2 rondsels 13x24x2,5mm – DIN125A	(E)
4 bouten M10x35 -1.25 – DIN 961	(B)	2 bouten M16x110 - DIN 931	(F)
5 borgrondnels M10 – DIN 128A	(B-D)	1 mistlichtsupport (2)	(D)
4 rondsels 30x10,5x2,5mm – DIN9021	(B)	2 doppen 70x70 mm	
1 bout M10x30 - DIN 933	(D)	1 monteerstuk (ref.1)	(E-F)
		1 mistlichtsupport (ref.2)	(D)
		2 monteerbuisjes (ref.3)	(F)
		1 monteerstuk (ref.4)	(F)

Alle bouten en moeren kwaliteit 8.8

N.B.

Voor de maximum toegestane massa welke uw voertuig mag trekken dient U uw dealer te raadplegen.

Verwijder eventueel de bitumenlaag op de bevestigingsplaats van de trekhaak.

Opgepast bij het boren dat men geen remleiding, elektriciteitsdraden of brandstofleidingen beschadigt.



Isuzu D-Max 4 x 4

01/2004 -

Réf. 1464

Notice de montage

- 1) Enlevez définitivement le pare-chocs original, démontez-en l'antibrouillard et détachez l'échappement de ses brides de suspension. Enlevez la roue de secours.
- 2) Positionnez l'attelage en ajustant les points (A) et (B) sur les trous qui servaient à fixer le pare-chocs. Les points (A) doivent correspondre avec les trous extérieurs du cadre; les points (B) avec les trous de la face inférieure. Insérez les boulons et les rondelles, et bloquez toute la visserie (cf. couples de serrage).
- 3) Fixez le support des phares antibrouillards (2) à l'aide du boulon fourni, au niveau du point (D) de l'attelage. Montez le phare antibrouillard sur le point (G) de son support.
- 4) Montez la partie 1 en plaçant les points (E) et (F) situés au milieu de l'attelage sur les points (E) et (F). Insérez les boulons et les rondelles, et bloquez la visserie (cf. couples de serrage).
- 5) Montez la tige (fig.2), insérez les boulons et bloquez le tout.
- 6) Rattachez le pot d'échappement dans ses brides en caoutchouc et remplacez la roue de secours.

Composition

Attelage réf.1464

2 écrous M16 – DIN 934	(F)	1 écrou M10 – DIN 934	(D)
2 rondelles en acier M16 – DIN 128A	(F)	2 boulons M12x110 – DIN 931	(E)
6 boulons M12x35 – 1/25 – DIN 961	(A)	2 écrous M12 – DIN 934	(E)
8 rondelles en acier M12 – DIN 128A	(A-E)	2 rondelles 13x24x2,5mm – DIN125A	(E)
4 boulons M10x35 – 1/25 – DIN 961	(B)	2 boulons M16x110 – DIN 931	(F)
5 rondelles en acier M10 – DIN 128A	(B-D)		
4 rondelles 30x10,5x2,5mm – DIN9021	(B)	1 support feux antibrouillard (2)	(D)
1 boulon M10x30 – DIN 933	(D)	2 bouchons 70x70mm	

Tous les boulons et les écrous: qualité 8.8

Remarque

Pour le poids de traction maximum autorisé de votre voiture, consulter votre concessionnaire.
Enlever la couche de bitume ou d'anti-tremblement qui recouvre éventuellement les points de fixation.



Isuzu D-Max 4 x 4

01/2004 -

Ref. 1464

Fitting instructions

- 1) Remove original bumper for good and disassemble bumper fog lamp, remove exhaust from the dampening rubber. Remove the spare wheel.
- 2) Place the towing hook with points (A) and (B) on the freed drillings where the bumper was attached. (A) fits with drillings in the exterior of the chassis beam and (B) fits with drillings on the bottom of the chassis beam, insert bolts and pinions and tighten everything firmly (see points of attention)
- 3) Attach the fog lamp support (2) with the enclosed bolt on point (D) of the towing hook. Assemble the fog lamp on (G) of the fog lamp support.
- 4) Assemble part 1 with points (E) and (F) in the centre of the towing hook on points (E) and (F), insert bolts and pinions and tighten firmly (see points of attention).
- 5) Assemble ball (fig.2), insert bolts and tighten firmly.
- 6) Reassemble exhaust onto the damping rubber and again place the spare wheel in its former position.

Composition

1 tow bar reference 1464			
2 nuts M16 – DIN 934	(F)	1 nut M10 – DIN 934	(D)
2 security washers M16 – DIN 128A	(F)	2 bolts M12x110 – DIN 961	(E)
6 bolts M12x35 – 1/25 – DIN 961	(A)	2 nuts M12 – DIN 934	(E)
8 security washers M12 – DIN 128A	(A-E)	2 washers 13x24x2,5mm – DIN125A	(E)
4 bolts M10x35 – 1/25 – DIN 961	(B)	2 bolts M16x110 – DIN 931	(F)
5 security washers M10 – DIN 128A	(B-D)		
4 washers 30x10,5x2,5mm – DIN9021	(B)	1 fog lamp support (2)	(D)
1 bolt M10x30 – DIN 933	(D)	2 caps 70x70mm	

All bolts and nuts: quality 8.8

Note

Please consult your cardealer or owners manual for the maximal permissible towing mass.

Remove any bitumen coating on the fastening position for the tow bar.

When drilling, be carefull not to damage any brake lines, electrical wiring or fuel lines.



Isuzu D-Max 4 x 4

01/2004 -

Ref. 1464

Anbauanleitung

- 1) Entfernen Sie die Originalstoßstange definitiv und demontieren Sie die Nebellampe von der Stoßstange. Nehmen Sie den Auspuff aus dem Dämpfungsgummi. Entfernen Sie den Ersatzreifen.
- 2) Positionieren Sie die Kupplung mit den Punkten (A) und (B) auf den freigelegten Bohrungen, an denen die Stoßstange befestigt war. (A) stimmt mit den Bohrungen an der Außenseite des Fahrgestellbalkens überein und (B) befindet sich auf den Bohrungen an der Unterseite des Fahrgestellbalkens. Fügen Sie die Bolzen und Ritzel ein und schrauben Sie alles gut fest (siehe Anzugsmomente).
- 3) Befestigen Sie die Nebellampenhalterung (2) mit dem mitgelieferten Bolzen auf Punkt (D) der Anhängerkupplung. Montieren Sie die Nebellampe auf (G) der Nebellampenhalterung.
- 4) Montieren Sie Teil 1 mit den Punkten (E) und (F) in der Mitte der Anhängerkupplung auf den Punkten (E) und (F). Fügen Sie die Bolzen und Ritzel ein und schrauben Sie alles gut fest (siehe Anzugsmomente).
- 5) Montieren von Kugel (fig.2), setzen Sie die Bolzen ein und schrauben Sie sie gut fest.
- 6) Montieren Sie den Auspuff wieder im Dämpfungsgummi und setzen Sie den Ersatzreifen zurück.

Zusammenstellung

1 Anhängerkupplung Referenz 1464			
2 Muttern M16 – DIN 934	(F)	1 Mutter M10 – DIN 934	(D)
2 Sicherheitsritzel M16 – DIN 128A	(F)	2 Bolzen M12x110 – DIN 931	(E)
6 Bolzen M12x35 – 1/25 – DIN 961	(A)	2 Muttern M12 – DIN 934	(E)
8 Sicherheitsritzel M12 – DIN 128A	(A-E)	2 Ritzel 13x24x2,5mm – DIN125A	(E)
4 Bolzen M10x35 – 1/25 – DIN 961	(B)	2 Bolzen M16x110 – DIN 931	(F)
5 Sicherheitsritzel M12 – DIN 128A	(B-D)		
4 Ritzel 30x10,5x2,5mm – DIN9021	(B)	1 Nebellampenhalterung (2)	(D)
1 Bolz M10x30 – DIN 933	(D)	2 Kappen 70x70mm	

Alle Bolzen und Muttern: Qualität 8.8

Hinweise

Die Maximale Anhängelast ihres Fahrzeuges können Sie im Fahrzeugschein oder im Benutzerhandbuch nachlesen.
Im Bereich der Anlageflächen muß Unterbodenschutz und Antiröhmaterial entfernt werden.
Vor dem Bohren prüfen, daß keine, dort eventuell Leitungen beschädigt werden können.



Isuzu D-Max 4 x 4

01/2004 -

Rif. 1464

Istruzioni die montaggio

- 1) Togliere definitivamente il paraurti originale, smontare il fanalino fendinebbia e staccare la marmitta dalle staffe di sostegno. Togliere la ruota di scorta.
- 2) Posizionare il gancio di traino aggiustando i punti (A) e (B) su i fori di sostegno utilizzati per il paraurti originale. I punti (A) dovranno corrispondere con i fori esterni del telaio ; i punti (B) con i fori del lato inferiore. Inserire i bulloni e le rondelle, e bloccare tutta la bulloneria (vedi coppia di serraggio).
- 3) Fissare il supporto dei fanalini antinebbia (2) con il bullone fornito, sul punto (D) del dispositivo di traino. Montare il fanalino sul punto (G) del suo supporto.
- 4) Montare la parte (1) piazzando i punti (E) e (F) su i punti rispettivi (E) e (F), situati nel centro del gancio. Inserire i bulloni e le rondelle e bloccare la bulloneria (vedi coppia di serraggio).
- 5) Montare il terminale (fig. 2), inserire i bulloni e bloccare la bulloneria.
- 6) Riattaccare la marmitta sulle staffe di sostegno e rimettere la ruota di scorta.

Gancio Rif. 1464

2 dadi M16 - DIN934	(F)	1 dado M10 - DIN934	(D)
2 rondelle in acciaio M16 - DIN128A	(F)	2 bulloni M12x110 - DIN931	(E)
6 bulloni M12x35-1.25 - DIN961	(A)	2 dadi M12 - DIN934	(E)
8 rondelle in acciaio M12 - DIN128A	(A-E)	2 rondelle 13x24x2,5mm - DIN125A	(E)
4 bulloni M10x35 -1.25 - DIN961	(B)	2 bulloni M16x110 - DIN931	(F)
5 rondelle in acciaio M10 - DIN128A	(B-D)		
4 rondelle 30x10,5x2,5mm - DIN9021	(B)	1 supporto fanali antinebbia (2)	(D)
1 bullone M10x30 - DIN933	(D)		

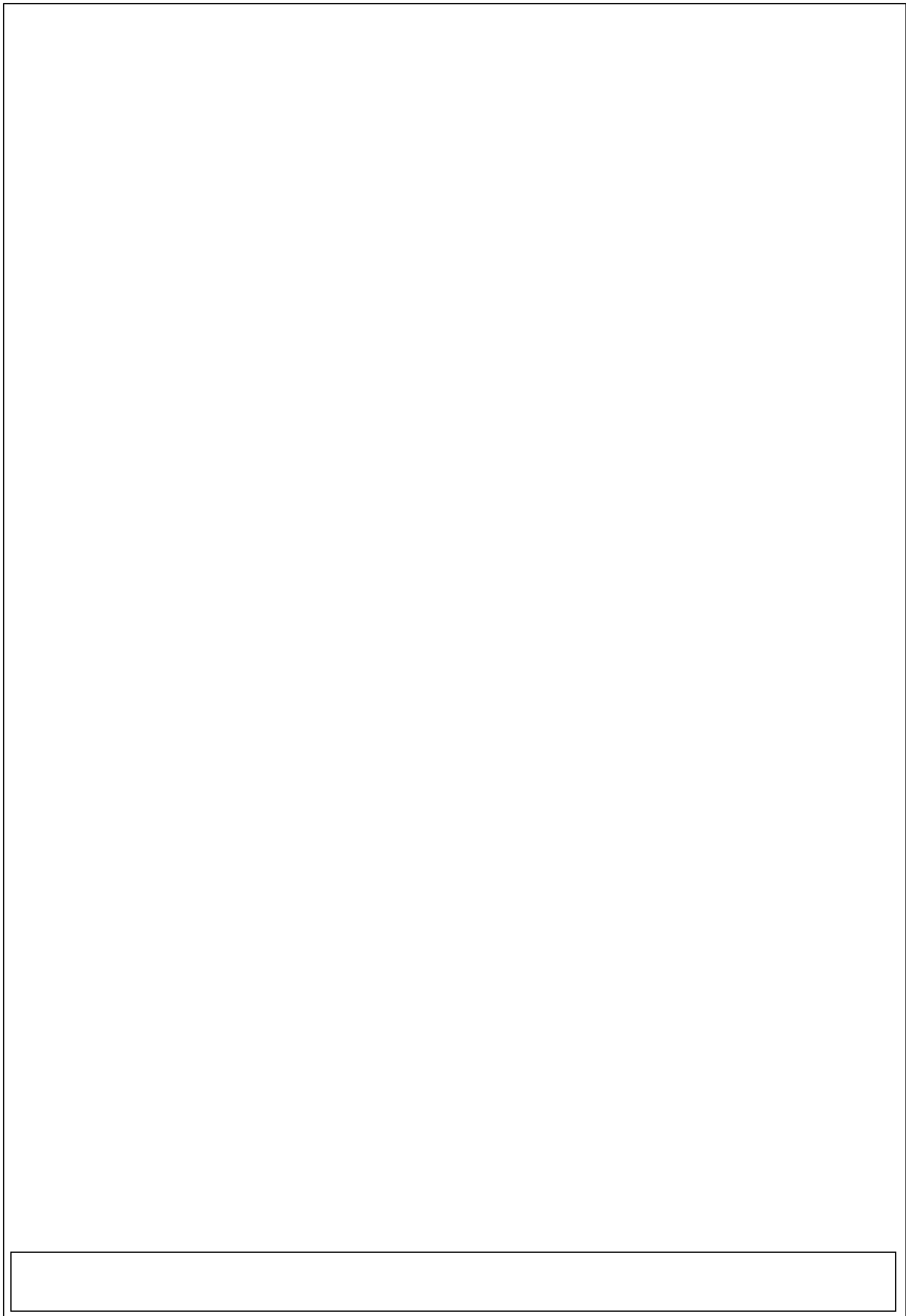

Vrije zone rond koppelingspunt
Espace libre autour du point d'accouplement
Free space around towing point
Freie zone rundum kupplungspunkt
Spazio libero intorno al punto di attacco

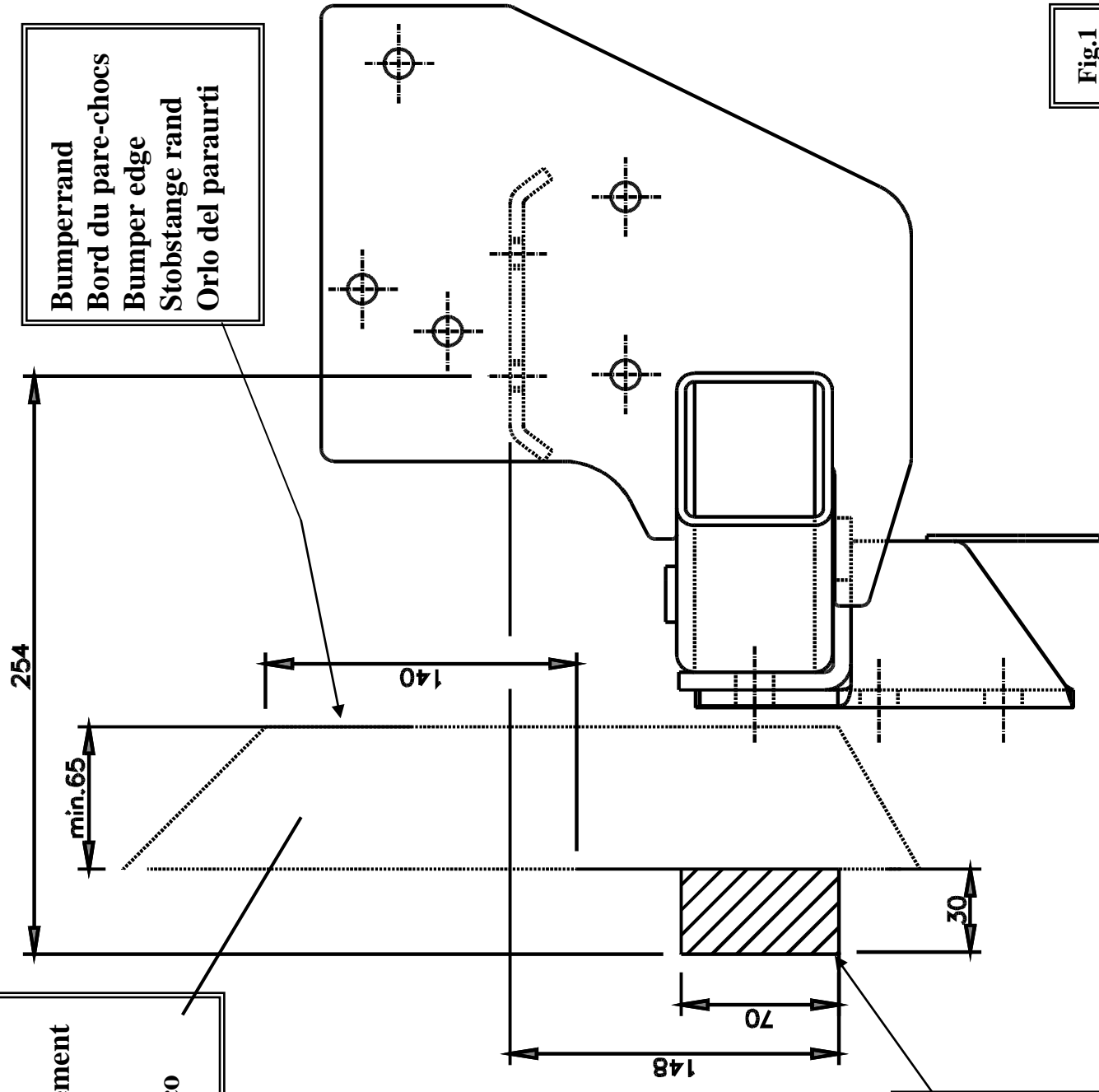

Bumperrand
Bord du pare-chocs
Bumper edge
Stobstange rand
Orlo del paraurti

Zone voor koppelingspunt
Espace pour point d'accouplement
Space for towing point
Zone fur kupplungspunkt
Spazio per punto di attacco

Fig.1



Geleverd met - Livré avec
Delivered with - Geliefert mit
Consegnato con

Fig.2

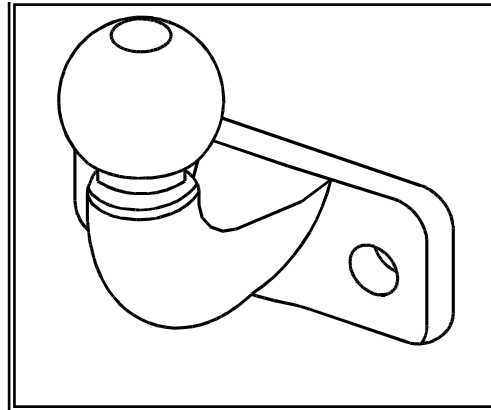

50T

2 moeren M16 - DIN 934
2 borggrondsels M16 - DIN 128A
2 bouten M16x50 - DIN 933
1 veiligheidsschakel 50T

2 écrous M16 – DIN 934
2 rondelles de sûreté M16 – DIN 128A
2 boulons M16x50 – DIN 933
1 anneau de sécurité 50T

2 nuts M16 – DIN 934
2 security washers M16 – DIN 128A
2 bolts M16x50 – DIN 933
1 security shackle 50T

2 Muttern M16 – DIN 934
2 Sicherheitsritzel M16 – DIN 128A
2 Bolzen M16x50 – DIN 933
1 Sicherheitskettenglied 50T

2 dadi M16 – DIN 934
2 rondelle di sicurezza M16 – DIN 128A
2 bullone M16x50 – DIN 933
1 anello di sicurezza 50T

Opties - Options
Options - Option - Opzione

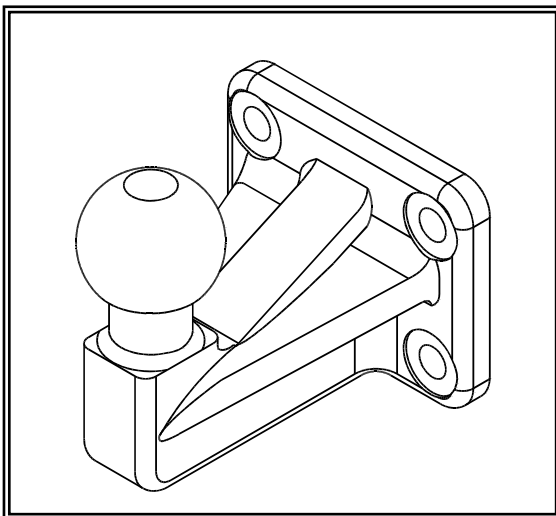

50V

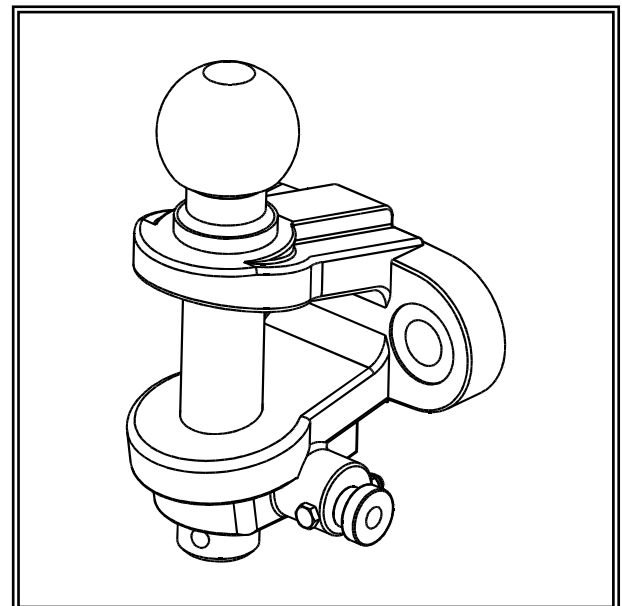

Bol Combi (Type 3)



Isuzu D-Max 4 x 4

Tow bars

01/2004 -

Ref. 1464

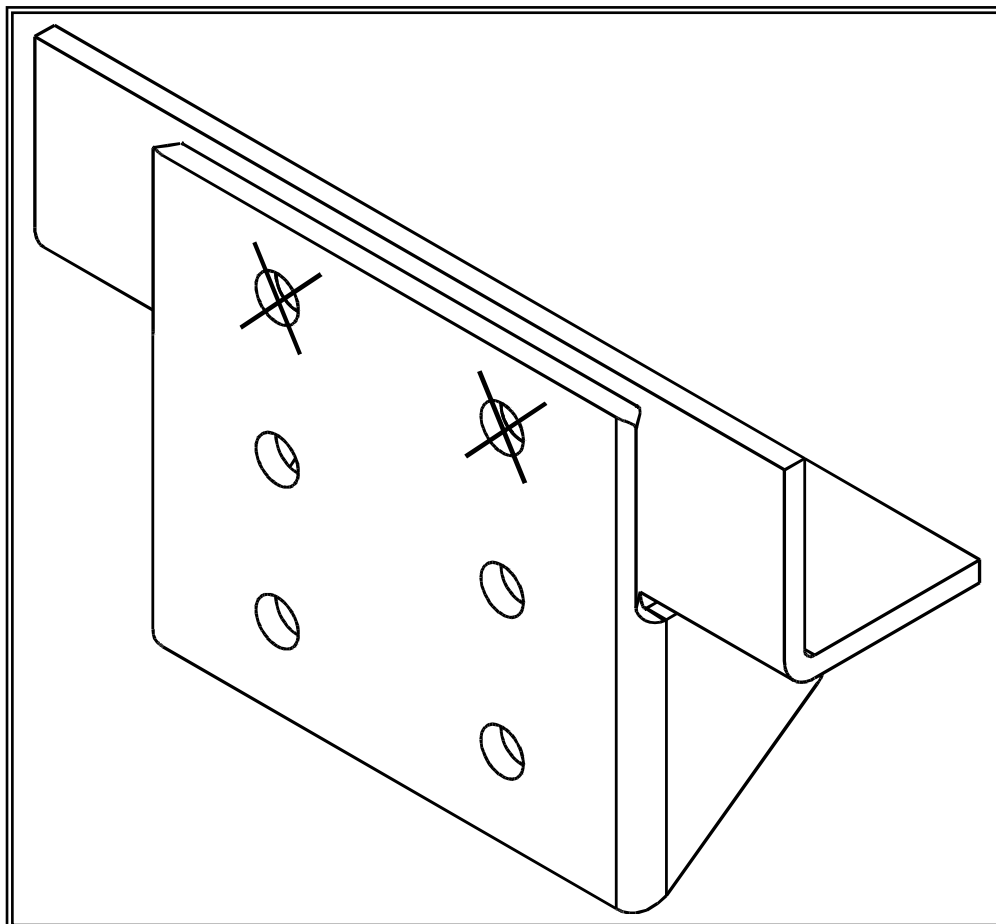

**Geen montage in gemarkeerde gaten !!
Pas de montage dans les trous marqués !!
No assembly in marked holes !!
Keine montage in den markierten Löchern !!
Nessun montaggio nei fori segnalati !!**

De tussenruimte conform supplement VII, afbeelding 30 van de richtlijn 94/20/EG moet in acht worden genomen.

La zone de dégagement doit être garantie conformément à l'annexe VII, illustration 30 de la directive 94/20/CE.

The clearance specified in appendix VII, diagram 30 of guideline 94/20/EG must be guaranteed.

Der Freiraum nach Anhang VII, Abbildung 30 der Richtlinie 94/20/EG ist zu gewährleisten.

La zona libera intorno alla sfera deve essere assicurata conformemente all'allegato VII, illustrazione 30 della direttiva 94/20/CE.

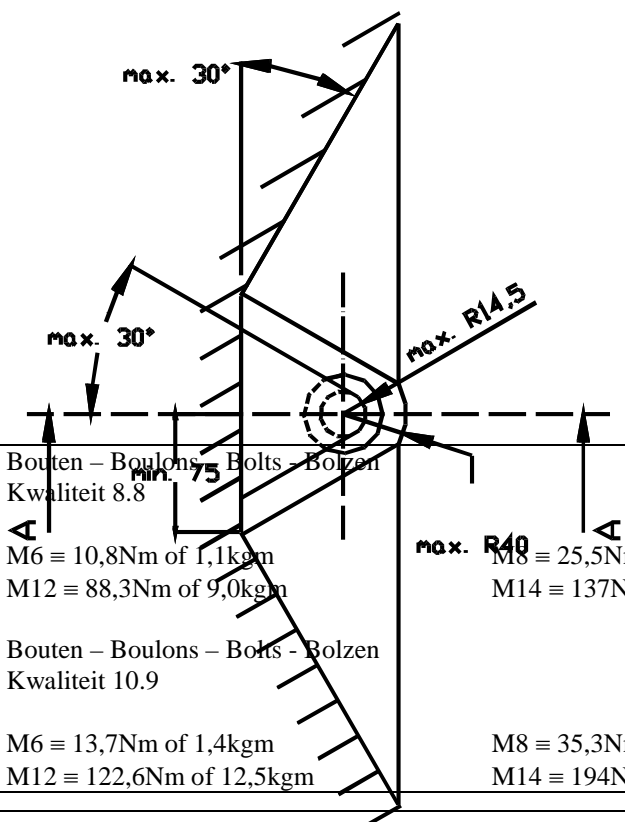
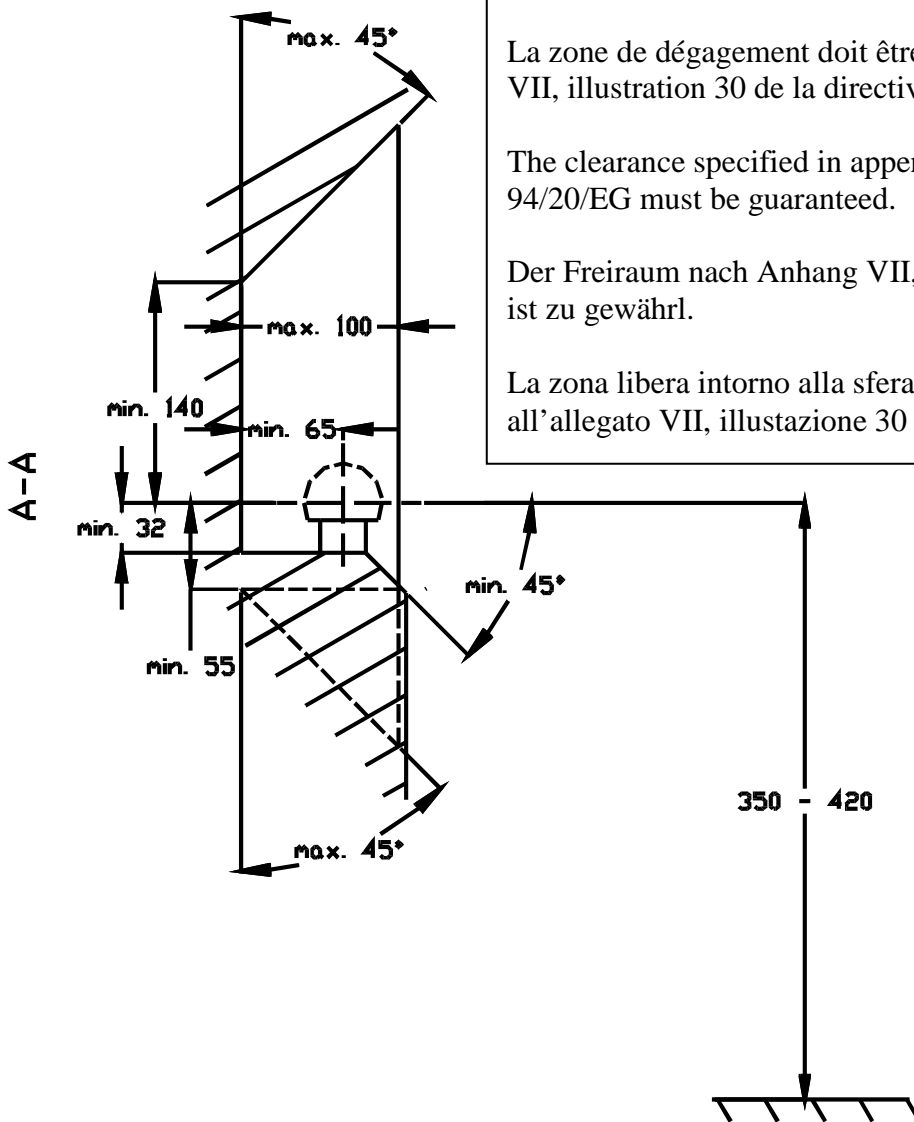

Bij toelaatbaar totaal gewicht van het voertuig

Pour poids total en charge autorisé du véhicule

At laden weight of the vehicle

Bei zulässigem Gesamtgewicht des Fahrzeuges

Per un peso totale di portata autorizzata del veicolo

Bouten - Boulons - Bolts - Bolzen
Kwaliteit 8.8

M6 ≙ 10,8Nm of 1,1kgm
M12 ≙ 88,3Nm of 9,0kgm

Bouten - Boulons - Bolts - Bolzen
Kwaliteit 10.9

M6 ≙ 13,7Nm of 1,4kgm
M12 ≙ 122,6Nm of 12,5kgm

max. R40
M8 ≙ 25,5Nm of 2,60kgm
M14 ≙ 137Nm of 14,0kgm

M10 ≙ 52,0Nm of 5,30kgm
M16 ≙ 211,0Nm of 21,5kgm

DIN 912 - DIN 931 - DIN 933 - DIN 7991

M8 ≙ 35,3Nm of 3,6kgm
M14 ≙ 194Nm of 19,8kgm

M10 ≙ 70,6Nm of 7,20kgm
M16 ≙ 299,2Nm of 30,5kgm