

Blue Print ADT35501

ADT38156, ADT38931, ADT38127, ADT38185, ADT38256,
ADT38236, ADN18239, ADT38934, ADN18232, ADT38276

Applications:

Toyota Landcruiser, Hilux/Surf, Hiace, Dyna, 4 Runner / Nissan Patrol



FR

TOYOTA/NISSAN DOUILLE D'ÉCROU DE MOYEU DE 54 MM

La douille d'écrou de moyeu de 54 mm Blue Print ADT35501 est requise pour le desserrage et le serrage de l'écrou de moyeu sur de nombreux véhicules de marque Toyota et Nissan, où l'écrou est situé en profondeur à l'intérieur de l'unité de moyeu en roue libre.

Suivant le modèle, les pièces de rechange Blue Print suivantes nécessitent la dépose de l'écrou de moyeu avant:

- Disques de freins avant
- Joints homocinétiques avant
- Roulements de roues avant

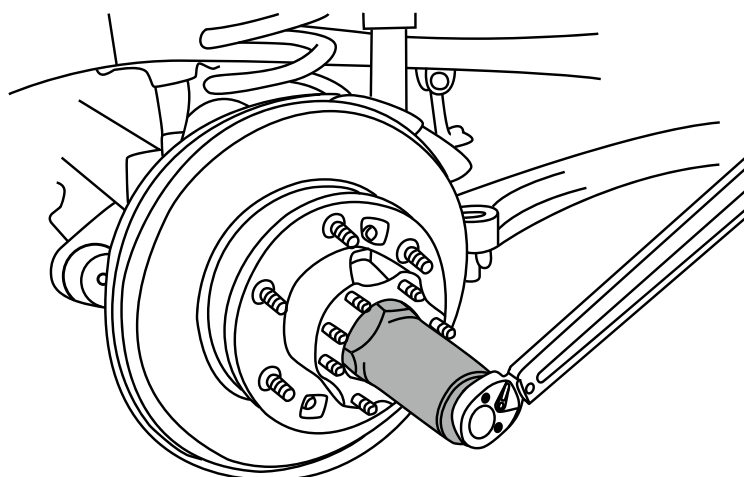

Vous risquez de mal régler les roulements de roues et qu'ils présentent des pannes prématurées si vous n'utilisez pas les outils adaptés et ne respectez pas les instructions.

Des informations techniques complémentaires sont disponibles sur: partsfinder.bilsteingroup.com