

ADG05525

PL

Wymiana łożysk kół przednich i tylnych w samochodach Land Rover Defender / Discovery 1

Podczas wymiany łożysk kół przednich lub tylnych do odkręcenia i późniejszego dokręcenia nakrętki kontrolującej oraz nakrętki piasty potrzebny będzie klucz trzpieniowy o długości 52 mm (nr Blue Print ADG05525).

Po wymianie przednich lub tylnych łożysk kół lub podczas kontroli/regulacji ich luzu należy postępować zgodnie z poniższymi zasadami, które pozwolą na właściwe ustawienie i maksymalną trwałość łożysk.

Procedura regulacji łożyska piasty
(wszystkie modele Discovery i Defender)

1. Zamontować podkładkę piasty.
2. Nakrętkę piasty dokręcić momentem 50Nm.
3. Obracając piastę sprawdzić czy porusza się ona bez oporów oraz czy łożysko nie wykazuje luzu.
4. Odkręcić nakrętkę piasty o 90 stopni, a następnie dokręcić momentem 10Nm.
5. Założyć podkładkę zabezpieczającą.
6. Drugą nakrętkę piasty dokręcić momentem 50Nm.

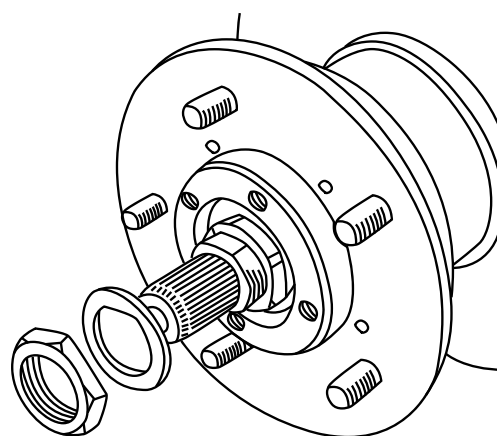

Więcej technicznych informacji znajdziesz na stronie: partsfinder.bilsteingroup.com