



ADG05525

ES

## Land Rover Defender / Discovery 1 - Reemplazo del cojinete de rueda delantero y trasero

Durante el reemplazo de los cojinetes de la rueda delantera o trasera, se requiere un casquillo de 52mm de profundidad para aflojar y apretar la contratuerca y la tuerca. (Ref. Blue Print ADG05525)

Después de sustituir los cojinetes de la rueda delantera o trasera o al comprobar / ajustar la holgura del extremo del cojinete, realice el siguiente procedimiento para asegurar un ajuste correcto y alargar la vida útil del cojinete.

Proceso de ajuste del cojinete del rueda  
(Para vehículos Discovery y Defender)

1. Coloque la arandela del buje.
2. Monte la tuerca del cubo de rueda y apriete a 50Nm.
3. Haga girar el cubo de rueda y asegúrese de que al rotar gire correctamente.
4. Sujete la tuerca del buje a 90 grados y luego vuelva a apretarlo a 10Nm.
5. Coloque la lengüeta de sujeción.
6. Monte la segunda tuerca del cubo y apriétela a 50Nm.

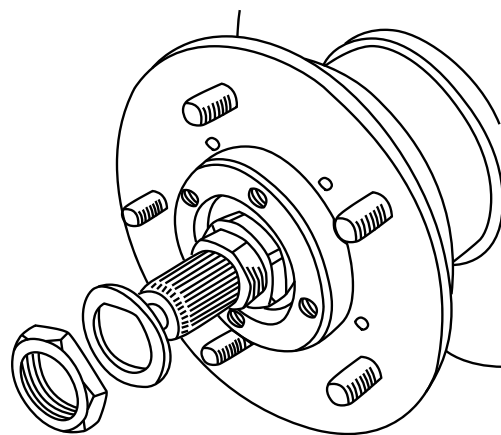

Para obtener más información técnica visite: [partsfinder.bilsteingroup.com](http://partsfinder.bilsteingroup.com)