

Applicazioni:
2.7 V6 Diesel 2004>2012



IT

LAND ROVER DISCOVERY 3, 4, RANGE ROVER SPORT / JAGUAR S-TYPE, XF, XJ 350 - SOSTITUZIONE FILTRO OLIO



Rimuovendo la copertura superiore del motore, si troverà la scatola porta filtro olio al centro del motore in posizione superiore.

Per la rimozione della scatola porta filtro si richiede un attrezzo da 32mm.

Durante la rimozione della scatola porta filtro prestare attenzione a non danneggiare il sensore temperatura del filtro, posizionato a fianco della scatola filtro stessa.

Dopo aver tolto la scatola porta filtro, il vecchio filtro deve essere rimosso utilizzando l'attrezzatura appropriata, il cui codice è ADJ135502.

Ciò è dovuto agli spazi ristretti in cui si deve operare.

Perno incastro filtro olio

Pulire l'alloggiamento del filtro e sostituire la guarnizione 'O' Ring, successivamente inserire il nuovo filtro.

Il filtro dell'olio può essere montato in due modi, sia direttamente nella scatola porta filtro oppure direttamente nel tappo del filtro olio.

Assicurarsi che, al momento della sostituzione del filtro, il foro del filtro olio si allinei con il perno nell'alloggiamento filtro sul motore.

Un allineamento incorretto provoca una resistenza durante il montaggio; se il perno non è allineato vi è il rischio che si danneggi il corpo del coperchio porta filtro in plastica, provocando perdite di olio, con la conseguente mancanza di pressione dopo l'avviamento.

Serrare la scatola porta filtro a 25Nm.

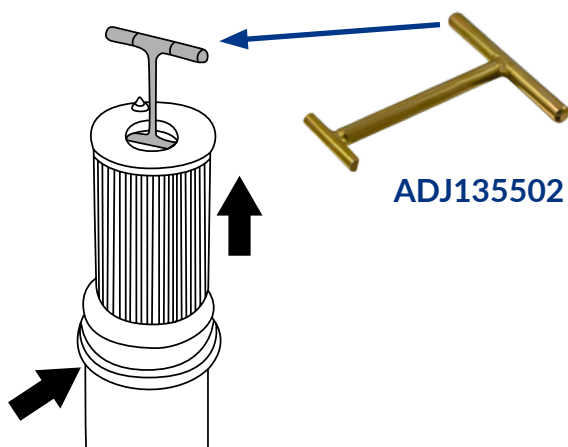

Per ulteriori informazioni tecniche visitate:
partsfinder.bilsteingroup.com