

# INFO

Pour utilisation avec la valise de chaîne de distribution

## Blue Print ADK85501

### Pour:

Alfa Romeo  
FIAT  
Ford  
Lancia  
Subaru  
Suzuki  
Opel / Vauxhall

A utiliser pour l'installation du kit chaîne de distribution **ADK87330**



Pour plus d'information technique merci de consulter: [partsfinder.bilsteingroup.com](https://partsfinder.bilsteingroup.com)

Ferdinand Bilstein GmbH + Co. KG

Wilhelmstr. 47 | 58256 Ennepetal | Germany | Tel. +49 2333 911-0 | [www.bilsteingroup.com](https://www.bilsteingroup.com)

**bilstein**group®

## Blue Print ADK85501

### Pour:

Alfa Romeo  
FIAT  
Ford  
Lancia  
Subaru  
Suzuki  
Opel / Vauxhall

A utiliser pour l'installation du kit chaîne distribution **ADK87330**

### Mesures de sécurité – veuillez lire s'il vous plait

- Débranchez la masse des câbles de batterie (vérifier que le code radio est disponible)
- Retirer les bougies de préchauffage, pour faire tourner le moteur plus facilement
- Ne pas utiliser des liquides de nettoyage sur les courroies, roues dentées ou des cylindres
- Toujours prendre note du chemin de la courroie d'accessoire, avant de l'enlever
- Tourner le moteur dans le sens normal (dans le sens horaire, sauf sur indication contraire)
- Ne tournez pas l'arbre à cames, et le vilebrequin après que la chaîne de distribution a été supprimé (sauf sur indication contraire)
- Ne pas utiliser la chaîne de distribution pour bloquer le moteur, lors du desserrage ou le serrage des boulons poulie du vilebrequin.
- Repérer le sens de la chaîne de distribution avant de la retirer.
- Il est toujours conseillé de tourner le moteur lentement à la main, et à vérifier à nouveau les positions de calage de l'arbre à cames et du vilebrequin.
- Les Vilebrequins et les arbres à cames ne peuvent être activés qu'avec le mécanisme d'entraînement de la chaîne entièrement installée.
- Ne pas tourner le vilebrequin en utilisant l'arbre à cames ou d'autres engins.
- Respecter tous les couples de serrage
- Toujours se référer au manuel d'entretien du constructeur du véhicule ou d'un livre d'instructions approprié
- la position inexacte ou hors de calage du moteur en phase, peut faire abimer les soupapes.

### Disposition

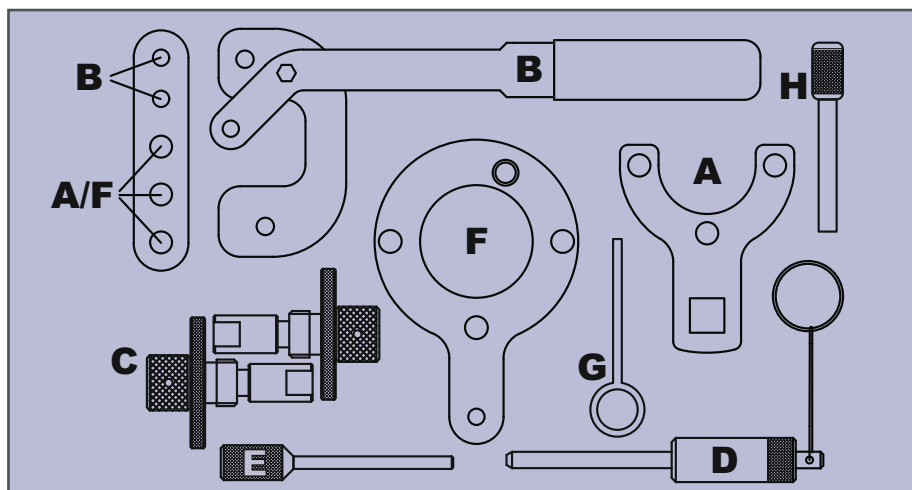

Code	Description	FIAT Group**	Ford	Suzuki	Opel / Vauxhall
A	Clés de maintien des brides de poulie du vilebrequin	1 871 000 200	303-1469		KM 662-C
B	Chaîne de distribution d'outils de tension	1 870 900 400			
C	Outil d'alignement d'arbre à cames (2)	1 871 000 900 1 860 985 000	303-1472	09917-68610	EN 46781
D	Positionnement du volant avec des goupilles a ressort (6mm)			09912-38300	EN 46785 KM 955
E	4mm Pige courroie distribution				KM 6130
F	Outil de synchronisation pour le positionnement du vilebrequin	1 870 900 300	303-1468		
G	2mm Pige chaîne de distribution				
H	8mm alignement axe Volant moteur				

\*\*Le Group FIAT comprend :Fiat, Alfa Romeo et Lancia

Pour plus d'information technique merci de consulter: [partsfinder.bilsteingroup.com](http://partsfinder.bilsteingroup.com)

# INFO

## Blue Print ADK85501

### Pour:

Alfa Romeo  
FIAT  
Ford  
Lancia  
Subaru  
Suzuki  
Opel / Vauxhall

A utiliser pour l'installation du kit chaîne distribution **ADK87330**

## Applications

La liste des applications pour ce produit a été compilée par comparaison avec les références des outils d'origine.

Cette valise d'outils est spécifique au moteur 1.3JTD Multi jet et est nécessaire pour l'entretien et la réparation de la chaîne de distribution.

Le Multi jet 1.3 JTD est un moteur où les soupapes se croisent, les soupapes et le piston sont susceptibles de se rencontrer, si le moteur tourne avec une chaîne de distribution défaillante.

Une vérification de la compression de tous les cylindres, doit être effectuée avant le retrait de la culasse.

Les informations contenues dans ce document, sont offerts à titre indicatif seulement.

Il est fortement recommandé, de vous référer à des manuels d'atelier appropriés ou aux matériaux de référence, avant d'entreprendre tout travail sur votre véhicule.

bilstein group ne peut être tenu responsable, des dommages à n'importe quel moteur, à l'aide de ces outils.

Marque	Modèle	Variante	Code moteur	De Date	a ce jour
Alfa Romeo	MiTo	1.3 JTD	199A3.000/199B1.000/199B4.000	2008>	
FIAT	500	1.3 JTD	169A1.000	2007>	
FIAT	Doblo	1.3 JTD	188A9.000	2004>	
FIAT	Fiorino	1.3 JTD	199A2.000	2007>	
FIAT	Grande Punto	1.3 JTD	188A9.000	2005>	2009
FIAT	Idea	1.3 JTD	188A9.000/199A3.000/199B1.000	2004>	2012
FIAT	Linea	1.3 JTD	199A3.000	2007>	
FIAT	Panda	1.3 JTD	169A1.000/169A5.000/ 188A8.000/188A9.000	2004>	2011
FIAT	Punto	1.3 JTD	188A9.000	2003>	2005
FIAT	Punto Evo	1.3 JTD	199A2.000/199A3.000/ 199A9.000/199B1.000/199B2.000 /199B4.000/223.A9.000	2010>	2011
FIAT	Qubo	1.3 JTD	199A2.000/199B1.000	2007>	
FIAT	Strada	1.3 JTD	199B1.000/223A9.000	2005>	
Ford	Ka	1.3 TDCi	169A1.000 / BAAA/B	2008>	
Lancia	Musa	1.3 JTD	188A9.000/199A3.000/199B1.000	2004>	2012
Lancia	Ypsilon	1.3 JTD	188A9.000/199A2.000/199A3.000/ 199A9.000/843A2.000	2003>	2011
Opel / Vauxhall	Agila	1.3 CDTi	Z13DT	2003>	2008
Opel / Vauxhall	Astra H	1.3 CDTi	Z13DTH	2005>	2010
Opel / Vauxhall	Corsa C/D	1.3 CDTi	Z13DT*	2003>	
Opel / Vauxhall	Meriva	1.3 CDTi	Z13DT*	2005>	
Opel / Vauxhall	Tigra	1.3 CDTi	Z13DT	2004>	2010
Opel / Vauxhall	Agila	1.3 CDTi	Z13DT/D13A	2008>	
Opel / Vauxhall	Combo	1.3 CDTi	Z13DT	2004>	2012
Subaru	G3X - Justy	1.3 DDiS	Z13DT	2003>	2007
Suzuki	Ignis	1.3 DDiS	Z13DT	2003>	2012
Suzuki	Splash	1.3 DDiS	Z13DTJ/D13A	2008>	
Suzuki	Swift	1.3 DDiS	Z13DT*/D13A	2005>	
Suzuki	Wagon R	1.3 DDiS	Z13DT	2004>	2008

Pour plus d'information technique merci de consulter: [partsfinder.bilsteingroup.com](http://partsfinder.bilsteingroup.com)

## Blue Print ADK85501

### Pour:

Alfa Romeo  
FIAT  
Ford  
Lancia  
Subaru  
Suzuki  
Opel / Vauxhall

A utiliser pour l'installation du kit chaîne distribution **ADK87330**

## Les Instructions

Soutenez le moteur, et retirer le moteur pour accéder aux trappes de visite du moteur.

### Composant A

Utiliser cet outil pour bloquer la bride de poulie de vilebrequin pendant le dévissage du boulon central de la bride (filetage à gauche). Pour avoir accès à la bride de poulie, on doit d'abord déposer la poulie en dévissant les 4 vis de fixation extérieures. NB : Ne pas dévisser le boulon central de bride de poulie tant que les goupilles de réglage de distribution de l'arbre de cames et du vilebrequin sont en place. Ne pas tenter de dévisser ou de visser le boulon central de poulie sans bloquer la bride avec l'outil pour brides, sinon les outils pour vilebrequin et arbre à cames seront endommagés.

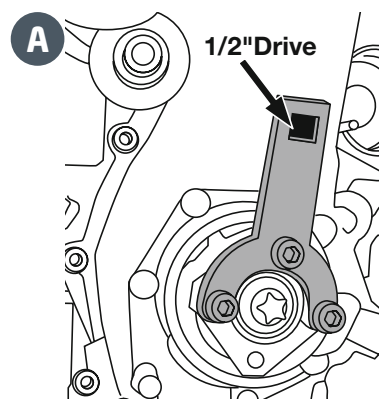

### Composant B

L'outil de tension de chaîne de distribution sert à fixer la chaîne de distribution lorsqu'on remplace le joint de culasse. L'outil est fixé en alignement avec la trappe de visite sur le couvercle du moteur, et ainsi la goupille agit sur les rainures de la glissière de chaîne. Rentrer le piston du tendeur de chaîne afin qu'il revienne sur sa position verrouillée en utilisant le levier. Vérifier que le tendeur est complètement sorti avant de tenter de le rentrer.

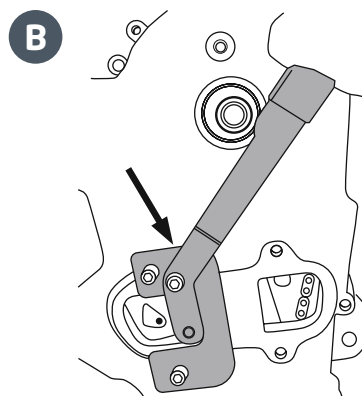

### Composant C

Ces outils d'alignement d'arbre à cames, sont utilisés pour localiser les arbres à cames en position. L'accès doit d'abord être ouvert au moyen de bouchons qui sont positionnés, l'un sur le devant du couvre culasse et l'autre sur l'arrière couvre culasse. Soulevez la rampe à haute pression, et les faisceaux de câblage du moteur pour y accéder. Retirez les bouchons et visser les outils d'alignement, sur une position plate, sur la partie intérieure de l'outil en position horizontale. Les outils sont correctement installés, lorsque la partie intérieure des outils, peut être facilement poussée avec une pression du doigt. NB: Ces outils servent à régler la position des arbres à cames. Ne pas tenter de desserrer ou de serrer les fixations sur l'arbre à cames en utilisant ces outils pour bloquer l'arbre à cames, sinon ils seront endommagés.

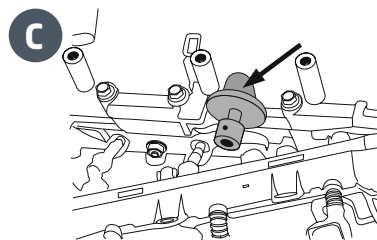

### Composant D et H

Les épingles d'alignement du volant, sont utilisées pour localiser la position du volant, et pour assurer, que le vilebrequin est dans la position correcte prévue pour supporter les arbres à cames. NB : Ces outils servent à fixer la position du vilebrequin, ne pas tenter de serrer ou de desserrer les fixations sur le vilebrequin en utilisant ces outils pour bloquer le vilebrequin car il serait endommagé.

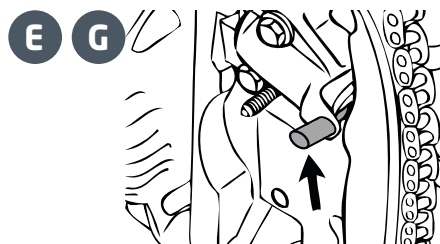

### Composant E et G

L'épingle des chaînes de blocage du tendeur est utilisée pour maintenir le tendeur en position rétractée une fois compressé.

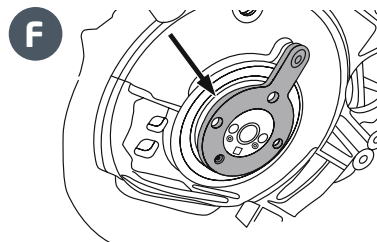

### Composant F

Cet outil sert à régler la position du vilebrequin (extrémité volant), le moteur étant déposé, lorsqu'une révision complète du moteur est nécessaire. L'outil est fixé sur le vilebrequin à l'aide de tris fixations (à partir de l'élément A), à la place du volant.

**Suivre toujours les instructions du fabricant du véhicule.**

Pour plus d'information technique merci de consulter: [partsfinder.bilsteingroup.com](http://partsfinder.bilsteingroup.com)