

## Marş motorları

### 1. Elektrikli marş sisteminin kontrolü:

Marş motorunu değiştirmeye karar vermeden önce, lütfen aşağıda belirtilen hususları kontrol edin:

- Akü tamamen şarj olmuş ve iyi durumda mı?
- Akü kabloları doğru bağlanmış ve hasarsız mı?
- Tüm elektrik bağlantıları sıkı ve korozyonsuz bir durumda mı?

### 2. Araç akü kablolarının kutup başlarından sökülmesi - Uyarı!

- Araç akü kablolarının kutup başlarından sökülmesi, bazı araç sistemlerinde kod kayıplarına neden olabilir. Sistemlerin, böyle bir durumda yeniden programlanması ve kodların yeniden girilmesi gerekir.
- Akü kablolarını kutup başlarından sökmeden önce, araç üreticisi tarafından önerilen talimatları yerine getirin.

### 3. Marş motorunun değiştirilmesi:

- 3.1 Önce eksi, sonra artı kutup kablosu olmak üzere, akü kablolarını kutup başlarından sökün.

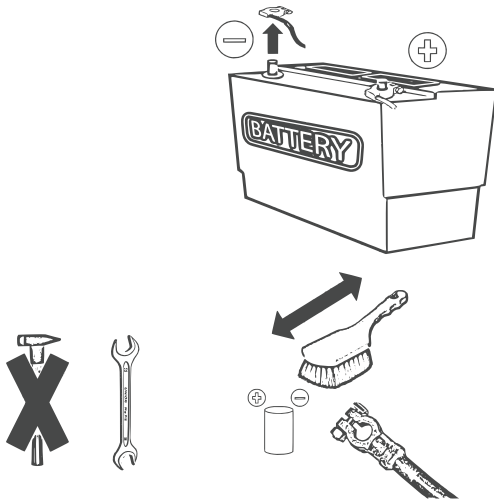

- 3.2 Marş motoruna bağlı kabloları, ait oldukları bağlantılara uygun şekilde işaretleyin.

- 3.3 Marş motoruna bağlı olan kabloları sökün.

- 3.4 Marş motorunu motordan sökün.

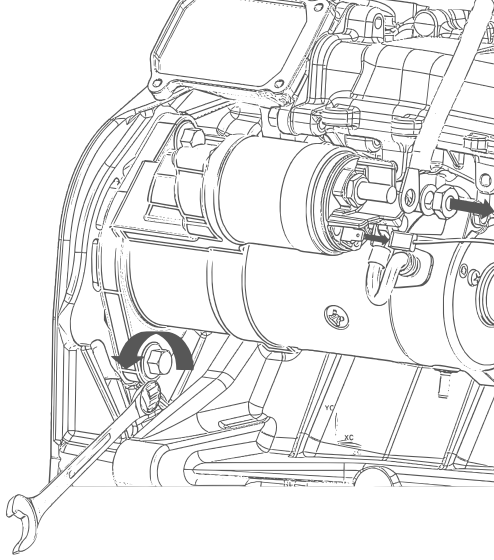

- 3.5 Yeni marş motorunun, söktüğünüz marş motorunun aynısı olduğundan emin olun. Diş sayısı, flanş tipi, elektrik bağlantıları, nominal gerilim ve dönme yönü vb. karşılaştırın.

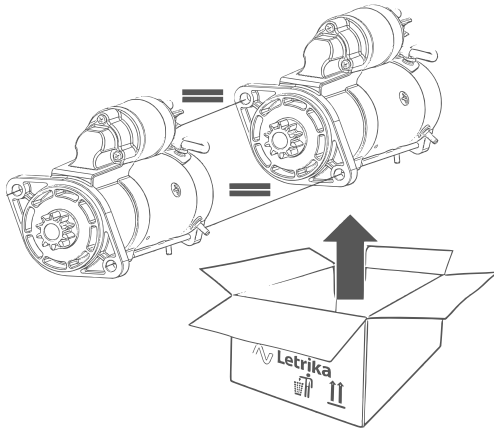

**3.6** Marş motorunu monte etmeden önce, lütfen aşağıda belirtilen hususları kontrol edin:

- Volan dişli çarkı hasarlı veya kirli olmamalıdır - aşırı kirli olması durumunda, volan muhafazasını temizleyin.
- Marş motorunun ve volan muhafazasının yüzeyleri temiz olmalı ve korozyon belirtisi göstermemelidir.

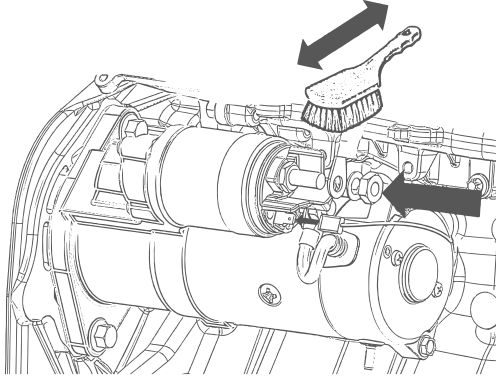

**3.7** Yeni marş motorunun, söktüğünüz marş motorunun aynısı olduğundan emin olun. Diş sayısı, flanş tipi, elektrik bağlantıları, nominal gerilim ve dönme yönü vb. karşılaştırın.

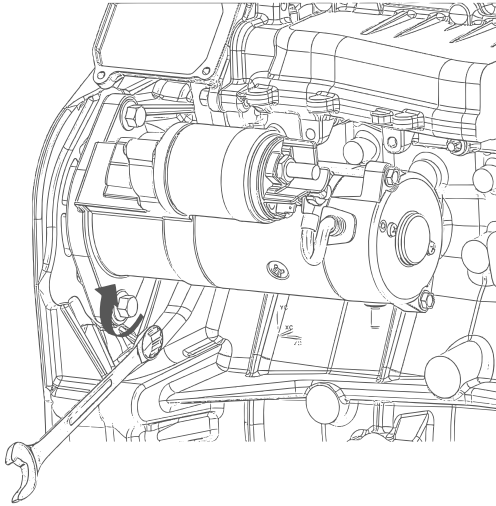

**3.8** Marş motorunu bağlayın. Tüm kabloların ait oldukları bağlantılara bağlanmasına dikkat edin. Kabloların, doğru çekilmiş olmalarına ve sıcak ya da aşındırıcı yüzeylere temas etmemelerine dikkat edin.

**3.9** Akü kablolarını aküye takın. Önce artı, daha sonra eksi kutup kablosunu yerlerine takın.

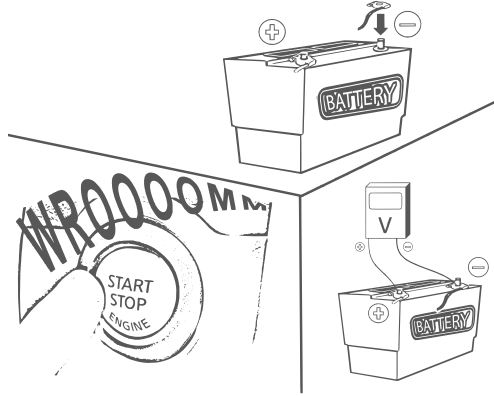

**3.10** Aracı çalıştırmadan önce, akünün tamamen şarj olduğundan ve araç karoserinin yanı sıra motora düzgün bir topraklamanın mevcut olduğundan emin olun.

**3.11** Marş motorunun çalışıp çalışmadığını kontrol etmek için, motoru çalıştırın.