

SERVICE-INFO



2,5 TDI pogon vbrizgalne črpalke proizvajalca Volkswagen AG — navodila za montažo napenjalne jermenice 531 0573 30

Proizvajalec vozil:

Audi, Skoda, Volkswagen

Model:

Audi: A4, A6, A8
Skoda: Superb
VW: Passat

Motor: 2.5 TDI

Št. LuK-AS: 059 109 243 F (zamenjan)
059 109 243 G (zamenjan)
059 109 243 L (aktualen)

Katal. št.: 531 0573 30

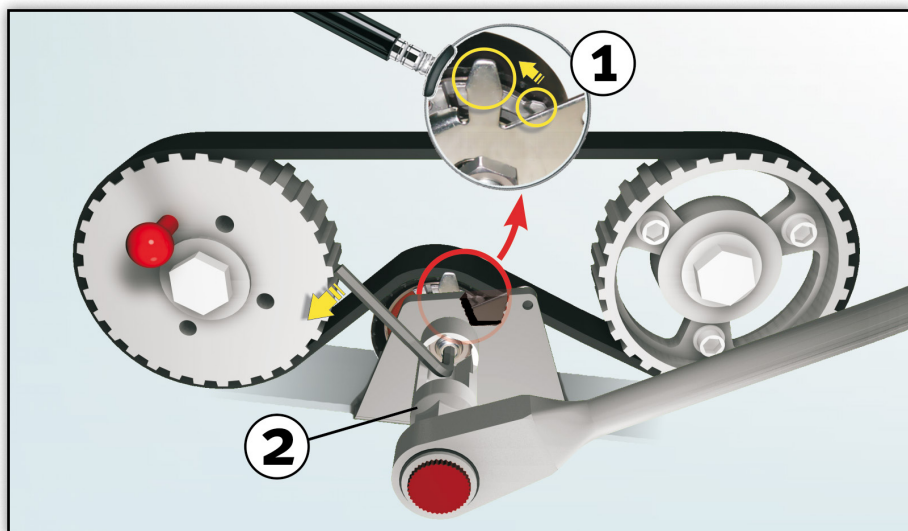

Slika 1: Pregled pogona in izdelka; napenjalna jermenica in specialno orodje

Informacije o orodju:

Za montažo napenjalne jermenice uporabite specialno orodje (prirezan nastavek z notranjim šesterorobom 22 mm, npr. Klann KL-0369-10)

Opombe glede montaže napenjalne jermenice:

- 1) Pričvrstite napenjalno jermenico 531 0573 30 na pritrditveno mesto
- 2) Namestite zobati jermen (pazite na smer teka!)
- 3) Pritrdite prirezan nastavek z notranjim šesterorobom (glejte informacije o orodju) in šesterorobi vtični ključ (glejte sliko 1 pod točko 2)
- 4) Zasukajte šesterorobi vtični ključ v nasprotni smeri urinega kazalca tako, da bosta oznaki ena nad drugo (podroben ogled 1 na voljo na sliki 1)

- 5) V tem položaju zadržite šesterorobi vtični ključ ter s pomočjo prirezanega nastavka z notranjim šesterorobom privijte pritrtilno matico (moment privijanja: **37 Nm ± 3 Nm**)
- 6) Po zaključenem delu na pogonu z zobatim jermenom ročno zasukajte ročni gred vsaj za 2 obrata ter znova preverite oznake za ZML. Morda bo potrebno ponovno napenjanje.

Pozor:

Napenjalec 531 0573 30 se montira za pritrtilni nosilec. Šesterorobi okov na zadnji strani ni namenjen montaži ali prilagoditvi.

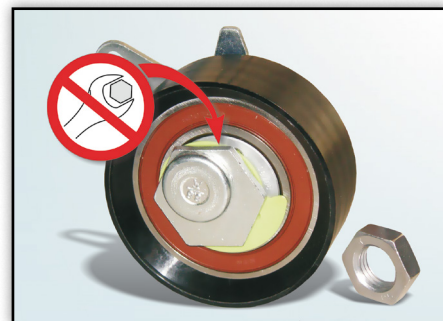

Slika 2: Šesterorobi okov na zadnji strani napenjalne jermenice nima nobene funkcije



Upoštevajte podatke proizvajalca vozila!

Ustrezne rezervne dele boste našli v našem on-line katalogu na spletnih straneh www.Schaeffler-Aftermarket.com ali v RepXpert na naslovu www.RepXpert.com.

Stanje 07.2010
INA 0063

Tehnične spremembe pridržane
© 2010 Schaeffler Automotive Aftermarket

Vsaka navedba številke nadomestnih delov proizvajalcev vozil se uporablja izključno za namene primerjave.

