

SERVICE-INFO



Injectiepompaandrijving 2.5 TDI van Volkswagen AG - montage-instructie voor spanrol 531 0573 30

Fabrikanten: Audi, Skoda, Volkswagen

Modellen:

Audi: A4, A6, A8

Skoda: Superb

VW: Passat

Motor: 2.5 TDI

OE-nummers: 059 109 243 F (vervangen)
059 109 243 G (vervangen)
059 109 243 L (actueel)

Artikelnr.: 531 0573 30

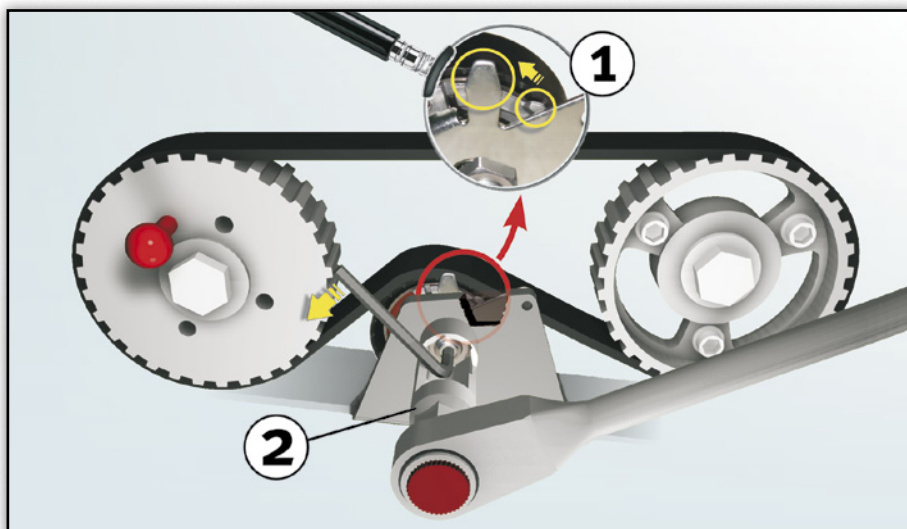

Fig. 1: Aandrijvings- en positieoverzicht voor spanrol en speciaal gereedschap

Gereedschapsinstructie: gebruik voor de montage van de spanrol speciaal gereedschap (steeksleuteldop sleutelbreedte 22 mm, bijv. Klann KL-0369-10)

Instructies voor de montage van de spanrol:

- 1) Monteer spanrol 531 0573 30 aan het bevestigingspunt
- 2) Leg de tandriem op (let op de looprichting!)
- 3) Plaats steeksleuteldop SW22 (zie gereedschapsinstructie) en inbussleutel (zie Fig. 1 punt 2)
- 4) Verdraai de inbussleutel tegen de wijzers van de klok in tot de twee markeringen boven elkaar staan (zie detailweergave 1 in Fig. 1)

- 5) Houd de inbussleutel in deze positie vast en draai de bevestigingsmoer vast met de steeksleuteldop (aanhaalmoment: **37 Nm ± 3Nm**)
- 6) Draai nadat alle werkzaamheden aan de tandriemaandrijving zijn voltooid de krukas min. 2 slagen met de hand en controleer vervolgens de BDP-markeringen nogmaals. Indien nodig moet de instelling worden herhaald.

Opgelet:

De spanner 531 0573 30 wordt aan de achterzijde gemonteerd. De zeskant aan de voorzijde dient niet voor het monteren of instellen van de spanrol.

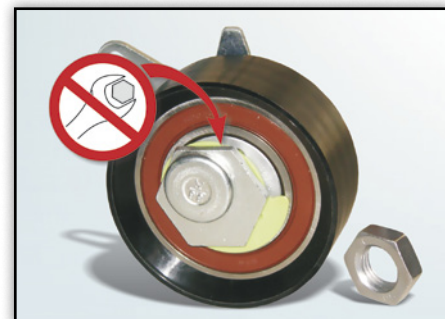

Fig. 2: De zeskant op de spanrol heeft geen functie



Neem altijd de aanwijzingen van de autofabrikant in acht.

U vindt de overeenkomstige reserveonderdelen in onze onlinecatalogus op www.Schaeffler-Aftermarket.de of via RepXpert op www.RepXpert.com.

Verwijzingen naar onderdeelnummers van autofabrikanten worden uitsluitend ter informatie gegeven.

Versie 07.2010

INA 0063

Technische wijzigingen voorbehouden

© 2010 Schaeffler Automotive Aftermarket

Voor meer informatie:

Telefoon: +49(0)1801-753-333*

Fax: +49(0)6103-753-297

INA-AS@Schaeffler.com

www.Schaeffler-Aftermarket.de

*4,6 ct/min. vanuit het Duitse vaste net, mobiele oproepen max. 42 ct/min.

