



1/2

SERVICE INFO – INA 0040



Kalibrirane klackalice s valjčićem za motore BMW Valvetronic i PSA

Proizvođači: BMW, Citroën, Mini, Peugeot

Kat. Br./OE brojevi:

INA	BMW	PSA	
422 0221 10	11 33 7 559 792	0903.H3	
422 0222 10	11 33 7 559 793	0903.H5	
422 0223 10	11 33 7 559 794	0903.H6	
422 0224 10	11 33 7 559 795	0903.H7	
422 0225 10	11 33 7 559 796	0903.H8	
422 0226 10	11 33 7 559 797	0903.J6	
422 0231 10	11 33 7 530 979	-	
422 0232 10	11 33 7 530 980	-	
422 0233 10	11 33 7 530 981	-	
422 0234 10	11 33 7 530 982	-	



Slika 1: Pregled motora BMW Valvetronic

Kalibrirane klackalice postavljaju se i sa strane usisnog i ispušnog ventila kod motora BMW Valvetronic i PSA.

Svaka klackalica označena je brojem šifre (pogledajte sliku 2) s jednim izuzetkom. U tom dizajnu koji se razlikuje nema broja šifre na klackalici.

Klackalicu uvijek zamijenite dijelom iste vrste. To znači da sve klackalice postavljene u motoru moraju biti jednako kalibrirane. Drugim riječima, sve klackalice moraju imati jednak broj šifre ili biti bez broja.

U rijetkim se slučajevima postavljaju klackalice različite kalibracije. U tom slučaju klackalica koja se montira mora imati jednaku kalibraciju kao klackalica koja se uklanja iz sustava.

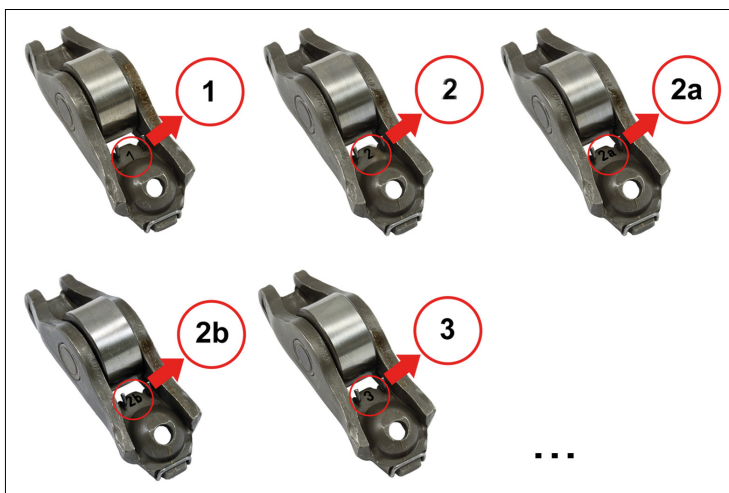

Slika 2: Primjer oznaka na određenim klackalicama s valjčićem

Za daljnje informacije:

Phone: +44 (0) 14 32 264 264*

Fax: +44 (0) 14 32 375 760

Info@LuK-AS.co.uk

www.schaeffler-aftermarket.com

SCHAEFFLER
AUTOMOTIVE AFTERMARKET



Tehnička pozadina motora Valvetronic (slika 3):

U ovom slučaju usisni ventil preuzima funkciju pri-gušnog ventila i ne upravlja se njime izravno brega-stim vratilom (1) već preko središnje klackalice (2).

Središnja klackalica (2), koja je također klasificira-na, ima valjčić na sredini na kojem se pokreću brje-govi. Niži kraj oslanja se na valjčić klackalice (3) s hi-drauličnim podizačem ventila (7).

Klackalica (2) je na vrhu spojena s ekscentričnim vratilom (4) preko drugog valjčića. Elektromotor (5) rotira ekscentrično vratilo (4) u skladu s vozačevim traženim opterećenjem. Središnja klackalica (2) pre-nosi rotaciju brjegova na ventil (6), ovisno o položa-ju ekscentričnog elementa. Varijabilno podešavanje sustava izvodi se na osnovi brzine motora i položaja papučice gasa.

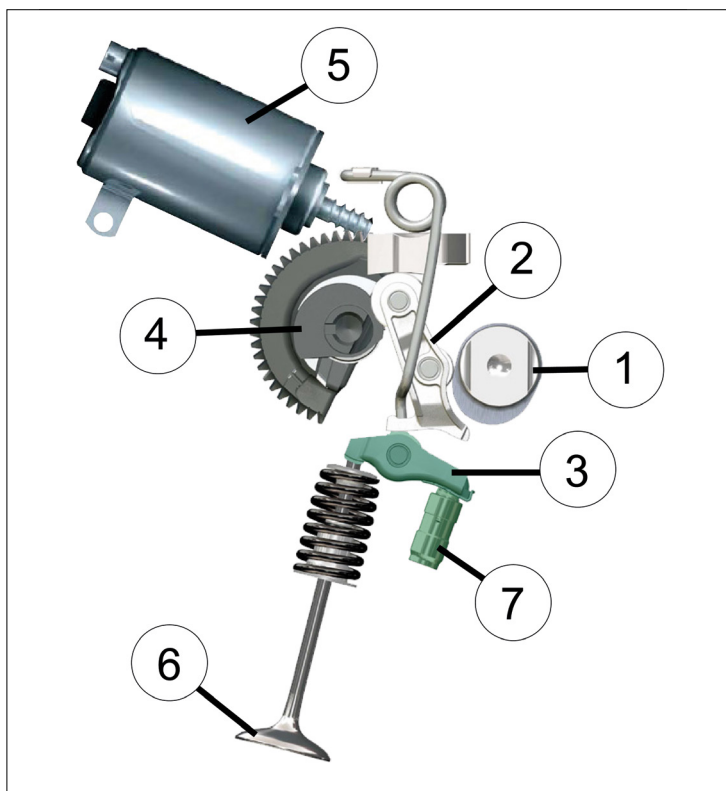

Slika 3: Detaljni prikaz komponenti sustava u motoru BMW Valvetronic

Pridržavajte se uputa proizvođača vozila!

Odgovarajući rezervni dijelovi i tehničke informacije mogu se pronaći na www.schaeffler-aftermarket.com ili na www.RepXpert.com.

INA 0040

SCHAEFFLER
AUTOMOTIVE AFTERMARKET



FAG