



## SERVICE INFO – INA 0007



# Monteringsanvisning för spännrulle 531 0402 20

Tillverkare:	Audi, Skoda, Volkswagen
Motor:	2.5 TDI
Motorkod:	AFB, AKN, AYM, AKE, BAU BDH, BCZ, BDG, BFC
LuK-AS-nr.:	531 0402 20
OE-nr.:	059 1092 43 D 059 1092 43 J



Bild 1: 531 0402 20 (visad bakifrån)

Vid arbete på kamdrivningen måste man ta hänsyn till att spännrulle 531 0402 20 monteras korrekt

Felaktig montering orsakar betydande motorskador då motorn körs!  
Följ tillverkarens anvisningar!

Vid montering av hydraulisk remspännare (6) och spännrulle, måste man ta hänsyn till korrekt injustering av spännrullens stopplack (se bild 3 och bild 4 på sida 2). Stopplacken (2) skall ovillkorligen ligga an mot avlänkingsarmens (5) anliggningsyta (7).

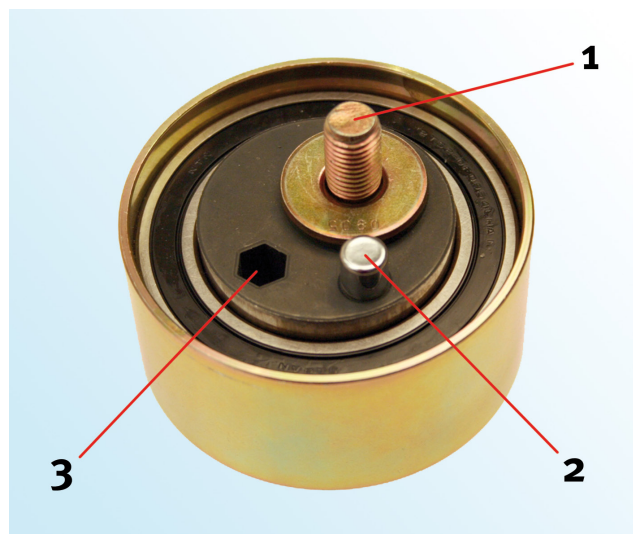
### Förklaring:

1. Fästskruv till spännehet,
2. Stopplack
3. Sexkantshål
4. Gänga för fastsättning av spännrulle
5. Avlänkingsarm
6. Hydraulisk remspännare
7. Avlänkingsarmens anliggningsyta
8. Avlänkingsarmens vridpunkt



Bild 2: Lagarsköld till vevaxel

## Rätt

### Bild 3:

Spännrullens stopplack (2) riktas mot avlänkingsarmens (5) anliggningsyta (7).

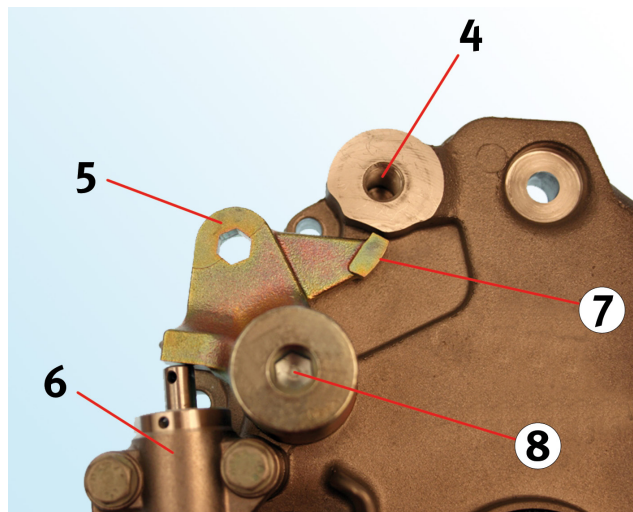
### Bild 4:

Sexkantshålet (3) ligger ungefärligen i rät vinkel mot spännrullens fästskruvs (1) axel och avlänkingsarmens (5) vridpunkt (8) (se den gula orienteringslinjen).



Bild 3: Korrekt monteringsposition (sedd bakifrån).

## Fel!

### Bild 5:

Spännrullens stopplack (2) ligger mot baksidan av avlänkingsarmen (5).

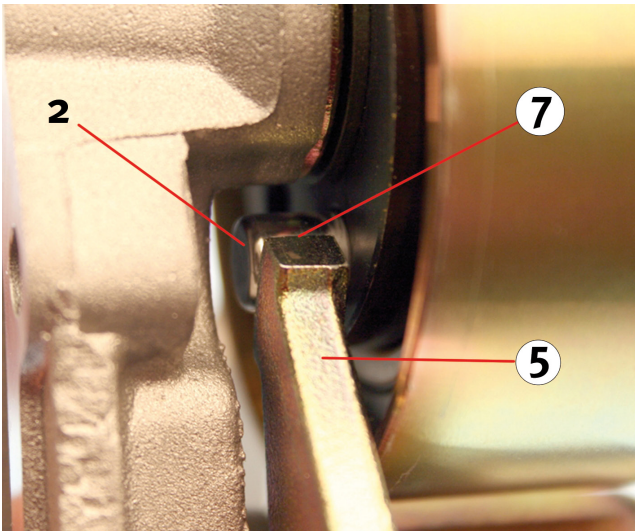
### Bild 6:

Sexkantshålet (3) ligger i rät linje med spännrullens fästskruvs (1) axel och avlänkingsarmens (5) vridpunkt (8) (se den gula orienteringslinjen).



Bild 5: Felaktig monteringsposition (sedd bakifrån).



Bild 4: Korrekt monteringsposition (sedd framifrån).

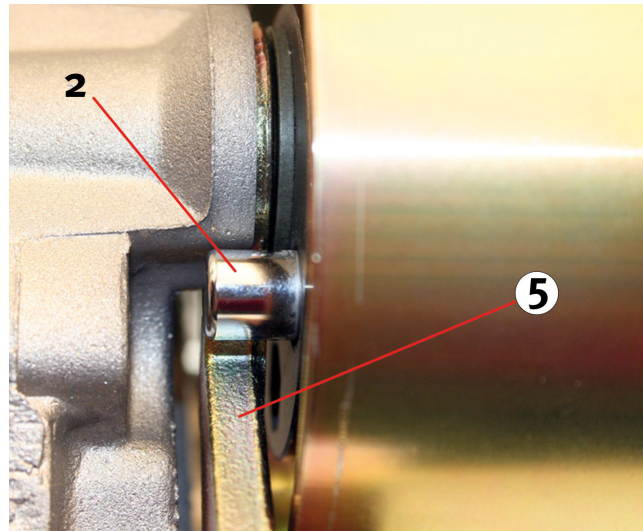

Bild 6: Felaktig monteringsposition (sedd framifrån).

Följ fordonstillverkarens anvisningar!

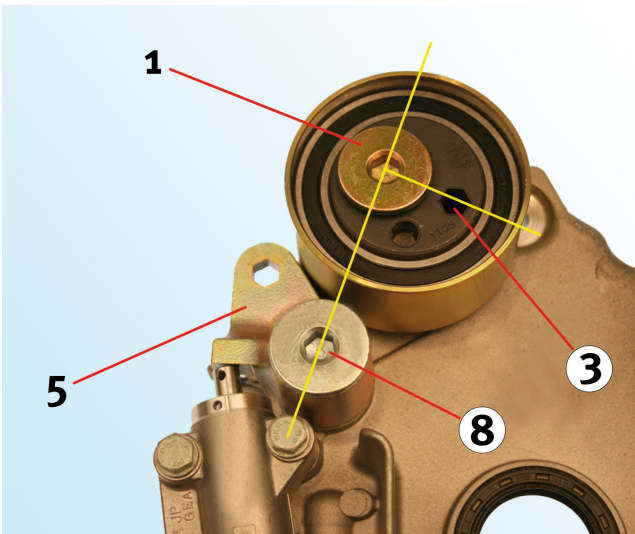
INA 0007

”Schaeffler Automotive Aftermarket c/o Schaeffler Sverige AB”

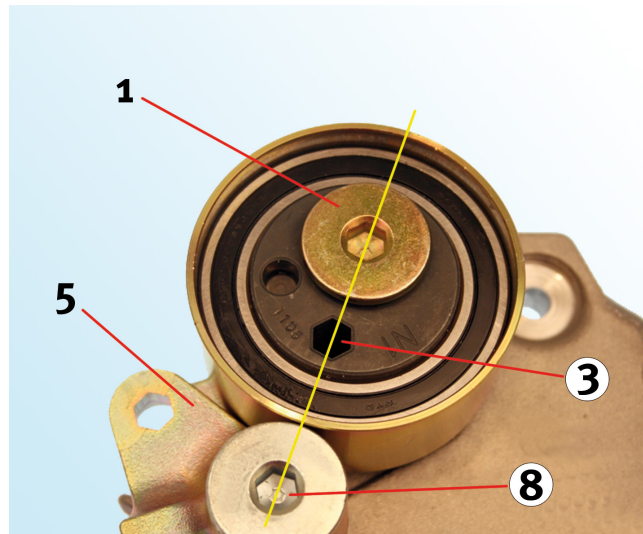
Tel +46 (0)8 595 109 00

Fax +46(0)8 595 109 61

aftermarket.neu@schaeffler.com

<https://aftermarket.schaeffler.com>

SCHAEFFLER  
REP>XPERT