



SERVICE INFO – INA 0007



Инструкции за монтаж

на обтяжна ролка 531 0402 20

Производители: Audi, Skoda, Volkswagen

Двигател: 2.5 TDI

Кодове на двигателите: AFB, AKN, AYM, AKE, BAU BDH, BCZ, BDG, BFC

LuK AS арт. номер: 531 0402 20

OE номера: 059 1092 43 D
059 1092 43 J

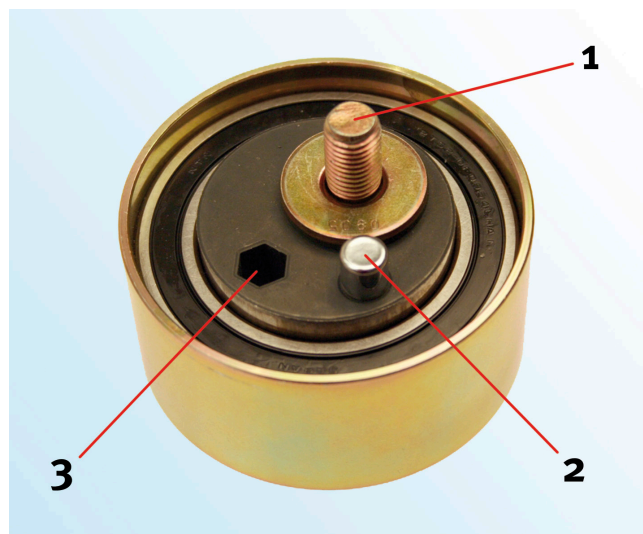

Снимка 1: 531 0402 20 (поглед отзад)

При работа по ремъка за тайминг се убедете, че обтяжната ролка 531 0402 20, която е разположена в долния край на задвижващия ремък, е монтирана правилно.

Неправилният монтаж може да доведе до повреда на двигателя при неговата работа!
Съблюдавайте инструкциите на производителя!

При монтажа на хидравличния обтегач на ремъка (6) и на обтяжната ролка се уверете, че крайният ограничител (2) на обтяжната ролка е позициониран правилно (виж снимка 3 и снимка 4 на страница 2).

При монтажа крайният ограничител (2) трябва да лежи върху контактната повърхност (7) на отклоняващото лостче (5).

Легенда:

1. Болт за обтяжна ролка
2. Краен ограничител
3. Шестоъгълен отвор
4. Резба за фиксиране на обтяжната ролка
5. Отклоняващо лостче
6. Хидравличен обтегач на ремък
7. Контактна повърхност на отклоняващото лостче
8. Шарнирна точка на отклоняващото лостче

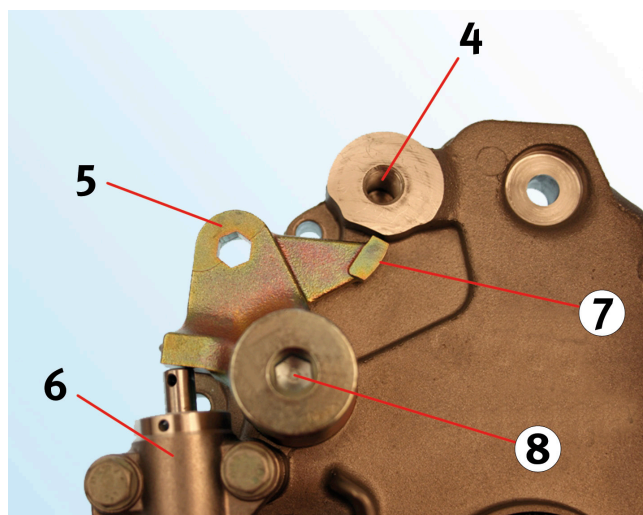

Снимка 2: Крайна плоча на цилиндър блок

Шефлер България ООД

бул. Дондуков 62А, 1504 София, България
Тел.: +359 2 946 3900
aftermarket.bg@schaeffler.com
<https://aftermarket.schaeffler.bg>

Правилно!

Снимка 3:
Крайният ограничител (2) на обтяжната ролка лежи спрямо контактната повърхност (7) на отклоняващото лостче (5).

Снимка 4:
Шестоъгълният отвор (3) е позициониран приблизително на прав ъгъл спрямо оста на болта (1) на обтяжната ролка и на шарнирната точка (8) на отклоняващото лостче (5) (виж жълтите линии за ориентация).

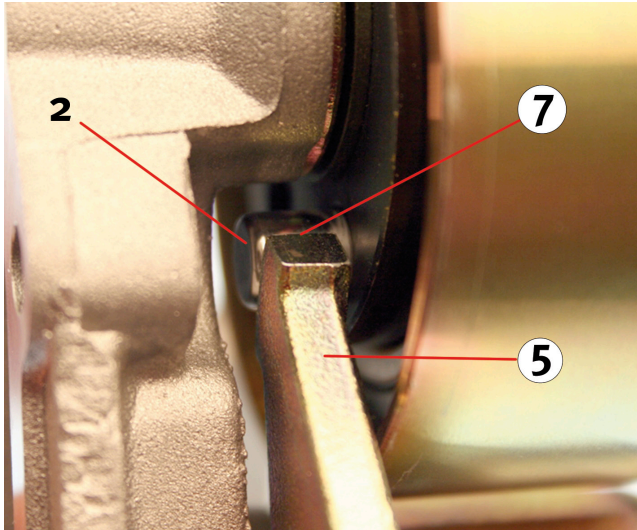

Снимка 3: Правилна монтажна позиция (поглед отзад)

Неправилно!

Снимка 5:
Крайният ограничител (2) на обтяжната ролка лежи върху задната страна на отклоняващото лостче (5).

Снимка 6:
Шестоъгълният отвор (3) е позициониран под права линия спрямо осите на болтовете (1), обтяжната ролка и шарнирната точка (8) на отклоняващото лостче (5) (виж жълтите линии за ориентация).

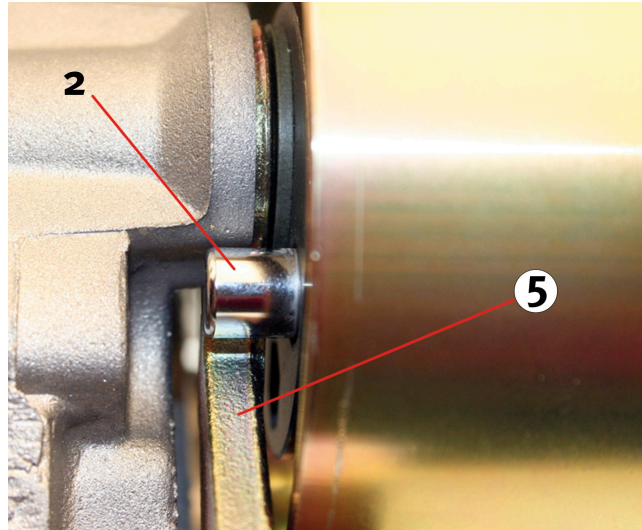

Снимка 5: Погрешна монтажна позиция (поглед отзад)

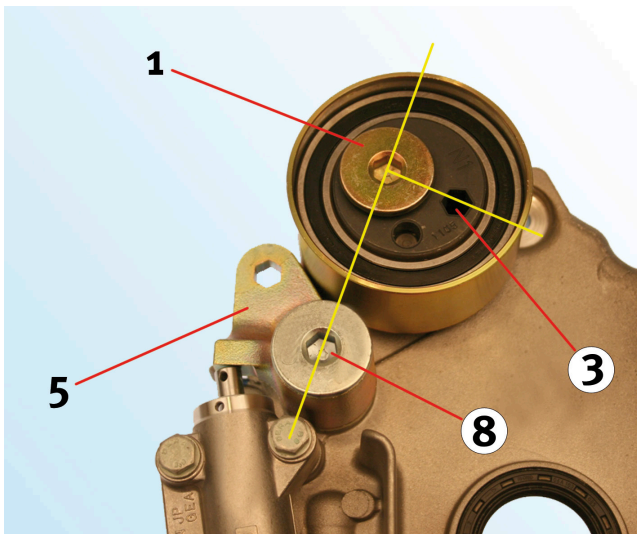

Снимка 4: Правилна монтажна позиция (поглед отпред)

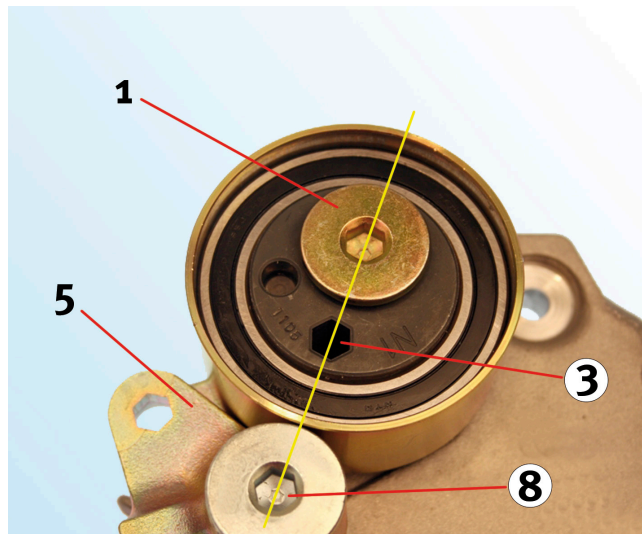

Снимка 6: Погрешна монтажна позиция (поглед отпред)

Съблюдавайте спецификациите на производителя на автомобила!

Шефлер България ООД

бул. Дондуков 62А, 1504 София, България
Тел.: +359 2 946 3900
aftermarket.bg@schaeffler.com
www.schaeffler.com/aftermarket

SCHAEFFLER
REP>XPERT

INA 0007