



FAG SERVICE INFO



Drehstäbe mit Zinklamellenbeschichtung

Hinterachse - Nissan Kubistar, Renault Kangoo

Hersteller: Nissan
 Renault

 Modelle: Kubistar Kasten (X76)
 Kangoo (KC0/1_, FC0/1_)

 Baujahr: ab 1997

 Art.-Nr.: 813 0001 30 (Kit)
 812 0001 10
 812 0002 10
 812 0003 10
 812 0004 10

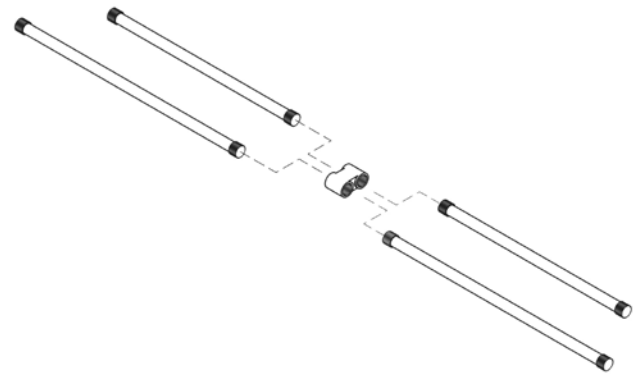

Aktuelle Zuordnung siehe Teilekatalog

Bild 1: Schaeffler Automotive Aftermarket bietet Drehstäbe mit optimierter Oberflächenbeschichtung (Zinklamellen) an.

Bei vielen der oben genannten Fahrzeuge kommt es zum Bruch der Drehstäbe an der Hinterachse. Grund dafür ist die Oberflächenbeschichtung, die durch Steinschläge und mechanischer Beanspruchung beschädigt wird. Die Folge ist Korrosion und letztendlich Materialermüdung. Bricht einer oder mehrere Drehstäbe, senkt sich die Karosserie so stark ab, dass das entsprechende Rad sehr tief im Radkasten steht. Das Fahrzeug ist unmittelbar fahruntauglich.

Schaeffler Automotive Aftermarket bietet als Reparaturlösung Drehstäbe mit einer **optimierten Oberflächenbeschichtung** an. Die sogenannte **Zinklamellenbeschichtung** gewährleistet eine hohe Lebensdauer der Komponenten.

Art.-Nr.	Bezeichnung	Farbkennzeichnung	OE-Nummer	Markierung
812 0004 10	Drehstab	■ ■ ■	7700301726	L
812 0003 10	Drehstab	■ ■ ■	7700301727	R
812 0001 10	Drehstab	■ ■ ■ □	8200217677	L
812 0002 10	Drehstab	■ ■ ■ □	8200217679	R
813 0001 30	Drehstäbe-Kit	■ ■ ■	7700301726	L
		■ ■ ■	7700301727	R
		■ ■ ■ □	8200217677	L
		■ ■ ■ □	8200217679	R

Angaben des Fahrzeugherstellers beachten!

Beim Austausch ist zu beachten, dass die Drehstäbe an der Stirnseite mit einem L (linke Einbauseite) bzw. R (rechte Einbauseite) markiert sind sowie eine Farbkennzeichnung aufweisen.