

Fitting instructions

Make: Nissan

Micra; 2011 ->

Type: 5400

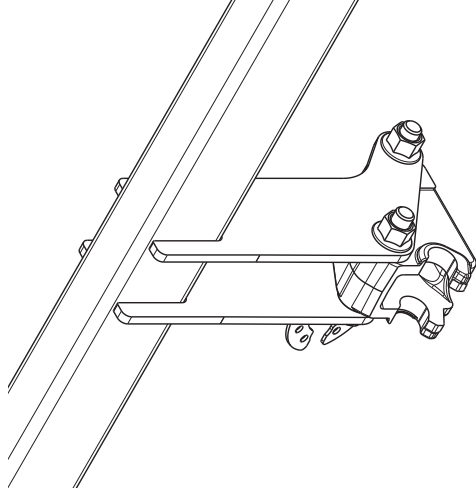

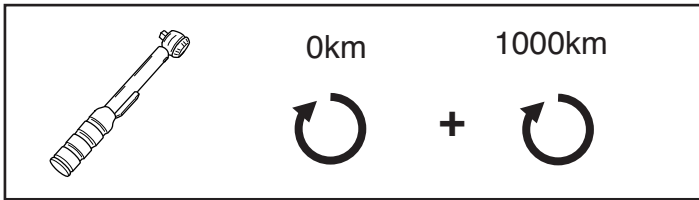
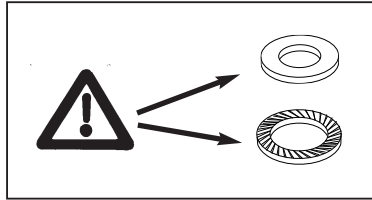
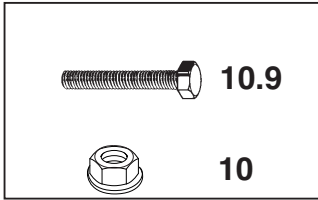
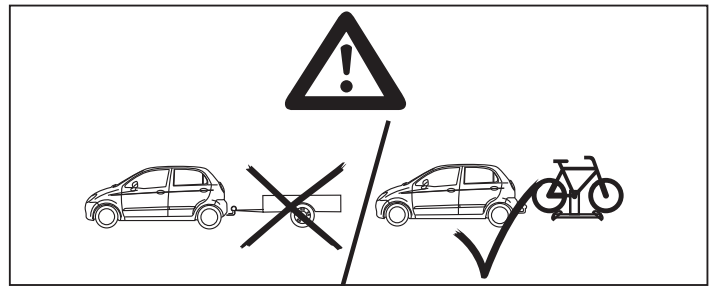
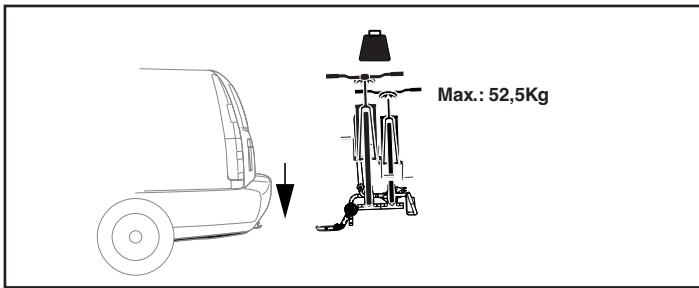

© 540070/29-07-2016/1

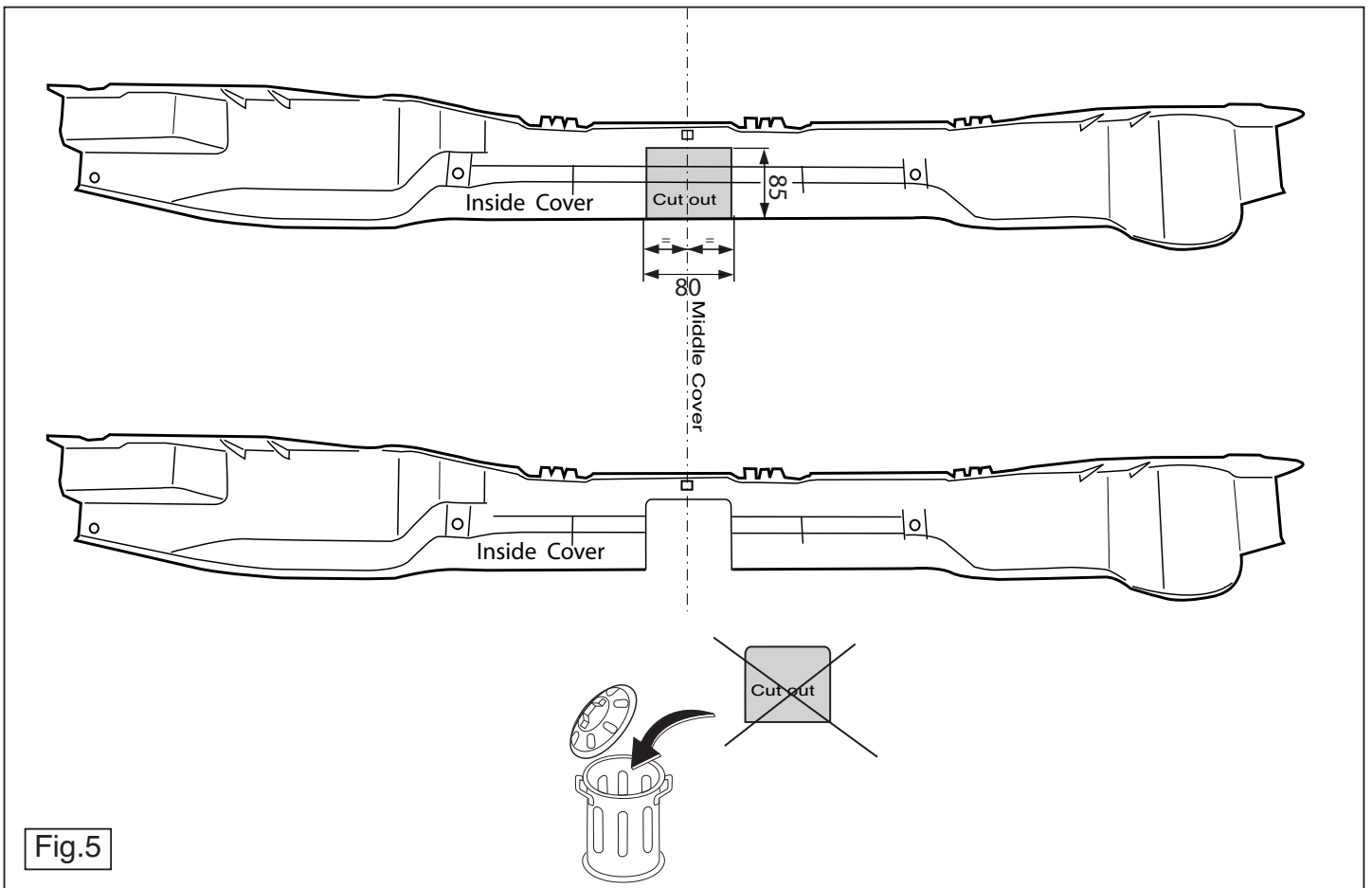
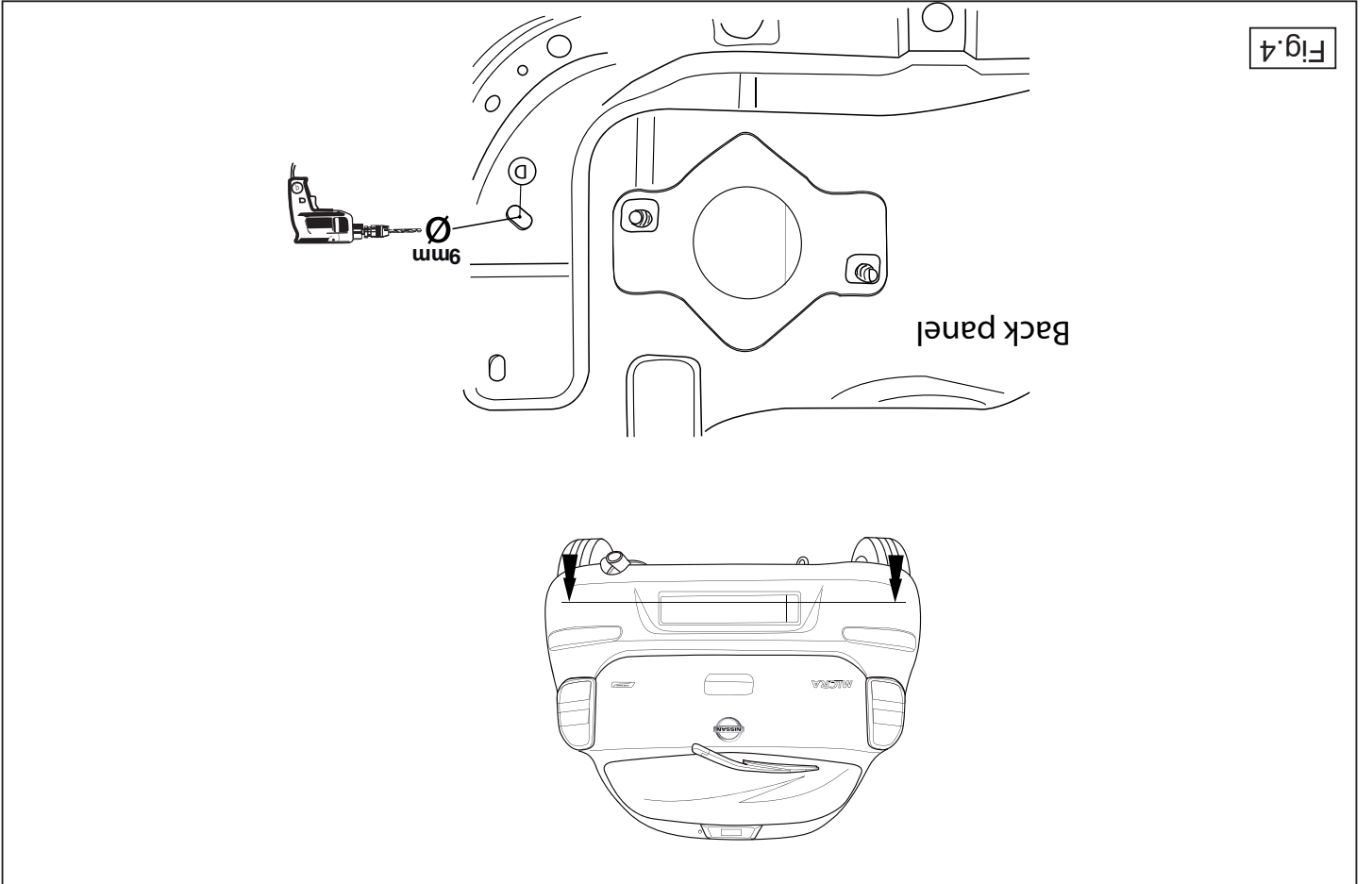
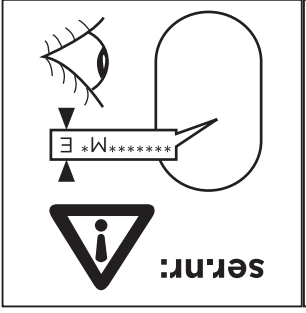
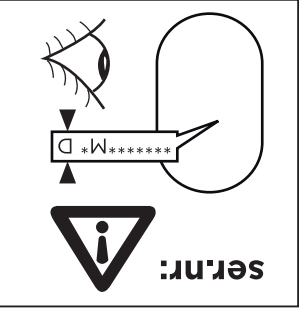
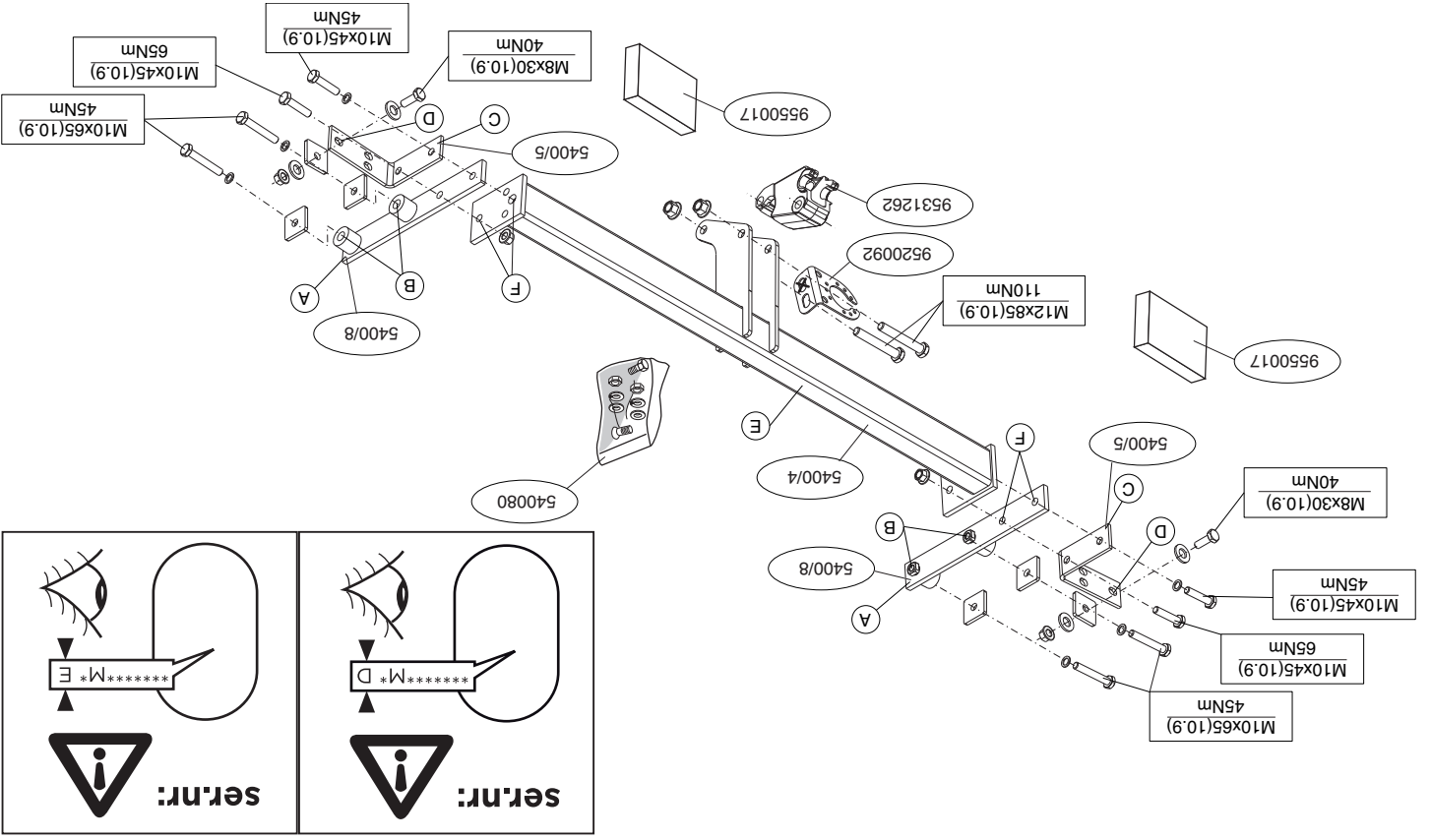
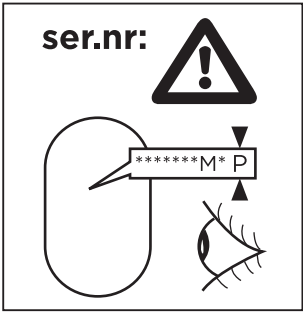
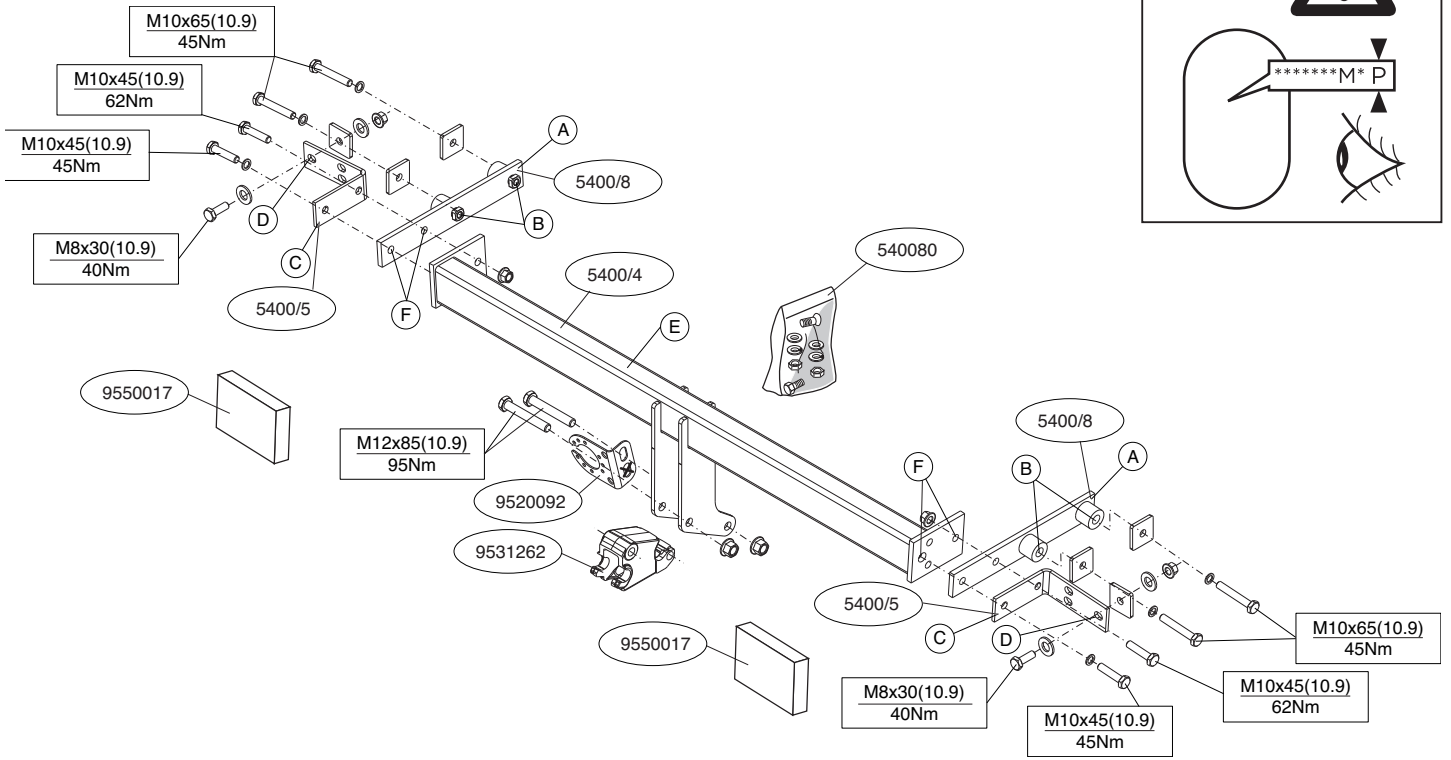

Fig.5

© 540070/29-07-2016/18





© 540070/29-07-2016/3

LHS+RHS

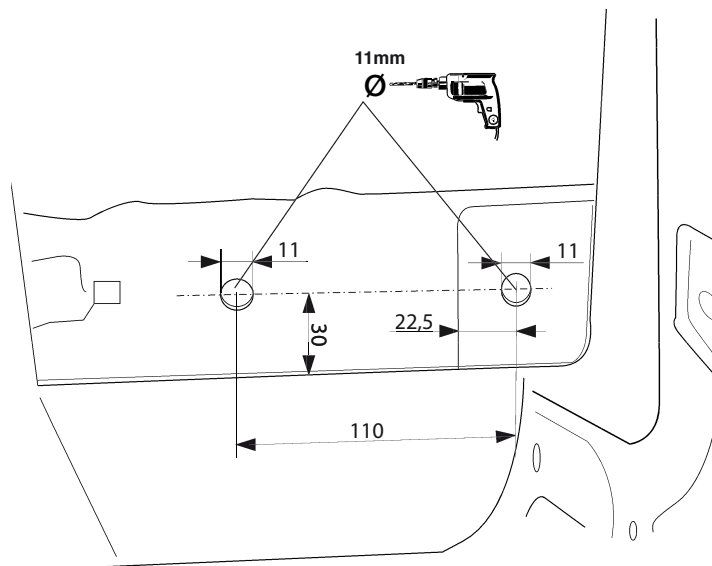
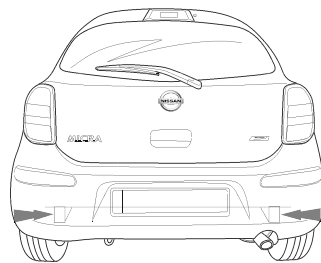
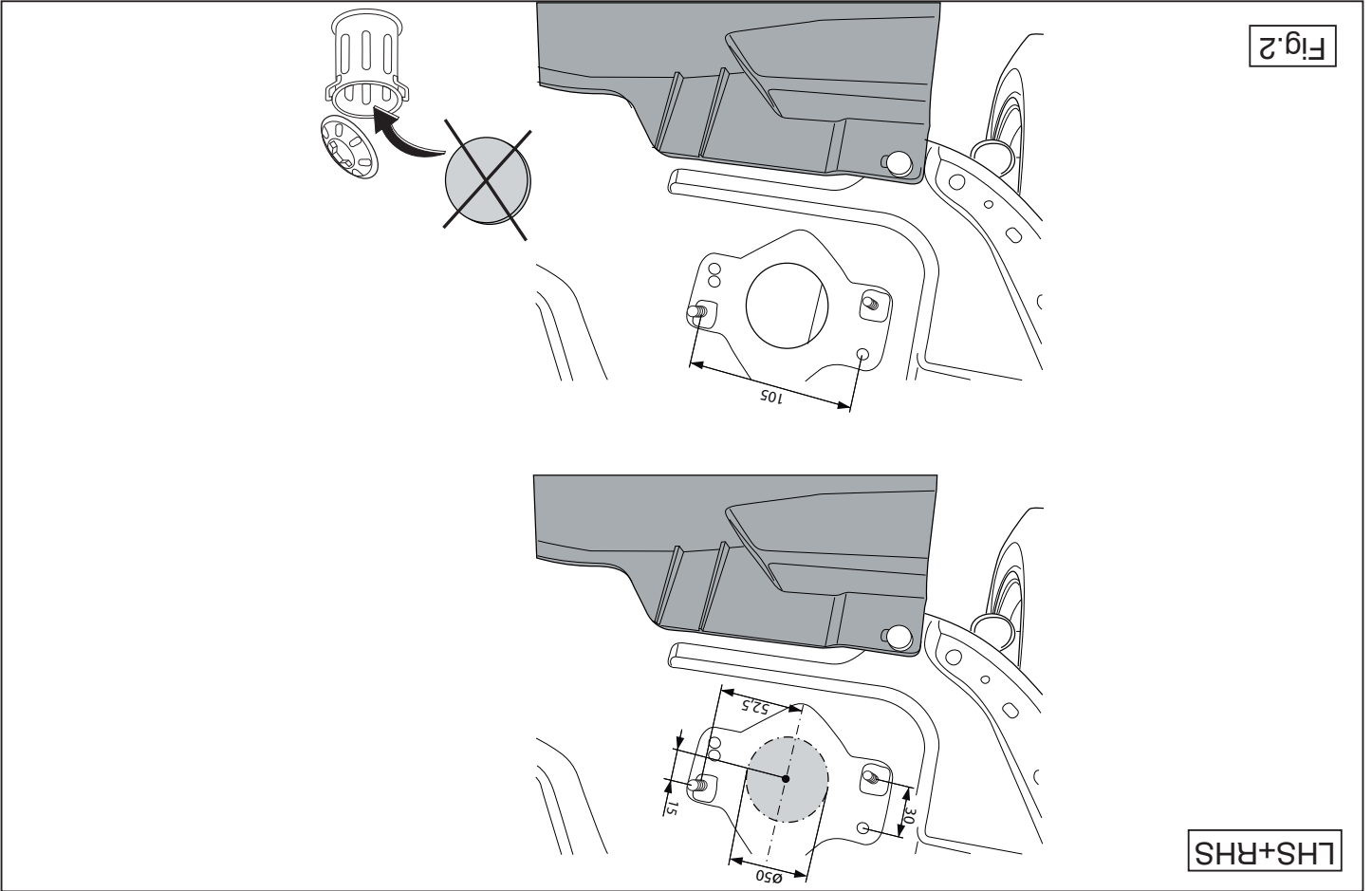

Fig.3

© 540070/29-07-2016/16



LHS+RHS

Fig.2

NL MONTAGEHANDLEIDING:

Voordat u met de montage begint dient u op het typeplaatje te kijken welke schets, in de handleiding, van toepassing is.

1. Demonteer de achterlicht units. Demonteer de bumper inclusief de stalen stootbalk van het voertuig, de stootbalk wordt niet meer gebruikt. Zie figuur 1.
2. Demonteer aan de onderzijde in het midden de kunstof ardekplaat. Zie figuur 1.
3. Zaag overeenkomstig figuur 2 de aangegeven delen uit.
4. Boor overeenkomstig fig. 3 de gaten B \varnothing 11mm.
5. Boor de gaten D rond 9 mm door het achterpaneel. Zie figuur 4.
6. Behandel de geboorde gaten met een anti-roestmiddel.
7. Zaag overeenkomstig figuur 5 Een deel uit de ardekplaat.
8. Monteer aan de onderzijde in het midden de kunstof ardekplaat
9. Plaats de steunen A en bevestig deze op de punten B, monteer het geheel los-vast.
10. Plaats de steunen C en bevestig deze op de punten D, monteer het geheel los-vast.
11. Monteer het balkgedeelte E op de punten F handvast.
12. Monteer de Brnk Connector inclusief stekkerplaat.
13. Draai alle bouten en moeren overeenkomstig schets vast.
14. Plaats de twee PE schuimblokken als ardichting in de chassisbalken.
15. Zaag het aangegeven deel uit de bumper met behulp van de sjabloon. (sjabloon op buitenzijde van bumper plaatsen).
16. Herplaats het onder punt 1 verwijderde.

- Raadpleeg voor montage en demontage van voertuig onderdelen het werkplaats handboek.**
- Raadpleeg voor montage en bevestigingsmiddelen de schets.**
- Raadpleeg voor montage en demontage van de RMC de bijgevoegde montagehandleiding.**
- BELANGRIJK:**
- * Voor eventueel noodzakelijke aanpassing(en) "van het voertuig" dient

GB FITTING INSTRUCTIONS:

Before you start the fitting you must check the type plate to determine which sketch, in the fitting instruction, is applicable.

1. Remove the rear-light units. Remove the bumper and the steel buffer beam from the vehicle. The buffer beam will no longer be needed. See figure 1.
2. Remove the plastic cover plate in the centre on the underside. See figure 1.
3. Saw out the portions as indicated in fig. 2.
4. Drill the holes B \varnothing 11 mm as shown in fig.3.
5. Drill holes D through the back panel to approx. 9 mm. See figure 4.
6. Treat the holes drilled with an anti-rust preparation.
7. Saw a portion out of the cover plate as shown in figure 5.
8. Fit the plastic cover plate in the centre on the underside. See figure 1.
9. Position the supports A and attach them at points B, then fit the whole thing without fully tightening.
10. Position the supports C and attach them at points D, then fit the whole thing without fully tightening.

11. Fit the member section E finger-tight at points F.
12. Fit the Brink Connector, including socket plate.
13. Tighten all nuts and bolts to the torque indicated in the drawing.
14. Place the two PE foam blocks as sealing in the chassis members.
15. Use the template to saw out the indicated section from the bumper.
(place the template on the outside bumper)
16. Replace the items removed in step 1.

**For dismantling and fitting the vehicle parts, see the site handbook.
For fitting instructions and attachment method, see drawing.
See the assembly manual supplied for instructions on fitting the RMC.**

NOTE:

* **Should this installation process entail the cutting of the bumper – conformation MUST be obtained by the installation engineer of the customer's acceptance prior to completion. Brink Towing Systems do not accept responsibility for any matters arising as a result of this miscommunication.**

* **All measurements are in mm!**

- * The dealer should be consulted for possible necessary adjustment(s) "of the vehicle".
- * Remove the insulating material from the contact area of the fitting points.
- * Consult your dealer for the maximum tolerated pull weight and ball hitch pressure of your vehicle.
- * **Do not drill through electrical-, brake- or fuellines.**
- * Remove (if present) the plastic caps from the spot welding nuts.
- * This fitting instruction has to be enclosed in the vehicle documents after fitting the towbar.
- * Brink is not liable for damage caused directly or indirectly by incorrect assembly, including the use of unsuitable tools, the use of other assembly methods and means than the ones outlined, and the incorrect interpretation of these assembly instructions.

D MONTAGEANLEITUNG:

Vor Beginn des Einbaus ist anhand der Typplakette der Anhängerkupplung festzustellen welches Bild in der Einbauanleitung maßgebend ist.

1. Die Rücklichter abmontieren. Die Stoßstange einschließlich des stählernen Stoßbalkens vom Fahrzeug abmontieren. Der Stoßbalken wird nicht mehr benötigt. Siehe Abbildung 1.
2. An der Unterseite in der Mitte die Abdeckplatte aus Kunststoff demonstrieren. Siehe Abbildung 1.
3. Gemäß Abb. 2 die angegebenen Teile heraussägen.
4. Gemäß der Abb. 3 dem Locher B ø11 mm bohren.
5. Die Löcher D etwa 9 mm durch die Rückwand bohren. Siehe Abbildung 4.
6. Die gebohrten Löcher mit einem Rostschutzmittel behandeln.
7. Gemäß Abb. 5 einen Teil aus der Abdeckplatte heraussägen.
8. An der Unterseite in der Mitte die Abdeckplatte aus Kunststoff montieren. Siehe Abbildung 1.
9. Die Halterungen A anlegen und bei den Punkten B befestigen. Alles halbfest montieren.
10. Die Halterungen C anlegen und bei den Punkten D befestigen. Alles halbfest montieren.
11. Den Balkenteil E an den Punkten F handfest montieren.
12. Das Brink Connector einschließlich Steckdosenplatte montieren.
13. Alle Schrauben und Muttern gemäß den Angaben in der Abbildung festdrehen.
14. Die zwei PE-Schaumblöcke als Dichtung in den Fahrgestellträger einsetzen.
15. Den angegebenen Teil mit Hilfe der Schablone aus der Stoßstange herausschneiden. (Schablone außen auf der Stoßstange anlegen)
16. Das unter Abschnitt 1 Entfernte wieder anbringen.

**Für die Demontage und Montage von Fahrzeugteilen das Werkstatt-Handbuch zu Rate ziehen.
Für die Montage und die Befestigungsmittel die Skizze zu Rate ziehen.
Für die Montage und Demontage des RMC die beiliegende**

© 540070/29-07-2016/5

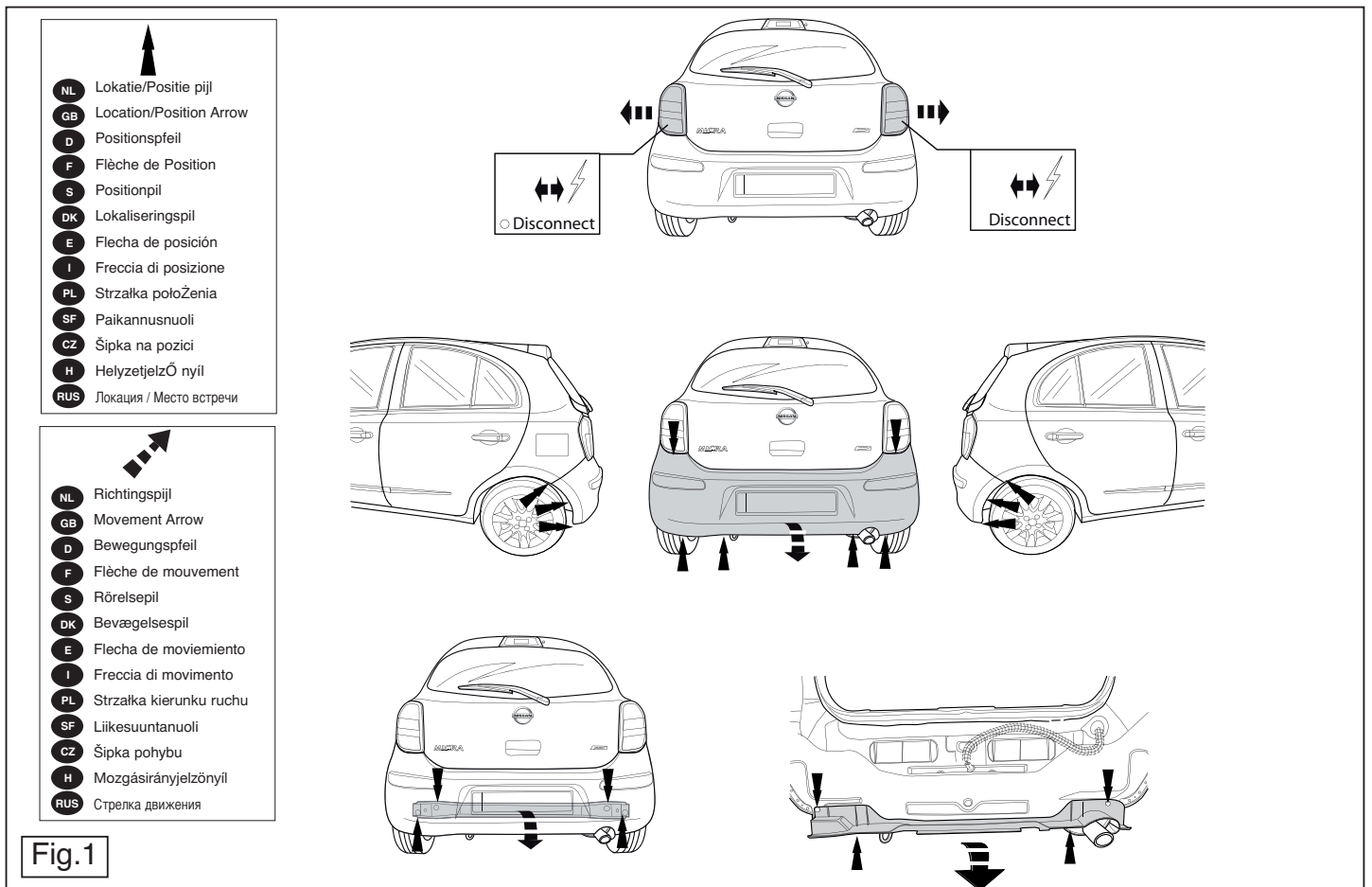

© 540070/29-07-2016/14

Перед тем, как начинать монтаж, необходимо проверить таблицу с типом изделия для того, чтобы определить какую именно из иллюстраций в инструкции использовать.

1. Снять оба блока задних фдр. Снять бампер вместе со стальными буферными брусом автомобиля; буферный брус больше не понадобится. См. рисунок 1.
2. Снять пластмассовую закрывающую пластину снизу в середине. См. рисунок 1.
3. Выпилить обозначенные части, как указано на рис. 2.
4. Просверлить отверстие В диаметром 11 мм, как указано на рис. 3.
5. Просверлить отверстие D сквозь заднюю стенку диаметром 9 мм. См. рисунок 4.
6. Обработать просверленные отверстия антикоррозийным средством.
7. Выпилить часть из закрывающей пластины, как указано на рис. 5.
8. Установить пластмассовую закрывающую пластину снизу в середине.
9. Поставить кронштейны А и прикрепить их в точках В, закрепив не до конца.
10. Поставить кронштейны С и прикрепить их в точках D, закрепив не до конца.
11. Закрепить брус Е в точках F, сняв заставку гайки.
12. Установить Brink Connector, вместе со штатной платой.
13. Затянуть все болты и гайки в соответствии со значениями, указанными на рисунке.
14. В качестве уплотнения, вставить два полиэтиленовых элемента в балки шасси.
15. Выпилить указанную часть из бампера при помощи шаблона. (Нанести шаблон на наружную сторону бампера.)
16. Поставить на место детали, снятые во время шага 1.

Для инструкций по снятию и установке деталей автомобиля, обращайтесь к руководству для работников гаражей.

Информацию о монтаже и средствах крепления вы найдете в схеме.

Для нужд по установке и снятию RMC, обращайтесь к прилагаемому руководству по монтажу.

ВНИМАНИЕ:

- * Если предусмотрены изменения конструкции транспортного средства, следует посоветоваться с дилером автомобиля.
- * Если в точках крепления имеется слой битума или противорывовой

INSTRUCTIONS DE MONTAGE:

Avant de commencer le montage veuillez vérifier la plaque signalétique de l'étiquette afin de déterminer la figure correspondante dans la notice de montage.

1. Démontez les feux arrière. Déposer le pare-chocs du véhicule y compris la traverse en acier ; la traverse ne sera plus utilisée. Voir la figure 1.
2. Démontez la plaque de recouvrement en plastique au milieu de la partie inférieure. Voir la figure 1.
3. Scier les parties indiquées conformément à la figure 2.

REMARQUE:

- * Pour un/des adaptations indispensables sur le véhicule, veuillez consulter le concessionnaire.
- * Enlever la couche de bitume ou d'anti-tremblement qui recouvre éventuellement les points de fixation.
- * Pour connaître le poids de traction maximum et le poids en fiche sur la rotule autorisée du véhicule, veuillez consulter votre concessionnaire.
- * Veiller en perçant à ne pas endommager les conduites de électrique, de feux et de carburant.
- * Retirer "si présents" les embouts en plastique des écrous de soudure par point.

Перед тем, как начинать монтаж, необходимо проверить таблицу с типом изделия для того, чтобы определить какую именно из иллюстраций в инструкции использовать.

Montageanleitung zu Rate ziehen.

HINWEISE:

- * Für (eine) eventuell erforderliche Anpassung(en) "des Fahrzeug(s)" ist der Händler zu Rate zu ziehen.
- * Im Bereich der Anlageteile muss Unterbodenschutz, Hohlraumkonservierung (Wachs) und Antirostmaterial entfernt werden.
- * Vor dem Bohren prüfen, daß keine, dort eventuell vorhandene Leitungen beschädigt werden können.
- * Alle Bohrspäne entfernen und gebohrte Löcher gegen Korrosion schützen.
- * Entfernen Sie "falls vorhanden", die Plastikklappen von den Punktschwelmmatern.
- * Für das höchstzulässige Zuggewicht und der erlaubte Kugeldruck Ihres Fahrzeug(s) ist Ihr Händler zu befragen.
- * Die Quetschmutter müssen nach einem späteren Lösen der Mutter gegen neue ausgetauscht werden, da ansonsten die Sicherungswirkung nicht mehr garantiert ist!
- * Brink hatet nicht für Schäden, die als direkte oder indirekte Folge einer Benutzung von ungeeigneten Werkzeugen, andere als die vorgeschriebenen Montageverfahren und Montagemittel sowie eine fehlerhafte Interpretation der betreffenden Montageanleitung.

4. Percer conformément à la fig. 3 les trous B de Ø11mm.
 5. Percer les trous D d'environ 9 mm à travers le panneau arrière. Voir la figure 4.
 6. Appliquer une couche d'antirouille sur les trous percés.
 7. Scier une partie de la plaque de protection conformément à la figure 5. Monter la plaque de recouvrement en plastique au milieu de la partie inférieure.
 9. Positionner les supports A et les fixer à l'emplacement des points B, monter l'ensemble sans serrer.
 10. Positionner les supports C et les fixer à l'emplacement des points D, monter l'ensemble sans serrer.
 11. Monter la partie barre E sur les points F en serrant à la main.
 12. Monter le Brink Connector y compris la prise électrique.
 13. Serrer tous les boulons et écrous conformément au schéma.
 14. Placer les deux blocs de mousse en polyesther en guise de colmatage dans les longérons de châssis.
 15. Scier la partie du pare-chocs indiquée avec le gabarit. (Placer le gabarit sur le côté extérieur du pare-chocs).
 16. Remettre en place les éléments déposés au point 1.
- Pour le montage et le démontage des pièces du véhicule, consulter la notice du fabricant.**
- Consulter le croquis pour voir le montage et les moyens de fixation.**
- Pour le montage et le démontage de RMC, consulter la notice de montage jointe.**

* Cette notice de montage doit être conservée à bord du véhicule après montage de l'attelage.

* Brink décline toute responsabilité pour les dommages qui pourraient directement ou indirectement résulter d'un montage incorrect, y compris l'utilisation d'outils inappropriés et l'utilisation d'un mode d'emploi et de moyens autres que ceux prescrits, ou bien résulter d'une interprétation inexacte des présentes instructions de montage.

S

MONTERINGSANVISNINGAR:

Före du startar monteringen måste du kontrollera typskylten för att kunna bedöma vilken skiss i monteringsanvisningen som skall användas.

1. Demontera bakljusmodulerna. Demontera stötfångaren inklusive stöt-randen av stål från fordonet, stöt-randen förfaller. Se figur 1.
2. Ta bort plasttäckplattan mitt på undersidan.
3. Såga ut delarna enligt fig. 2.
4. Borra hålen B $\varnothing 11$ mm enligt fig.3.
5. Borra hålen D runt 9 mm genom bakpanelen. Se figur 4.
6. Behandla de borrade hålen med ett rostskyddsmedel.
7. Såga ut en del av täckplåten enligt figur 5.
8. Montera plasttäckplattan mitt på undersidan.
9. Placera stöden A och fäst dem vid punkterna B, fäst sedan det hela utan att dra åt ordentligt.
10. Placera stöden C och fäst dem vid punkterna D, fäst sedan det hela utan att dra åt ordentligt.
11. Fäst balkdelen E vid punkterna F, men dra bara åt med händerna.
12. Montera Brink Connector inklusive kontaktplattan.
13. Momentdrag alla skruvar och muttrar enligt figuren.
14. Placera de båda PE-skumblocken som tätning i chassibalkarna.
15. Såga ut den angivna delen ur stötfångaren med hjälp av schablonen. (placera schablonen mot stötfångarens utsida).
16. Montera de delar som demonterades under punkt 1.

Se verkstadshandboken för demontering och montering av fordonets

delar.

Se skissen för montering och monteringsmaterial.

Se de bifogade monteringsanvisningarna för montering och demontering av det RMC.

OBS:

- * Kontakta återförsäljaren om fordonet eventuellt bör modifieras.
- * Om det finns ett bitumen- eller stötdämpande lager vid kontaktytor skall detta avlägsnas.
- * Kontakta din återförsäljare för ditt fordonets max. dragvikt och tillåtna kultryck.
- * **Vid borring skall man se till att elektrisk-, broms- och bränsleledningarna inte skadas.**
- * Avlägsna de små plastlocken - om dessa finns - från punktsvetsmuttrarna.
- * Efter att draget är monterat, placera monteringsanvisningen tillsammans med bilens övriga dokument.
- * Brink är inte ansvariga för skada som orsakats direkt eller indirekt av felaktig montering, inklusive användning av olämpliga verktyg, andra monteringsmetoder och processer än de som beskrivs, samt felaktig tolkning av dessa monteringsinstruktioner.

DK

MONTAGEVEJLEDNING:

For at vælge rigtigt spændingsmoment, er det vigtigt at aflæse serienumeret på typepladen, for at kunne vælge hvilket af de medsendte diagrammer der skal anvendes.

1. Demonter baglysenhederne. Demonter kofangeren, inklusive køretøjets stålstødbjælke. Denne bliver overflødig. Se fig. 1.
2. Demonter kunststof dækkepladen midt på undersiden. Se fig. 1.
3. Sav ifølge figur 2 de markerede dele ud.
4. Bor ifølge fig.3 hullerne B $\varnothing 11$ mm.
5. Bor hullerne D på ca. 9 mm igennem bagpanelet. Se fig. 4.
6. Behandl de borede huller med et antirustmiddel.
7. Sav et stykke ud af dækpladen ifølge figur 5.

© 540070/29-07-2016/7

DŮLEŽITÉ

* Pokud je potřeba provést na voze úpravy, obraťte se na svého prodejce.

* Pokud je místo montáže opatřeno asfaltovým nátěrem nebo vrstvou nátěru snižující hluk, odstraňte je.

* Pro informaci o maximálním nákladu povoleném k tažení se obraťte na svého prodejce.

* **Při vrtání dbejte zvýšené pozornosti, zejména co se týče elektrických, brzdových a palivových kontaktů.**

* Pokud jsou na maticích bodového svařování plastová víčka, odstraňte je.

* Po montáži uschovejte tento manuál k ostatním dokladům vozidla.

* Společnost Brink neodpovídá za přímé ani nepřímé škody způsobené nesprávnou montáží, včetně použití nevhodných nástrojů, použití jiných metod montáže a prostředků než uvedených a nesprávným pochopením těchto pokynů k montáži.

H

SZERELÉSI ÚTMUTATÓ:

Mielőtt rögzítené az eszközt, ellenőrizze a típusábrát, hogy a rögzítési útmutató alapján melyik ábra alkalmazandó.

1. Távolítsa el a hátsó világítótesteket. Távolítsa el a járműről az ütközőt és az acél ütközőrudat. Az ütközőrúdra már nem lesz szükség. Lásd az ábrát 1.
2. Távolítsa el a műanyag fedlapot az alsó rész közepére. Lásd az ábrát 1.
3. Fűrészelj ki a darabokat az 2. ábrán feltüntetett módon.
4. Fúrja ki a $\varnothing 11$ mm lyukat B az 3. ábra szerint.
5. Fúrja a(z) D lyukakat a hátsó panelen keresztül kb. 9 mm-re. Lásd az ábrát 4.
6. Az összes fúrt lyukat kezelje rozsdagátló szerrel.
7. Fűrészeljen ki egy darabot a fedőlappól a 5. ábrán feltüntetett módon.
8. Helyezze fel a műanyag fedlapot az alsó rész közepére.
9. Helyezze el a A támasztékokat és illessze a B pontokhoz, majd szerelje fel az egész tárgyat lazán felcsavarva.
10. Helyezze el a C támasztékokat és illessze a D pontokhoz, majd szerelje fel az egész tárgyat lazán felcsavarva.

11. Szerelje a tartórészt erősen az F pontokra!
12. Illessze fel a Brink Connector, az illesztőlemezzel együtt.
13. Szorítsa be az összes anyát és csavart a rajzon feltüntetett csavarónyomatékiig.
14. Helyezze a két PE habtömböt távolságtartóként az alváz elemeiben.
15. Használja a sablont a feltüntetett cikk kifűrészeléséhez az ütközőből. (helyezze a sablont az ütköző külső részére)
16. Tegye vissza az 1. lépésben eltávolított darabokat.

A szétszerelés és a jármű alkatrészek összeillesztése érdekében, lásd a munkahelyi kézikönyvet.

Az összeillesztési utasítás és a csatlakozási eljárás érdekében, lásd a rajzot.

Az eltávolítható RMC összeszerelése érdekében, lásd a összeszerelési kézikönyvet.

FONTOS

- * Amennyiben a gépkocsin módosításra van szükség, kérjük felvilágosítást kereskedőnkéi.
- * Amennyiben a csatlakozási pontok bitumennel, vagy zajcsökkentő anyaggal van bevonva, ezeket távolítsuk el.
- * A jármű által maximálisan vontatható megengedett teher mértékéről tájékozódjunk kereskedőnkéi.
- * **Fűrés során ügyeljünk arra, hogy elkerüljük az elektromos, a fék- és az üzemanyag-vezetékeket.**
- * Amennyiben ponthegeztéssel rögzített anyagokkal találkozunk, vegyük le róluk a műanyag sapkát.
- * A felszerelés után az útmutatót őrizzük a gépjármű papírjaival együtt.
- * A Brink nem vállal felelőséget a nem megfelelő szerelésből közvetlenül vagy közvetett módon következő károkért. Ez vonatkozik a nem megfelelő szerszámok használatára, a leirtaktól eltérő módszerek és eszközök alkalmazására, valamint a szerelési útmutató téves értelmezésére.

© 540070/29-07-2016/12

CZ POKYNY K MONTÁŽI:

Před instalací je nutno zkontrolovat typový štítek, abyste zjistili, který nářez v pokynech pro instalaci máte použít.

1. Odstraňte jednotky zadních světel. Odstraňte nárazník o ocelovou nosník nárazníku z vozidla. Nosník nárazníku již nebudete potřebovat. Viz schéma 1.
2. Odstraňte plastovou krycí desičku uprostřed a zespod. Viz schéma 1.
3. Odřízněte části viz schéma 2.
4. Vyvrtejte otvory B o průměru 11 mm viz schéma 3.
5. Vyvrtejte otvory D skrz zadní panel do hloubky asi. 9 mm. Viz schéma 1.
6. Ošetřete vnitřní otvor antikorozním přípravkem.
7. Odřízněte část krycí desičky dle schématu 5.
8. Připevněte plastovou krycí desičku uprostřed a zespod.
9. Umístěte vzpěry A a připevněte je v bodech B, pak připevněte celou tuto část aniž byste ji plně utáhli.
10. Umístěte vzpěry C a připevněte je v bodech D, pak připevněte celou tuto část aniž byste ji plně utáhli.
11. Namontujte nosník a dotáhněte rukou v bodech F.
12. Připevněte Brink Connector v čelně zásuvkově desičky se zásuvkou.
13. Utáhněte všechny matice a šrouby kroužkov silou uvedenou ve výkrese.
14. Umístěte dva PE pánové bloky jako rozptyl na nosník podvozku.
15. Použijte šablony k odřezání označené části nárazníku. (umístěte šablony zvenku nárazníku)
16. Vyměňte díly odstraněné v kroku 1.

Před demontáží a montáží částí vozidla konzultujte montážní příručku.
Montážní pokyny a metoda připevnění dle nártu.
Před montáží vyměňte nebo BMC konzultujte montážní manuál.

© 540070/29-07-2016/11

6. Kábitele poratut relat ruosteestovalneella.

7. Sahaa irti osa peitelevystä kuan 5 osoittamalla tavalla.

8. Kiinnitä alajpuolen keskitöhdasta/keskitöhdään muovipeitelevy.

9. Aseta kannattimet A ja kiinnitä ne koftiin B, kiinnitä ne kaikki löyhästi.

10. Aseta kannattimet C ja kiinnitä ne koftiin D, kiinnitä ne kaikki löyhästi.

11. Kiinnitä paikkiosa E löyhästi koftiin F.

12. Kiinnitä Brink Connector sekä pistorasalevy.

13. Kiristä kaikki pullit ja mutterit piirroksen mukaisesti.

14. Aseta molemmat PE-vaahdonmuovikapppaleet tiivisteksi alustapalkkeihin.

15. Sahaa merkitty osa puskurista sablonin avulla. (asetta sabloni puskurin ulkopuolelle)

16. Aseta takaisin paikalleen kohdan 1 osat.

Ajoneuvon osien purkamis- ja asennusohjeet, ks. työpaikalla käytetty käsikirja.

Asennus- ja kiinnitysohjeet, ks. piirros.

Irrotettavan BMC:n ja purkamisohjeet, ks. ohjeiden asennusopas.

TÄRKEÄÄ:

* "Ajoneuvoa" koskevasta mahdollisesta tarpeellisesta sovellutuksesta/sovellutuksista on kysyttävä neuvoa jälleennyjältä.

* Mikäli kiinnityskohdissa on bitumi- tai tärinänestokerros, se on poistettava.

* Auton vetäessä sallittua enimmäiskuormitusta on tiedusteltava jälleennyjältä.

* myyjältä.

* **Porataessa on huolehdittava siitä, että ei jouduta kosketuksiin sähkö-, jarru- tai polttoaineliittojen kanssa.**

* Poista, "mikäli olemassa", pistehitsausmuttereiden muovisuojukset.

* Nämä asennusohjeet on asennuksen jälkeä säilytettävä yhdessä ajo-neuvoa koskevien paperiäiden kanssa.

* Brink ei ole vastuussa viottumisesta, joka on suoraan tai epäsuoraan aiheutunut väärästä asennuksesta samoin kuin sopimattomien työkalujen käytöstä, muiden kuin ohjeissa mainittujen asennusmenettimien tai välillisten käytöstä sekä kyseisten asennusohjeiden väärinkäynnistä.

8. Monter kunststorf dækkpladen midt på undersiden.

9. Anbring støtterne A og monter disse ved punkterne B; monter det hele manuelt.

10. Anbring støtterne C og monter disse ved punkterne D; monter det hele manuelt.

11. Monter bjælkeleden E håndfast på punkterne F.

12. Monter Brink Connector inklusive kontaktplade.

13. Spænd alle bolte og møtrikker ifølge tegning.

14. Anbring de to PE-skumblokke som ardsækning i chassisrammen (skabølønen) ved hjælp af kotangere.

15. Sæt den angivne del ud af kotangere ved hjælp af skabølønen (skabølønen) på ydersiden af kotangere.

16. Monter de dele, som blev fjernet under punkt 1.

Råd før for demontering og montage af dele til køretøjet arbejdsplads håndbogen.

Råd før for montage og demontering af det RMC den vedlagte montagevejledning.

BEMÆRK:

* Kontakt forhandleren i forbindelse med eventuelle påkrævede ændringer (er) på køretøjet.

* Undergangsbehandlingen skal fjernes de steder hvor trækkeet ligger an mod bilen.

* Kontakt Deres forhandler for oplysninger om den maksimale trækraft og det tilladte kugletyck.

* **Vær forsigtig ikke at bore i ledninger-,bremse eller benzinslange**

* Fjern plasticpropperne "om de findes" fra de punktsvejsede møtrikker.

* Brink er ikke ansvarlig for skade der direkte eller indirekte er forårsaget af forkert montage. herunder også iberegnet brug af forkert værktøj og anvendelse af anden montage metode og andre montage midler end de foreskrevne samt fejltilknytning af den medfølgende montagevejledning.

* DENNE MONTERINGSVEJLEDNING SKAL MEDBRINGES VED SYN.

Consultar para el desmontaje y montaje de piezas del vehículo el manual de instalación de taller.

Consultar el croquis para el montaje y medios de fijación.

© 540070/29-07-2016/8

Consultar para el montaje y desmontaje del RMC las instrucciones de montaje adjuntas.

N.B.:

- * Para (una) eventual(es) adaptación(es) 'del vehículo' consúltese al concesionario.
- * Si en los puntos de fijación hay una capa de betún o anti-choque hay que quitarla.
- * Consulte a su concesionario para el peso máximo de tracción y la presión de la bola admitida de su vehículo.
- * **No agujerear cable de eléctrico, tubos de freno o gasolina**
- * Retirar, si presentes, los capuchones de plástico de las tuercas de soldadura por punto.
- * Guarde estas instrucciones junto a la documentación del vehículo después del montaje del enganche.
- * Brink no se responsabiliza por daños causados, directa o indirectamente, por un montaje incorrecto, incluyendo el uso de herramientas inadecuadas, por el uso de métodos de montaje y medios distintos a los indicados y por la interpretación incorrecta de estas instrucciones de montaje.

I ISTRUZIONI PER IL MONTAGGIO:

Prima di iniziare il montaggio verificare la terghetta per determinare quale disegno, presente nelle istruzioni, è applicabile.

1. Smontare i gruppi dei fanali posteriori. Smontare il paraurti e la barra d'acciaio dal veicolo; la barra in acciaio non dovrà più essere montata. Vedi figura 1.
2. Smontare la piastra di copertura sotto al centro. Vedi figura 1.
3. Segare via le parti indicate in figura 2.
4. Praticare i fori B di $\varnothing 11$ mm come indicato in fig. 3.
5. Praticare i fori D da 9 mm attraverso il pannello posteriore. Vedi figura 4.
6. Trattare i fori praticati con antiruggine.
7. Segare via una parte del pannello di copertura, come indicato in figura 5.

PL INSTRUKCJA MONTAŻU:

Przed rozpoczęciem montażu należy sprawdzić tabliczkę znamionową, żeby ustalić, który z szablonów jdujących się w instrukcji montażowej należy wykorzystać.

1. Zdemontować zespół tylnych świateł. Zdemontować z pojazdu zderzak wraz ze stalową belką zderzakową, belka zderzakowa nie będzie ponownie wana. Patr. rysunek 1.
2. Zdemontować od spodu w części środkowej płytę osłonową z tworzywa sztucznego. Patr. rysunek 1.
3. Wypilować zgodnie z rysunkiem 2 wskazane odcinki.
4. Wywiercić zgodnie z rys. 3 otwory B $\varnothing 11$ mm.
5. Wywiercić otwory w tylnej ścianie D do około 9 mm.
6. Zabezpieczyć wywiercone otwory środkiem przeciwkorozyjnym.
7. Wypilować zgodnie z rysunkiem 5 część z płyty pokrywowej.
8. Zamontować od spodu w części środkowej płytę osłonową z tworzywa sztucznego.
9. Umieścić wsporniki A i umocować je w punktach B, lekko przymocować całość.
10. Umieścić wsporniki C i umocować je w punktach D, lekko przymocować całość.
11. Wprowadzić element E ręcznie do oporu w punktach F.
12. Zamontować Brink Connector wraz z płytą z gniazdem wtykowym.
13. Dokręcić wszystkie śruby i nakrętki zgodnie z rysunkiem.
14. Umieścić dwa klocki piankowe PE jako szczelnio w poprzecznicach ramy podwozia.
15. Wypilować wskazany odcinek zderzaka korzystając z szablonu. (szablon umieścić na zewnętrznej stronie zderzaka).
16. Ponownie umieścić to, co zostało zdemontowane w punkcie 1.

Co do montażu i montowania części pojazdu zapoznać się z podręcznikiem warsztatowym.

Co do montażu i środków montażowych zapoznać się ze schematem.

Co do montażu i demontażu RMC zapoznać się z załączoną instrukcją

8. Montare la piastra di copertura sotto al centro.
9. Posizionare i sostegni A e fissarli manualmente in corrispondenza dei punti B.
10. Posizionare i sostegni C e fissarli manualmente in corrispondenza dei punti D.
11. Fissare manualmente la traversa E in corrispondenza dei punti F.
12. Montare lo Brink Connector completa di portapresa.
13. Serrare tutti i dadi e bulloni alle coppie di serraggio indicate nel disegno.
14. Inserire i due blocchi di polistirolo espanso nei montanti del telaio per chiuderli.
15. Con l'ausilio della sagoma, segare via dal paraurti la parte indicata. (posizionare la sagoma sul lato esterno del paraurti).
16. Rimontare quanto rimosso al punto 1.

Per lo smontaggio ed il montaggio dei componenti del veicolo consultare il manuale tecnico dell'officina.

Consultare il disegno per il montaggio ed i dispositivi di fissaggio.

Per il montaggio e lo smontaggio del RMC, consultare le istruzioni di montaggio allegate.

N.B.:

- * Per eventuali necessari adattamenti "del veicolo" si consiglia di consultare il fornitore.
- * Rimuovere lo strato di materiale isolante dai punti d'attacco.
- * Per il peso complessivo trainabile della Vostra vettura, consultate il Vostro rivenditore autorizzato.
- * **Praticando i fori, prestare attenzione a non danneggiare i cavi elettrici, i cavi del freno e i condotti del carburante.**
- * Rimuovere, se presenti, i coperchietti in plastica dai dadi di saldatura per punto.
- * Questa istruzione di montaggio deve essere allegata ai documenti del veicolo dopo l'installazione del gancio.
- * Brink non può essere ritenuta responsabile per eventuali danni direttamente o indirettamente dovuti ad un errato montaggio, intendendo con ciò anche l'uso di attrezzi non idonei e l'uso di metodi e mezzi di montaggio diversi da quelli prescritti, nonché all'errata interpretazione delle seguenti istruzioni di montaggio.

© 540070/29-07-2016/9

montażu .

Wskazówki:

- Po przejechaniu 1000 km dokręcić wszystkie elementy skręcane.
- **Podczas ewentualnych odwrtów upewnić się czy w pobliżu nie znajdują się przewody instalacji elektrycznej, przewody hydrauliczne lub przewody paliwowe.**
- Wszystkie ubytki powłoki lakierniczej zabezpieczyć przed korozją.
- Należy wyjąć ewentualne plastikowe zaślepki w punktach przyspawanych nakrętek.
- Stosować nakrętki oraz śruby gatunkowe dostarczone w komplecie.
- Utrzymywać kulę w czystości, oraz pamiętać o regularnym jej smarowaniu.
- Hak holowniczy zarejestrować w stacji diagnostycznej.

Zastosowanie się do powyższych wskazań gwarantuje Państwu bezpieczeństwo, niezawodność i sprawność naszego wyrobu przez cały okres jego użytkowania.

* Firma Brink nie ponosi odpowiedzialności za straty poniesione poś rednio lub bezpoś rednio na skutek niewł asciwego montażu, w tym użycia niewł asciwych narzędzi i sposobów montażu niezgodnych z instrukcją, oraz niezastosowanie się do treści instrukcji.

SF ASENNUSOHJEET:

Ennen asennusta, selvittä tyypikilvestä, mikä asennusohjeen piirros koskee kyseistä autoa

1. Irrota takavaloyksiköt. Irrota ajoneuvosta puskuri sekä teräksinen iskunvaimenninpalkki, iskunvaimenninpalkkia ei enää käytetä. Ks. kuva 1.
2. Irrota alapuolen keskikohdasta/keskikohtaan muovipeitelevy. Ks. kuva 1.
3. Sahaa irti kuvan 2 osoittamat osat.
4. Pora reikä B läpimitaltaan $\varnothing 11$ mm:n suuriseksi kuvan 3 osoittamalla tavalla.
5. Pora reiät D takapaneelin läpi noin 9 mm:n suuruisiksi. Ks. kuva 4.

© 540070/29-07-2016/10

Template 5400

Place on outside bumper

