

MONTAGE-HANDLEIDING ELEKTROSET VOOR TREKHAAK MET 13-POLIGE CONTACT-DOOS VLGS. DIN/ISO NORM 11446

CHRYSLER 300 M SEDAN LH MY 1998- / -2000

Bestel Nr.: CR-001-HL

1. Verwijder de negatieve klem van de accu.  
Verwijder de bekleding aan de achterzijde in de kofferruimte.  
Vouw de bekleding aan de linker- en rechterzijde in de kofferruimte naar binnen. Verwijder de bumper en de achterlichten.
2. Verwijder de bestaande ronde 19 mm tule die zich schuin onder het linker achterlicht bevindt.
3. Leid het uiteinde van de kabelboom met de connectoren met o.a. de rode, zwarte en zwart/rode draad naar het linker achterlicht.  
Leid het uiteinde van de kabelboom met de connectoren met o.a. de bruine en groen/witte draad naar het rechter achterlicht.  
(Voorzichtig i.v.m. hitte van de uitlaat!)  
Leid het andere deel van de kabelboom met de tule door het gat in de kofferruimte (eerst de beide kabelogen, vervolgens de 9-polige stekker en ten slotte de beide losse terminals), en plaats de tule in het gat.  
Monteer de contactdoos op de trekhaak. De draden zijn als volgt aangesloten:

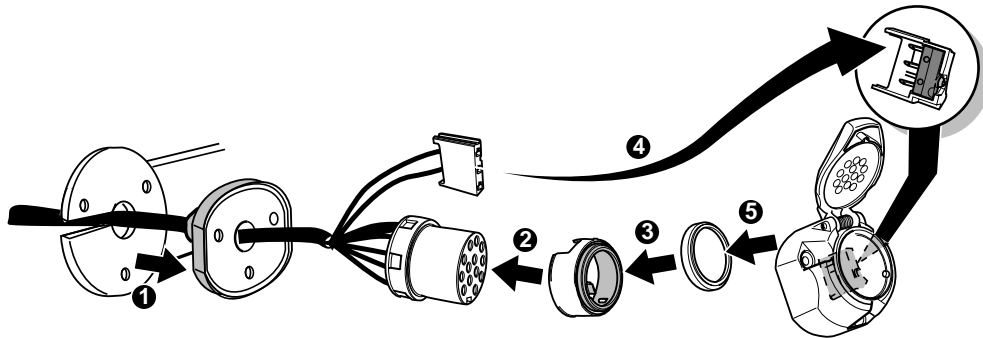

DIN/ISO 11446		(D)	(F)	(GB)	(NL)
	1/L	gelb	jaune	yellow	geel
	2	blau	bleu	blue	blauw
	3/31	weiß	blanc	white	wit
	4/R	grün	vert	green	groen
	5/58-	braun	marron	brown	bruin
	R	rot	rouge	red	rood
	6/54	schwarz	noir	black	zwart
	7/58-L	schwarz/rot	noir/rouge	black/red	zwart/rood
	8	braun/weiß	marron/blanc	brown/white	bruin/wit
	9	rot	rouge	red	rood
	10	weiß	blanc	white	wit
	11	rot/blau	rouge/bleu	red/blue	rood/blauw
	12	weiß	blanc	white	wit

4. Bij de beide achterlichten bevinden zich connectoren.  
Neem deze connectoren uit elkaar.  
Sluit de connectoren van de kabelboom met o.a. de zwarte en rode draad overeenkomstig aan de linkerkant aan.  
Sluit de connectoren van de kabelboom met o.a. de bruine en groen/witte draad overeenkomstig aan de rechterkant aan.
5. Verbind de 9-polige connector van de hoofdkabelboom met de 9-polige connector van de meegeleverde kleine kabelboom.  
Steek de 8-polige connector van de kleine kabelboom in de meegeleverde module.  
Bevestig de module samen met de witte draden met de plakstrip en bout + moer. Maak hierbij gebruik van het bestaande gat tegen het linker binnenscherm.
6. De meegeleverde 3-polige connector is voor uitbreiding van de constante spanningvoorziening in de caravan.  
Steek de bruin/witte en rode draad overeenkomstig in de meegeleverde 3-polige connector (zie illustratie 1).

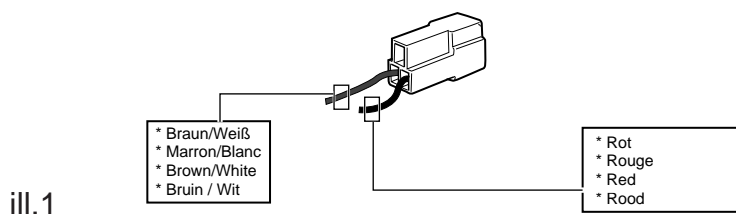

7. Leid de oranje draad voor de voeding van de module langs de achterzijde van de kofferruimte naar het relais dat zich rechts naast de versterker bevindt.  
Knip de zwart/paarse draad met constante spanning, die zich daar bevindt, door.  
Plaats de ene zwart/paarse draad aan de ene kant in het meegeleverde doorverbindingsbusje en schuif de krimpkous over de draad.  
Plaats vervolgens de andere zwart/paarse draad aan de andere kant in het busje.  
Steek de oranje draad aan één kant bij de zwart/paarse draad.  
Vervolgens de krimpkous krimpen en föhnen (zie illustratie 2).
8. Sluit de negatieve klem aan op de accu.  
Controleer de elektrische functies met de aanhanger aangesloten.  
Monteer alle gedemonteerde onderdelen.

#### Informatie:

In deze kabelset wordt de C2-module toegepast in plaats van een knipperlichtrelais met C2 controlelampje. Een defect knipperlicht van voertuigen en/of aanhanger wordt aangegeven door het versneld knipperen van de overige knipperlichten (volgens Europese richtlijn 76/756/EEC §4.5.8. en StVZO §54).

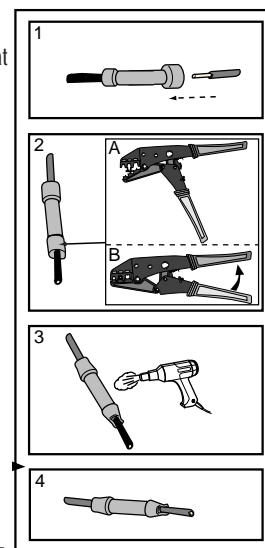

ill.2

Deze set herkent door middel van aansluiting Nr. 12 van de 13-polige stekkerdoos wanneer een aanhanger/ caravan aangesloten is. In de stekker van de aanhanger/caravan moet deze aansluiting met de massa (Nr. 3) worden doorverbonden.

Om overbelasting van de C2-module te voorkomen mag op de aanhanger per zijde maximaal 21W aan knipperlichten worden aangesloten.

De werking van de C2-module kan getest worden door een aanhanger (of testkast) aan te sluiten en met een losgedraaid knipperlicht richting aan te geven. De andere knipperlichten knipperen nu snel.

(LET OP: een testkast waar uitsluitend LED's als belasting gebruikt worden, kan hiervoor niet worden gebruikt.)

EINBAUANLEITUNG ELEKTROSATZ ANHÄNGERVORRICHTUNG MIT 13-P STECKDOSE lt. DIN/ISO NORM 11446

CHRYSLER 300 M SEDAN LH MY 1998- / -2000

Bestell Nr.: CR-001-HL

1. Das Minuskabel der Batterie entfernen.  
Die Verkleidung an der Hinterseite im Gepäckraum herausnehmen.  
Die Verkleidung an der linken und rechten Seite im Gepäckraum nach innen falten. Die Stoßstange entfernen. Die Heckleuchten entfernen.
2. Die vorhandene runde 19 mm Tülle die sich schräg unter der linken Heckleuchte befindet, entfernen.
3. Das Ende des Kabelsatzes mit den Steckverbindern mit u.a. dem roten, schwarzen und schwarz/roten Kabel zur linken Heckleuchte führen. Das Ende des Kabelsatzes mit den Steckverbindern mit u.a. dem braunen und grün/weißen Kabel zur rechten Heckleuchte führen.  
(Vorsicht, wegen der Hitze des Auspuffes!)  
Das andere Teil des Kabelsatzes mit der Tülle durch das Loch im Gepäckraum führen (zuerst die beiden Kabelaugen, danach den 9-poligen Stecker und schließlich die beiden Kontakte), und die Tülle in dem Loch befestigen.  
Die Steckdose auf die Anhängerkupplung montieren. Die Kabel sind wie folgt angeschlossen:

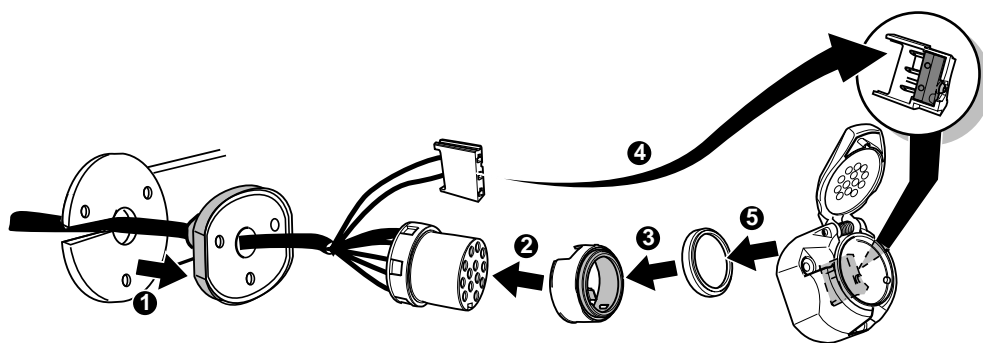

DIN/ISO 11446		(D)	(F)	(GB)	(NL)
	1/L	gelb	jaune	yellow	geel
	2	blau	bleu	blue	blauw
	3/31	weiß	blanc	white	wit
	4/R	grün	vert	green	groen
	5/58-	braun	marron	brown	bruin
	R	rot	rouge	red	rood
	6/54	schwarz	noir	black	zwart
	7/58-L	schwarz/rot	noir/rouge	black/red	zwart/rood
	8	braun/weiß	marron/blanc	brown/white	bruin/wit
	9	rot	rouge	red	rood
	10	weiß	blanc	white	wit
	11	rot/blau	rouge/bleu	red/blue	rood/blauw
	12	weiß	blanc	white	wit

4. Bei den beiden Heckleuchtesätzen befinden sich Steckverbinder.  
Diese Steckverbinder auseinanderziehen.  
Die Steckverbinder des Kabelsatzes mit u.a. dem roten und schwarzen Kabel übereinstimmend links anschließen.  
Die Steckverbinder des Kabelsatzes mit u.a. dem braunen und grün/weißen Kabel übereinstimmend rechts anschließen.
5. Den 9-poligen Steckverbinder des Hauptkabelsatzes mit dem 9-poligen Steckverbinder des beiliegenden kleinen Kabelsatzes verbinden.  
Den 8-poligen Steckverbinder des kleinen Kabelsatzes in das beiliegende C2 Steuergerät stecken.  
Das Steuergerät zusammen mit den weißen Kabeln mit Aufkleber und Bolzen + Mutter befestigen. Dazu das vorhandene Loch am Innenblech (linke Kofferraumseite) verwenden.
6. Der beiliegende 3-polige Steckverbinder ist als Vorbereitung für die Dauerplusversorgung in einem Wohnwagen vorgesehen.  
Das braun/weiße und rote Kabel übereinstimmend in den beiliegenden 3-poligen Steckverbinder stecken (siehe Abbildung 1)

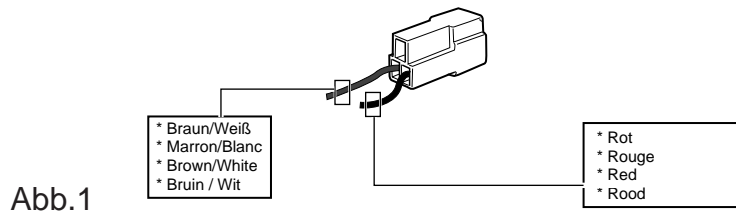

7. Das orange Kabel für die Spannungsversorgung des Steuergeräts an der Hinterseite des Gepäckraums entlang zum Relais, das sich an der rechten Seite des Verstärkers befindet, führen.  
Das schwarz/violette Kabel mit Dauerplus, das sich dort befindet, durchschneiden.  
Eines der schwarz/violetten Kabel an der einen Seite in die beiliegende Büchse stecken und den Schrumpfschlauch über das Kabel schieben.  
Das andere schwarz/violette Kabel an der anderen Seite in die Büchse stecken.  
Das orange Kabel an einer der Seiten bei dem schwarz/violetten Kabel stecken.  
Danach den Schrumpfschlauch ancrimpen und heizen (siehe Abbildung 2).
8. Die Batterie wieder anschließen und sämtliche Fahrzeugfunktionen mit angeschlossenem Anhänger überprüfen.  
Die abmontierten und entfernten Teile wieder montieren.

#### Informationen:

In diesem Kabelsatz wird das C2-Steuergerät statt ein Blinkrelais mit einer C2 Kontrolleuchte verwendet.  
Ein kaputes Blinklicht des Fahrzeuges oder/und des Anhängers wird mittels einer Erhöhung der Blinkfrequenz der anderen Blinkerlichter angezeigt (laut europäischer Richtlinie 76/756/EEC §4.5.8. und StVZO §54).

Dieser Kabelsatz kann mittels des Anschlußpunktes Nr. 12 der 13-poligen Steckdose erkennen, wenn der Wohnwagen/Anhänger angeschlossen ist. In dem Stecker des Wohnwagens/Anhängers, muß dieser Anschlußpunkt mit der Masse Nr. 3 durchverbunden werden.

Damit die Überbelastung des C2-Steuergeräts vermieden wird, kann auf dem Anhänger eine Höchstbelastung von 21W an Blinklichter auf jeder Seite angeschlossen werden.

Die Wirkung des C2 Steuergeräts kann mittels des Anschlusses des Anhängers (oder Testgerät) und der Anschaltung des Blinkgebers mit einem ausgedrehten Blinklicht geprüft werden. Die anderen Blinklichter blinken dann schneller. (ACHTUNG: Ein Testgerät wo ausschließlich LED's als Belastung verwendet werden, kann hierfür nicht verwendet werden.)



Abb.2

FITTING INSTRUCTIONS ELECTRIC WIRINGKIT TOWBAR WITH 13-P SOCKET UP TO DIN/ISO NORM 11446

CHRYSLER 300 M SEDAN LH MY 1998- / -2000

Partno.: CR-001-HL

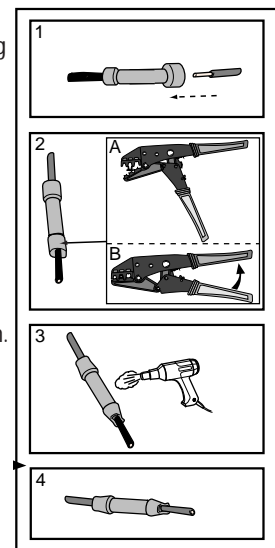
1. Remove the battery earth cable.  
Remove the covering at the back side in the boot.  
Fold the covering at the left and right side in the boot inside.  
Remove the bumper and the rearlights.
2. Remove the existing round 19 mm grommet, which is located underneath the left rearlight.
3. Lead the end of the wiring harness with the connectors with a.o. the red, black and black/red wire to the left rearlight.  
Lead the end of the wiring harness with the connectors with a.o. the brown and green/white wire to the right rearlight.  
(Careful, hot exhaust!)  
Lead the other part of the wiring harness with the grommet through the hole in the boot (first both ringtongues, afterwards the 9-pole connector and finally both terminals), and fit the grommet in the hole.  
Mount the socket to the towbar. The wires are connected as indicated:

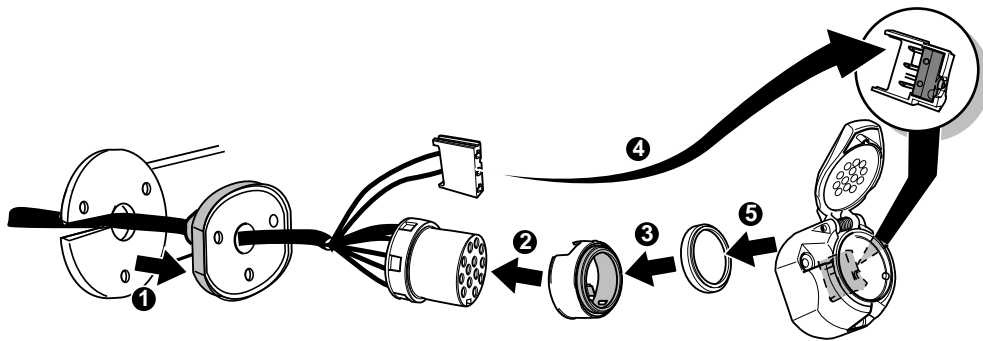

DIN/ISO 11446		(D)	(F)	(GB)	(NL)
	1/L	gelb	jaune	yellow	geel
	2	blau	bleu	blue	blauw
	1-8	weiß	blanc	white	wit
	4/R	grün	vert	green	groen
	5/58-	braun	marron	brown	bruin
	R	rot	rouge	red	rood
	6/54	schwarz	noir	black	zwart
	Reverse	schwarz/rot	noir/rouge	black/red	zwart/rood
	8	braun/weiß	marron/blanc	brown/white	bruin/wit
	9	rot	rouge	red	rood
	10	weiß	blanc	white	wit
	11	rot/blau	rouge/bleu	red/blue	rood/blauw
	9	weiß	blanc	white	wit

4. Near both rearlight units connectors are located.  
Disconnect these connectors.  
Connect the connectors of the wiring harness with a.o. the red and black wire at the righthand side.  
Connect the connectors of the wiring harness with a.o. the brown and green/white at the lefthand side.  
Fit the module together with the white wires with the tape and the bolt + nut. Use the existing hole against the left inner shield.
5.  
Connect the 9-pin connector of the main wiring harness with the 9-pin connector of the supplied small wiring harness.  
Fit the 8-pin connector of the small wiring harness in the supplied C2 module.  
Fit the module together with the white wires with the tape and the bolt + nut. Use the existing hole against the inner shield.
6. The supplied 3-pin connector is a preparation for battery supply in a trailer.  
Fit the brown/white and red wire in the 3-pin connector as indicated in fig. 1.

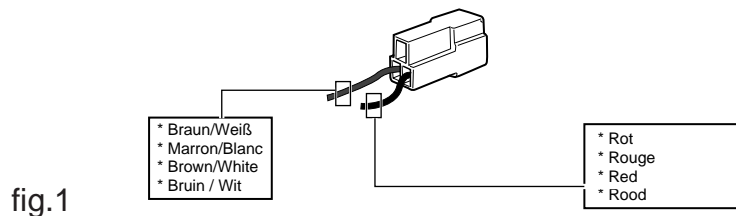

7. Lead the orange wire for power supply for the C2 module via the back of the boot to the relay, which is located at the righthand side of the amplifier.  
Cut the black/purple wire with battery supply.  
Fit one of the black/purple wires at one side in the supplied case and pull the shrink sleeve over the wire.  
Fit the other wire at the other side in the case.  
Fit the orange wire at one side in the same case.  
Shrink and heat the shrink sleeve (fig. 2).
8. Reconnect the battery and check all electric functions with the trailer connected.  
Reinstall disassembled parts.

**Information:**

In this wiring harness kit, the C2 module is used instead of a flasher relay with a C2 light failure sensor. A defective indicator of the car or/and caravan/trailer is stated by a quicker flashing of the other indicator lights (following the european directive 76/756/EEC §4.5.8. and StVZO §54).

This wiring kit recognizes when a trailer is connected with the connection Nr. 12 of the 13 pole socket. In the plug of the trailer/caravan, this connection has to be connected with the earth (connection Nr. 3).

In order to avoid an overload of the C2 module, a maximum of 21W in indicator lights can be connected on each side.

The functioning of the C2-module can be tested by connecting the trailer/caravan (or a test box) and switching on the indicator lights with a removed indicator light. The other indicator lights are flashing quiker.

(ATTENTION: a test box on which only LED's are being used, can not be used in this case.)

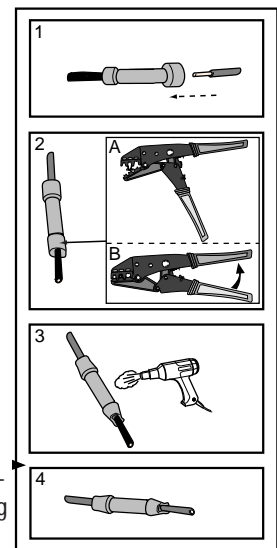

fig.2

INSTRUCTION DE MONTAGE DU FAISCEAU ELECTRIQUE POUR CROCHET D'ATTELAGE  
CONFORME A LA NORME DIN/ISO 11446 PRISE 13-P

CHRYSLER 300 M SEDAN LH MY 1998- / -2000

Reference: CR-001-HL

1. Débranchez la cosse négative de la batterie.  
Enlevez les tapis à côté arrière dans le coffre.  
Pliez les tapis à côté gauche et droit dans le coffre arrière. Enlevez le pare-chocs et les feux arrière.
2. Enlevez le passe-fils existant circulaire de 19 mm qui se trouve sous le feu arrière gauche.
3. Menez la terminaison du faisceau électrique ayant des fils de couleur rouge, noir et noir/rouge au feu arrière gauche.  
Menez la terminaison du faisceau électrique ayant des fils de couleur marron et vert/blanc au feu arrière droit.  
(Attention aux gaz d'échappement - Chaleur!!).  
Menez l'autre part du faisceau électrique avec le passe-fils via le trou dans le coffre (premier les cosses circulaires, ensuite le connecteur 9-pôles et finalement les deux cosses détachés), et placez le passe-fils dans le trou.  
Montez la prise sur le crochet d'attelage. Les fils sont connecté comme indiqué ci-dessous:

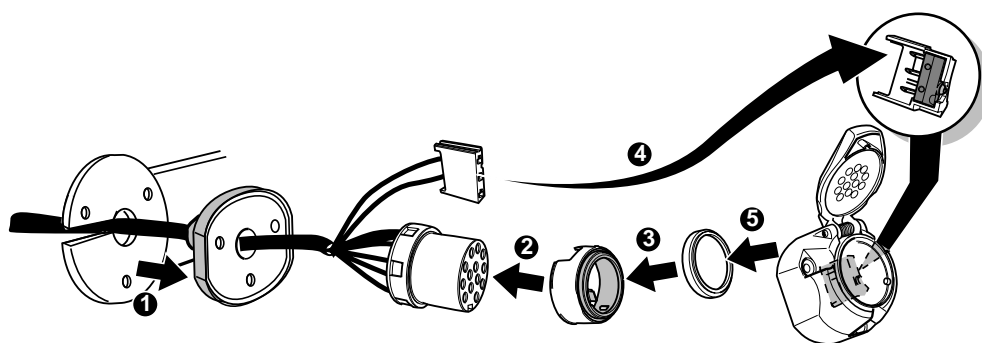

DIN/ISO 11446		(D)	(F)	(GB)	(NL)
	1/L	gelb	jaune	yellow	geel
	2	blau	bleu	blue	blauw
	3/31	weiß	blanc	white	wit
	4/R	grün	vert	green	groen
	5/58-	braun	marron	brown	bruin
	R	rot	rouge	red	rood
	6/54	schwarz	noir	black	zwart
	7/58-L	schwarz/rot	noir/rouge	black/red	zwart/rood
	8	braun/weiß	marron/blanc	brown/white	bruin/wit
	9	rot	rouge	red	rood
	10	weiß	blanc	white	wit
	11	rot/blau	rouge/bleu	red/blue	rood/blauw
	12	weiß	blanc	white	wit

4. Chez les unités de feux arrières se trouvent des connecteurs.  
Séparez les connecteurs à côté gauche.  
Connectez-y les connecteurs du faisceau électrique ayant des fils de couleur noir et rouge.  
Séparez les connecteurs à côté droite.  
Connectez-y les connecteurs du faisceau électrique ayant des fils de couleur marron et vert/blanc.
5. Connectez le connecteur 9-pôles du faisceau électrique principal avec le connecteur 9-pôles du faisceau électrique secondaire livré.  
Placez le connecteur 8-pôles du faisceau électrique secondaire dans le module livré.  
Fixez le module avec les fils blancs avec le ruban adhésif et boulon +écrou. Utilisez le trou existant contre l'écran intérieur gauche.
6. Le connecteur 3-pôles livré et pour agrandir l'alimentation continu dans la caravane.  
Placez le fil marron/blanc et rouge dans le connecteur 3-pôles livré (voir fig.1).

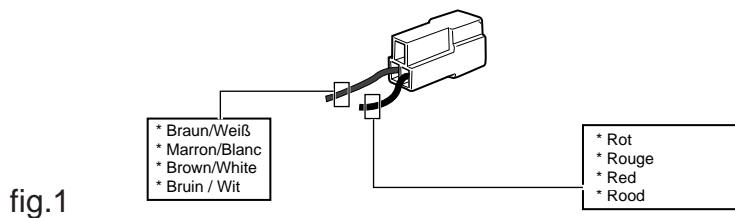

7. Menez le fil orange pour l'alimentation du module via le côté arrière du coffre au relais qui se trouve à côté droit de l'amplificateur.  
Coupez le fil noir/violet avec alimentation continu, qui se trouve là.  
Placez un fil noir/violet à un côté dans la boîte livré et poussez la gaine rétractible sur le fil.  
Ensuite placez l'autre fil noir/violet au autre côté dans la boîte.  
Placez le fil orange à un côté chez le fil noir/violet (voir fig.2).  
Rétrécir et chauffer le gaine rétractible.  
  
Reconnectez la cosse négative de la batterie.
8. Contrôlez les fonctions électrique avec la remorque accouplée.  
Remontez les parts enlevés.

**Information:**

Dans ce faisceau électrique, le module C2 est utilisé à la place du relais du clignotant qui est équipé d'un deuxième témoin de contrôle C2. Un clignotant défectueux du véhicule ou de la caravane/remorque est signalé par le clignotement plus rapide des autres lampes clignotant (suivant les directives européennes 76/756/EEC §4.5.8. et SIVZO §54).

Ce faisceau électrique reconnaît à l'aide de la connexion No. 12 de la prise 13 pôles lorsque qu'une caravane/remorque est accouplée. Dans le socle de la fiche de la caravane/remorque il convient de relier cette connexion avec la connexion de masse No. 3.

Afin d'éviter l'endommagement du module C2, il ne peut être connecté sur chaque côté de la remorque/caravane qu'une charge maximale de 21W en clignotants.

Le fonctionnement du module C2 peut être contrôlé en branchant une remorque/caravane (ou boîte test) et en indiquant une direction avec une lampe clignotante dévissée. Les autres lampes clignotants clignotent alors plus rapidement. (Attention: une boîte test où ne sont utilisés que les témoins de contrôle comme charge, ne peut être utilisé dans ce cas.)

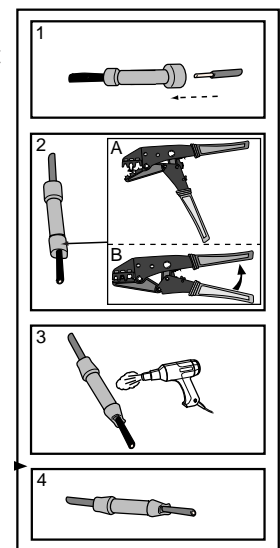

fig.2