



Einbauanleitung zu Elektro-Einbausatz 749447

Elektro-Einbausatz für Anhängerkupplung, 13-polig, 12 Volt, nach ISO 11446

RENAULT ESPACE ab 01/97 bis 10/02

- Inhalt:**
- 1 Steckdosengehäuse mit Abschaltkontakt für Nebelschlußlicht,
 - 1 Leitungssatz 13-adrig mit vormontiertem Steckdoseneinsatz,
 - 1 Leitungssatz 4-adrig (für Nebelschlußlicht-Abschaltung),
 - 1 Anhänger-Blinküberwachung (JAEGERTRONIC-Steuergerät),
 - 1 Schließerrelais,
 - 3 Schrauben M5 x 30,
 - 1 Schraube M5 x 12,
 - 4 Muttern M5 (selbstsichernd),
 - 2 Blechschrauben,
 - 4 Steckhülsegehäuse,
 - 4 Steckhülsen,
 - 4 Flachsteckgehäuse,
 - 4 Flachstecker,
 - 1 Flachsteckabzweiger,
 - 15 Kabelbinder 100 mm lang.

HINWEIS:

Die Einbauanleitung ist dem Kunden auszuhändigen!

Durchzuführende Arbeiten, allgemein:

1. Masse-Leitung von der Batterie trennen.
2. Leitungssatz 13-adrig und Steckdose montieren.
3. Funktionsprüfung.

1. Masse-Leitung von der Batterie trennen

Aus Sicherheitsgründen ist die Masse-Leitung unbedingt vor Beginn der Arbeiten von der Batterie zu trennen. Damit keine gespeicherten Daten verloren gehen empfiehlt sich der Einsatz eines **Ruhestromer-Haltungsgerätes**. (**Herstellervorschriften beachten**)

2. Leitungssatz 13-adrig und Steckdose montieren

Die Abschlußleiste der Ladefläche und beide Schlußleuchten ausbauen.

Die Staufächer der linken und rechten Kofferraum-Seitenverkleidungen öffnen.

Die linke Kofferraum-Seitenverkleidung im hinteren Bereich lösen, Wagenheber und Bordwerkzeug ausbauen.

Die rechte Kofferraum-Seitenverkleidung ausbauen und die äußere Kofferraum-Bodenverkleidung (**hinter dem rechten Radkasten**) abbauen.

Im Kofferraumboden unterhalb der rechten Schlußleuchte befinden sich zwei Kunststoffstopfen, einen davon entfernen und die Bohrung als Durchführung nutzen.

Das Leitungssatzende 13-adrig mit vormontiertem Steckdoseneinsatz durch die Durchführung vom Kofferraum nach außen, und weiter durch das Loch im Halteblech für die Steckdose verlegen.

Den vormontierten Steckdoseneinsatz, das Steckgehäuse 3-fach (*grün*) und das beiliegende Steckdosengehäuse wie folgt am Steckdosenhalteblech der Anhängerkupplung montieren:

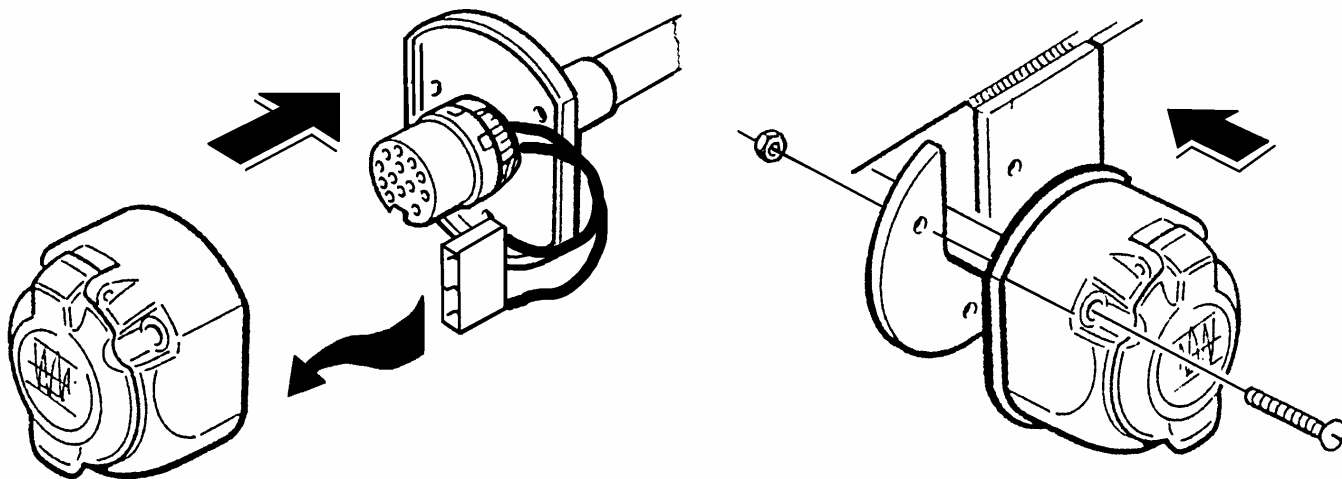

ACHTUNG!

- a) Bei der Montage der Steckdose ist besonders darauf zu achten, daß die Anschlußleitungen des 3-fachen Steckhülsegehäuses (*grün*) **nicht eingeklemmt** und somit **beschädigt** werden!!
- b) Auf **ordnungsgemäßen Sitz der Dichtungselemente** achten!!
Speziell die Dichtung am Leitungsaustritt aus der Steckdose muß auf dem Isolierschlauch sitzen, nicht nur auf den Einzel-Adern!
- c) Leitungssatz so verlegen, daß **keine Scheuerstellen** entstehen können!
- d) Leitungssatz **nicht in der Nähe der Auspuffanlage** verlegen!!

Die Steckdose ist wie folgt belegt:

Leitung	Kontakt-Nr.	Funktion
schwarz/weiß	1	Fahrtrichtungsanzeiger, links
grau	2	Nebelschlußleuchte
braun	3	Masse (für Kontakt-Nr. 1 bis 8)
schwarz/grün	4	Fahrtrichtungsanzeiger, rechts
grau/rot	5	Rechte Schlußleuchte
schwarz/rot	6	Bremsleuchten
grau/schwarz	7	Linke Schlußleuchte
blau/rot	8	Rückfahrleuchte
rot/blau	9	Stromversorgung (Dauerplus)
gelb	10	Ladeleitung Plus für Batterie im Anhänger
braun/grün	11	Masse (für Kontakt-Nr. 10)
nicht belegt	12	Steuerleitung Anhängererkennung
braun	13	Masse (für Kontakt-Nr. 9)

Die auf dem Leitungssatz montierte Gummitülle positionieren und in das Durchführungsloch zum Kofferraum einsetzen.

Das mit **L** gekennzeichnete Leitungssatzende unter dem Kofferraum-Bodenteppich zur **linken Schlußleuchte** verlegen.

Das fahrzeugseitige Steckgehäuse 6-fach von der linken Schlußleuchte abziehen, mit dem passenden Gegenstück des Leitungssatzes zusammenstecken und verrasten.

Das verbleibende Steckgehäuse 6-fach des Leitungssatzteils auf die linke Schlußleuchte stecken und verrasten.

Das mit **R** gekennzeichnete Leitungssatzende zur **rechten Schlußleuchte** verlegen.

Das fahrzeugseitige Steckgehäuse 6-fach von der rechten Schlußleuchte abziehen, mit dem passenden Gegenstück des Leitungssatzes zusammenstecken und verrasten.

Das verbleibende Steckgehäuse 6-fach des Leitungssatzteils auf die rechte Schlußleuchte stecken und verrasten.

Den Kabelschuh der **Leitungen braun** an einer geeigneten Stelle der rechten Kofferraumseite mit beiliegender Blechschraube befestigen. (**Masseverbindung herstellen**)

HINWEIS:

Um einige der nachfolgend beschriebenen Prüfungen durchzuführen, ist die Masse-Leitung kurzzeitig an der Batterie anzuschließen, Masse-Leitung nach den Prüfungen wieder unverzüglich von der Batterie trennen!!

2.1 Fahrzeuge ohne Datenbus-Steuergerät in der Heckklappe:

In diesem Fall liegt bei eingeschalteter Nebelschlußleuchte an der fahrzeugseitigen **Leitung** mit der Funktion **Nebelschlußleuchte + 12V Spannung** an. (*Befindet sich an der rechten Kofferraumseite in der Steckverbindung 15-fach, Leitungsstrang zur Heckklappe*)

An gut zugänglicher Stelle im Bereich der Steckverbindung 15-fach die fahrzeugseitige Leitung (*welche vom **Nebelschlußleuchenschalter** kommt und zu den **Nebelschlußleuchten** führt*) durchtrennen und die durchtrennten Leitungsenden **ca. 5 mm** abisolieren.

Beiliegende Stechkülse an das **vom Nebelschlußleuchenschalter kommende** Leitungsende ancrimpen und in beiliegendes Stechkülsegehäuse stecken.

Beiliegenden Flachstecker an das verbleibende, **zu den fahrzeugseitigen Nebelschlußleuchten führende** Leitungsende ancrimpen und in beiliegendes Flachsteckgehäuse stecken.

Die so montierten Steckgehäuse mit den passenden Gegenstücken der Leitungen **grau** und **grau/weiß** des Leitungssatzes 13-adrig zusammenstecken und verrasten. (*In diesem Fall wird das beiliegende **Schließerrelais** und der **Leitungssatz 4-adrig mit Relaissockel** nicht benötigt*)

2.2 Fahrzeuge mit Datenbus-Steuergerät in der Heckklappe:

In diesem Fall erfolgt die Ansteuerung der Nebelschlußleuchten über eine Datenbusleitung. (*Die Funktion **Nebelschlußleuchte + 12V** ist im Leitungsstrang zur Heckklappe nicht vorhanden*)

Die Heckklappenverkleidung ausbauen und die Schaumstoffabdeckung lösen.

Den Relaissockel des beiliegenden Leitungssatzes 4-adrig an geeigneter Stelle, mittig in der Heckklappe mit beiliegender Schraube und Mutter M5 befestigen und beiliegendes Relais auf den Relaissockel stecken.

Das Leitungssatzende mit den Leitungen **grau/weiß** und **rot/gelb** am fahrzeugseitigen Leitungsstrang entlang zur **linken Nebelschlußleuchte** verlegen.

An gut zugänglicher Stelle im Bereich der **linken Nebelschlußleuchte** die fahrzeugseitige Leitung (**Leitungsfarbe braun**) durchtrennen, welche das **Plussignal (+ 12V)** führt und die durchtrennten Leitungsenden **ca. 5 mm** abisolieren.

Beiliegende Steckhülse an das vom **Datenbus-Steuergerät** (befindet sich im Bereich des Heckwischermotors) kommende Leitungsende ancrimpen und in beiliegendes Steckhülsegehäuse stecken.

Beiliegenden Flachstecker an das verbleibende, zu der **linken Nebelschlußleuchte** führende Leitungsende ancrimpen und in beiliegendes Flachsteckgehäuse stecken.

Die so montierten Steckgehäuse mit den passenden Gegenstücken der Leitungen **grau/weiß** und **rot/gelb** des Leitungssatzes 4-adrig zusammenstecken und verrasten.

Das Leitungssatzende mit den Leitungen **grau/weiß**, **rot/gelb** und **schwarz/gelb** am fahrzeugseitigen Leitungsstrang entlang zur **rechten Nebelschlußleuchte** verlegen.

An gut zugänglicher Stelle im Bereich der **rechten Nebelschlußleuchte** die fahrzeugseitige Leitung (**Leitungsfarbe orange**) durchtrennen, welche das **Plussignal (+ 12V)** führt und die durchtrennten Leitungsenden **ca. 5 mm** abisolieren.

Die Leitungen **grau/weiß** und **rot/gelb** in gleicher Reihenfolge (wie zuvor an der Leitung **Plussignal zur linken Nebelschlußleuchte**) an der fahrzeugseitigen Leitung **Plussignal (+ 12V)** zur **rechten Nebelschlußleuchte** anschließen.

Den beiliegenden Flachsteckabzweiger an der verbleibenden Leitung (**Leitungsfarbe rosa-grau**) die zur **rechten Nebelschlußleuchte** führt (**Minussignal bei eingeschalteten Nebelschlußleuchten**) durch zusammenklappen anschließen.

Den Flachstecker der Leitung **schwarz/gelb** des Leitungssatzes 4-adrig auf den soeben montierten Flachsteckabzweiger stecken.

Die verbleibenden Leitungen **grau** und **grau/weiß** des Leitungssatzes 4-adrig am fahrzeugseitigen Leitungsstrang entlang, durch eine Gummitülle der Heckklappe, und weiter zur rechten Kofferraumseite verlegen. (Ggf. eine geeignete Durchziehhilfe verwenden)

Die losen Leitungsenden der Leitungen **grau** und **grau/weiß ca. 5 mm** abisolieren (**mögliche Überlänge abtrennen**), beiliegende Steckhülse an das Leitungsende der Leitung **grau** ancrimpen und in beiliegendes Steckhülsegehäuse stecken.

Beiliegenden Flachstecker an das Leitungsende der Leitung **grau/weiß** ancrimpen und in beiliegendes Flachsteckgehäuse stecken.

Die Gehäuse der Leitungen **grau** und **grau/weiß** des Leitungssatzes 4-adrig farbgleich mit den passenden Gegenstücken der Leitungen **grau** und **grau/weiß** des Leitungssatzes 13-adrig zusammenstecken und verrasten.

Alle Modelle:

Die beiliegende Anhänger-Blinküberwachung (**JAEGERTRONIC-Steuergerät**) auf das Steckgehäuse 8-fach des Leitungssatzes stecken, verrasten und an geeigneter Stelle der rechten Kofferraumseite mit beiliegender Blechschraube befestigen.

Das Leitungssatzende der Leitung **rot** (mit **Sicherungshalter**) zu einer geeigneten fahrzeugseitigen Leitung mit der Funktion **Dauerplus-Klemme 30** im Kofferraum, oder im Bereich der Zentralelektrik (im Fahrzeugboden vor dem Beifahrersitz) verlegen.

ACHTUNG!

Beim Anschluß der Leitung rot an eine fahrzeugseitige Dauerplus-Leitung auf ausreichenden Leitungsquerschnitt und Absicherung dieser Leitung achten!!
(Empfohlener Leitungsquerschnitt: **1,0 mm²-2,5 mm²**)

An gut zugänglicher Stelle eine fahrzeugseitige Leitung mit der Funktion **Dauerplus-Klemme 30** durchtrennen.

Die durchtrennten Leitungsenden **ca. 5 mm** abisolieren, beiliegende Steckhülse bzw. Flachstecker an die Leitungsenden ancrimpen und in beiliegendes Steckhülsegehäuse bzw. Flachsteckgehäuse stecken.

Die so montierten Steckgehäuse mit den passenden Gegenstücken der Leitungen **rot** des Leitungssatzes zusammenstecken und verrasten.

HINWEIS:

*Das Steckgehäuse 3-fach (Leitungen rot/blau, gelb, braun/grün) ist für eine Erweiterung der Steckdosenfunktionen vorgesehen !
(Dauerplus, Ladeleitung Batterie/Anhänger, Masse für die Ladeleitung)
Diesen Teil des Leitungssatzes hinter die Verkleidung legen.*

Für die Erweiterung der Steckdosenfunktionen ist im Fachhandel ein Leitungssatz erhältlich unter der **JAEGER-Artikelnummer:**

721334

3. Funktionsprüfung

Masse-Leitung wieder an die Batterie anschließen.

Alle Funktionen mit einem geeigneten Prüfgerät prüfen.

Das Prüfgerät ist im Fachhandel erhältlich unter der **JAEGER-Artikelnummer:**

361009

Funktionshinweis Anhänger-Blinküberwachung:

*Ein Defekt der Fahrtrichtungsanzeiger des Anhängers wird im Anhängerbetrieb von den **fahrzeugseitigen Kontroll-Leuchten** über eine Erhöhung der Blinkfrequenz angezeigt!!*

Alle Leitungsstränge des Einbausatzes entlang der fahrzeugseitigen Leitungsstränge verlegen, mit beiliegenden Kabelbindern fixieren und/oder in die vorhandenen Kabelhalterungen einlegen!

Alle Verkleidungen und demontierten Teile wieder einbauen.