



Einbauanleitung zu Elektro-Einbausatz 749341

Elektro-Einbausatz für Anhängerkupplung, 13-polig, 12 Volt, nach ISO 11446

OPEL FRONTERA 145 alle Modelle ab 04/99

- Inhalt:**
- 1 Leitungssatz 13-adrig mit vormontiertem Steckdoseneinsatz,
 - 1 Steckdosen-Gehäuse mit Abschaltkontakt für Nebelschlußlicht,
 - 1 Blinkrelais, 2+1 (6) x 21 W, 12 Volt,
 - 3 Schrauben M5 x 30,
 - 3 Muttern M5, selbstsichernd,
 - 1 Blechschraube,
 - 2 Flachstecker,
 - 2 Flachsteckgehäuse,
 - 3 Kabelbinder 300 mm lang,
 - 8 Kabelbinder 100 mm lang,
 - 1 Kabelbinder 190 mm lang, mit Befestigungsanker.

Durchzuführende Arbeiten, allgemein:

1. Masse-Leitung von der Batterie trennen.
2. Leitungssatz 13-adrig und Steckdosen-Gehäuse montieren.
3. Blinkrelais montieren.
4. Funktionsprüfung.

1. Masse-Leitung von der Batterie trennen

Zur Vermeidung von Kurzschlüssen während der Montage und aus Sicherheitsgründen ist die Masse-Leitung unbedingt vor Beginn der Arbeiten von der Batterie zu trennen (**Brandgefahr!!**)

Achtung: Bordcomputer / Wegfahrsperr!

Durch das Abklemmen der Batterie können gespeicherte Daten verloren gehen!

Herstellervorschriften beachten!!

2. Leitungssatz 13-adrig und Steckdosen-Gehäuse montieren

Beide Schlußleuchten und die Verkleidung der Ladekante ausbauen.

Stauraumklappen in den Kofferraum-Seitenverkleidungen links und rechts entnehmen.

Den Wagenheber ausbauen. (**Bei 4-türigen Modellen links-, bei 2-türigen Modellen rechts im Stauraum**)

Die Abdeckung der fahrzeugseitigen Durchführung für den Leitungsstrang zur Anhängersteckdose entnehmen. (**Siehe Abb. 1**)

Abb. 1

4-türig

2-türig

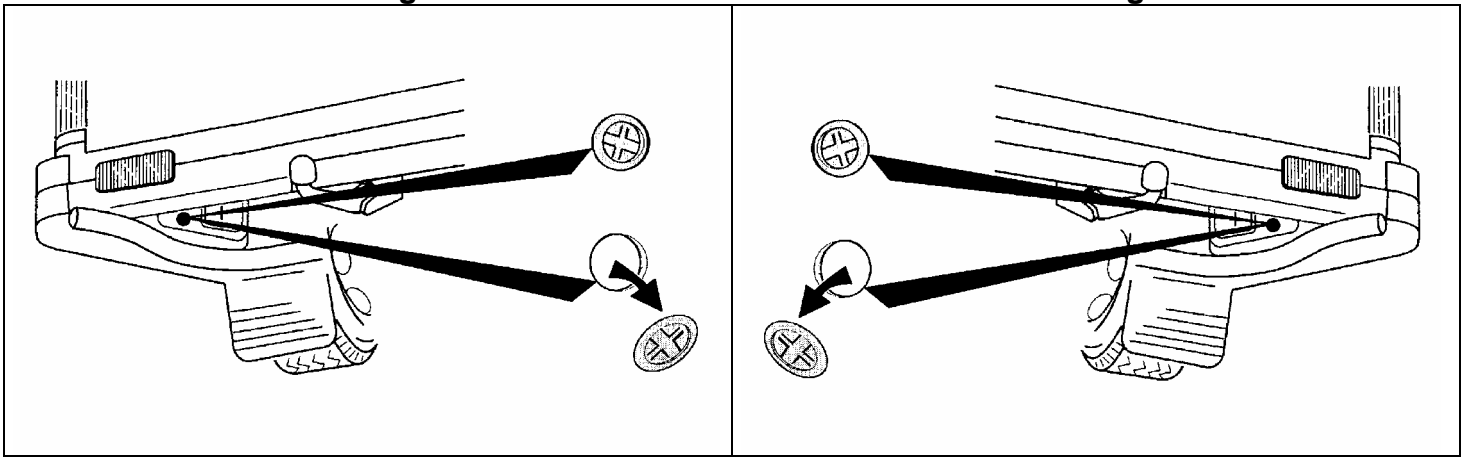

Den Leitungssatz mit den einzelnen Steckgehäusen von vorne durch das Loch im Halteblech für die Steckdose verlegen.

Den vormontierten Steckdoseneinsatz, das Steckhülsegehäuse 3-fach (*grün*) und das beiliegende Steckdosen-Gehäuse wie folgt am Steckdosen-Halteblech der Anhängerkupplung montieren:

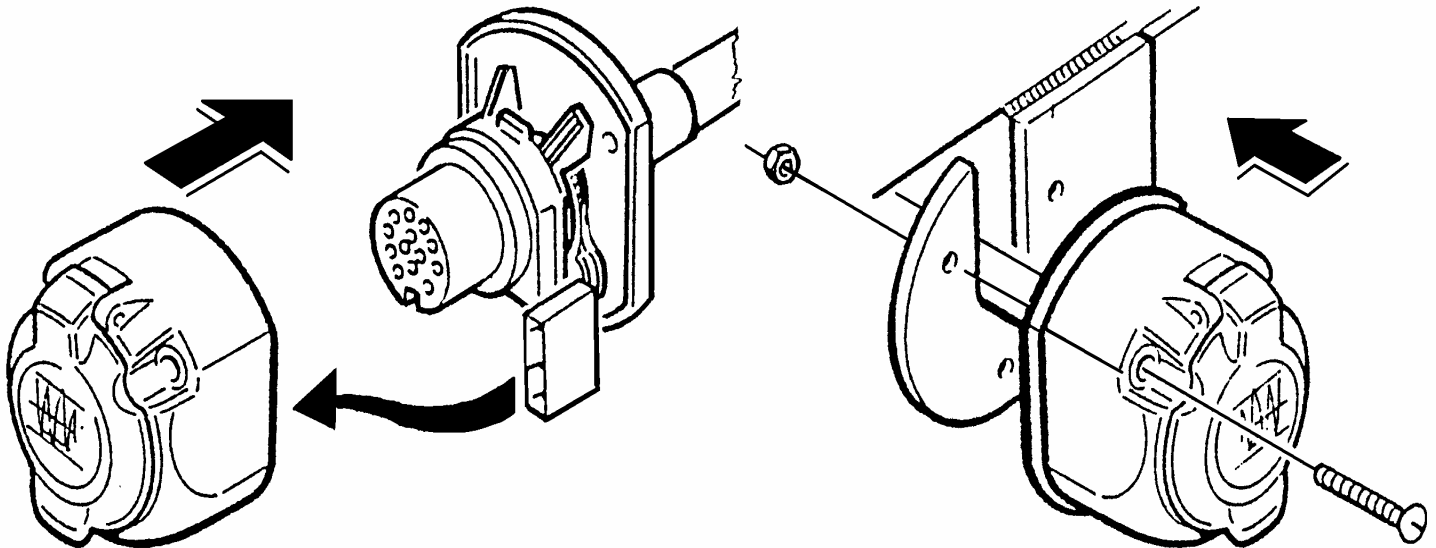

Die Steckdose ist wie folgt belegt:

Leitung	Kontakt-Nr.	Funktion
schwarz/grün	1	Fahrtrichtungsanzeiger, links
grün	2	Nebelschlußleuchte
schwarz	3	Masse (für Kontakt-Nr. 1 bis 8)
rosa/weiß	4	Fahrtrichtungsanzeiger, rechts
rot/grün	5	Rechte Schlußleuchte
rot/weiß	6	Bremsleuchten
blau/grün	7	Linke Schlußleuchte
rot/gelb	8	Rückfahrleuchte
rot/blau	9	Stromversorgung (Dauerplus)
gelb	10	Ladeleitung Plus für Batterie im Anhänger
braun/grün	11	Masse (für Kontakt-Nr. 10)
nicht belegt	12	Steuerleitung Anhängererkennung
braun	13	Masse (für Kontakt-Nr. 9)

ACHTUNG!

- a) Bei der Montage der Steckdose ist besonders darauf zu achten, daß die Anschlußleitungen des 3-fachen Steckgehäuses (grün) **nicht eingeklemmt** und somit **beschädigt** werden!!
- b) Auf **ordnungsgemäßen Sitz der Dichtungselemente** achten! Speziell die Dichtung am Leitungsaustritt aus der Steckdose muß auf dem Isolierschlauch sitzen, nicht nur auf den Einzel-Adern!
- c) Leitungssatz so verlegen, daß **keine Scheuerstellen** entstehen können!
- d) Leitungssatz **nicht in der Nähe der Auspuffanlage** verlegen!!

Die verbleibenden Leitungssatzenden, oberhalb der seitlichen Längstraverse, durch die entsprechende, fahrzeugseitige Durchführung (**Siehe Abb. 1**) in den Kofferraum verlegen.

Die auf dem Leitungssatz montierte Gummitülle positionieren und in das Durchführungsloch zum Kofferraum einsetzen.

Beiliegenden Kabelbinder mit Befestigungsanker in die vorhandene Bohrung oben an der seitlichen Längstraverse einsetzen und den Leitungssatz fixieren.

An der linken Kofferraumseite (**4-türige Modelle**) bzw. rechten Kofferraumseite (**2-türige Modelle**) befinden sich die passenden Gegenstücke der am Leitungssatz montierten Steckgehäuse 3- und 8-fach.

Die Steckgehäuse 3- und 8-fach des Leitungssatzes mit den passenden fahrzeugseitigen Gegenstücken (**Beleuchtungsfunktionen** und **Zusatzfunktionen** für die Anhänger-Steckdose) zusammenstecken und verrasten.

Den Kabelschuh der Leitung **braun/grün** an der linken Kofferraumseite (**4-türige Modelle**) bzw. rechten Kofferraumseite (**2-türige Modelle**) mit beiliegender Blechschraube anschließen. (**Masseverbindung herstellen**)

Die Steckgehäuse 1-fach der Leitungen **grün/gelb** des Leitungssatzes links und rechts zu den Anschlußleitungen der Schlußleuchten verlegen. (Ggf. die Durchführungsstüllen der Anschlußleitungen entnehmen und die Anschlußleitungen etwas nach außen ziehen)

Die fahrzeugseitige Leitungen **grün/schwarz** mit der Funktion **Nebelschlußleuchte** vor der linken und der rechten Schlußleuchte durchtrennen.

Die Leitungsenden, **die zu den Nebelschlußleuchten** führen ca. **5 mm** abisolieren, beiliegende Flachstecker ancrimpen und in die beiliegenden Flachsteckgehäuse stecken.

Die so montierten Flachsteckgehäuse mit den passenden Gegenstücken des Leitungssatzes (**Leitungen grün/gelb**) zusammenstecken und verrasten.

Die verbleibenden Enden der durchtrennten, fahrzeugseitigen Leitungen mit Isolierband umwickeln. Diese Leitungsenden werden nicht mehr benötigt und enden lose!

Schlußleuchten wieder einbauen.

3. Blinkrelais montieren

Verkleidung links im Fußraum-Fahrerseite ausbauen.

Fahrzeugseitiges Blinkrelais entnehmen (**befindet sich im Fußraum Fahrerseite, wird nicht mehr benötigt**) und dafür das beiliegende Blinkrelais auf den Relaissockel stecken.

HINWEIS:

Die zusätzliche Blinkerkontrolleuchte für Anhängerbetrieb (C2) ist bereits fahrzeugseitig vorhanden und entsprechend vorkonfektioniert!

4. Funktionsprüfung

Masse-Leitung wieder an die Batterie anschließen.

Alle Funktionen mit einem geeigneten Prüfgerät prüfen.

Das Prüfgerät ist im Fachhandel erhältlich
unter der **JAEGER-Artikelnummer:**

361009

Die Leitung **rot** (*Kontakt-Nr. 9 der Steckdose*) übernimmt die Stromversorgung des Anhängers. Dabei erfolgt keine Überwachung der Fahrzeugbatterie! Es empfiehlt sich daher der Einbau eines **Spannungswächters**, der die Entladung der Fahrzeugbatterie verhindert.

Der Spannungswächter ist im Fachhandel erhältlich
unter der **JAEGER-Artikelnummer:**

321066

Alle Leitungsstränge des Einbausatzes entlang der fahrzeugseitigen Leitungsstränge verlegen, mit beiliegenden Kabelbindern fixieren und/oder in die vorhandenen Kabelhalterungen einlegen!

Alle Verkleidungen und demontierten Teile wieder einbauen.