

## Einbauanleitung zu Elektro-Einbausatz 749207

Elektro-Einbausatz für Anhängerkupplung, 13-polig, 12 Volt, nach ISO 11446

### FORD TRANSIT Pritsche 04/00 >> 06/09

- Inhalt:**
- 1 Steckdosengehäuse mit Abschaltkontakt für Nebelschlußlicht,
  - 1 Leitungssatz 15-adrig mit vormontiertem Steckdoseneinsatz,
  - 1 Anhänger-Blinküberwachung (JAEGERTRONIC-Steuergerät),
  - 1 Leitungssatz 1-adrig mit Sicherungshalter,
  - 3 Schrauben M5 x 30,
  - 3 Muttern M5, selbstsichernd,
  - 1 Mutter M6, selbstsichernd,
  - 2 Blechschrauben,
  - 4 Kabelbinder 300 mm lang,
  - 20 Kabelbinder 140 mm lang.

#### **HINWEIS:**

***Die Einbauanleitung ist dem Kunden auszuhändigen!***

### Durchzuführende Arbeiten, allgemein:

1. Masse-Leitung von der Batterie trennen.
2. Leitungssatz 15-adrig und Steckdose montieren.
3. Funktionsprüfung.

### 1. Masse-Leitung von der Batterie trennen

Aus Sicherheitsgründen ist die Masse-Leitung unbedingt vor Beginn der Arbeiten von der Batterie zu trennen. Damit keine gespeicherten Daten verloren gehen, empfiehlt sich der Einsatz eines **Ruhestromerhaltungsgerätes**. (*Herstellervorschriften beachten*)

### 2. Leitungssatz 15-adrig und Steckdose montieren

Die Leitungssatzenden mit den einzelnen Steckgehäusen durch das Loch im Halblech für die Steckdose führen.

Den vormontierten Steckdoseneinsatz, das Steckgehäuse 3-fach (*grün*) und das beiliegende Steckdosengehäuse wie folgt am Steckdosenthalblech der Anhängerkupplung montieren:

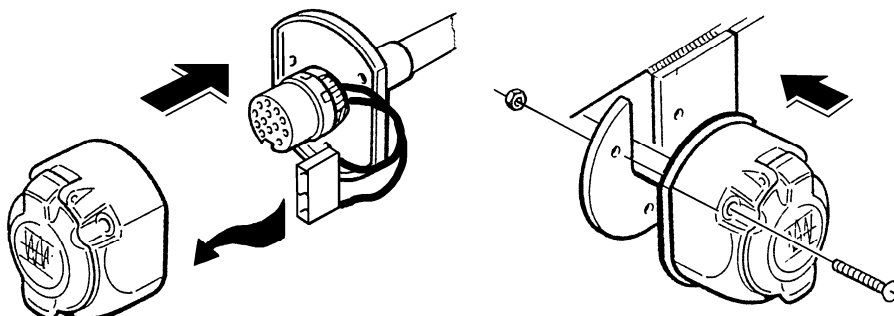

## **ACHTUNG!**

- a) Bei der Montage der Steckdose ist besonders darauf zu achten, daß die Anschlußleitungen des 3-fachen Steckhülsegehäuses (grün) **nicht eingeklemmt** und somit **beschädigt** werden!!
- b) Auf **ordnungsgemäßen Sitz der Dichtungselemente** achten!!  
Speziell die Dichtung am Leitungsaustritt aus der Steckdose muß auf dem Isolierschlauch sitzen, nicht nur auf den Einzel-Adern!
- c) Leitungssatz so verlegen, daß **keine Scheuerstellen** entstehen können!
- d) Leitungssatz **nicht in der Nähe der Auspuffanlage** verlegen!!

Die Steckdose ist wie folgt belegt:

Leitung	Kontakt-Nr.	Funktion
schwarz/weiß	1	Fahrtrichtungsanzeiger, links
grau	2	Nebelschlußleuchte Anhänger
braun	3	Masse (für Kontakt-Nr. 1 bis 8)
schwarz/grün	4	Fahrtrichtungsanzeiger, rechts
grau/rot	5	Rechte Schlußleuchte
schwarz/rot	6	Bremsleuchten
grau/schwarz	7	Linke Schlußleuchte
blau/rot	8	Rückfahrleuchte
rot	9	Stromversorgung (Dauerplus)
nicht belegt	10	Ladeleitung Plus für Batterie im Anhänger
nicht belegt	11	Masse (für Kontakt-Nr. 10)
nicht belegt	12	Steuerleitung Anhängererkennung
braun	13	Masse (für Kontakt-Nr. 9)

Das mit **L** gekennzeichnete Leitungssatzende zur fahrzeugseitigen Steckverbindung 6-fach, am *Leitungsstrang zur linken Schlußleuchte*, an der linken Längstraverse verlegen.

Steckverbindung 6-fach trennen, mit den passenden Gegenstücken des Leitungssatzteils zusammenstecken und verrasten.

Das mit **R** gekennzeichnete Leitungssatzende zur fahrzeugseitigen Steckverbindung 6-fach, am *Leitungsstrang zur rechten Schlußleuchte*, an der rechten Längstraverse verlegen.

Steckverbindung 6-fach trennen, mit den passenden Gegenstücken des Leitungssatzteils zusammenstecken und verrasten.

Den Kabelschuh der **Leitung braun** an einen geeigneten Massepunkt anschließen.  
(Ggf. beiliegende Blechschraube verwenden)

## **HINWEIS:**

Die isolierten **Leitungen rot und braun** sind für eine Erweiterung der Steckdosenfunktionen vorgesehen!! (**Dauerplus und Masse für Dauerplus**)  
Diese Leitungen mit einem Kabelbinder am Leitungssatz fixieren.

Das verbleibende Leitungssatzende entlang des fahrzeugseitigen Leitungsstranges nach vorne bis in den Motorraum verlegen.

Die Abdeckung der Starthilfeklemme öffnen, entriegeln und abnehmen.

Den Kabelschuh des beiliegenden Leitungssatzes 1-adrig mit Sicherungshalter an der Starthilfe-Klemme (**Batterie +**) anschließen.

Die Steckhülse der Leitung **rot** des Leitungssatzes zu dem soeben montierten Sicherungshalter verlegen und auf den freien Steckplatz des Sicherungshalters stecken.

Den Kabelschuh der **Leitung braun** an einen geeigneten Massepunkt im Motorraum anschließen.

(Ggf. beiliegende Blechschraube verwenden)

Die beiliegende Anhänger-Blinküberwachung auf das Steckgehäuse 8-fach des Leitungssatzes stecken und verrasten.

Die so montierte Anhänger-Blinküberwachung mit beiliegender Mutter M6 am Stehbolzen der Leitungsdurchführung in den Innenraum befestigen. (**Siehe Abbildung rechts**)

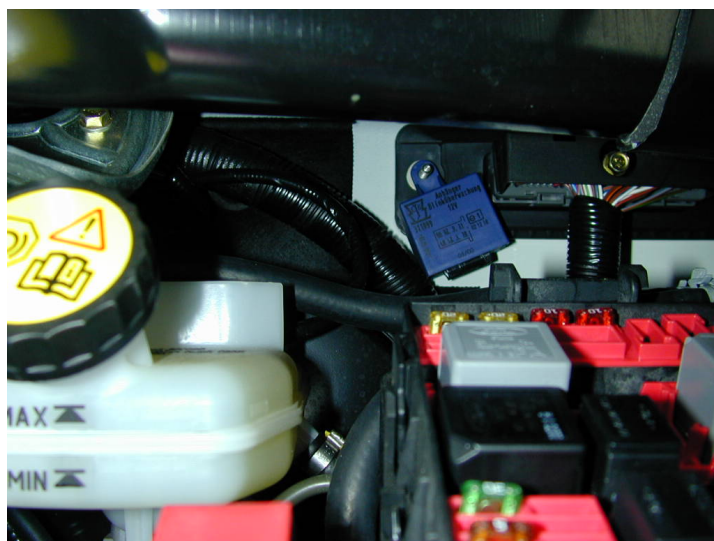

Eventuell überschüssige Leitungslängen, *bedingt durch Fahrzeugtyp und die dazugehörigen Radstände*, zu einer Schlaufe legen und mit beiliegenden Kabelbindern am fahrzeugseitigen Leitungsstrang fixieren.

### 3. Funktionsprüfung

Masse-Leitung wieder an die Batterie anschließen.

Alle Funktionen mit einem geeigneten Prüfgerät prüfen.

Das Prüfgerät ist im Fachhandel erhältlich unter der **JAEGER-Artikelnummer**:

**361009**

#### **Funktionshinweis Anhänger-Blinküberwachung:**

*Ein Defekt der Fahrtrichtungsanzeiger des Anhängers wird im Anhängerbetrieb von den fahrzeugseitigen Kontroll-Leuchten über eine Erhöhung der Blinkfrequenz angezeigt!!*

Alle Leitungsstränge des Einbausatzes entlang der fahrzeugseitigen Leitungsstränge verlegen, mit beiliegenden Kabelbindern fixieren und/oder in die vorhandenen Kabelhalterungen einlegen!

Alle Verkleidungen und demontierten Teile wieder einbauen.