



## Einbauanleitung zu Elektro-Einbausatz 749115

Elektro-Einbausatz für Anhängerkupplung, 13-polig, 12 Volt, nach ISO 11446

### NISSAN PRIMERA P12 Fließheck ab 07/02

- Inhalt:**
- 1 Steckdosengehäuse mit Abschaltkontakt für Nebelschlußlicht,
  - 1 Leitungssatz 19-adrig mit vormontiertem Steckdoseneinsatz,
  - 3 Schrauben M5 x 30,
  - 3 Muttern M5, selbstsichernd,
  - 1 Blechschraube,
  - 2 Kabelbinder 300 mm lang,
  - 10 Kabelbinder 100 mm lang.

#### **HINWEIS:**

***Die Einbauanleitung ist dem Kunden auszuhändigen!***

### **Durchzuführende Arbeiten, allgemein:**

1. Masse-Leitung von der Batterie trennen.
2. Durchführung für Leitungssatz herstellen.
3. Leitungssatz 19-adrig und Steckdosengehäuse montieren.
4. Funktionsprüfung.

### **1. Masse-Leitung von der Batterie trennen**

Zur Vermeidung von Kurzschlüssen während der Montage und aus Sicherheitsgründen ist die Masse-Leitung unbedingt vor Beginn der Arbeiten von der Batterie zu trennen (**Brandgefahr!!**)

***Achtung: Bordcomputer / Wegfahrsperr!***

***Durch das Abklemmen der Batterie können gespeicherte Daten verloren gehen!  
Herstellervorschriften beachten!!***

### **2. Durchführung für Leitungssatz herstellen**

Kofferraumbodenabdeckung nach vorne klappen, Staufachabdeckung der linken Kofferraumverkleidung, die Reserveradabdeckung und das Reserverad entnehmen.

Die Verkleidungen des Heckabschlußbleches ausbauen und den oberen Teil der linken und rechten Kofferraum-Seitenverkleidung im hinteren Bereich lösen.

Die linke und rechte Abdeckung der Schlußleuchten (*außen*) entnehmen und die Schlußleuchten ausbauen.

An geeigneter, ebener Stelle im Heckabschlußblech des Reserverad-Stauraums (*links unterhalb des Schloßträgers*) eine Bohrung mit **40 mm** Durchmesser anbringen, entgraten, mit Korrosionsschutzmittel behandeln und trocknen lassen.

### 3. Leitungssatz 19-adrig und Steckdosengehäuse montieren

Das Leitungssatzende 19-adrig mit vormontiertem Steckdoseneinsatz durch die unter Punkt 2 angebrachte Durchführung vom Kofferraum nach außen und weiter bis zu dem Halteblech für die Steckdose verlegen.

Den vormontierten Steckdoseneinsatz, das Steckgehäuse 3-fach (*grün*) und das beiliegende Steckdosen-Gehäuse wie folgt am Steckdosenhalteblech der Anhängerkupplung montieren:

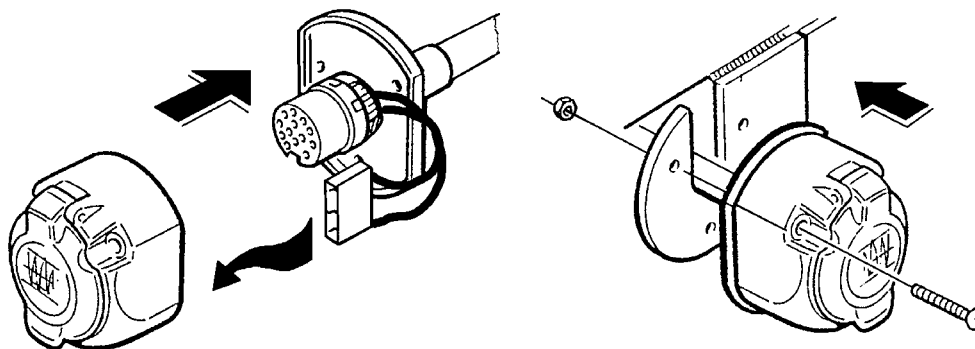

Die auf dem Leitungssatz montierte Gummitülle positionieren und in das Durchführungsloch zum Kofferraum einsetzen.

#### **ACHTUNG!**

- a) Bei der Montage der Steckdose ist besonders darauf zu achten, daß die Anschlußleitungen des 3-fachen Steckhülsegehäuses (*grün*) **nicht eingeklemmt** und somit **beschädigt** werden!!
- b) Auf **ordnungsgemäßen Sitz der Dichtungselemente** achten!!  
Speziell die Dichtung am Leitungsaustritt aus der Steckdose muß auf dem Isolierschlauch sitzen, nicht nur auf den Einzel-Adern!
- c) Leitungssatz so verlegen, daß **keine Scheuerstellen** entstehen können!
- d) Leitungssatz **nicht in der Nähe der Auspuffanlage** verlegen!!

Die Steckdose ist wie folgt belegt:

Leitung	Kontakt-Nr.	Funktion
schwarz/weiß	1	Fahrtrichtungsanzeiger, links
grau	2	Nebelschlußleuchte
braun	3	Masse (für Kontakt-Nr. 1 bis 8)
schwarz/grün	4	Fahrtrichtungsanzeiger, rechts
grau/rot	5	Rechte Schlußleuchte
schwarz/rot	6	Bremsleuchten
grau/schwarz	7	Linke Schlußleuchte
blau/rot	8	Rückfahrleuchte
rot/blau	9	Stromversorgung (Dauerplus)
gelb	10	Ladeleitung Plus für Batterie im Anhänger
braun/grün	11	Masse (für Kontakt-Nr. 10)
nicht belegt	12	Steuerleitung Anhängererkennung
braun	13	Masse (für Kontakt-Nr. 9)

Den Kabelschuh der Leitungen **braun** an geeigneter Stelle, am Heckabschlußblech, mit beiliegender Blechschraube befestigen. (**Masseverbindung herstellen; ggf. eine Bohrung mit 3,5 mm Durchmesser anbringen**)

Das mit **R** gekennzeichnete Leitungssatzende zum Einbauplatz der rechten Schlußleuchte verlegen.

Das fahrzeugseitige Steckgehäuse 6-fach der rechten Schlußleuchte, einschließlich der hier vorhandenen Durchführungstülle, in den Kofferraum zurückziehen, mit dem passenden Gegenstück des Leitungssatzes zusammenstecken und verrasten.

Das verbleibende Steckgehäuse 6-fach des Leitungssatzes nach außen zum Einbauplatz der rechten Schlußleuchte verlegen und die montierte Durchführungstülle in das Durchführungsloch einsetzen.

Das Steckgehäuse 6-fach auf die rechte Schlußleuchte stecken, verrasten und die Schlußleuchte wieder einbauen.

---

Das mit **L** gekennzeichnete Leitungssatzende zum Einbauplatz der linken Schlußleuchte verlegen.

Das fahrzeugseitige Steckgehäuse 6-fach der linken Schlußleuchte, einschließlich der hier vorhandenen Durchführungstülle, in den Kofferraum zurückziehen, mit dem passenden Gegenstück des Leitungssatzes zusammenstecken und verrasten.

Das verbleibende Steckgehäuse 6-fach des Leitungssatzes nach außen zum Einbauplatz der linken Schlußleuchte verlegen und die montierte Durchführungstülle in das Durchführungsloch einsetzen.

Das Steckgehäuse 6-fach auf die linke Schlußleuchte stecken, verrasten und die Schlußleuchte wieder einbauen.

### **HINWEIS:**

*Das Steckgehäuse 3-fach (Leitungen rot/blau, gelb und braun/grün) ist für eine Erweiterung der Steckdosenfunktionen vorgesehen !  
(Dauerplus, Ladeleitung Batterie/Anhänger und Masse für die Ladeleitung)  
Diesen Teil des Leitungssatzes hinter die Verkleidung legen.*

Für die Erweiterung der Steckdosenfunktionen ist im Fachhandel ein Leitungssatz erhältlich unter der **JAEGER-Artikelnummer:**

**721334**

## **4. Funktionsprüfung**

Masse-Leitung wieder an die Batterie anschließen.

Alle Funktionen mit einem geeigneten Prüfgerät prüfen.

Das Prüfgerät ist im Fachhandel erhältlich unter der **JAEGER-Artikelnummer:**

**361009**

Alle Leitungsstränge des Einbausatzes entlang der fahrzeugseitigen Leitungsstränge verlegen und mit beiliegenden Kabelbindern fixieren!

Alle Verkleidungen und demontierten Teile wieder einbauen.

### **HINWEIS:**

Die Überwachung der Anhänger-Blinkleuchten erfolgt akustisch und ist bereits fahrzeugseitig vorgesehen! Ein Signalton ertönt, sobald eine zusätzliche elektrische Last durch das Richtungsblinkersystem für Anhänger erfasst wird.