

Einbauanleitung zu Elektro-Einbausatz 736569

Elektro-Einbausatz für Anhängerkupplung, 7-polig, 12 Volt, nach ISO 1724

VW SHARAN 06/00 >> 09/10
FORD GALAXY 06/00 >> 04/06
SEAT ALHAMBRA 06/00 >> 09/10

- Inhalt:**
- 1 Steckdosen-Gehäuse mit Abschaltkontakt für Nebelschlußlicht,
 - 1 Leitungssatz 8-adrig mit vormontiertem Steckdoseneinsatz,
 - 1 Anhänger-Blinküberwachung (JAEGERTRONIC-Steuergerät),
 - 1 Stützkörper für Steckdoseneinsatz,
 - 1 Schraube M5 x 12,
 - 3 Schrauben M5 x 30,
 - 4 Muttern M5, selbstsichernd,
 - 5 Kabelbinder 100 mm lang,
 - 1 Kabelbinder 300 mm lang.

Durchzuführende Arbeiten, allgemein:

1. Masse-Leitung von der Batterie trennen.
2. Leitungssatz 8-adrig und Steckdosen-Gehäuse montieren.
3. Funktionsprüfung.

1. Masse-Leitung von der Batterie trennen

Zur Vermeidung von Kurzschlüssen während der Montage und aus Sicherheitsgründen ist die Masse-Leitung unbedingt vor Beginn der Arbeiten von der Batterie zu trennen (**Brandgefahr!!**)

Achtung: Bordcomputer / Wegfahrsperre!
Durch das Abklemmen der Batterie können gespeicherte Daten verloren gehen!
Herstellervorschriften beachten!!

2. Leitungssatz 8-adrig und Steckdosen-Gehäuse montieren

Die Ladekantenverkleidung ausbauen und die Abdeckungen in den Kofferraum-Seitenverkleidungen abnehmen. Linke und rechte Kofferraum-Seitenverkleidung hinten lösen.

a) Fahrzeuge mit PDC (Park Distance Control):

An geeigneter, ebener Stelle im Kofferraumboden, neben der vorhandenen Durchführung mit dem fahrzeugseitigen Leitungsstrang zu den Sensoren der Einparkhilfe (**PDC**), eine Bohrung mit **40mm** Durchmesser anbringen, entgraten, mit Korrosionsschutzmittel behandeln und trocknen lassen.

ACHTUNG:

Zur Erhaltung der **Langzeitgarantie gegen Durchrostung** ist die angebrachte Bohrung **unbedingt mit dem vom Fahrzeughersteller vorgeschriebenen Korrosionsschutzmittel zu behandeln!**

b) Fahrzeuge ohne PDC (Park Distance Control):

Die Abdeckung der fahrzeugseitigen Durchführung links im Kofferraumboden entfernen.

Alle Modelle:

Das Leitungssatzende 8-adrig mit vormontiertem Steckdoseneinsatz durch die angebrachte bzw. fahrzeugseitige Durchführung vom Kofferraum nach außen, und weiter bis zu dem Halteblech für die Steckdose verlegen.

ACHTUNG:

*Auf dem Leitungssatz 8-adrig sind **zwei verschiedene Dichtungen** für die Steckdose montiert! Je nach Ausführung der Anhängerkupplung (**abnehmbar oder starr**) muß der beiliegende Stützkörper, der Steckdoseneinsatz mit Steckgehäuse 3-fach (grau) und das Steckdosen-Gehäuse mit der für das Steckdosen-Halteblech notwendigen Dichtung wie folgt montiert werden:*

Abnehmbare Anhängerkupplung mit geschlossenem Steckdosen-Halteblech

Das **vorgestanzte Seitenteil** des Steckdosen-Gehäuses sorgfältig ausarbeiten (siehe Abb. 1) und die Steckdose mit der Dichtung für **seitlichen** Leitungsausgang auf dem Halteblech montieren (siehe Abb. 2).

Die Dichtung für Steckdosen mit **axialem** Leitungsausgang (siehe Abb. 3) wird in diesem Fall nicht benötigt und muß vorsichtig vom Leitungssatz getrennt werden, Isolierschlauch dabei nicht beschädigen!!

Abbildung 1



Abbildung 2



Starre Anhängerkupplung mit geöffnetem Steckdosen-Halteblech (Abb. 3)

Die auf dem Leitungssatz montierte Dichtung für Steckdosen mit **seitlichem** Leitungsausgang (siehe Abb. 1) wird in diesem Fall nicht benötigt und muß vorsichtig vom Leitungssatz getrennt werden, Isolierschlauch dabei nicht beschädigen!!

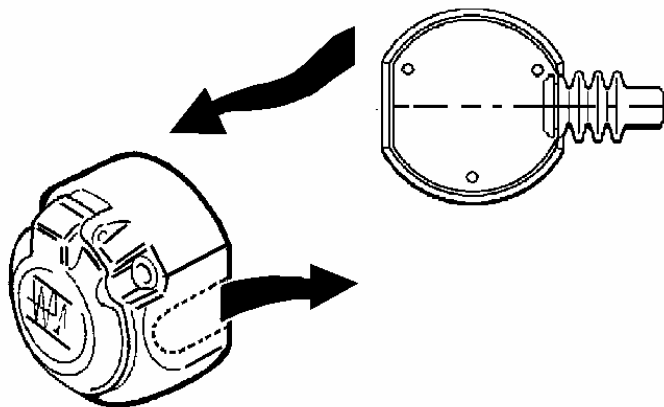
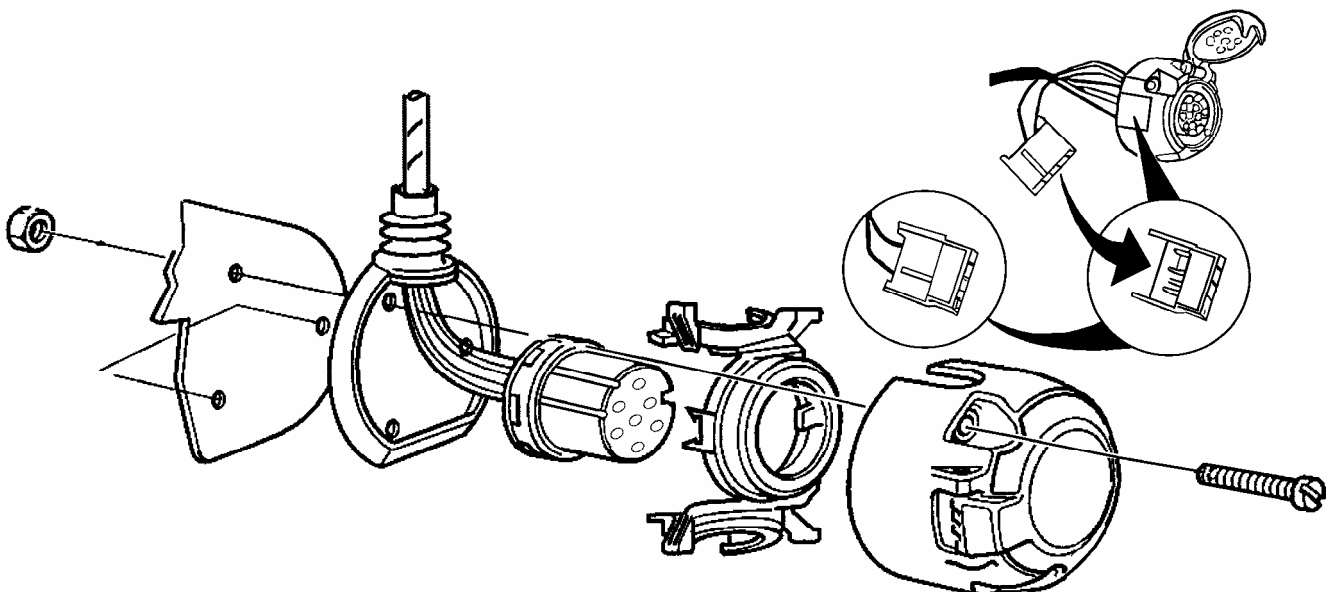
Abbildung 3

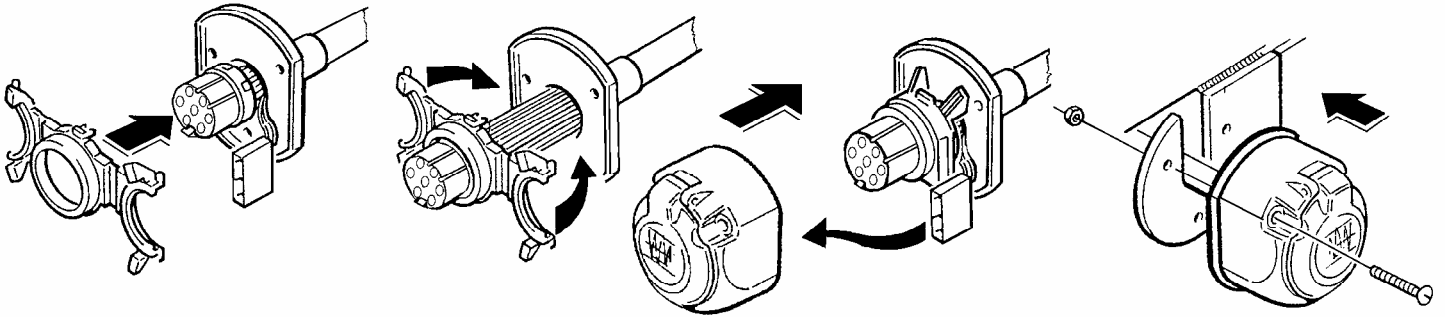

Die auf dem Leitungssatz montierte Gummitülle positionieren und in das Durchführungsloch zum Kofferraum einsetzen.

ACHTUNG!

- Bei der Montage der Steckdose ist besonders darauf zu achten, daß die Anschlußleitungen des 3-fachen Steckgehäuses (grau) **nicht eingeklemmt** und somit **beschädigt** werden !!
- Auf ordnungsgemäßen Sitz der Dichtungselemente achten! Speziell die Gummidichtung der Steckdose muß **exakt** im Steckdosen-Gehäuse geführt werden und am Leitungsaustritt aus der Steckdose auf dem Isolierschlauch sitzen, nicht nur auf den Einzel-Adern!
- Leitungssatz so verlegen, daß **keine Scheuerstellen** entstehen können !
- Leitungssatz **nicht in der Nähe der Auspuffanlage** verlegen !!

Die Steckdose ist wie folgt belegt:

Leitung	Kontakt-Nr.	Funktion
schwarz/weiß	1	Fahrtrichtungsanzeiger, links
grau	2	Nebelschlußleuchte
braun	3	Masse
schwarz/grün	4	Fahrtrichtungsanzeiger, rechts
grau/rot	5	Rechte Schlußleuchte
schwarz/rot	6	Bremsleuchten
grau/schwarz	7	Linke Schlußleuchte

Das mit **R** gekennzeichnete Leitungssatzende am Kofferraumboden entlang zur **rechten Kofferraumseite** verlegen.

Die Steckverbindung 5-fach **braun** des Leitungssatzes zum fahrzeugseitigen Steckverbindungs-träger unterhalb der rechten Schlußleuchte führen.

Die gleichfarbige, fahrzeugseitige Steckverbindung 5-fach **braun** (mit der Beleuchtungsfunktion **Nebelschlußleuchte**) auseinanderziehen, mit den passenden Gegenstücken des Leitungssatzes zusammenstecken und verrasten.

Die Steckgehäuse 4-fach des Leitungssatzteils zur rechten Schlußleuchte führen.

Fahrzeugseitiges Steckgehäuse 4-fach von der rechten Schlußleuchte abziehen, mit dem passenden Gegenstück des Leitungssatzes zusammenstecken und verrasten.

Das verbleibende Steckgehäuse 4-fach des Leitungssatzteils auf die rechte Schlußleuchte stecken und verrasten.

Das mit **L** gekennzeichnete Leitungssatzende am Kofferraumboden entlang zur **linken Kofferraumseite** verlegen.

Den Kabelschuh der Leitungen **braun** an den fahrzeugseitigen Massepunkt der linken Kofferraumseite anschließen.

Die Steckgehäuse 4-fach des Leitungssatzteils zur linken Schlußleuchte führen.

Fahrzeugseitiges Steckgehäuse 4-fach von der linken Schlußleuchte abziehen, mit dem passenden Gegenstück des Leitungssatzes zusammenstecken und verrasten.

Das verbleibende Steckgehäuse 4-fach des Leitungssatzteils auf die linke Schlußleuchte stecken und verrasten.

Die beiliegende Anhänger-Blinküberwachung (*JAEGERTRONIC-Steuergerät*) auf das Steckgehäuse 8-fach des Leitungssatzes stecken, verrasten und an geeigneter Stelle hinter der linken Kofferraum-Seitenverkleidung mit beiliegender Schraube M5 x 12 und Mutter M5 befestigen.

Fahrzeugseitiges Steckgehäuse 2-fach von einer der **12V Steckdosen** an der linken Kofferraumseite abziehen, mit dem passenden Gegenstück des Leitungssatzes zusammenstecken und verrasten.

Das verbleibende Steckgehäuse 2-fach des Leitungssatzes auf die 12V Steckdose stecken.

3. Funktionsprüfung

Masse-Leitung wieder an die Batterie anschließen.

Alle Funktionen mit einem geeigneten Prüfgerät prüfen.

Das Prüfgerät ist im Fachhandel erhältlich unter der **JAEGER-Artikelnummer**:

361009

Das Adapterkabel zu Prüfgerät 361009 für 7-polige Steckdosen ist im Fachhandel erhältlich unter der **JAEGER-Artikelnummer**:

711040

Funktionshinweis Anhänger-Blinküberwachung:

Ein Defekt der Fahrtrichtungsanzeiger des Anhängers wird im Anhängerbetrieb von den fahrzeugseitigen Kontroll-Leuchten über eine Erhöhung der Blinkfrequenz angezeigt!!

Alle Leitungsstränge des Einbausatzes entlang der fahrzeugseitigen Leitungsstränge verlegen, mit beiliegenden Kabelbindern fixieren und/oder in die vorhandenen Kabelhalterungen einlegen!

Alle Verkleidungen und demontierten Teile wieder einbauen.