

---

Fitting instructions

---

Make: Ssang Yong

---

Korando; 2011 ->

---

Type: 5448

---

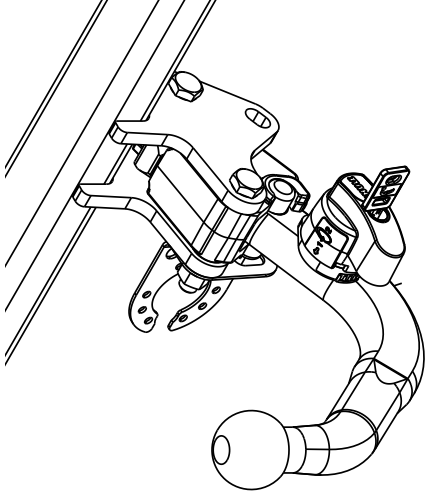

Couplingsclass: A50-X

**Approved**

**Approved**

ECE/R55

E11 55R 018165

0km

1000km

+

Max. mass trailer : 2000 kg

Max. vertical load : 100 kg

kg ?

kg

kg

**D-Value: 11,55 kN**

8.8

10.9

10

→

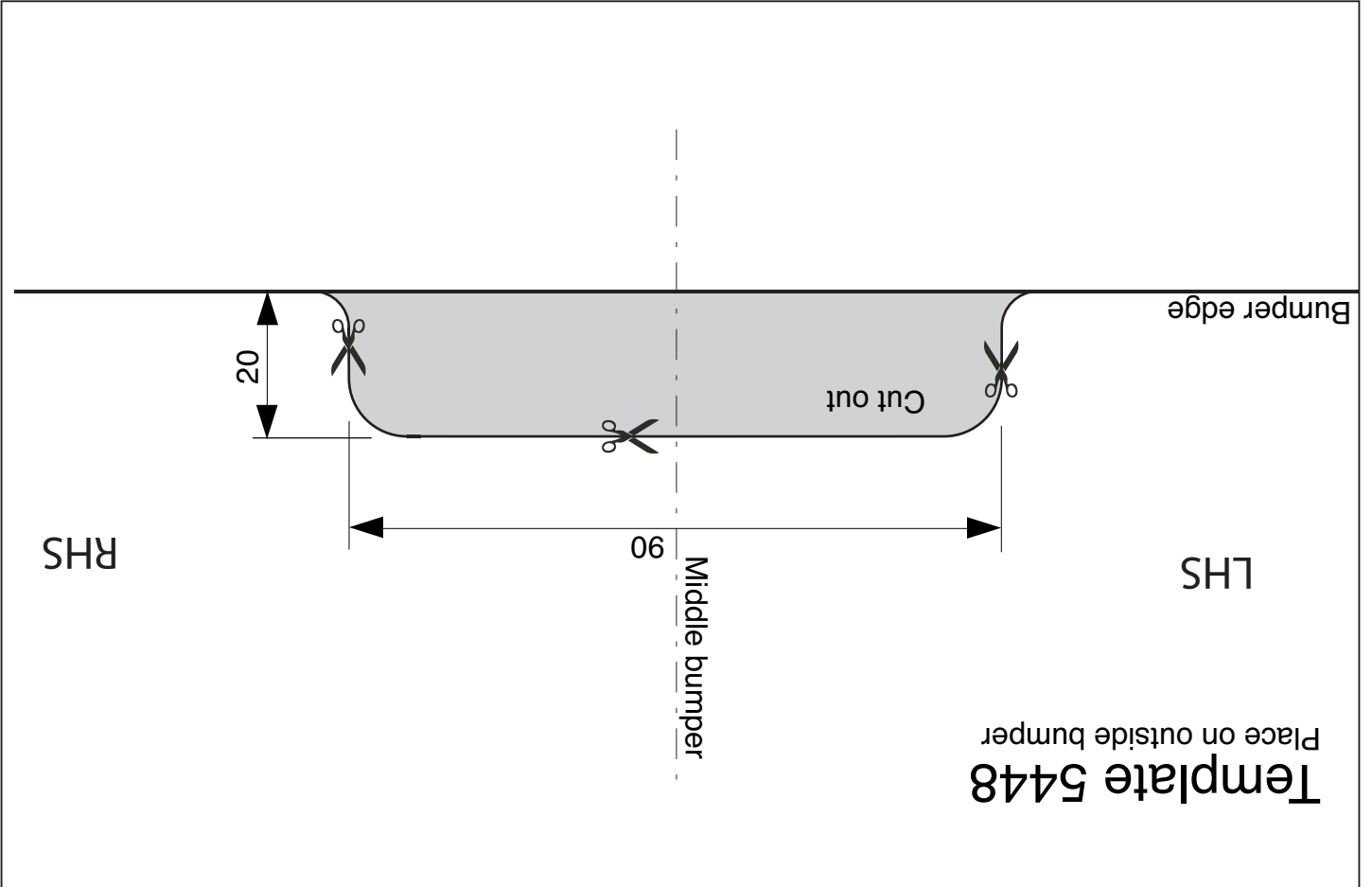
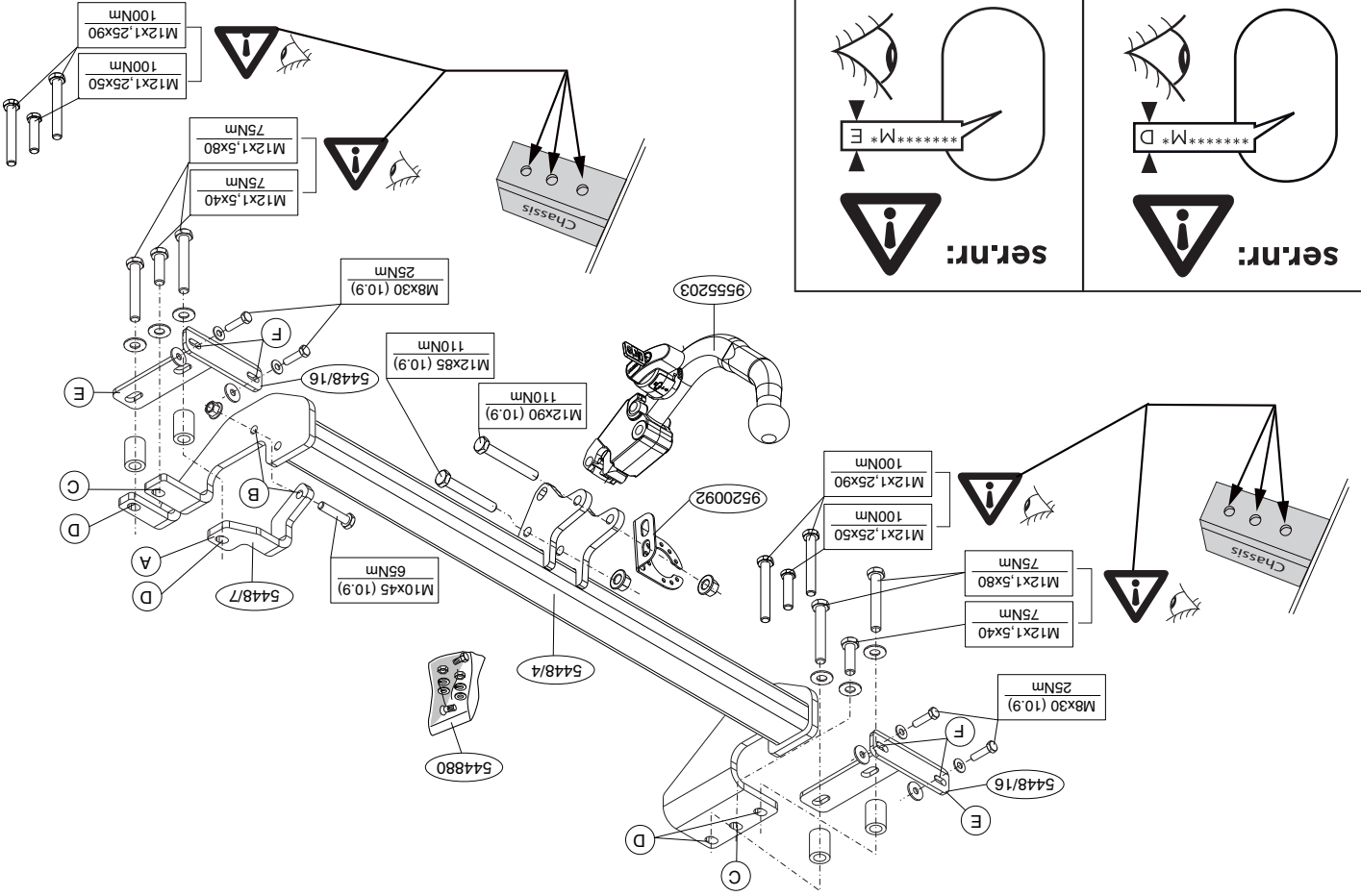
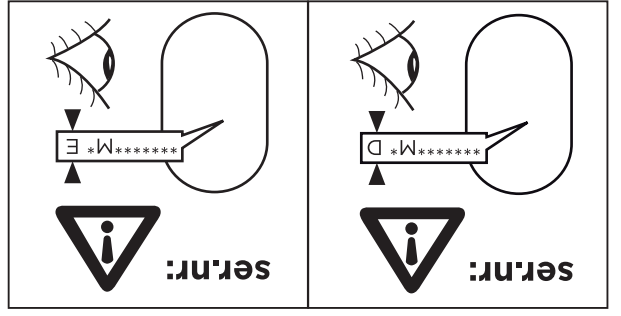

Template 5448  
Place on outside bumper

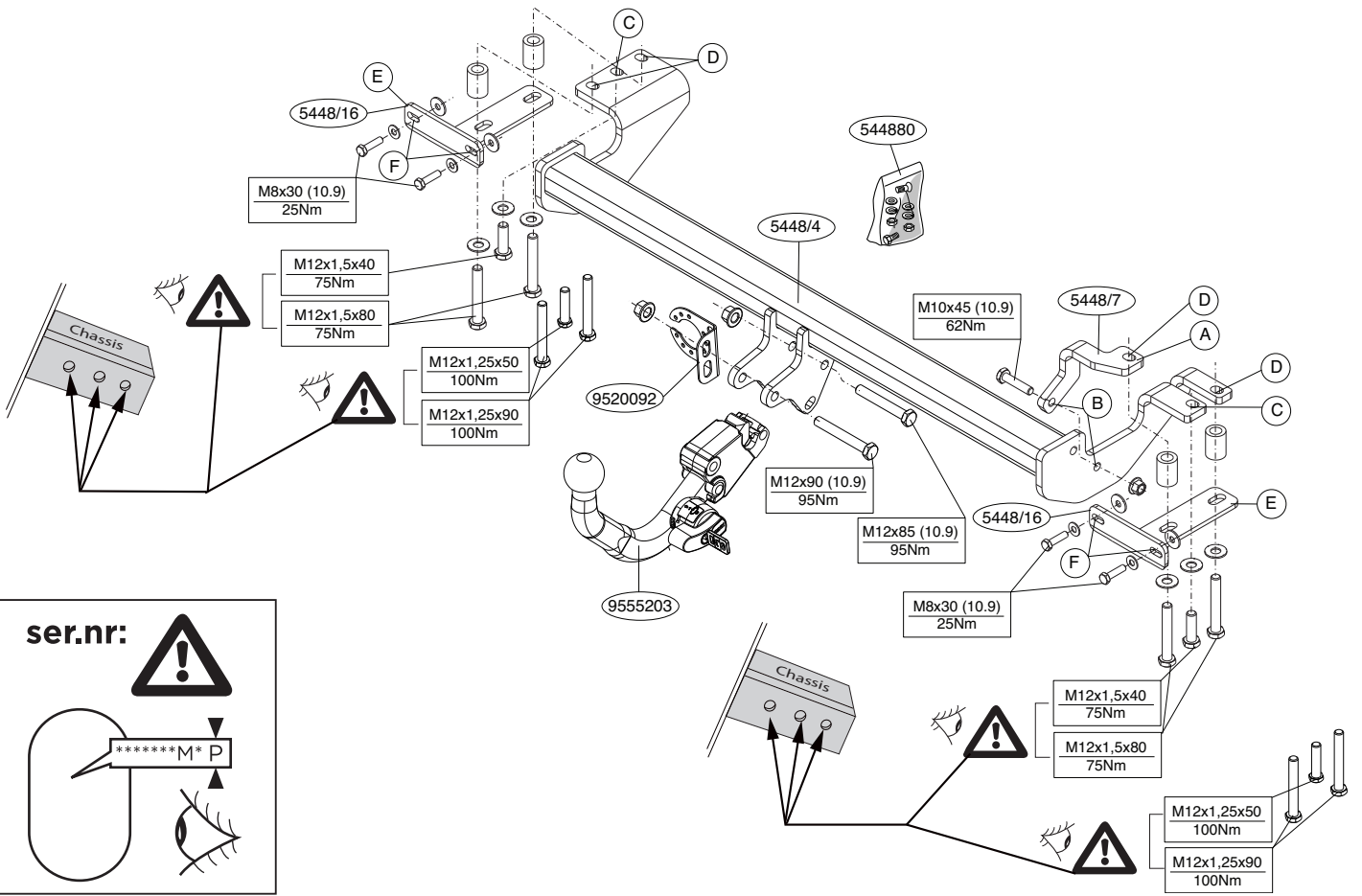

© 544870/11-07-2016/3

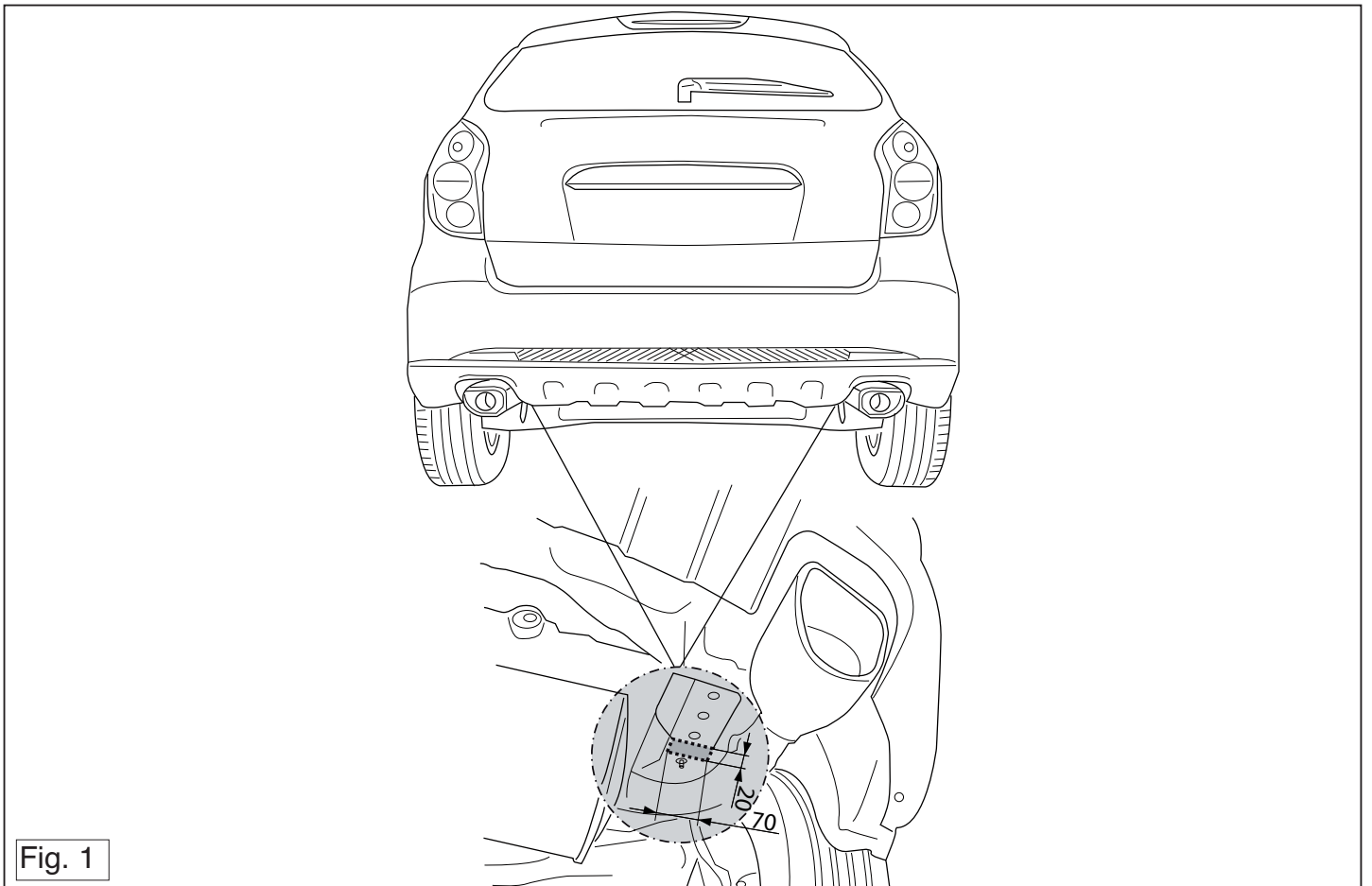

© 544870/11-07-2016/12

\* Amennyiben a gépocsin módosításra van szükség, kérjük felvilágos-  
tást kereskedőnkől.  
\* Amennyiben a csatlakozási pontok bitümennei, vagy zajcsökkentő any-  
aggal van bevonva, ezeket távolítsuk el.  
\* A jártai által maximálisan vonattható megegyedett feher méterkérdő-  
lélő tájelőződjünk kereskedőnkől.  
\* Fűrés során ügyeljünk arra, hogy elkerüljük az elektromos, a fém- és az  
\* Amennyiben ponthegészessel rögzített anyakkal találkozzunk, vegyük le  
rölk a miányag sapkát.  
\* A felszerelés után az ütmütatót Cerrizük a gépárrni papírálval együtt.  
\* A Brink nem vállal felelősséget a nem megfelelő szerelésből közzvetlen  
lelő szerzéstárok használatára, a leítáktól eltérő módoszerek és eszközök  
alkalmazására, valamint a szerelési ütmütatótól téves értelmezésére.

**RUS**  
РукОВОДСТВО ДЛЯ МОНТАЖА:  
Перед тем, как начинать монтаж, требуется проверить таблицу с типом изде-  
лия для того, чтобы определить какую именно из иллюстраций в инструк-  
ции по установке нужно использовать.

1. Снять пластмассовый корпус с бампера: оно больше не понадобится.  
2. Вынуть последний глушитель выхлопа из подвески.  
3. Выпилить часть из теплозащитного экрана, как указано на рис. 1.  
4. Выпилить указанную часть из бампера при помощи шайбона. (Нанести шайбон  
на наружную сторону бампера.)  
5. Установить секцию бруса вместе с опорами А и закрепить их в точках В и С.  
6. Поставить кронштейны Е и прикрепить их в точках D и F, закрепив не до конца.  
7. Установить Brink Connector, вместе со штенсельной плитой.  
8. Затянуть все болты и гайки в соответствии со значениями, указанными на  
рисунке.  
9. Подвесить выхлопную трубу в подвеску.

**NL**  
MONTAGEHANDLEIDING:  
Voordat u met de montage begint dient u op het typeplaatje te kijken  
welke schets, in de handleiding, van toepassing is.

1. Verwijder de kunststof kap van de bumper, deze komt te vervallen.  
2. Neem overeenkomstig figuur 1 een deel uit de hittedeel.  
3. Zaag het aangegaven deel uit de bumper met behulp van de sjabloon.  
4. Zaag het overeenkomstig figuur 1 een deel uit de bumper met behulp van de sjabloon.  
(Sjabloon op buitenzijde van bumper plaatsen).  
5. Plaats het balkgedeelte, inclusief de steunen A en bevestig deze op de  
punten B en C.  
6. Plaats de steunen E en bevestig deze op de punten D en F, monteer  
het geheel los-vast.  
7. Monteer de Brink Connector inclusief stekkerplaat.  
8. Draai alle bouten en moeren overeenkomstig schets vast.  
9. Hang de uitlaat in de uitlaatophanging.

**BELANGRIJK:**  
\* Voor eventueel noodzakelijke aanpassing(en) "van het voertuig" dient  
men de dealer te raadplegen.  
\* Indien op de bevestigingspunten een bitumen of anti-dreunlaag  
aanwezig is, dient deze verwijderd te worden.  
\* Voor de max. toegestane massa, welke uw auto mag trekken, dient u uw  
dealer te raadplegen.  
\* Bij het boren dient men er zorg voor te dragen, dat electrische-, rem- en  
brandstofleidingen niet worden geraakt.  
\* Verwijder "indien aanwezig" de plastic dopjes uit de puntlasmoeren.  
\* Deze handleiding dient na montage bij de voertuigpapieren gevoegd te  
worden.

**GB**  
FITTING INSTRUCTIONS:  
Before you start the fitting you must check the type plate to deter-  
mine which sketch, in the fitting instruction, is applicable.

1. Remove the plastic cover from the bumper: this will not be replaced.  
2. Loosen the last exhaust silencer from the clamp.  
3. Saw a portion out of the heat shield as shown in figure 1.  
4. Use the template to saw out the indicated section from the bumper.  
(Place the template on the outside of the bumper)  
5. Position the member section, including the supports A, and attach them  
at points B and C.  
6. Position the supports E and attach them at points D and F, then fit the  
whole thing without fully tightening.  
7. Fit the Brink Connector, including socket plate.  
8. Tighten all nuts and bolts to the torque indicated in the drawing.  
9. Hang the exhaust in the exhaust clamp.

**ВНИМАНИЕ:**  
\* Если потребуются изменения конструкции транспортного средства, следует  
посоветоваться с дилером автомобиля.  
\* Если в точках крепления имеется слой битума или противомышовой  
материал, его следует удалить.  
\* Сведения о максимально допустимой массе буксируемого прицепа Вы можете  
получить у дилера автомобиля.  
\* При сверлении следите за тем, чтобы не задеть электропроводку и линии  
тормозной цепи и подачи горючего.  
\* Удалите (если оно имеется) пластмассовые защитки из приваренных гаек.  
\* После монтажа крюка следует хранить настоящее руководство в комплекте с  
технической документацией автомобиля.  
\* Фирма Brink не отвечает за ущерб, являющийся прямым или косвенным следстви-  
ем неправильного монтажа, в том числе использования неподходящих инструмен-  
тов и применение иного способа монтажа или других средств, чем предписано в  
инструкции, либо неправильного истолкования настоящей инструкции по монтажу.

**ВНИМАНИЕ:**  
\* Если потребуются изменения конструкции транспортного средства, следует  
посоветоваться с дилером автомобиля.  
\* Если в точках крепления имеется слой битума или противомышовой  
материал, его следует удалить.  
\* Сведения о максимально допустимой массе буксируемого прицепа Вы можете  
получить у дилера автомобиля.  
\* При сверлении следите за тем, чтобы не задеть электропроводку и линии  
тормозной цепи и подачи горючего.  
\* Удалите (если оно имеется) пластмассовые защитки из приваренных гаек.  
\* После монтажа крюка следует хранить настоящее руководство в комплекте с  
технической документацией автомобиля.  
\* Фирма Brink не отвечает за ущерб, являющийся прямым или косвенным следстви-  
ем неправильного монтажа, в том числе использования неподходящих инструмен-  
тов и применение иного способа монтажа или других средств, чем предписано в  
инструкции, либо неправильного истолкования настоящей инструкции по монтажу.

**ВНИМАНИЕ:**  
\* Если потребуются изменения конструкции транспортного средства, следует  
посоветоваться с дилером автомобиля.  
\* Если в точках крепления имеется слой битума или противомышовой  
материал, его следует удалить.  
\* Сведения о максимально допустимой массе буксируемого прицепа Вы можете  
получить у дилера автомобиля.  
\* При сверлении следите за тем, чтобы не задеть электропроводку и линии  
тормозной цепи и подачи горючего.  
\* Удалите (если оно имеется) пластмассовые защитки из приваренных гаек.  
\* После монтажа крюка следует хранить настоящее руководство в комплекте с  
технической документацией автомобиля.  
\* Фирма Brink не отвечает за ущерб, являющийся прямым или косвенным следстви-  
ем неправильного монтажа, в том числе использования неподходящих инструмен-  
тов и применение иного способа монтажа или других средств, чем предписано в  
инструкции, либо неправильного истолкования настоящей инструкции по монтажу.

**ВНИМАНИЕ:**  
\* Если потребуются изменения конструкции транспортного средства, следует  
посоветоваться с дилером автомобиля.  
\* Если в точках крепления имеется слой битума или противомышовой  
материал, его следует удалить.  
\* Сведения о максимально допустимой массе буксируемого прицепа Вы можете  
получить у дилера автомобиля.  
\* При сверлении следите за тем, чтобы не задеть электропроводку и линии  
тормозной цепи и подачи горючего.  
\* Удалите (если оно имеется) пластмассовые защитки из приваренных гаек.  
\* После монтажа крюка следует хранить настоящее руководство в комплекте с  
технической документацией автомобиля.  
\* Фирма Brink не отвечает за ущерб, являющийся прямым или косвенным следстви-  
ем неправильного монтажа, в том числе использования неподходящих инструмен-  
тов и применение иного способа монтажа или других средств, чем предписано в  
инструкции, либо неправильного истолкования настоящей инструкции по монтажу.

**ВНИМАНИЕ:**  
\* Если потребуются изменения конструкции транспортного средства, следует  
посоветоваться с дилером автомобиля.  
\* Если в точках крепления имеется слой битума или противомышовой  
материал, его следует удалить.  
\* Сведения о максимально допустимой массе буксируемого прицепа Вы можете  
получить у дилера автомобиля.  
\* При сверлении следите за тем, чтобы не задеть электропроводку и линии  
тормозной цепи и подачи горючего.  
\* Удалите (если оно имеется) пластмассовые защитки из приваренных гаек.  
\* После монтажа крюка следует хранить настоящее руководство в комплекте с  
технической документацией автомобиля.  
\* Фирма Brink не отвечает за ущерб, являющийся прямым или косвенным следстви-  
ем неправильного монтажа, в том числе использования неподходящих инструмен-  
тов и применение иного способа монтажа или других средств, чем предписано в  
инструкции, либо неправильного истолкования настоящей инструкции по монтажу.

**ВНИМАНИЕ:**  
\* Should this installation process entail the cutting of the bumper – con-  
formation MUST be obtained by the installation engineer of the custo-  
mer's acceptance prior to completion. Brink Towing Systems do not  
accept responsibility for any matters arising as a result of this miscom-  
munication.  
\* Verwijder "indien aanwezig" de plastic dopjes uit de puntlasmoeren.  
\* Deze handleiding dient na montage bij de voertuigpapieren gevoegd te  
worden.

### \* All measurements are in mm!

- \* The dealer should be consulted for possible necessary adjustment(s) "of the vehicle".
- \* **Remove the insulating material from the contact area of the fitting points.**
- \* Consult your dealer for the maximum tolerated pull weight and ball hitch pressure of your vehicle.
- \* **Do not drill through electrical-, brake- or fuellines.**
- \* Remove (if present) the plastic caps from the spot welding nuts.
- \* This fitting instruction has to be enclosed in the vehicle documents after fitting the towbar.
- \* Brink is not liable for damage caused directly or indirectly by incorrect assembly, including the use of unsuitable tools, the use of other assembly methods and means than the ones outlined, and the incorrect interpretation of these assembly instructions.

## D MONTAGEANLEITUNG:

**Vor Beginn des Einbaus ist anhand der Typplakette der Anhängerkupplung festzustellen welches Bild in der Einbauanleitung maßgebend ist.**

1. Die Kunststoffabdeckung von der Stoßstange abnehmen. Diese wird nicht mehr benötigt.
2. Den hintersten Auspuff-Schalldämpfer aus der Aufhängung herausnehmen.
3. Gemäß der Abbildung 1 ein Stück aus dem Hitzeschild sägen.
4. Den angegebenen Teil mit Hilfe der Schablone aus der Stoßstange ausschneiden. (Schablone außen auf der Stoßstange anlegen)
5. Den Trägerteil einschließlich Halterungen A einsetzen und bei den Punkten B und C befestigen.
6. Die Halterungen E anlegen und bei den Punkten D und F befestigen. Alles halbfest montieren.
7. Das Brink Connector einschließlich Steckdosenplatte montieren.
8. Alle Schrauben und Muttern gemäß den Angaben in der Abbildung festdrehen.

- \* Brink ei ole vastuussa vioittumisesta, joka on suoraan tai epäsuoraan aiheutunut vääristä asennuksesta samoin kuin sopimattomien työkalujen käytöstä, muiden kuin ohjeissa mainittujen asennusmenetelmien tai välineiden käytöstä sekä kyseisten asennusohjeiden väärintulkinnasta.

## CZ POKYNY K MONTÁŽI:

**Před instalací je nutno zkontrolovat typový štítek, abyste zjistili, který nářez v pokynech pro instalaci máte použít.**

1. Sejměte z nárazníku plastový kryt, nebudou nahrazena.
2. Uvolněte poslední tlumič výfuku z držáku.
3. Uřežte pilkou část tepelného štítu tak jak je uvedeno v obrázku 1.
4. Použijte šablonu k odřezání označené části nárazníku. (umístěte šablonu zvenku nárazníku)
5. Umístěte příčný dílec včetně vzpěr A a připevněte je k bodům B a C.
6. Umístěte vzpěry E a připevněte je v bodech D a F, pak připevněte celou tuto část aniž byste ji plně utáhli.
7. Připevněte Brink Connector včetně zásuvkové destičky se zásuvkou.
8. Utáhněte všechny matice a šrouby kroutivou silou uvedenou ve výkrese.
9. Zavěste výfuk do výfukové svorky.

**Před demontáží a montáží částí vozidla konzultujte montážní příručku.**

**Montážní pokyny a metoda připevnění dle náčrtu.**

**Před montáží vyměnitelného systému tažné koule konzultujte montážní manuál.**

### DŮLEŽITÉ

- \* Pokud je potřeba provést na voze úpravy, obraťte se na svého prodejce.
- \* Pokud je místo montáže opatřeno asfaltovým nátěrem nebo vrstvou nátěru snižující hluk, odstraňte je.
- \* Pro informaci o maximálním nákladu povoleném k tažení se obraťte na svého prodejce.

9. Den Auspuff in den Auspuffgummi einhängen.

**Für die Demontage und Montage von Fahrzeugteilen das Werkstatt-Handbuch zu Rate ziehen.**

**Für die Montage und die Befestigungsmittel die Skizze zu Rate ziehen.**

**Für die Montage und Demontage des abnehmbaren Kugelsystems die beiliegende Montageanleitung zu Rate ziehen.**

### HINWEISE:

- \* Für (eine) eventuell erforderliche Anpassung(en) "des Fahrzeugs" ist der Händler zu Rate zu ziehen.
- \* **Im Bereich der Anlageflächen muß Unterbodenschutz, Hohlräumkonservierung (Wachs) und Antidröhnmaterial entfernt werden.**
- \* Vor dem Bohren prüfen, daß keine, dort eventuell vorhandene Leitungen beschädigt werden können.
- \* Alle Bohrspäne entfernen und gebohrte Löcher gegen Korrosion schützen.
- \* Entfernen Sie "falls vorhanden", die Plastikkappen von den Punktschweißmuttern.
- \* Für das höchstzulässige Zuggewicht und der erlaubte Kugeldruck Ihres Fahrzeugs ist Ihr Händler zu befragen.
- \* Die Quetschmuttern müssen nach einem späteren lösen der Muttern gegen neue ausgetauscht werden, da ansonsten die Sicherungswirkung nicht mehr garantiert ist!
- \* Brink haftet nicht für Schäden, die als direkte oder indirekte Folge einer nicht ordnungsgemäßen Montage auftreten, darunter fallen auch die Benutzung von ungeeigneten Werkzeugen, andere als die vorgeschriebenen Montageverfahren und Montagemittel sowie eine fehlerhafte Interpretation der betreffenden Montageanweisung.

## F INSTRUCTIONS DE MONTAGE:

**Avant de commencer le montage veuillez vérifier la plaque signalétique de l'attelage afin de déterminer la figure correspondante dans la notice de montage.**

© 544870/11-07-2016/5

**\* Při vrtání dbejte zvýšené pozornosti, zejména co se týče elektrických, brzdových a palivových kontaktů.**

- \* Pokud jsou na maticích bodového svařování plastová víčka, odstraňte je.
- \* Po montáži uschovejte tento manuál k ostatním dokladům vozidla.
- \* Společnost Brink neodpovídá za přímé ani nepřímé škody způsobené nesprávnou montáží, včetně použití nevhodných nástrojů, použití jiných metod montáže a prostředků než uvedených a nesprávným pochopením těchto pokynů k montáži.

## H SZERELÉSI ÚTMUTATÓ:

**Mielőtt rögzítené az eszközt, ellenőrizze a típusablát, hogy a rögzítési útmutató alapján melyik ábra alkalmazandó.**

1. Szerelje le a lökhárító műanyag burkolatát, ez nem lesz lecserélve.
2. Oldja ki az utolsó kipufogódobot a csatlakozóból.
3. Az 1. ábrának megfelelően fúrészeljünk ki egy darabot a hővédő pajzsból.
4. Használja a sablont a feltüntetett cikk kifúrásolásához az ütközőből. (helyezze a sablont az ütköző külső részére)
5. Illessze a rúdelemet, a A oldalsó lemezzel együtt az B és C pontokhoz.
6. Helyezze el a E támasztékokat és illessze a D és F pontokhoz, majd szerelje fel az egész tárgyat lazán felcsavarva.
7. Illessze fel a Brink Connector, az illesztőlemezzel együtt.
8. Szorítsa be az összes anyát és csavart a rajzon feltüntetett csavarónyomatékig.
9. Függeszse a kipufogót a kipufogógumira.

**A szétszerelés és a járműalkatrészek összeillesztése érdekében, lásd a munkahelyi kézikönyvet.**

**Az összeillesztési utasítás és a csatlakozási eljárás érdekében, lásd a rajtot.**

**Az eltávolítható gömbrendszert összeszerelése érdekében, lásd a összeszerelési kézikönyvet.**

© 544870/11-07-2016/10

4. Wypróbować wskazany odciniek zderzaka korzystać z szablonu. (szablon umieścić na zewnętrznej stronie zderzaka).
5. Umieścić odciniek poprzeczniczy wraz ze wspornikami A i umocować go w punktach B i C.
6. Umieścić wsporniki E i umocować je w punktach D i F, lekko przymocować całość.
7. Zamontować Brink Connector wraz z płytą z gniazdem wtykowym.
8. Dokręcić wszytkie śruby i nakrętki zgodnie z rysunkiem.
9. Zawiesić rurę wydechową w gumowym zawieszaniu.

**Co do montażu i montowania części pojazdu zapoznać się z podręcznikiem warsztatowym.**  
**Co do montażu i środków montażowych zapoznać się ze schematem.**  
**Co do montażu i demontażu zdejmowanej kuli zapoznać się z załączoną instrukcją montażu.**

**Wskazówki:**

- Po przejechaniu 1000 km dokręcić wszytkie elementy skręcane.
- Podczas ewentualnych odwiertów upewnić sięczy w pobliżu nie znajdują się przewody instalacji elektrycznej, przewody hydrauliczne lub przewody paliwowe.
- Wszytkie ubytki powłoki lakierniczej zabezpieczyć przed korozją.
- Należy wyjąć ewentualne plastikowe zaślepki w punktach przyspawaniach nakrętek.
- Stosować nakrętki oraz śruby gatunkowe dostarczone w komplecie.
- Urzymywać kulę w czystości, oraz parnięć o regularnym jej smarowaniu.
- Hak holowniczy zarejestrować w stacji diagnostycznej.

1. Retirer le capot en plastique du pare-chocs: il ne sera plus utilisé.
2. Détacher le dernier silencieux de l'échappement de son attache.
3. Découper un morceau du bouclier thermique conformément à la figure 1
4. Scier la partie du pare-chocs indiquée avec le gabarit. (Placer le gabarit sur le côté extérieur du pare-chocs).
5. Positionner la poutre ainsi que les supports A et les fixer à l'emplacement des points B et C.
6. Positionner les supports E et les fixer à l'emplacement des points D et F, monter l'ensemble sans serrer.
7. Monter Brink Connector y compris la prise électrique.
8. Serrer tous les boulons et écrous conformément au schéma.
9. Accrocher l'échappement dans le caoutchouc.

**Pour le montage et le démontage des pièces du véhicule, consulter la notice du fabricant.**

**Consulter le croquis pour voir le montage et les moyens de fixation.**  
**Pour le montage et le démontage de la rotule amovible, consulter la notice de montage jointe.**

**REMARQUE:**

- \* Pour une/des adaptations indispensables sur le véhicule, veuillez consulter le concessionnaire.
- \* Enlever la couche de bitume ou d'anti-tremblement qui recouvre éventuellement les points de fixation.
- \* Pour connaître le poids de traction maximum et le poids en flèche sur la rotule autorisée du véhicule, veuillez consulter votre concessionnaire.
- \* Veiller en perçant à ne pas endommager les conduites de électrique, de frein et de carburant.
- \* Retirer "si présents" les embouts en plastique des écrous de soudure par point.
- \* Cette notice de montage doit être conservée à bord du véhicule après montage de l'attelage.
- \* Brink déclare toute responsabilité pour les dommages qui pourraient directement ou indirectement résulter d'un montage incorrect, y compris l'utilisation d'outils inappropriés et l'utilisation d'un mode d'emploi et de

**SF ASENNUSOHJEET:**

**Ennen asennusta, selvitä tyypikkilivestä, mikä asennusohjeen piirros kos-**

1. Poista muovisuojus puskurista, tätä ei enää tarvita.
2. Irrota viimeinen pakoputken äänenvaimennin kannattimesta.
3. Sahaa osa lämpösuojauksesta kuvan 1 mukaisesti.
4. Sahaa merkitty osa puskurista sablonin avulla. (asetta sabloni puskurin ulkopuolelle)
5. Aseta palkkiosa, mukaan luettuna kannattimet A, ja kiinnitä ne kohtiin B ja C.
6. Aseta kannattimet E ja kiinnitä ne kohtiin D ja F, kiinnitä ne kaikki löyhästi.
7. Kiinnitä Brink Connector sekä pistorasialavy.
8. Kiristä kaikki puutit ja mutterit piirroksen mukaisesti.
9. Ripusta pakoputki pakoputken kannattimeen.

**Ajoneuvon osien purkamis- ja asennusohjeet, ks. työpaikalla käytetty**

**Asennus- ja kiinnitysohjeet, ks. piirros.**  
**Irrotettavan kuulajärjestelmän asennus- ja purkamisohjeet, ks. ohjeinen asennusopas.**

**TÄRKEÄÄ:**

- \* "Ajoneuvoa" koskevasta mahdollisesta tarpeellisesta sovellutuksista on kysyttävä neuvoa jälleennyjältä.
- \* Mikäli kiinnityskohdissa on bitumi- tai tärnänestokerros, se on poistettava.
- \* Auton vetämää sallittua enimmäiskuormitusta on tiedustettava jälleennyjältä.
- \* Porattessa on huolehdittava siitä, että ei jouduta kosketuksiin sähkö-, jänn- tai pottoainejohdojen kanssa.
- \* Poista, "mikäli olemassa", pistehitsausmutterit ja niiden muovisuojukset. Nämä asennusohjeet on asennuksen jälkeään säilytettävä yhdessä ajoneuvon koskevien paperiden kanssa.

**S MONTERINGSANVISNINGAR:**

myönsä muut que ceux prescrits, ou bien résultat d'une interprétation inexacte des présentes instructions de montage.

**Före du startar monteringen måste du kontrollera typskylen för att kunna bedöma vilken skiss i monteringsanvisningen som skall användas.**

1. Ta bort plastskyddet från stötångaren, denna förfaller.
2. Tag ut avgasrörets sista dämpare ur fästet.
3. Säga ut en del av värmeskölden enligt figur 1.
4. Placera bakdelen, inklusive stöden A, och fäst dem vid punkterna B och C.
5. Placera stöden E och fäst dem vid punkterna D och F, fäst sedan dem hela utan att dra åt ordentligt.
6. Monter Brink Connector inklusive kontaktpattan.
7. Momentdrag alla skruvar och muttrar enligt figuren.
8. Häng avgasröret i gummfästet.

**Se verkstads-handboken för demontering och monteringen av fordonets delar.**

**Se de bifogade monteringsanvisningarna för monteringen och demontering av det löstagbara kulsystemet.**

**OBS:**

- \* Kontakta återförsäljaren om fordonet eventuellt bör modifieras.
- \* Om det finns ett bitumen- eller stötdämpande lager vid kontaktytor skall detta avlägsnas.
- \* Kontakta din återförsäljare för ditt fordon's max. dragvikt och tillåtna kultryck.
- \* Vid borming skall man se till att elektrisk-, broms- og bränsleledningarna inte skadas.
- \* Avlägsna de små plastlocken - om dessa finns - från punktsveitsmuttrarna.

- \* Efter att draget är monterat, placera monteringsanvisningen tillsammans med bilens övriga dokument.
- \* Brink är inte ansvariga för skada som orsakats direkt eller indirekt av felaktig montering, inklusive användning av olämpliga verktyg, andra monteringsmetoder och processer än de som beskrivs, samt felaktig tolkning av dessa monteringsinstruktioner.

## DK MONTAGEVEJLEDNING:

**For at vælge rigtigt spændingsmoment, er det vigtigt at aflæse serienummeret på typepladen, for at kunne vælge hvilket af de medsendte diagrammer der skal anvendes.**

1. Fjern plastkappen fra kofangeren, dette bliver overflødigt.
2. Tag den sidste lydpotte ud af ophænget.
3. Sav ifølge figur 1 et stykke ud af varmeskjoldet.
4. Sav den angivne del ud af kofangeren ved hjælp af skabelonen (skabelonen anbringes på ydersiden af kofangeren).
5. Anbring bjælkedelen, inklusiv støtterne A, og monter disse ved punkterne B og C.
6. Anbring støtterne E og monter disse ved punkterne D og F; monter det hele manuelt.
7. Monter Brink Connector, inklusive kontaktplade.
8. Spænd alle bolte og møtrikker ifølge tegning.
9. Hæng udstødningen i udstødningsgummiet.

**Rådfør for demontering og montage af dele til køretøjet arbejdspladshåndbogen.**

**Rådfør for montage og montagemidler skitsen.**

**Rådfør for montage og demontering af det aftagelige kuglesystem den vedlagte montagevejledning.**

### BEMÆRK:

- \* Kontakt forhandleren i forbindelse med eventuelle påkrævede ændring(er) på køretøjet.
- \* **Undervognsbehandlingen skal fjernes de steder hvor trækket ligger**

### N.B.:

- \* Para (una) eventual(es) adaptación(es) 'del vehículo' consúltese al concesionario.
- \* **Si en los puntos de fijación hay una capa de betún o anti-choque hay que quitarla.**
- \* Consulte a su concesionario para el peso máximo de tracción y la presión de la bola admitida de su vehículo.
- \* **No agujerear cable de eléctrico, tubos de freno o gasolina"**
- \* Retirar, si presentes, los capuchones de plástico de las tuercas de soldadura por punto.
- \* Guarde estas instrucciones junto a la documentación del vehículo después del montaje del enganche.
- \* Brink no se responsabiliza por daños causados, directa o indirectamente, por un montaje incorrecto, incluyendo el uso de herramientas inadecuadas, por el uso de métodos de montaje y medios distintos a los indicados y por la interpretación incorrecta de estas instrucciones de montaje.

## I ISTRUZIONI PER IL MONTAGGIO:

**Prima di iniziare il montaggio verificare la terghetta per determinare quale disegno, presente nelle istruzioni, è applicabile.**

1. Rimuovere il rivestimento in plastica dal paraurti; questo non dovrà più essere montato.
2. Estrarre il silenziatore più esterno dal sostegno.
3. Segare via dallo scudo termico la parte indicata in figura 1.
4. Con l'ausilio della sagoma, segare via dal paraurti la parte indicata. (posizionare la sagoma sul lato esterno del paraurti).
5. Posizionare la traversa, comprensiva dei sostegni A, e fissarla in corrispondenza dei punti B ed C.
6. Posizionare i sostegni E e fissarli manualmente in corrispondenza dei punti D ed F.
7. Montare lo Brink Connector, completa di portapresa.
8. Serrare tutti i dadi e bulloni alle coppie di serraggio indicate nel disegno.

### an mod bilen.

- \* Kontakt Deres forhandler for oplysninger om den maksimale trækraft og det tilladte kugletryk.
- \* **Vær forsigtig ikke at bore i ledninger-,bremse eller benzinslange**
- \* Fjern plasticpropperne "om de findes" fra de punktsvejsede møtrikker.
- \* Brink er ikke ansvarlig for skade der direkte eller indirekte er forårsaget af forkert montage, herunder også iberegnet brug af forkert værktøj og anvendelse af anden montage metode og andre montage midler end de foreskrevne samt fejltolkning af den medfølgende montagevejledning.
- \* DENNE MONTERINGSVEJLEDNING SKAL MEDBRINGES VED SYN.

## E INSTRUCCIONES DE MONTAJE:

**Antes de comenzar el montaje por favor, verifique la placa descriptiva del enganche con el fin de determinar la figura correspondiente en la reseña de montaje.**

1. Retire la tapa de plástico del parachoques, el que queda anulado.
2. Sacar el último amortiguador del tubo de escape de la sujeción.
3. Corte una parte del escudo térmico tal como se indica en la imagen 1.
4. Serrar la parte indicada del parachoques con ayuda de la plantilla. (instalar la plantilla en el lado exterior del parachoques).
5. Coloque la parte del larguero, incluyendo los soportes A, y fíjelos en los puntos B y C.
6. Colocar los soportes E y fijarlos a la altura de los puntos D y F, montar el conjunto sin apretar mucho.
7. Montar la Brink Connector inclusive placa enchufe.
8. Apretar todos los tornillos y tuercas de acuerdo con los puntos del gráfico.
9. Colgar el tubo de escape en la goma del tubo de escape

**Consultar para el desmontaje y montaje de piezas del vehículo el manual de instalación de taller.**

**Consultar el croquis para el montaje y medios de fijación.**

**Consultar para el montaje y desmontaje del sistema de la bola extraíble las instrucciones de montaje adjuntas.**

© 544870/11-07-2016/7

9. Inserire il tubo di scarico nel sostegno in gomma.

**Per lo smontaggio ed il montaggio dei componenti del veicolo consultare il manuale tecnico dell'officina.**

**Consultare il disegno per il montaggio ed i dispositivi di fissaggio.**

**Per il montaggio e lo smontaggio del sistema a sfera rimovibile, consultare le istruzioni di montaggio allegate.**

### N.B.:

- \* Per eventuali necessari adattamenti "del veicolo" si consiglia di consultare il fornitore.
- \* **Rimuovere lo strato di materiale isolante dai punti d'attacco.**
- \* Per il peso complessivo trainabile della Vostra vettura, consultate il Vostro rivenditore autorizzato.
- \* **Praticando i fori, prestare attenzione a non danneggiare i cavi elettrici, i cavi del freno e i condotti del carburante.**
- \* Rimuovere, se presenti, i coperchietti in plastica dai dadi di saldatura per punto.
- \* Questa istruzione di montaggio deve essere allegata ai documenti del veicolo dopo l'installazione del gancio.
- \* Brink non può essere ritenuta responsabile per eventuali danni direttamente o indirettamente dovuti ad un errato montaggio, intendendo con ciò anche l'uso di attrezzi non idonei e l'uso di metodi e mezzi di montaggio diversi da quelli prescritti, nonché all'errata interpretazione delle seguenti istruzioni di montaggio.

## PL INSTRUKCJA MONTAŻU:

**Przed rozpoczęciem montażu należy sprawdzić tabliczkę znamionową, żeby ustalić, który z szablonów znajdujących się w instrukcji montażowej należy wykorzystać.**

1. Usunąć ze zderzaka kołpak z tworzywa sztucznego, holowniczy, nie będzie już używany.
2. Wyciągnąć z zawieszania ostatni tłumik rury wydechowej.
3. Wypilować część z płyty żaroodpornej. Patrz rys. 1.

© 544870/11-07-2016/8