

---

Fitting instructions

---

Make : Landrover

---

Defender 90/110 2F2; 1998->

---

Type : 3164

---

**FASTENING MEANS:**

5x bolt M10x30	2x nut M16
2x bolt M10x100	5x spring washer M10
6x bolt M12x35	6x spring washer M12
2x bolt M16x40	4x spring washer M16
2x bolt M16x55	5x plain washer M10
2x nut M10	6x plain washer M12
6x nut M12	2x plain washer $\varnothing 25 \times 10,5 \times 4$

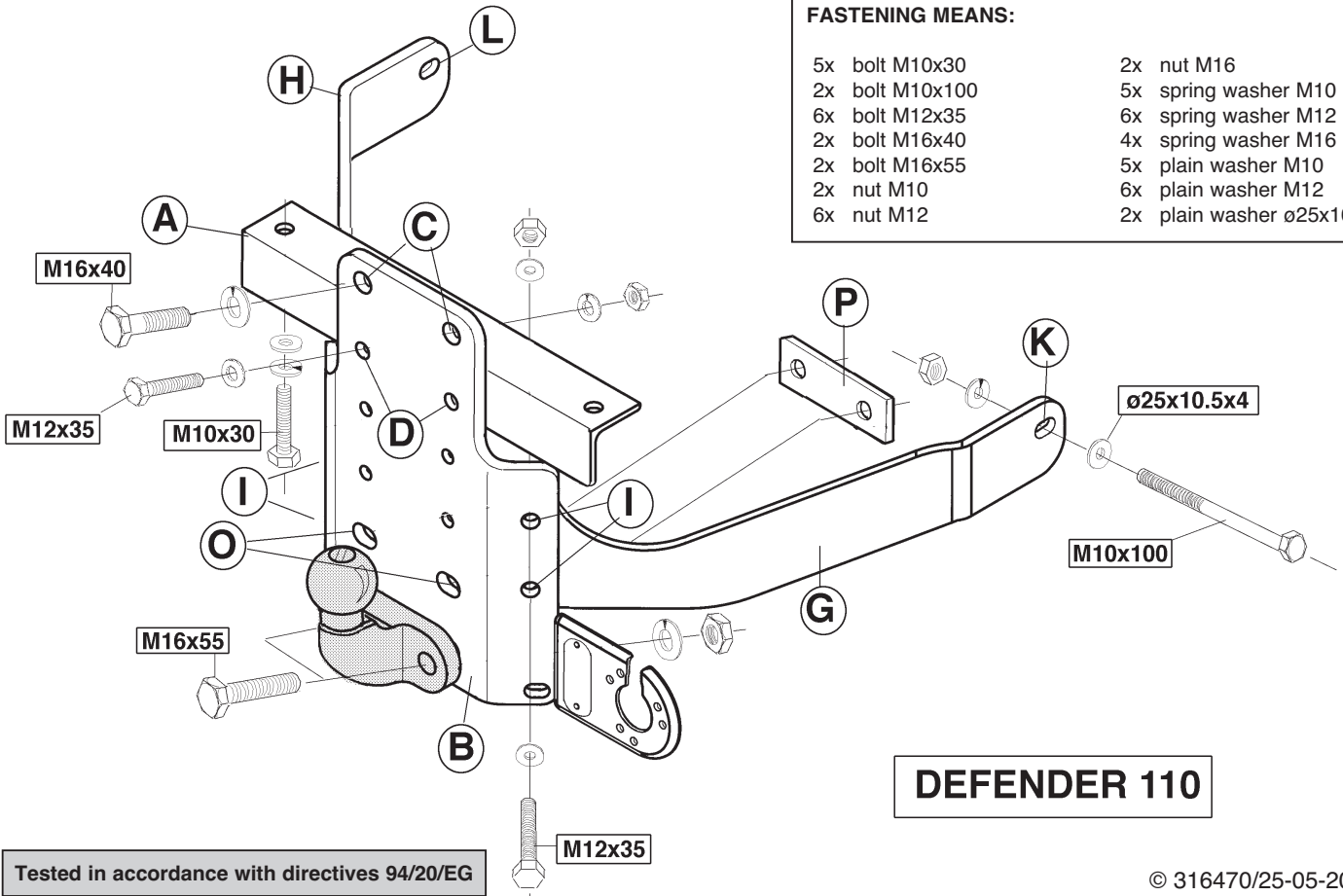

**DEFENDER 110**

© 316470/25-05-2000/1

Klasa urządzenia sprężającego  
 : F  
 Numer badania : e11 00-2064  
 Wartość-D : 17,41 kN  
 Dopuszczalny uciąż zwd : 3500 kg  
 Naciśk na kulę : 250 kg

**INSTRUKCJA MONTAŻOWA**

1. Z prawej i z lewej strony podwozia odkręcić uchwyty holownicze. Uchwyty te nie będą ponownie wykorzystywane. Kątownik A położyć na zaznaczone otwory przewodu od spodniej strony podłużnicy poprzecznej a następnie skrócić za pomocą trzech śrub M 10x30 wraz z podkładkami sprężynowymi, płaskimi i nakrętkami.

2. Przyłożyć płytę przytrzymującą B a następnie przykręcić w punktach C dwoma śrubami M 12x40 wraz z podkładkami sprężynowymi. W punktach D przykręcić dwie śruby M 12x35 wraz z podkładkami płaskimi, sprężynowymi i nakrętkami. Przyłożyć uchwyty boczne. W serii 90 wykorzystając uchwyty E i F. W serii 110 wykorzystając uchwyty G i H. Uchwyty przykręcić w punktach I czterema śrubami M 12x35 wraz z podkładkami płaskimi, sprężynowymi i nakrętkami.

3. W serii 90 przykręcić w punktach M i N dwie śruby M 10x30 wraz z podkładkami płaskimi, sprężynowymi i nakrętkami. W serii 110 w punktach K i L przykręcić dwie śruby M10x100 wraz z podkładkami sprężynowymi, płaskimi o średnicy 25x10,5x4 oraz nakrętkami.

4. Kulę haka holowniczego przykręcić dwoma śrubami M 16x55 wraz z podkładkami sprężynowymi i nakrętkami. Jeśli kula haka holownicza go będzie montowana w punkcie O, należy zamontować dodatkową płytę kontrolującą P. Wszystkie śruby i nakrętki należy dokręcić z odpowiednim momentem obrotowym podanym w tabeli.

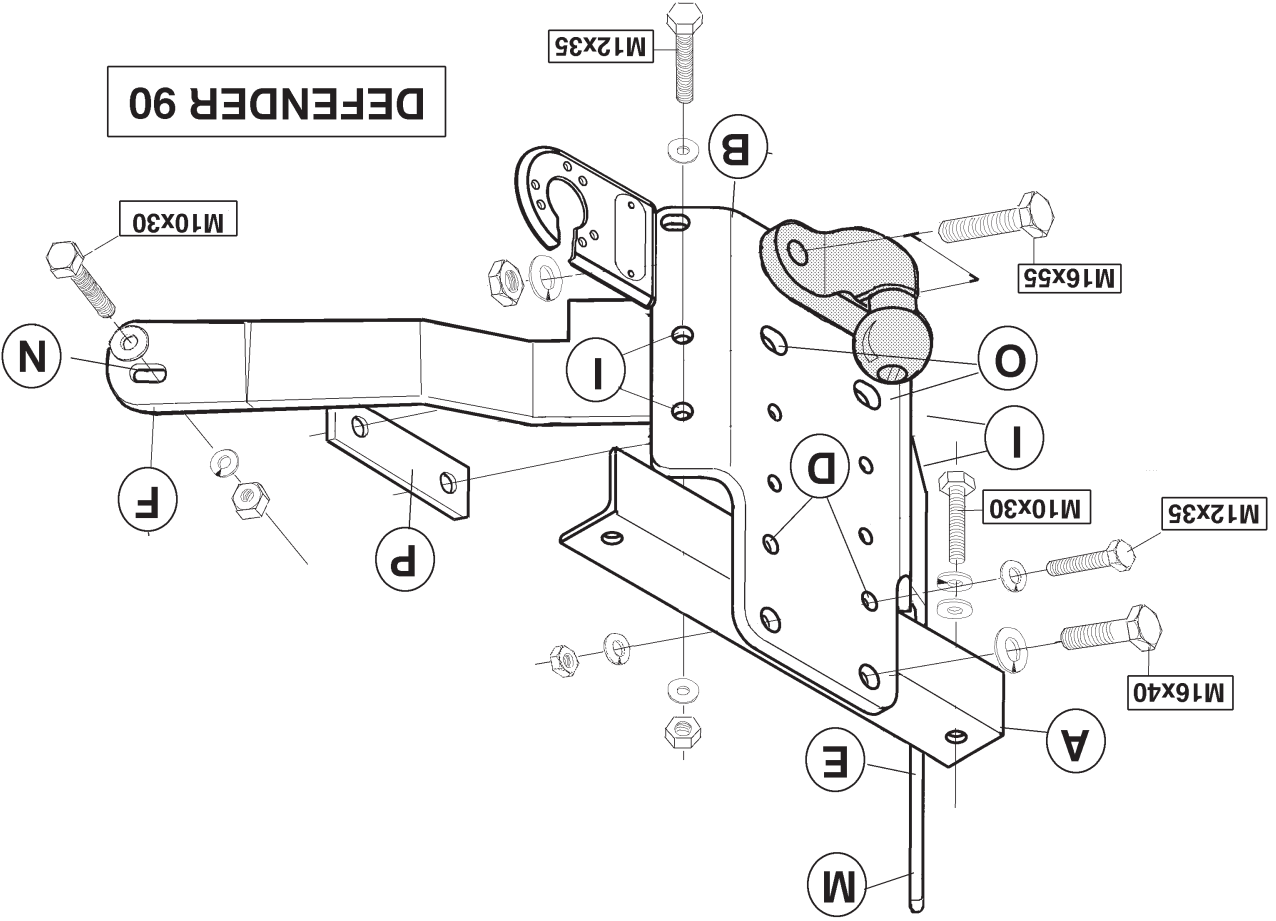

**Wskazówki:**

- Po przejechaniu 1000 km dokręcić wszystkie elementy skrecające.
  - Podczas ewentualnych odwierćnięć upewnić się czy w pobliżu nie znajdują się przewody instalacji elektrycznej.
  - Wszystkie ubytki powłoki lakierniczej zabezpieczyć przed korozją.
  - Należy wyjąć ewentualne plastikowe zaślepki w punktach przyspawanych nakrętek.
  - Stosować nakrętki oraz śruby gatunkowe dostarczone w komplecie.
  - Utrzymywać kulę w czystości, oraz pamiętać o regularnym jej smarowaniu.
  - Hak holowniczy zarejestrować w stacji diagnostycznej.
- Zastosowanie się do powyższych wskazań gwarantuje Panstwu bezpieczeństwo, niezawodność i sprawność naszego wyrobu przez cały okres jego użytkowania.

Momenty obrotowe dla dokręcania śrub i nakrętek (8.8):		
M16	195 Nm	71 Nm (dla nakrętek samo kontrolujących)
M12	79 Nm	
M10	46 Nm	

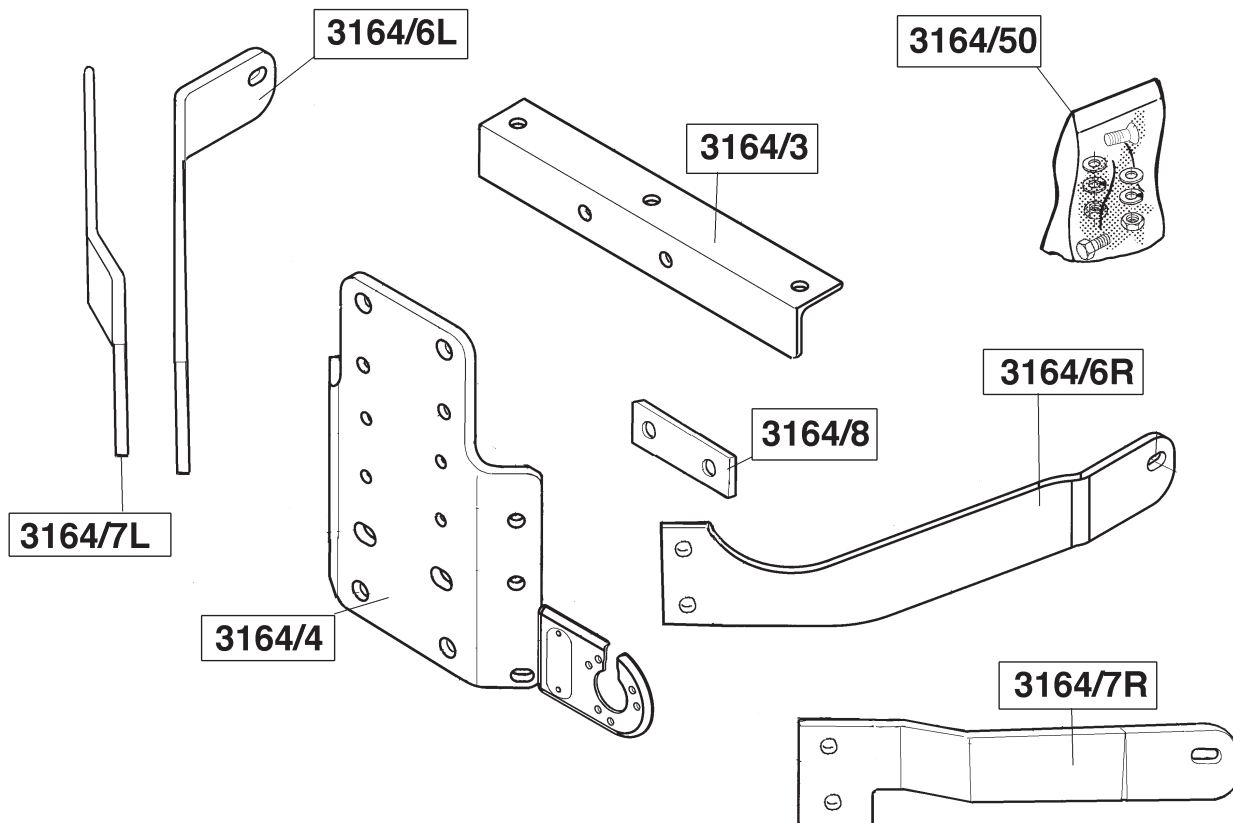

© 316470/25-05-2000/3



**Istruzioni da conservare**

Dispositivo di traino tipo: P.C. Brink 3164  
 Per autoveicoli: Landrover Defender 90/110 2F2  
 Tipo funzionale:  
 Classe e tipo di attacco: F  
 Approvazione N.: e11 00-2064  
 Valore D: 17,41 kN  
 Carico max. verticale S: 250 kg  
 Larghezza rimorchiabile: Per il triano di caravans o TATS e' consentita una larghezza di 2.50 m  
 Massa rimorchiabile: vedi carta di circolazione dell' autoveicolo

**DICHIARAZIONE DI CORRETTO MONTAGGIO**

Si dichiara che il dispositivo di attacco tipo.....li.....  
 In fede è stato installato sull' auto veicolo.....  
 .....targa.....  
 in conformità alle prescrizioni sia del costruttore del veicolo che del costruttore del dispositivo stesso.



© 316470/25-05-2000/12

M16	195 Nm	M16
M12	79 Nm	M12
M10	46 Nm	M10

**Aanhaalmomenten voor bouten en moeren (8.8):** 71 Nm (met zelfborgende moer)

- \* Voor eventueel noodzakelijke aanpassing(en) "van het voertuig" dient men de dealer te raadplegen.
- \* Indien op de bevestigingspunten een bitumen of anti-dreunlaag aanwezig is, dient deze verwijderd te worden.
- \* Vergaet de veer- en sluitringen niet.
- \* Kwaliiteit bouten 8.8; moeren 8, of indien anders vermeld in montagehandleiding 10.9 / 10.
- \* Voor het max. trekgewicht en de max. toegestane kogeldruk van uw voertuig, dient u uw dealer te raadplegen.
- \* Het is aan te bevelen om na ca. 1000 km (gebruik) de boutverbindingen volgens tabel na te trekken of te controleren.
- \* Bij het boren dient men er zorg voor te dragen, dat rem- en brandstofleidingen niet worden geraakt.
- \* Verwijder "indien aanwezig" de plastic dopjes uit de puntlasmoeren.

#### BELANGRIJK:

M16	195 Nm	M16
M12	79 Nm	M12
M10	46 Nm	M10

**Copia di serraggio per viti e dadi (8.8):** 71 Nm (dadi autobloccanti)

- \* Per eventuali necessari adattamenti "del veicolo" si consiglia di consultare il fornitore.
- \* Rimuovere lo strato di materiale isolante dai punti d'attacco.
- \* Qualità dei bulloni 8.8 - dadi 8 salvo altre istruzioni (vedi istr. di montaggio 10.9/10).
- \* Non dimenticare di interporre le apposite rondelle.
- \* Per il peso complessivo trainabile della Vostra vettura, consultate il Vostro rivenditore autorizzato.
- \* È consigliabile controllare e riserrare la bulloneria dopo circa 1000 km (di uso del gancio).
- \* Praticando i fori, prestare attenzione e non danneggiare i cavi del freno e del carburante.
- \* Rimuovere, se presenti, i coperchietti in plastica dai dadi di saldatura per punto.

#### N.B.



#### MONTAGEHANDLEIDING:

1. Demonteer de sleepogen van het linker- en rechter chassis. De verwijfderde sleepogen worden niet herplaatst. Plaats hoekijzer A aan de onderzijde van het dwarschassis op de bestaande draadgaten en bevestig drie bouten M10X30 inclusief veer-, sluitringen en moeren. Zet de zojuist geplaatste bouten handvast.
2. Plaats de bevestigingsplaat B en bevestig deze t.p.v. de punten C d.m.v. twee bouten M16x40 inclusief veerringen handvast. Bevestig t.p.v. punten D twee bouten M12x35 inclusief veer-, sluitringen en moeren handvast. Plaats de zijarmen. Bij de 90-serie dient men de armen E en F te gebruiken. Bij de 110-serie dient men de armen G en H te gebruiken. Bevestig de armen t.p.v. de punten I d.m.v. vier bouten M12x35 inclusief veer-, sluitringen en moeren handvast.
3. Bij de 90-serie dient men ter plaatse van de punten M en N twee bouten M10X30 inclusief veer-, sluitringen en moeren aan te brengen. Bij de 110-serie dient men t.p.v. de punten K en L twee bouten M10X100 inclusief veer- sluitringen (ø25x10.5x4) en moeren aan te brengen.
4. De flenskogel wordt d.m.v. twee bouten M16x55 inclusief veerringen en moeren bevestigd. Indien de flenskogel t.p.v. de punten O gemonteerd wordt, dient men als extra contraplaat P te monteren. Draai alle bouten en moeren overeenkomstig de tabel vast.

Koppelingklasse	: F
Nr. typegoedkeuring	: e11 00-2064
D-Waarde	: 17,41 kN
Max. massa aanhangwagen	: 3500 kg
Max. vertikale last	: 250 kg



#### ISTRUZIONI PER IL MONTAGGIO:

1. Smontare gli anelli di traino dal telaio, a destra e sinistra. Gli anelli non dovranno essere rimontati. Posizionare il ferro angolare A sotto il telaio trasversale, inserendo tre bulloni M10X30, completi di rondelle, rondelle elastiche e dadi, nei fori filettati preesistenti. Avvitare manualmente i bulloni.
2. Posizionare la piastra di montaggio B e fissarla avvitando manualmente due bulloni M16x40, completi di rondelle elastiche, a livello dei punti C. Inserire due bulloni M12x35, completi di rondelle, rondelle elastiche e dadi, a livello dei punti D ed avvitare il manualmente. Posizionare i bracci laterali. Per la serie 90 utilizzare i bracci E ed F. Per la serie 110 utilizzare i bracci G ed H. Fissare i bracci avvitando manualmente quattro bulloni M12x35, completi di rondelle, rondelle elastiche e dadi, a livello dei punti I.
3. Per la serie 90 inserire due bulloni M10X30, completi di rondelle, rondelle elastiche e dadi, a livello dei punti M ed N. Per la serie 110 inserire due bulloni M10X100, completi di rondelle (ø25x10.5x4), rondelle elastiche e dadi a livello dei punti K ed L.
4. La sfera viene fissata mediante due bulloni M16x55, completi di rondelle elastiche e dadi. Se la sfera viene montata a livello dei punti O, è necessario utilizzare la piastrina di contrasto P. Serrare i bulloni ed i dadi alle coppie di serraggio indicate in tabella.

Classe di accoppiamento	: F
No. approvazione del tipo	: e11 00-2064
Valore D	: 17,41 kN
Massa rim max.	: 3500 kg
Carico max. sulla sfera	: 250 kg



<b>Couplings class</b>	: F
<b>Approval number</b>	: e11 00-2064
<b>D- Value</b>	: 17,41 kN
<b>Max. trailers dimensions</b>	: 3500 kg
<b>Max. vertical load</b>	: 250 kg

#### FITTINGINSTRUCTIONS:

1. Remove and discard the towing eyes from the left and right chassis longitudinal. These will not be refitted. Place angular steel A to the underside of the rear crossmember using three bolts M10x30 with plain and springwashers on the existing captive nuts. Tighten by hand.
2. Attach mounting plate B to the vehicle using two bolts M16x40 and springwashers at points C. Tighten by hand. Mount at points D two bolts M12x35 including plain-, springwashers and nuts. Tighten by hand. Place the side arms. Use by the 90-series arms E and F and by the 110-series arms G and H. Mount the arms at points I using four bolts M12x35 including spring-, and plainwashers. Attach by hand.
3. Mount by the 90-series at points M and N two bolts M10x30 including spring-, plainwashers and nuts. Mount by the 110-series at points K and L two bolts M12x35 including spring-, plainwashers and nuts.
4. Mount the flange ball with two bolts M16x55 including springwashers and nuts. If the ball is mounted at points O clampplate P has to be used. Attach all bolts and nuts in accordance with table.

#### NOTE:

- \* The dealer should be consulted for possible necessary adjustment(s) "of the vehicle".
- \* Remove the insulating material from the contact area of the fitting points.
- \* All bolts are quality 8.8 - nuts 8. or when mentioned in fitting instructions 10.9 / 10.
- \* Don't forget the spring- and plain washers.
- \* Consult your dealer for the maximum tolerated pull weight and ball hitch pressure of your vehicle.
- \* It is recommendable to retighten all fixing bolts and nuts after the towbar has been in use for some 1000 km/600 miles.
- \* Do not drill through brake-or fuellines.
- \* Remove (if present) the plastic caps from the spot welding nuts.

#### Torque settings for nuts and bolts (8.8):

M10	46 Nm	
M12	79 Nm	71 Nm (with self-locking nut)
M16	195 Nm	

© 316470/25-05-2000/5



<b>Clase de acoplamiento</b>	: F
<b>No. de aprobación de tipo</b>	: e11 00-2064
<b>Valor D</b>	: 17,41 kN
<b>Masa máxima del remolque</b>	: 3500 kg
<b>Carga vertical</b>	: 250 kg

#### INSTRUCCIONES DE MONTAJE:

1. Desmontar los anillos de enganche del chasis izquierdo y derecho. Los anillos retirados no se vuelven a poner. Situar el hierro angular A en el lado inferior del chasis transversal sobre los orificios de rosca existentes y fijar tres tornillos M10x30 inclusive arandelas grover, arandelas planas y tuercas. Fijar sin apretar del todo los tornillos que se acaban de meter.
2. Colocar la placa de sujeción B y fijar la misma a la altura de los puntos C por medio de dos tornillos M16x40 inclusive arandelas grover, sin apretarlos del todo. Fijar a la altura de los puntos D dos tornillos M12x35 inclusive arandelas grover, planas y tuercas, sin apretarlos del todo. Colocar los brazos laterales. En la serie 90 se utilizarán los brazos E y F. En la serie 110 se utilizarán los brazos G y H. Fijar los brazos a la altura de los puntos I por medio de cuatro tornillos M12x35 inclusive arandelas grover, planas y tuercas, sin apretarlos del todo.
3. En la serie 90 es preciso montar a la altura de los puntos M y N dos tornillos M10x30 inclusive arandelas grover, planas y tuercas. En la serie 110 se montarán a la altura de los puntos K y L dos tornillos M10x100 inclusive arandelas grover, planas (ø25x10.5x4) y tuercas.
4. La bola de la brida se fija por medio de dos tornillos M16x55 inclusive arandelas grover y tuercas. Si se monta la bola de la brida a la altura de los puntos O, se montará adicionalmente la contraplaca P. Apretar todos los tornillos y tuercas según los puntos indicados en la tabla.

#### N.B.:

- \* Para (una) eventual(es) adaptación(es) 'del vehículo' consúltese al concesionario.
- \* Si en los puntos de fijación hay una capa de betún o anti-choque hay que quitarla.
- \* No se olvide de las arandelas normales y de muelle.
- \* Clase de pernos 8.8; tuercas 8, si se menciona de otro modo en la instrucción de montaje 10.9/10.
- \* Consulte a su concesionario para el peso máximo de tracción y la presión de la bola admitida de su vehículo.
- \* Se recomienda después de aprox. 1000 km. (de uso) que se verifique o controle la unión de pernos, según el cuadro.
- \* Retirar, si presentes, los capuchones de plástico de las tuercas de soldadura por punto.

#### Momentos de presión para tornillos y tuercas (8.8):

M10	46 Nm	
M12	79 Nm	71 Nm (para tuerca de seguridad)
M16	195 Nm	

© 316470/25-05-2000/10



**Kopplingsklasse**  
 Typgodkännande nr. : F  
 D-värde : e11 00-2064  
 Max. totalvägt trailer : 3500 kg  
 Max. vertikale belastning : 250 kg

**MONTERINGSVEJLEDNING:**

1. Demontér slæbeøjnene i det venstre og højre chassis. De demonteres de slæbeøjne anvendes ikke mere. Anbring vinkelbeslag A på undersiden af tværchassiset på de eksisterende gevindnuller og monter tre bolte M10x30 inklusiv plan- og fjederskiver samt møtrikker. Spænd de netop anbragte bolte manuelt.

2. Anbring montagebeslag B og monter dette manuelt ved punkterne C med to bolte M16x40 inklusiv fjederskiver. Monter ved punkterne D manuelt to bolte M12x35 inklusiv plan- og fjederskiver samt møtrikker. Anbring sidesestykkerne. Til 90-serien skal man anvende sidesestykkerne E og F. Til 110-serien skal man anvende sidesestykkerne G og H. Monter stykkerne manuelt ved punkterne I med fire bolte M12x35 inklusiv plan- og fjederskiver samt møtrikker.

3. På 90-serien anbringer man ved punkterne M og N to bolte M10x30 inklusiv plan- og fjederskiver samt møtrikker. På 110-serien anbringer man ved punkterne K og L to bolte M10x100 inklusiv plan- og fjederskiver (Ø25x10,5x4) samt møtrikker.

4. Fangekuglen monteres med to bolte M16x55 inklusiv fjederskiver samt møtrikker. Iald fangekuglen monteres ved punkterne O, monteres der en ekstra spændplade F. Spænd alle bolte og møtrikker ifølge tabellen.



**Kopplingsklasse**  
 Gennemgængingsnr. : F  
 D-værdi : e11 00-2064  
 Max. Masse Anhænger : 3500 kg  
 Stützlast : 250 kg

**MONTAGEANLEITUNG:**

1. Die Abschleppösen vom linken und rechten Fahrgestell abmontieren. Die entfernten Abschleppösen werden nicht wieder angebracht. Winkelisen A an der Unterseite des Querrahmgestells auf die vorhandenen Kabellöcher legen und drei M10x30-Schrauben einschließlich Federringe, Unterlegscheiben und Muttern handfest befestigen.

2. Die Halteplatte B anbringen und bei den Punkten C mit zwei M16x40-Schrauben einschließlich Federringe handfest befestigen. Bei den Punkten D zwei M12x35-Schrauben einschließlich Federringe, Unterlegscheiben und Muttern handfest befestigen. Die Seitenarme anlegen. Bei Serie 90 Arme E und F verwenden. Bei Serie 110 Arme G und H verwenden. Die Arme mit vier M12x35-Schrauben einschließlich Federringe, Unterlegscheiben und Muttern bei den Punkten I befestigen.

3. Bei Serie 90 bei den Punkten M und N zwei M10x30-Schrauben einschließlich Federringe, Unterlegscheiben und Muttern anbringen. Bei Serie 110 bei den Punkten K und L zwei M10x100-Schrauben einschließlich Federringe, Ø25x10,5x4-Unterlegscheiben und Muttern befestigen.

4. Die Fangschkugel mit zwei M16x55-Schrauben einschließlich Federringe und Muttern befestigen. Wenn die Fangschkugel bei den Punkten O montiert wird, muss als Extra Gegenplatte F montiert werden. Alle Schrauben und Muttern gemäß der Tabelle anziehen.

**BEMÆRK:**

\* Kontakt forhandleren i forbindelse med eventuelle påkrævede ændring(er) på køretøjet.  
 \* Undervognsbehandlingen skal fjernes de steder hvor trækkeket ligger an mod bilen.  
 \* Efter monteringen af træk forsegles undervogns-behandlingen omkring anlægsstederne.  
 \* Brink træk er fremstillet i henhold til bilfabrikanternes foreskrevne. Brink træk skal boltes fast, svejsning må ikke forekomme.  
 \* Husk fjeder- og planskiver.  
 \* Kontakt Deres forhandler for oplysninger om den maksimale trækraft og det tilladte kugletryk.  
 \* Kugelbolten er ISO Std. 1103  
 \* Anbefalet : Efter ca. 1000 km, efterspænd bolte og møtrikker  
 \* Fjern plasticpropperne "om de findes" fra de punktsvejsede møtrikker.

DENNE MONTERINGSVEJLEDNING SKAL MEDBRINGES VED SYN.

**Spændingsmoment for bolte og møtrikker (8.8):**

M10	46 Nm
M12	79 Nm
M16	195 Nm

71 Nm (med selvslæsende møtrik)

**HINWEISE:**

\* Für (eine) eventuell erforderliche Anpassung(en) "des Fahrzeugs" ist der Händler zu ziehen.  
 \* Im Bereich der Anlageflächen muß Unterbodenschutz, Holraumkonservierung (Wachs) und Antiröhnmateriale entfernt werden.  
 \* Vor dem Bohren prüfen, daß keine, dort eventuell vorhandene Leitungen beschädigt werden können.  
 \* Alle Bohrspäne entfernen und gebohrte Löcher gegen Korrosion schützen.  
 \* Nur mitgelieferte Schrauben, Federringe und Muttern der vorgeschriebenen Güteklassen verwenden.  
 \* Alle Befestigungsschrauben nach ca. 1000 km Anhängerbetrieb nachziehen.  
 \* Die Kupplungskugel ist sauber zu halten und zu fetten.  
 \* Entfernen Sie "falls vorhanden", die Plastikklappen von den Punktschweißmütern.  
 \* Für das höchstzulässige Zuggewicht und den erlaubten Kugeldruck Ihres Fahrzeugs ist Ihr Kfz-Händler zu befragen.

**Anzugsdrehmomente für Verschraubungen 8.8):**

M10	46 Nm
M12	79 Nm
M16	195 Nm

71 Nm (mit selbstsichernder Mutter)



<b>Catégorie de couple</b>	: F
<b>No. d'homologation</b>	: e11 00-2064
<b>Valeur D</b>	: 17,41 kN
<b>Masse max. de la remorque</b>	: 3500 kg
<b>Charge verticale max.</b>	: 250 kg

#### INSTRUCTIONS DE MONTAGE :

1. Démonter les anneaux de dépannage des châssis droit et gauche. Les anneaux de dépannage qui ont été enlevés ne sont plus utilisés. Positionner la cornière A à la partie inférieure du châssis transversal sur les trous taraudés existants et fixer trois boulons M10x30, y compris les rondelles grower et de blocage ainsi que les écrous. Serrer à la main les boutons qui viennent d'être placés.
2. Positionner la plaque de fixation B et la fixer à l'emplacement des points C à l'aide de deux boulons M16x40, y compris les rondelles grower, en serrant à la main. Fixer à l'emplacement des points D deux boulons M12x35, les rondelles grower et de blocage ainsi que les écrous, en serrant à la main. Positionner les bras latéraux. Dans la série 90, utiliser les bras E et F. Dans la série 110, utiliser les bras G et H. Fixer les bras à l'emplacement des points I à l'aide de quatre boulons M12x35, y compris les rondelles grower et de blocage ainsi que les écrous, en serrant à la main.
3. Dans la série 90, introduire à l'emplacement des points M et N deux boulons M10x30, y compris les rondelles grower et de blocage ainsi que les écrous. Dans la série 110, introduire à l'emplacement des points K et L deux boulons M10x100, y compris les rondelles grower et de blocage (Ø25x10.5x4) ainsi que les écrous.
4. La rotule à bride est fixée à l'aide de deux boulons M16x55, y compris les rondelles grower et les écrous. Si la rotule à bride est fixée à l'emplacement des points O, monter en plus la contre-plaque P. Serrer tous les boulons et écrous conformément au tableau.

#### REMARQUE:

- \* Pour une/des adaptations indispensables sur le véhicule, veuillez consulter le concessionnaire.
- \* Enlever la couche de bitume ou d'anti-tremblement qui recouvre éventuellement les points de fixation.
- \* Ne pas oublier les rondelles Grower et les rondelles de blocage.
- \* Qualité de boulons 8.8; écrous 8, ou si indiqué autrement dans les instructions de montage 10.9/10.
- \* Pour connaître le poids de traction maximum et le poids en flèche sur la rotule autorisée du véhicule, veuillez consulter votre concessionnaire.
- \* Un contrôle de la boulonnerie doit être effectué après les 1000 premiers kilomètres de remorquage.
- \* Veiller en perçant à ne pas endommager les conduites de frein et de carburant.
- \* Retirer "si présents" les embouts en plastique des écrous de soudure par point.

#### Moment de serrage des boulons et écrous (8.8):

M10	46 Nm	
M12	79 Nm	71 Nm (avec écrou à autoverrouillage)
M16	195 Nm	

© 316470/25-05-2000/7



<b>Koblingsklasse</b>	: F
<b>Godkendelsenr.</b>	: e11 00-2064
<b>D- værdi</b>	: 17,41 kN
<b>Maximassa släpvagn</b>	: 3500 kg
<b>Max. vertikal last</b>	: 250 kg

#### MONTERINGSANVISNINGAR:

1. Demontera bogseringsöglorna från chassits högra och vänstra del. Dessa förfaller. Placera vinkeljärnet A mot de befintliga gänghålerna på undersidan av chassits tvärbalk och montera tre skruvar M10x30, inklusive fjäderbrickor, planbrickor och muttrar. Drag åt dessa skruvar handfast.
2. Placera monteringsplattan B och montera den vid punkterna C med två skruvar M16x40, inklusive fjäderbrickor. Drag åt handfast. Montera vid punkterna D två skruvar M12x35, inklusive fjäderbrickor, planbrickor och muttrar. Drag åt handfast. Placera sidoarmarna. Vid 90-serien ska armarna E och F användas. Vid 110-serien ska armarna G och H användas. Montera armarna vid punkterna I med fyra skruvar M12x35, inklusive fjäderbrickor, planbrickor och muttrar. Drag åt handfast.
3. Vid 90-serien ska man vid punkterna M och N anbringa två skruvar M10x30, inklusive fjäderbrickor, planbrickor och muttrar. Vid 110-serien ska man vid punkterna K och L anbringa två skruvar M10x100, inklusive fjäderbrickor, planbrickor (ø25x10.5x4) och muttrar.
4. Flänskulan monteras med två skruvar M16x55, inklusive fjäderbrickor och muttrar. Om flänskulan monteras vid punkterna O, måste man dessutom montera motbrickan P. Momentdrag alla skruvar och muttrar enligt tabellen.

#### OBS:

- \* Kontakta återförsäljaren om fordonet eventuellt bör modifieras.
- \* Om det finns ett bitumen- eller stötdämpande lager vid kontaktytor skall detta avlägsnas.
- \* Glöm inte fjäder- och planbrickor.
- \* Kvalitet skruvar 8.8; muttrar 8, eller om något annat anges i monteringsanvisningen 10.9/10.
- \* Kontakta din återförsäljare för ditt fordon's max. dragvikt och tillåtna kulturyck.
- \* Vi rekommenderar att se efter eller kontrollera skruvförbanden enligt tabellen efter (ett bruk av) ca 1000 km.
- \* Vid borrning skall man se till att broms- och bränsleledningarna inte skadas.
- \* Avlägsna de små plastlocken - om dessa finns - från punktsvetsmuttrarna.

#### Åtdragningsmoment för skruvar och muttrar (8.8):

M10	46 Nm	
M12	79 Nm	71 Nm (med självsäkrande mutter)
M16	195 Nm	

© 316470/25-05-2000/8