

---

Fitting instructions

---

Make: Saab

---

9-5 Sedan/Wagon;1998->

---

Type: 2691

---

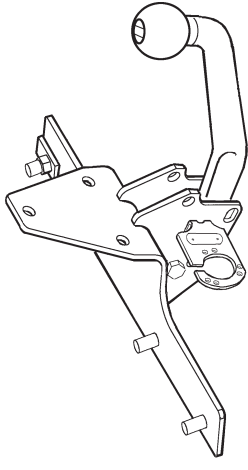

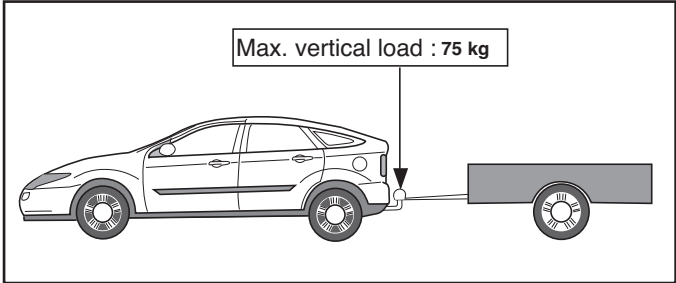
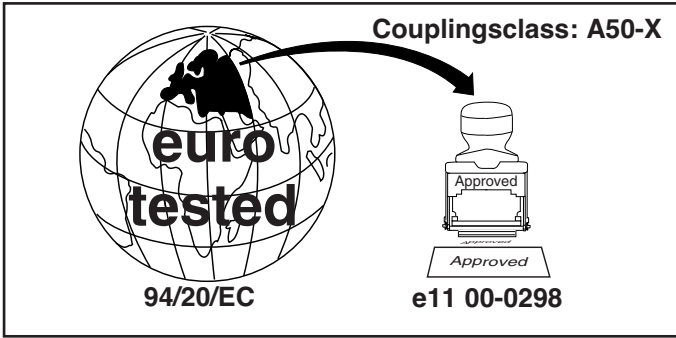

**D-Value: 9,9 kN**

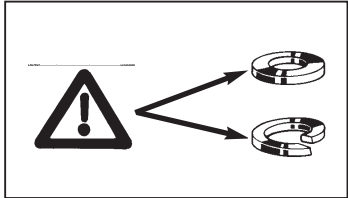
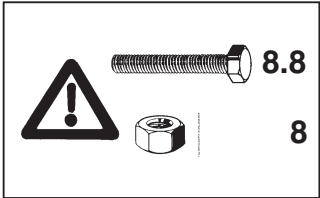

Torque settings for nuts and bolts (8.8)

M8		23Nm	
M10		46Nm	
M12		79 Nm	71Nm(self-locking)

	0km	+	1000km



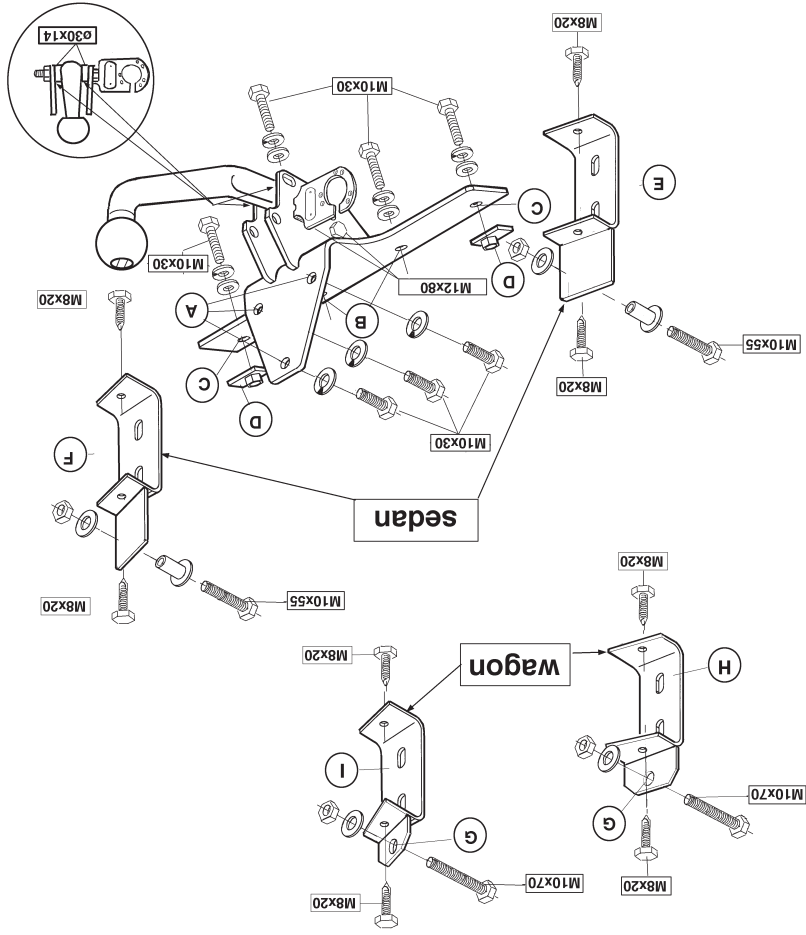

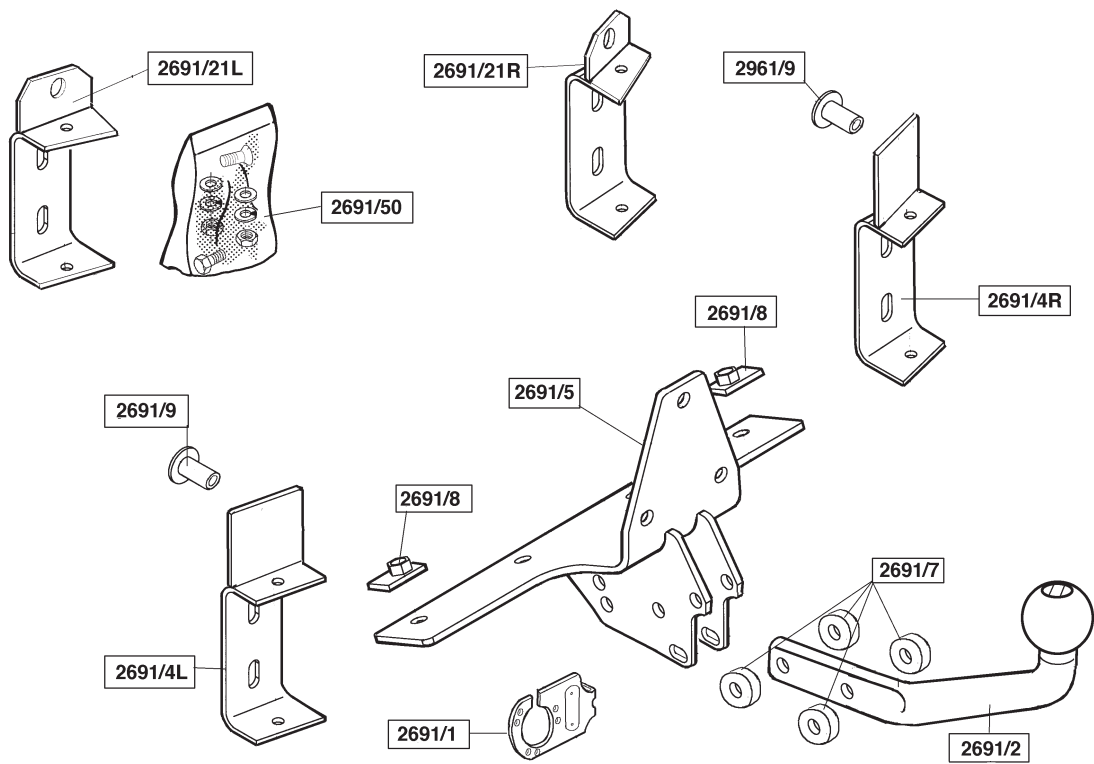
© 269170/15-10-2012/3

Wagon only!

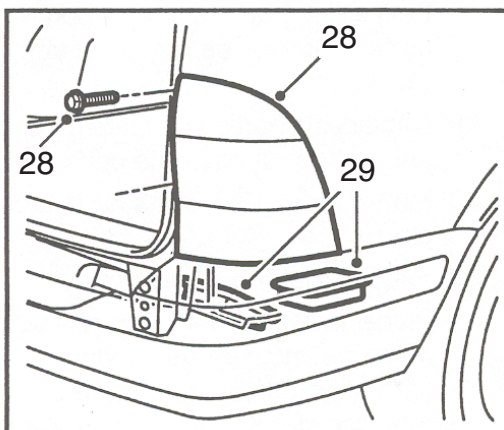
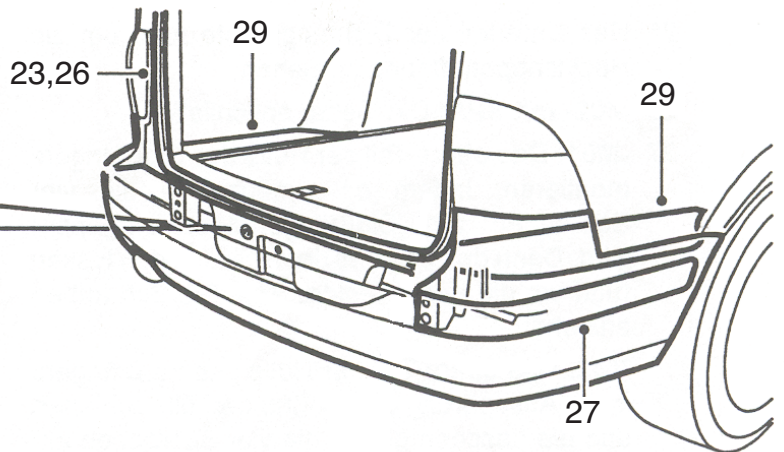
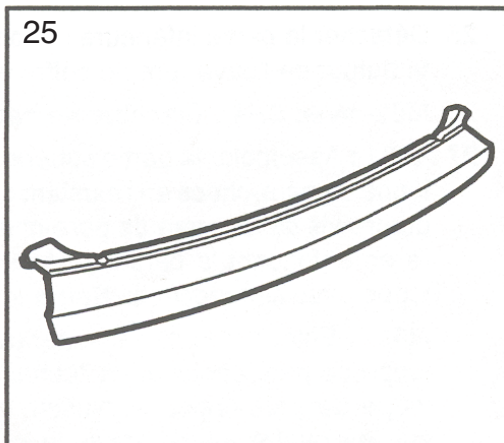

© 269170/15-10-2012/36

1. Verwijder de dorpel(beschermings)plaat van de kofferbak.
  2. Trek de bekleding aan de rechter- en linker kant van de kofferbak los en trek de schuimblokken (twee aan elke kant) van de achterzijde van het frame af.
  3. -M01: demonteer de bumper door de bouten in de wielkast en de moeren in de kofferbak los te draaien.
  - M02:- demonteer de bumper door de bouten in de wielkast en de moeren in de kofferbak los te draaien.
  - ren in de kofferbak los te draaien.
  - ren in de kofferbak los te draaien en de zijstukken van de bumper naar buiten te trekken.
  - Auto's met SPA:** de stekerverbinding loskoppelen.
  4. -M01: Verwijder het hoekvuilstuk onder de achterlichten.
  5. Verwijder de krik en het trekooi.
  6. -M02:- Snijd de steunpunten van de bumper aan beide kanten in zoals aangegeven.
  7. -M02:- Zaag in het midden aan de onderzijde een deel van 80x35mm uit de bumper.
  8. Verwijder de (op)vlindingen van de bumperbinnenwerk en vervang deze met versterkte beugels.
  9. Draai de vier bumpermoeren stevig aan om de versterkte beugels vast te zetten.
  10. Boor vier gaten in de bumperbinnenwerk met een 6,5 mm boor, draag hierbij een veiligheidsbril. Verwijder schafsel van de bumperbinnenwerk
  11. Schroef de tap Schroeven (zelftappend) vast.
- Aanhaalmoment 23 Nm.**
12. Verwijder de moeren en plaats de bumpersteunpunten.
  - 13.-M01: Schraap het isolatiemateriaal weg waar de versterkte beugels tegen het frame aan zullen komen.
  14. Plaats de bumper en maak het vast aan het frame met de twee bovenste moeren.
  15. Maak de bedrading los die over de bumperbevestiging in de kofferbak lopen. Plaats de bussen in de gaten in de kofferbak.
  16. Boor een gat van 10 mm parallel met de bodemvloer door de bussen,

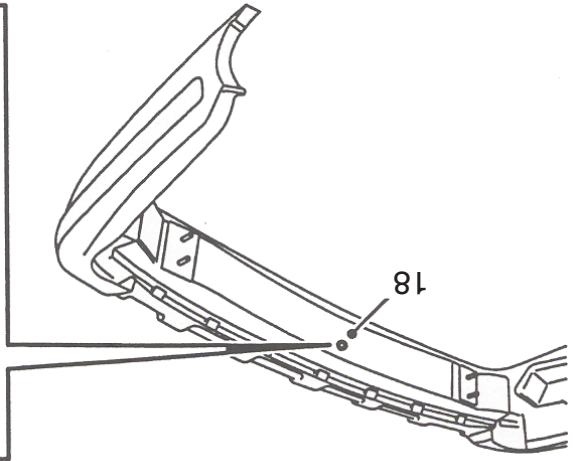
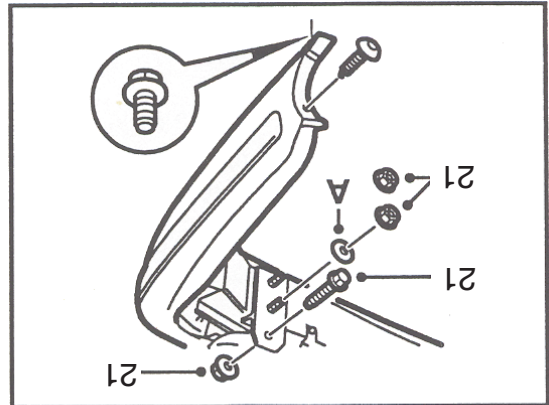

Wagon only!

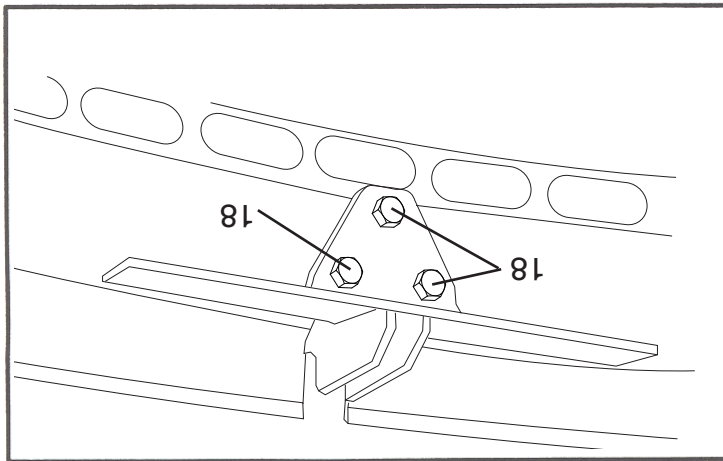
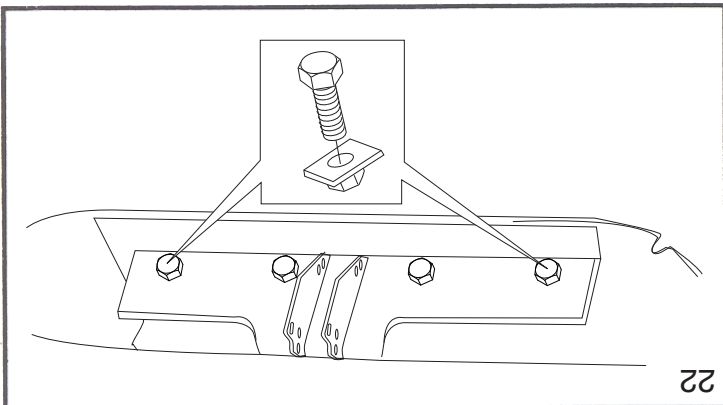

- het gat in het achterpaneel en de versterkte beugels; draag hierbij een veiligheidsbril.
17. Verwijder de bumper en verwijder boorresten uit de kofferbak.
  18. Verwijder eventuele bramen uit de gaten en verwijder los schafsel en verresten.
  19. Verwijder een bout uit een van de gaten op de bumperbinnenwerk en bevestig de trekhaakunit op de bumper. Zorg ervoor dat de top van de bovenste bout op de trekhaakunit parallel loopt aan de bumperbinnenwerk
  20. Plaats de bumper.
  - Auto's met SPA:** de verbindingsstekker aankoppelen.
  - 21.-M01: Monteer de bumper aan de auto met vier moeren.
  - M02:- Monteer de bumper aan de auto met vier moeren en sluitringen onder de bovenste moeren.
  - Aanhaalmoment 46 Nm.**
  - Schroef de bouten in de wielkast.
  22. Monteer de bout- en de moerplaten waardoor de trekhaak op het frame wordt vastgezet.
  23. -M02:- Verwijder de hoekdelen van de bumperstoortrand en verwijder het middendeel.
  - 24.-M01: Schroef de versterkte beugels aan de auto.
  - M02:- Schroef de versterkte beugels aan de auto door de gaten in de bumper.
  - Aanhaalmoment 46 Nm.**
  25. Bevestig het middendeel van de bumperstoortrand en daarna de hoekdelen.
  - 26.-M01: Monteer het hoekvuilstuk.
- Aanhaalmoment 5 Nm.**
27. Maak de bedrading vast op de bumperbevestiging
  28. Plaats de krik in de gereedschapsbak, bevestig de schuimblokken over beide zijden.
  29. Monteer de dorpel(beschermings)plaat van de kofferbak.
  30. Monteer de kogelstang inclusief stekkerplaat.
- Aanhaalmoment 71 Nm.**

## MONTAGEHANDLEIDING STATIONWAGON:

1. Verwijder de buitenste delen van de kofferbakbodem.
2. Trek de voorraadbak eruit en verwijder schuimdelen (twee aan elke kant) van de achterhoek van het frame
3. **-M01:** Maak de bumper los door de bouten bij de wielkast en de moeren in de kofferbak te verwijderen.  
**M02-:** Maak de bumper los door de bouten bij de wielkast en de moeren in de kofferbak te verwijderen en door de zijkant van de bumper naar buiten te trekken.  
**Auto's met SPA:** de stekkerverbinding loskoppelen.
4. **-M01:** Verwijder de achterlichten door de twee afdekplaten op de bouten weg te halen, de bouten te verwijderen en de bevestigingen los te trekken van de voorhoek van de lichten.
5. Verwijder de krik en de trekhoog.
6. **-M01:** Draai de bout van het bovenste deel van de bumper een beetje los en trek voorzichtig het bovenste deel van de bumper uit klembeugels.  
**M02-:** Draai de bout van het bovenste deel van de bumper een beetje los, maak de hoeken van de bumperstootrand los en trek voorzichtig het bovenste deel van de bumper uit klembeugels.  
**M02- Met SPA:** Verwijder de sensorschakelingen.
7. Verwijder de bumpersteunpunten. Knip de linkerverbinding in zoals in figuur en de rechterverbinding op dezelfde wijze.
8. **-M01:** Knip een stuk uit de bumper voor de trekhaak aan de hand van de buitenste markering. Neem ook een extra deel weg (A) volgens het figuur en knip een stuk uit voor de bekabelingcontactdoos aan de hand van de markering. Het overgebleven lipje op het onderste deel van de bumper tussen de trekhaak en de inkeping in de kast moet ook worden verwijderd.  
**M02-:** Knip een stuk uit de bumper voor de trekhaak aan de hand van het gemarkeerde gedeelte.
9. Verwijder de (op)vulling van de bumperbinnenwerk en monteer de versterking. Draai de vier bumpermoeren stevig aan om de versterking vast te zetten.
10. Gebruik een veiligheidsbril en boor vier gaten in de bumperbinnenwerk

11. Plaats de tapbouten (zelftappend). Aanhaalmoment 23 Nm
12. Verwijder de moeren en plaats de bumperbevestigingen
13. **-M01:** Schraap het isolatiemateriaal weg waar de bumperversterkingen tegen het frame aan zullen komen.
14. Plaats de bumper en maak het vast aan het frame met de twee bovenste moeren.
15. Gebruik een veiligheidsbril en een 10mm boortje om door de contra's, de gaten in het achterpaneel en de versterking heen te boren.
16. Verwijder de bumper en verwijder boorresten uit de kofferbak.
17. Verwijder bramen uit de gaten en verwijder losse splinters en verfresten.
18. Verwijder een bout uit een van de gaten op de bumperbinnenwerk en bevestig de trekhaakunit op de bumper. Zorg ervoor dat de top van de bovenste bout op de trekhaakunit parallel loopt aan de bumperbinnenwerk  
**Aanhaalmoment 46 Nm.**
19. Plaats de bumper.  
**Auto's met SPA:** de verbindingsstekker aankoppelen.
20. **-M01:** Monteer de bumper aan de auto met vier moeren.  
**M02-:** Monteer de bumper aan de auto met vier moeren en aansluitingen (A) onder de bovenste moeren.  
**Aanhaalmoment 46 Nm.**  
Plaats de bouten op de wielkast.
21. Monteer de versterkingen aan de auto.  
**Aanhaalmoment 46 Nm.**
22. Monteer de bout- en moerplaten die de trekhaak aan het frame bevestigen  
**Aanhaalmoment 46 Nm.**
23. Verwijder het onderste deel van de afsluitstrip rond de achterklepopening.
24. **M02- met SPA:** Sluit sensorschakelingen aan.
25. **-M01:** Monteer het bovenste deel van het bumperbinnenwerk door het eerst te plaatsen op de vier bouten op de bumperbinnenwerk. Ga dan verder door de top van het buitenwerk op zijn plaats duwen door

© 269170/15-10-2012/5

Wagon only!

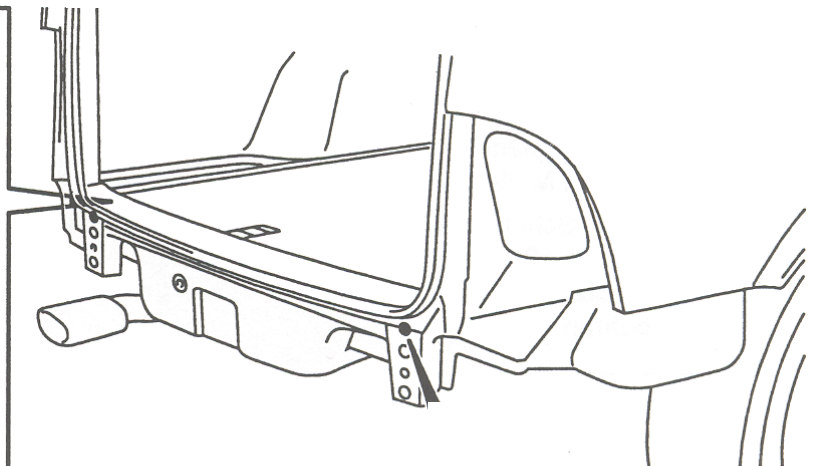
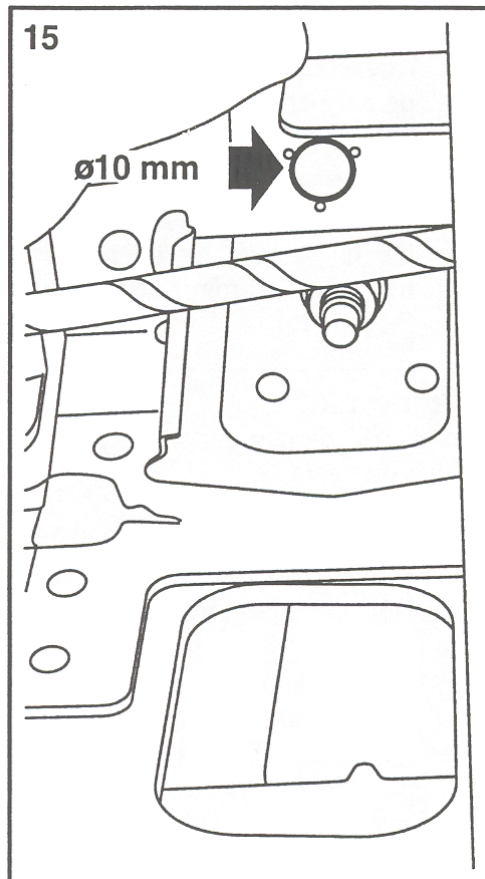

© 269170/15-10-2012/34

1. Remove the right and left side trim in the luggage compartment and pull towing hook unit is parallel with the bumper rail.
19. Remove the bolt from one of the holes on the bumper rail and fit the towbar unit to the bumper. Make sure the line above the top bolt of the compartment.
18. Deburr the holes and remove loose cuttings and flakes of paint.
17. Remove the bumper and clean away any drill cuttings in the luggage compartment.
16. Wearing protective goggles, drill a 10 mm hole **parallel** with the luggage compartment floor through the sleeves, the hole in the rear end panel and the reinforcement brackets.
15. Undo the wiring harness attachment to the bumper attachments in the luggage compartment and fit the sleeves into the holes in the luggage compartment.
14. Position the bumper and fit it to the body with the two upper nuts.
13. **-M01:** Scrape away the sealing compound from the body where the bumper reinforcement brackets are to make contact.
12. Remove the nuts and position the bumper shell support.
11. Screw in the tapite screws (self-tapping). **Tightening torque 23 Nm.**
10. Wearing protective goggles, drill the four holes in the bumper rail with a 6.5 mm drill. Remove any drill cuttings from the bumper rail.
9. Tighten the four bumper nuts to secure the reinforcement brackets. respectively.
8. Remove the spacer washers from the bumper rail and replace them with the reinforcement brackets. The reinforcement brackets are marked for locating on the right-hand side (R) and the left-hand side (L).
7. **M02-:** Saw a section 80 x 35 mm out of the middle of the bottom of the bumper.
6. **M02-:** Cut out the bumper shell support on both sides as illustrated.
5. Remove the jack and the towing eye.
4. **-M01:** Remove the corner filler panels under the tailamps.
3. **-M01:** Remove the bumper by undoing the connector.
2. **M02-:** Remove the bumper by undoing the bolts in the wheel housing and the nuts in the luggage compartment.
1. **-M01:** Remove the bumper by undoing the bolts in the wheel housing and the nuts in the luggage compartment, and pulling out the side pieces of the bumper.

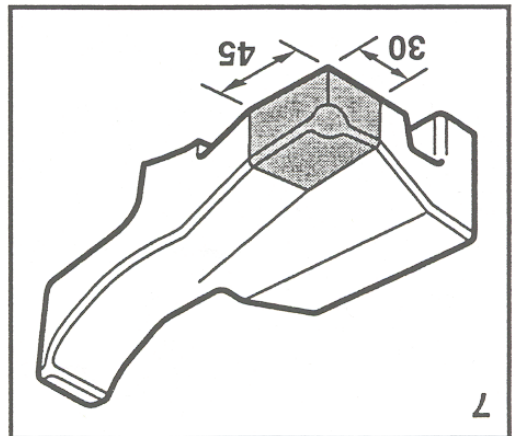
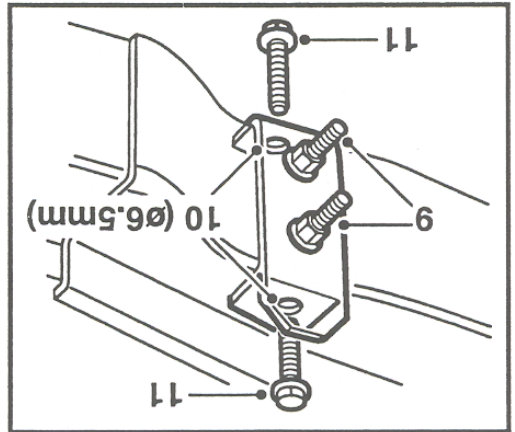
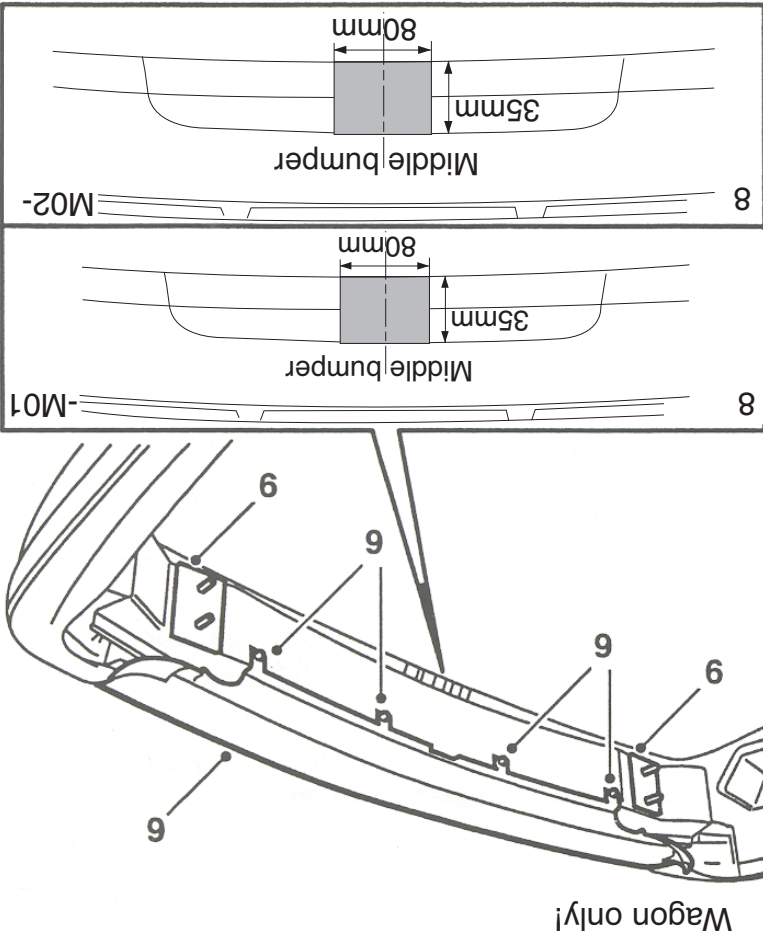

1. Remove the luggage compartment scuff plate.
2. Detach the right and left side trim in the luggage compartment and pull

**GB FITTING INSTRUCTION SEDAN:**

- \* Brink is niet aansprakelijk voor de schade die het direct of indirect gevolg is van onjuiste montage, daaronder begrepen gebruik van niet-geschikte gereedschappen en het gebruik van andere dan de voorgeschreven montagewijze en middelen, dan wel onjuiste interpretatie van dit ondermontagevoorschrift.
- \* Deze handleiding dient na montage bij de voertuigpapieren gevoegd te worden.
- \* Verwijder "indien aanwezig" de plastic dopjes uit de puntlasmoeren.
- \* Bij het boren dient men er zorg voor te dragen, dat electriciteits-, rem- en brandstofleidingen niet worden geraakt.
- \* Voor de max. toegestane massa, welke uw auto mag trekken, dient u uw dealer te raadplegen.
- \* Indien op de bevestigingspunten een bitumen of anti-dreunlaag aanwezig is, dient deze verwijderd te worden.
- \* Voor eventueel noodzakelijke aanpassing(en) "van het voertuig" dient men de dealer te raadplegen.

**BELANGRIJK:**

- \* Voor eventueel noodzakelijke aanpassing(en) "van het voertuig" dient men de dealer te raadplegen.
- \* Indien op de bevestigingspunten een bitumen of anti-dreunlaag aanwezig is, dient deze verwijderd te worden.
- \* Voor de max. toegestane massa, welke uw auto mag trekken, dient u uw dealer te raadplegen.
- \* Deze handleiding dient na montage bij de voertuigpapieren gevoegd te worden.
- \* Verwijder "indien aanwezig" de plastic dopjes uit de puntlasmoeren.
- \* Bij het boren dient men er zorg voor te dragen, dat electriciteits-, rem- en brandstofleidingen niet worden geraakt.
- \* Voor de max. toegestane massa, welke uw auto mag trekken, dient u uw dealer te raadplegen.
- \* Brink is niet aansprakelijk voor de schade die het direct of indirect gevolg is van onjuiste montage, daaronder begrepen gebruik van niet-geschikte gereedschappen en het gebruik van andere dan de voorgeschreven montagewijze en middelen, dan wel onjuiste interpretatie van dit ondermontagevoorschrift.

**Aanhaalmoment 71 Nm.**

30. Monteer de kogelstang inclusief stekkerplaat.
29. Plaats de krik in de gereedschapsbak, bevestig de schuimdelen over de bumperbeugels in de kofferbak en zet de voorraadbak en het buitentste deel van de kofferbakbodemplaat op hun plaats.
28. **-M01:** Bevestig de achterlichten.
27. **M02-:** Bevestig de hoeken van de bumperstootrand.
26. Monteer de sluitstrip rond de achterklepopening.
25. Sluitringen van de bouten te klemmen. Draai de bouten vast.
24. **M02-:** Schuif het bovenste deel van het bumperuitwerkwerk in de holte ruimte in de bumper en plaats de lipjes tegen de vier bouten op de bumperuitwerkwerk. Gebruik een grote schroevendraaier om de lipjes achter te klemmen.
23. **M02-:** Schuif het bovenste deel van het bumperuitwerkwerk in de holte ruimte in de bumper en plaats de lipjes tegen de vier bouten op de bumperuitwerkwerk. Gebruik een grote schroevendraaier om de lipjes achter te klemmen. Draai de bouten vast.

**Tightening torque 46 Nm.**

20. Position the bumper.

**Cars with SPA:** Plug in the connector.

21. **-M01:** Fit the bumper to the car with four nuts.

**M02-:** Fit the bumper to the car with four nuts and washers (A) under the top nuts.

**Tightening torque 46 Nm.**

Screw in the bolts in the wheel housings.

22. Fit the bolts and nut plates securing the towbar to the body.

**Tightening torque 46 Nm.**

23. **M02-:** Undo the corner sections of the bumper moulding and remove the centre section.

24. **-M01:** Screw the reinforcement brackets to the car.

**M02-:** Screw the reinforcement brackets to the car through the holes in the bumper shell.

**Tightening torque 46 Nm.**

25. Fit the centre section of the bumper moulding and then the corner sections.

26. **-M01:** Fit the corner filler panels.

**Tightening torque 5 Nm.**

27. Secure the wiring harness to the bumper attachments.

28. Position the jack in the tool compartment, fit the foam blocks over the bumper attachments in the luggage compartment and fit the right and left-hand side trim in the luggage compartment.

29. Fit the luggage compartment scuff plate.

30. Fit the ball hitch, including socket plate.

**Tightening torque 71 Nm.**

**FITTING INSTRUCTION WAGON:**

1. Remove the outer parts of the luggage compartment floor.

2. Pull out the storage compartment and remove the foam pads (2 on each side) from the rear edge of the body.

3. **-M01:** Detach the bumper by removing the bolts at the wheelhousing and the nuts from the luggage compartment

**M02-:** Detach the bumper by removing the bolts at the wheelhousing and the nuts from the luggage compartment and pulling the side section of the bumper outwards.

**Cars with SPA:** Detach the connector.

4. **-M01:** Remove the rear lamp clusters by taking off the two covers over the bolts, removing the bolts, and pulling off the attachments in the front edge of the clusters.

5. Remove the jack and towing eyes and fit the rubber plug.

6. **-M01:** Slightly loosen the bolts of the upper portion of the bumper shell and carefully pull the upper portion of the shell out of its snap brackets.

**M02-:** Slightly loosen the bolts of the upper portion of the bumper shell, detach the corners of the bumper moulding, and carefully pull the upper portion of the shell out of its snap brackets.

**M02- With SPA:** Remove the sensor connectors.

7. Remove the bumper shell supports. Cut the left-hand support as in the figure and the right-hand support in a corresponding manner.

8. **-M01:** Cut a spot in the bumper shell for the towing hook following the outer marking. Also take away the extra part (A) following the figure and cut out the a spot for the cable harness junction box following the marking. The remaining tab on the bottom of the bumper between the towbar and the box's cut out must also be removed.

**M02-:** Cut a spot in the bumper shell for the towing hook following the marked area.

9. Remove the spacer washers from the bumper rail and fit the reinforcements in their place. Tighten the four retaining nuts of the bumper to secure the reinforcements.

10. Use protective goggles and drill the four holes in the bumper rail with a 6.5 mm bit. Clean away the drilling debris from the bumper rail.

11. Fit the tapite bolts (self-tapping).

**Tightening torque 23 Nm.**

12. Remove the nuts and fit in the bumper shell supports.

13. **-M01:** Scrape away sealant from where the bumper reinforcements will lie against the body.

14. Fit the bumper and secure it to the body with the two upper nuts.

15. Use protective goggles and a 10 mm bit to drill through the females. the

© 269170/15-10-2012/7

**Wagon only!**

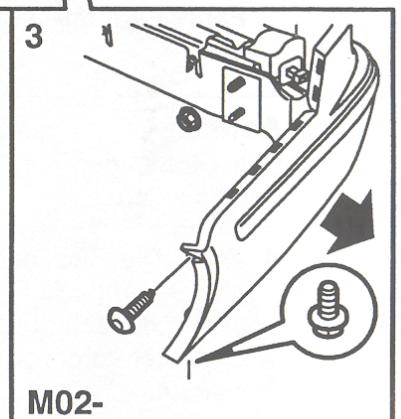
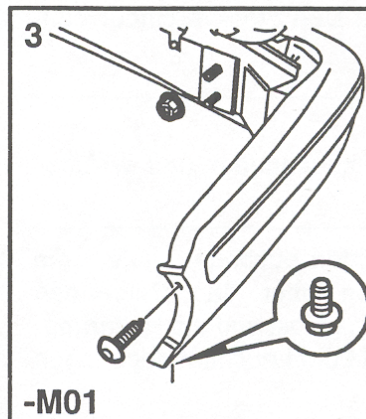
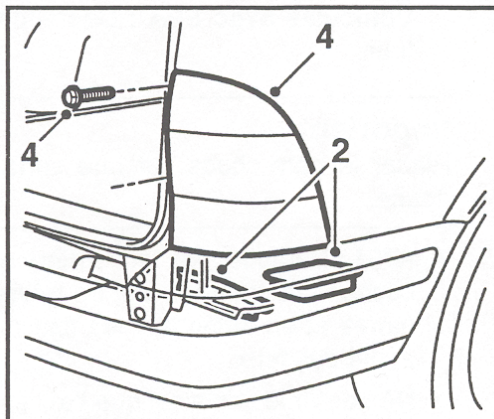
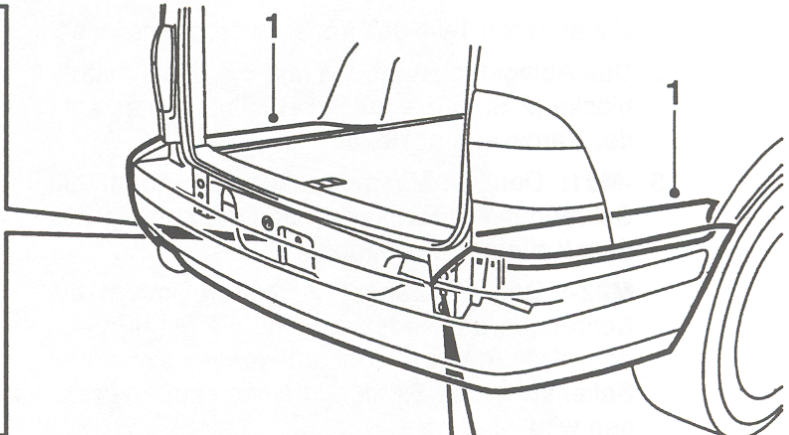
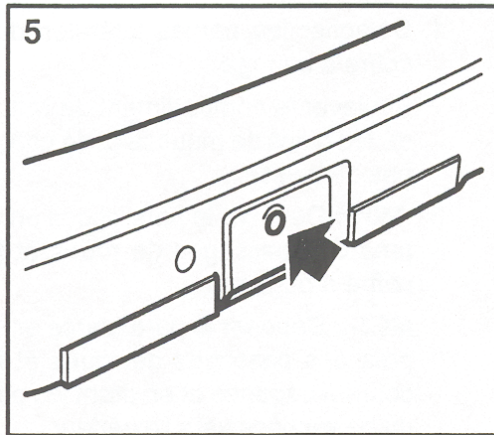

© 269170/15-10-2012/32



Sedan only!

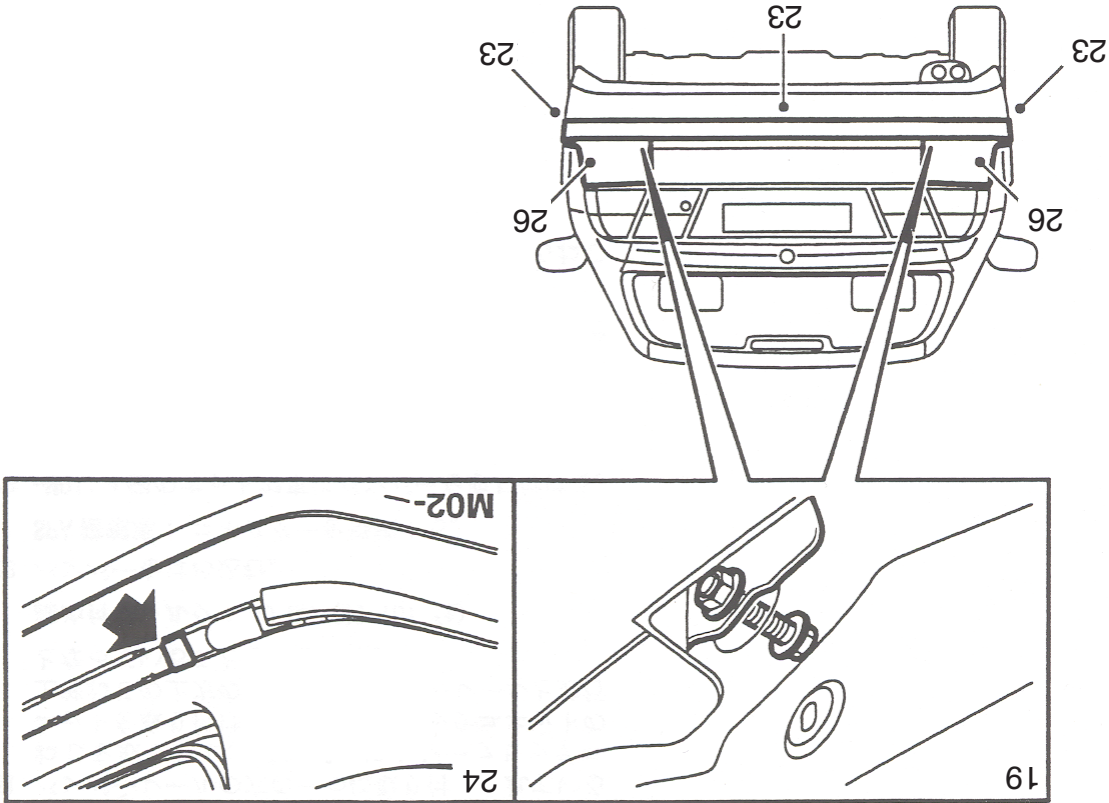

17. Deburr the holes and remove loose splinters and flakes of paint.  
 18. Remove the bolt fitted in one of the holes in the bumper rail and fit the towbar to the bumper. Check that the line above the upper bolts of the towbar is parallel to the bumper rail.  
 19. Fit the bumper.  
**Cars with SPA:** Attach the connector.  
**M01:** Fit the bumper to the car with four nuts.  
**M02:** Fit the bumper to the car with four nuts, fitting washers (A) under the top nuts.

**Tightening torque 46 Nm.** Fit the bolts at the wheel housings  
 21. Secure the reinforcements to the car.  
**Tightening torque 46 Nm.**  
 22. Fit the bolts and nut plates that hold the towbar on the body  
**Tightening torque 46 Nm.**

23. Remove the lower portion of the sealing strip around the tailgate opening.  
**M02 with SPA:** Connect the sensors.  
 24. **M01:** Fit the upper portion of the bumper's casing by first fitting it against the four bolts of the bumper rail. Then continue by pressing the top of the casing into place using the catches around the edge. Tighten the bolts.  
**M02:** Insert the upper portion of the bumper's casing in the cavity in the bumper shell and fit the tabs against the four bolts in the bumper rail. Use a large screwdriver to fit the tabs behind the bolts' washers. Tighten the bolts.  
 26. Fit the sealing strip around the tailgate opening.  
 27. **M02:** Fit the corners of the bumper moulding.  
 38. **M01:** Fit the rear lamp clusters.  
 39. Fit the jack into the tool compartment, fit the foam pads over the bumper brackets in the luggage compartment and put the storage compartment and the outer parts of the luggage compartment floor back in place.

- NOTE:**
- \* The dealer should be consulted for possible necessary adjustment(s) "of the vehicle".
  - \* Remove the insulating material from the contact area of the fitting points.
  - \* Consult your dealer for the maximum tolerated pull weight and ball hitch pressure of your vehicle.
  - \* Do not drill through electrical-, brake- or fuel lines.
  - \* Remove (if present) the plastic caps from the spot welding nuts.
  - \* This fitting instruction has to be enclosed in the vehicle documents after fitting the towbar.
  - \* Brink is not liable for damage caused directly or indirectly by incorrect assembly, including the use of unsuitable tools, the use of other assembly methods and means than the ones outlined, and the incorrect interpretation of these assembly instructions.
- D MONTAGEANLEITUNG SEDAN:**
1. Den Schwelerschutzes des Kofferraums ausbauen.
  2. Die rechte und linke Seitenverkleidung lösen und die Schaumstoffblöcke (2 St. auf jeder Seite) in der Hinterkante der Karosserie abziehen.
  3. **M01:** Den Stoßträger ausbauen, indem die Schrauben am Radkasten und die Muttern aus dem Kofferraum ausgebaut werden.
  4. **M02:** Den Stoßträger ausbauen, indem die Schrauben am Radkasten und die Muttern aus dem Kofferraum ausgebaut werden sowie das Seitenstück des Stoßträgers nach außen gezogen wird.
  5. **Fahrzeuge mit SPA:** Den Steckverbinder trennen
  6. **M01:** Die Eckenfüllpaneele unter den Rückleuchten ausbauen.
  7. **M02:** Die Eckenfüllpaneele unter den Rückleuchten ausbauen.
  8. **M02:** Die Stütze der Stoßängerhülle gem. Abbildung auf beiden Seiten ausschneiden.
  9. **M02:** Aus der Stoßstange in der Mitte der Unterseite ein Stück von

- 80x35 mm heraussägen.
8. Die Distanzscheiben von der Stoßängerschiene abbauen und die Verstärkungen an deren Stelle montieren. Die Verstärkungen sind für die Anordnung auf der rechten (R) bzw. linken (L) Seite gekennzeichnet.
  9. Die vier Betestigungsmuttern des Stoßängers anziehen, damit die Verstärkungen befestigt werden.
  10. Eine Schutzbrille verwenden und mit einem Bohrer 6,5 mm die vier Löcher in die Stoßängerschiene bohren. Die Stoßängerschiene von Bohrspänen reinigen.
  11. Die Tapititeschrauben montieren (selbstgewindeschneidend)  
**Anzugsdrehmoment 23 Nm.**
  12. Die Muttern entfernen und die Stütze der Stoßängershülle einpassen.
  - 13.-**M01:** Die Dichtungsmasse dort von der Karosserie abkratzen, wo die Stoßängerverstärkungen anliegen werden.
  14. Den Stoßänger einpassen und mit den beiden oberen Muttern an die Karosserie montieren.
  15. Die Befestigung des Kabelbaums an den Stoßängeralterungen im Kofferraum lösen und die Hülsen in die Löcher im Kofferraum bohren.
  16. Eine Schutzbrille verwenden und mit einem Bohrer 10 mm, **parallel** zum Kofferraumboden und durch die Hülsen Löcher in den Heckabschlußblech und die Verstärkungen bohren.
  17. Den Stoßänger ausbauen und den Kofferraum von allen Bohrspänen reinigen.
  18. Die Löcher entgraten und alle losen Späne und Farbsplitter entfernen.
  19. Die Schraube ausbauen, die in eines der Löcher in der Stoßängerschiene montiert ist und die Zugeinheit an den Stoßänger montieren. Kontrollieren, dass die Linie über der oberen Schraube der Zugeinheit parallel zur Stoßängerschiene verläuft.  
**Anzugsdrehmoment 46 Nm.**
  20. Den Stoßänger einpassen.  
**Fahrzeuge mit SPA:** Den Steckverbinder anschließen.
  - 21.-**M01:** Den Stoßänger mit vier Muttern an das Fahrzeug montieren.  
**M02-:** Den Stoßänger mit vier Muttern und mit Scheiben (A) unter den obersten Muttern an das Fahrzeug montieren.  
**Anzugsdrehmoment 46 Nm.**

- Die Schrauben an den Radkasten montieren.
22. Die Schrauben und Mutterplatten montieren, welche die Anhangerkupplung an der Karosserie halten.  
**Anzugsdrehmoment 46 Nm.**
  23. **M02-:** Die Eckteile der Stoßängerschiene lösen und das mittlere Teil ausbauen.
  - 24.-**M01:** Die Verstärkungen am Fahrzeug festschrauben.  
**M02-:** Die Verstärkungen durch die Löcher in der Stoßängershülle am Fahrzeug festschrauben.  
**Anzugsdrehmoment 46 Nm.**
  25. Das mittlere Teil der Stoßängerschiene und dann die Eckteile montieren.
  - 26.-**M01:** Die Eckenfüllpaneele montieren.  
**Anzugsdrehmoment 5 Nm.**
  27. Den Kabelbaum an den Stoßängeralterungen befestigen.
  28. Den Wagenheber in das Werkzeugfach legen, die Schaumstoffblöcke über die Halterungen des Stoßängers im Kofferraum montieren und die linke und rechte Seitenverkleidung in den Kofferraum montieren.
  29. Den Schwellerschutz des Kofferraums montieren.
  30. Die Kugelstange einschließlich Steckdosenplatte montieren.  
**Anzugsdrehmoment 71 Nm.**

#### MONTAGEANLEITUNG WAGON:

1. Die äußeren Teile des Kofferraumbodens lösen.
2. Das Ablagefach anheben und die Schaumstoffblöcke (2 St. auf jeder Seite) in der Hinterkante der Karosserie abziehen.
- 3.-**M01:** Den Stoßänger ausbauen, indem die Schrauben am Radkasten und die Muttern aus dem Kofferraum ausgebaut werden.  
**M02-:** Den Stoßänger ausbauen, indem die Schrauben am Radkasten und die Muttern aus dem Kofferraum ausgebaut werden sowie das Seitenstück des Stoßängers nach außen gezogen wird.  
**Fahrzeuge mit SPA:** Den Steckverbinder trennen.
- 4.-**M01:** Die Rückleuchten ausbauen, indem die beiden Abdeckungen über den Schrauben gelöst, die Schrauben gelöst und die Halterungen an der Vorderkante der Leuchten abgezogen werden.

© 269270/16-04-2003/9

Sedan only!

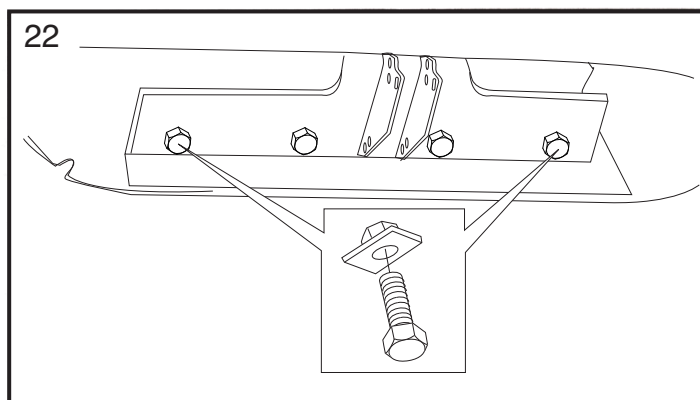
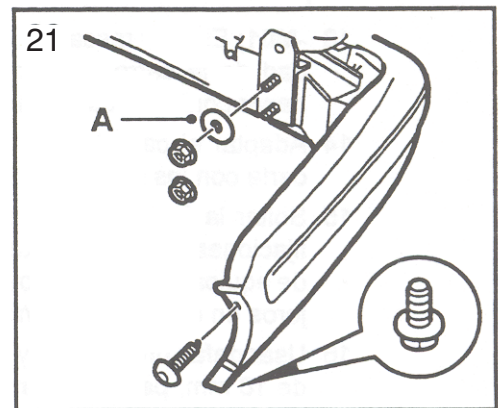
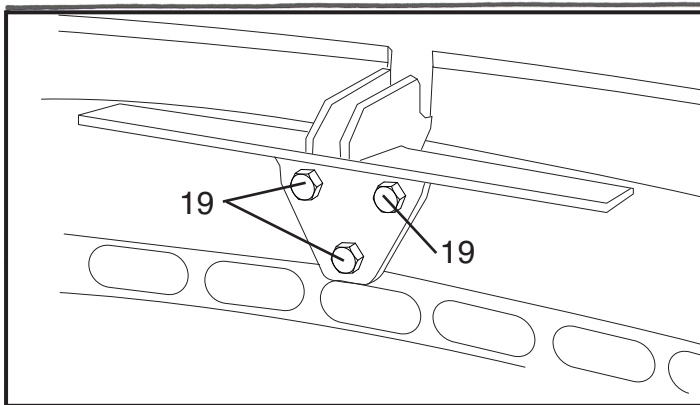

© 269170/15-10-2012/30

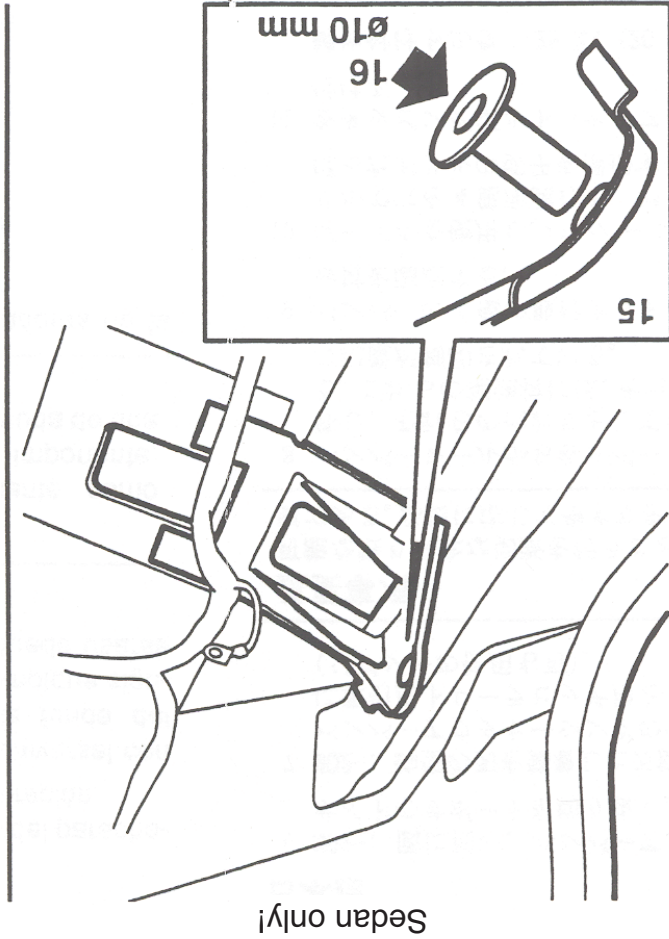

16. Den Stoßfänger ausbauen und den Kofferraum von allen Bohrspänen reinigen.

17. Die Löcher entgraten und alle losen Späne und Farbsplittler entfernen. Die Schraube ausbauen, die in eines der Löcher in der Stoßängerschiene montiert ist und die Zugeinheit an den Stoßfänger montieren. Kontrollieren, dass die Linie über der oberen Schraube der Zugeinheit parallel zur Stoßängerschiene verläuft.

**Anzugsdrehmoment 46 Nm.**

19. Den Stoßfänger einpassen.

**Fahrzeuge mit SPA:** Den Steckverbinder anschließen.

**M02- M01:** Den Stoßfänger mit vier Muttern und mit Scheiben (A) unter den

**Anzugsdrehmoment 46 Nm.**

Die Schrauben an den Radkasten montieren.

21. Die Verstärkungen am Fahrzeug festschrauben.

**Anzugsdrehmoment 46 Nm.**

22. Die Schrauben und Mutterplatten montieren, welche die Anhängerkupplung an der Karosserie halten.

**Anzugsdrehmoment 46 Nm.**

23. Das Unterteil der Dichtungseiste rund um die Heckklappenöffnung losziehen.

**M02 mit SPA:** Die Geber anschließen.

24. **M02 mit SPA:** Das obere Teil der Hülle des Stoßängers montieren, indem es

zunächst in die vier Schrauben am Stoßängertäger eingepaßt wird.

Dann das Oberteil der Hülle mit den Haken rund um die Kante fest-

**M02- M01:** Das obere Teil der Hülle des Stoßängers in die Aussparung der

Stoßängershülle schieben und die Laschen gegen die vier Schrauben

am Stoßängertäger einpassen. Einen großen Schraubendreher ver-

wenden, um die Laschen hinter die Scheiben der Schrauben zu führen.

**Die Schrauben anziehen.**

26. Die Dichtungseiste rund um die Heckklappenöffnung montieren.

27. **M02-:** Die Eckteile der Stoßängereiste montieren.

28. **M01:** Die Rückleuchten montieren.

5. Den Wagenheber und die Abschleppöse ausbauen.

6. **M01:** Die Schrauben im oberen Teil der Stoßängershülle etwas lösen

und das obere Teil der Hülle aus seinen Schnapphalterungen ziehen.

**M02-:** Die Schrauben im oberen Teil der Stoßängershülle etwas lösen,

ebenfalls die Eckteile der Stoßängereiste lösen und das obere Teil der

Hülle vorsichtig nach hinten aus seinen Schnapphalterungen ziehen.

**M02- mit SPA:** Die Steckverbinder der Geber ausbauen.

7. Die Stütze der Stoßängershülle ausbauen und die linke Stütze gem.

Ausbildung ausschneiden, dann die rechte auf entsprechende Weise.

**M01:** Mit einem Universalmesser mit hakenförmiger Klinge

entsprechend der äußeren Markierung in der Stoßängershülle für den

Zughaken ausschneiden, außerdem das zusätzliche Stück (A) gem.

Abbildung entfernen. Dann für die Anschlußdose des Kabelbaums

gem. Markierung ausschneiden (Es kann auch eine Stichsäge verwen-

det werden). Außerdem muß die restliche Lasche an der Unterseite des

Stoßängers zwischen den Ausschnitten für Anhängerkupplung und

Anschlußdose entfernt werden.

**M02-:** Mit einem Universalmesser mit hakenförmiger Klinge

entsprechend dem markierten Bereich in der Stoßängershülle für den

Zughaken ausschneiden (Es kann auch eine Stichsäge verwendet wer-

den).

9. Die Distanzscheiben von der Stoßängerschiene abbauen und die

Verstärkungen an deren Stelle montieren. Die vier Befestigungsmuttern

des Stoßängers anziehen, damit die Verstärkungen befestigt werden.

10. Eine Schutzbrille verwenden und mit einem Bohrer 6,5 mm die vier

Löcher in die Stoßängerschiene bohren. Die Stoßängerschiene von

Bohrspänen reinigen.

**Anzugsdrehmoment 23 Nm.**

11. Die Tapitesschrauben montieren (selbstgewindeschneidend)

12. Die Muttern entfernen und die Stütze der Stoßängershülle einpassen.

13. **M01:** Die Dichtungsmasse dort von der Karosserie abkratzen, wo die

Stoßängerverstärkungen anliegen werden.

14. Den Stoßfänger einpassen und mit den beiden oberen Muttern an die

Karosserie montieren.

15. Eine Schutzbrille verwenden und mit einem Bohrer 10 mm durch die

Hülsen Löcher in den Heckabschlußblech und die Verstärkungen

29. Den Wagenheber in das Werkzeugfach legen, die Schaumstoffblöcke über die Halterungen des Stoßfängers im Kofferraum montieren und das Ablagefach sowie die äußeren Teile des Kofferraumbodens zurücklegen.

30. Die Kugelstange einschließlich Steckdosenplatte montieren.

**Anzugsdrehmoment 71 Nm.**

**HINWEISE:**

- \* Für (eine) eventuell erforderliche Anpassung(en) "des Fahrzeugs" ist der Händler zu Rate zu ziehen.
- \* Im Bereich der Anlageflächen muß Unterbodenschutz, Hohlraumkonservierung (Wachs) und Antiröhnmateriale entfernt werden.
- \* Vor dem Bohren prüfen, daß keine, dort eventuell vorhandene Leitungen beschädigt werden können.
- \* Alle Bohrspäne entfernen und gebohrte Löcher gegen Korrosion schützen.
- \* Entfernen Sie "falls vorhanden", die Plastikkappen von den Punktweißmuttern.
- \* Für das höchstzulässige Zuggewicht und der erlaubte Kugeldruck Ihres Fahrzeugs ist Ihr Händler zu befragen.
- \* Die Quetschmuttern müssen nach einem späteren lösen der Muttern gegen neue ausgetauscht werden, da ansonsten die Sicherungswirkung nicht mehr garantiert ist!
- \* Brink haftet nicht für Schäden, die als direkte oder indirekte Folge einer nicht ordnungsgemäßen Montage auftreten, darunter fallen auch die Benutzung von ungeeigneten Werkzeugen, andere als die vorgeschriebenen Montageverfahren und Montagemittel sowie eine fehlerhafte Interpretation der betreffenden Montageanweisung.

**F INSTRUCTIONS DE MONTAGE SEDAN:**

1. Démontez le seuil de protection du coffre à bagages.
2. Dégager les garnitures latérales droite et gauche du coffre à bagages et libérer les blocs en mousse (2 de chaque côté) sur le bord arrière de la carrosserie.
3. **-M01:** Démontez le pare-chocs en démontant les vis près des passages

de roue ainsi que les écrous du coffre à bagages.

**M02-:** Démontez le pare-chocs en démontant les vis près des passages de roue, les écrous du coffre à bagages et tirez les pièces latérales du pare-chocs vers l'extérieur.

**Voitures avec SPA:** Débrancher le dispositif de raccordement

4. **-M01:** Démontez les panneaux de remplissage des angles sous les feux arrière.
  5. Démontez le vérin et l'anneau de remorquage.
  6. **M02-:** Echancrez le support du pare-chocs des deux côtés, comme indiqué sur la figure.
  7. **M02-:** Découpez un morceau de 80x35 mm au milieu de la partie inférieure du pare-chocs.
  8. Démontez les rondelles entretoise de la barre de choc et montez les renforts sur leurs emplacements. Ces renforts sont marqués par rapport à leur placement à droite (R) et à gauche (L).
  9. Serrer les quatre écrous de fixation du pare-chocs, de manière à fixer les renforts.
  10. Utiliser des lunettes de protection et percer les quatre orifices de la barre de chocs avec une mèche de 6,5 mm. Nettoyer la barre de chocs des restes de copeaux.
  11. Monter les vis taptite (autofiletante).
- Couple de serrage : 23 Nm.**
12. Oter les écrous et poser le support du pare-chocs.
  13. **-M01:** Gratier la pâte d'étanchéité de la carrosserie à l'endroit où les renforts de pare-chocs reposent.
  14. Ajuster le pare-chocs et le monter sur la carrosserie à l'aide des deux écrous supérieurs.
  15. Libérer les fixations du câblage près des fixations du pare-chocs dans le coffre à bagages, et monter les douilles dans les orifices du coffre.
  16. Utilisez des lunettes de protection et percer, à l'aide d'une meche de 10 mm, **parallement au** plancher du coffre à bagages et au-travers des douilles, des trous dans le montant arrière et les renforts.
  17. Oter le pare-chocs et nettoyer le coffre à bagages des restes de copeaux.
  18. Débavurer les orifices et éliminer les restes de copeaux et de peinture.
  19. Démontez les vis montées dans l'un des orifices de la barre de chocs

© 269170/15-10-2012/11

Sedan only!

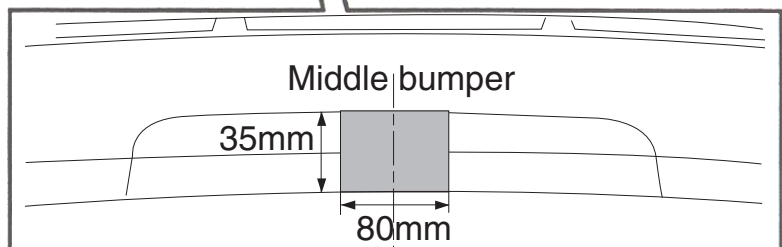
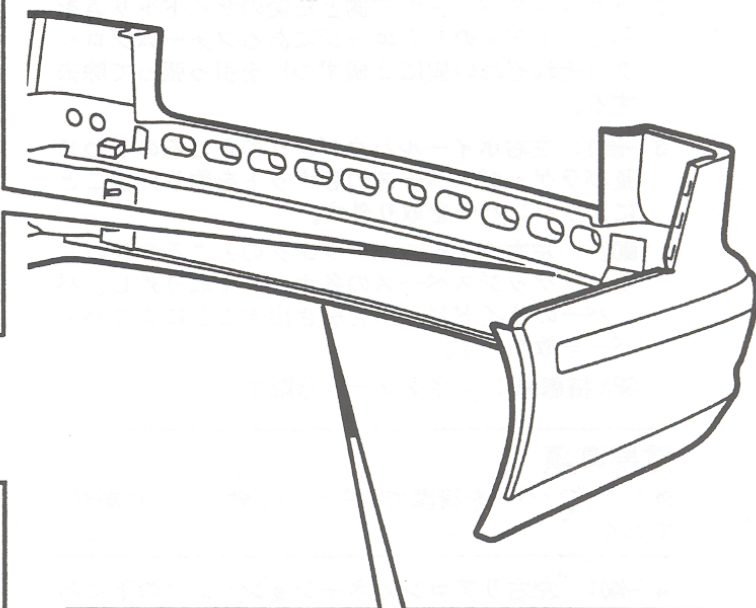
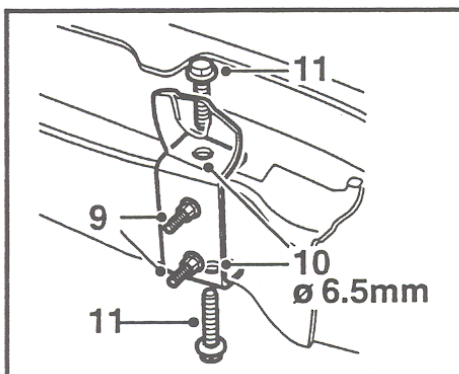
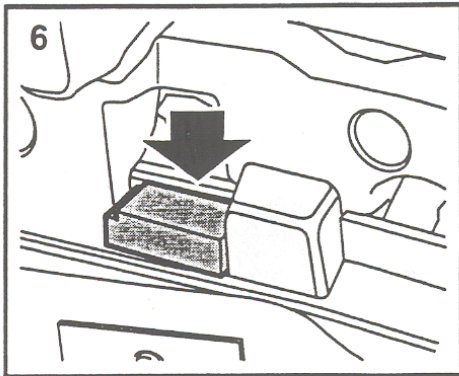

© 269170/15-10-2012/28

- 3-**M01**: Déposer le pare-chocs en retirant les vis près des passages de roues et les écrous du coffre à bagages.
- M02**: Déposer le pare-chocs en retirant les vis près des passages de roues et les écrous du coffre à bagages et en tirant les parties latérales du pare-chocs vers l'extérieur.
- 4-**M01**: Démontez les feux arrière en enlevant les caches couvrant les vis, en dévissant ces dernières et en détachant les fixations sur la face avant des feux.
- 5 Démontez le cric ainsi que l'œillet de remorquage et placez le bouchon plastique.
- 6-**M01**: Dévisser en partie les vis de la partie supérieure de l'enveloppe de pare-chocs et tirer cette dernière avec précaution hors de ses fixations.
- M02**: Dévisser en partie les vis de la partie supérieure de l'enveloppe de pare-chocs, détacher les coins de la moulure de pare-chocs et tirer l'enveloppe de pare-chocs avec précaution hors de ses fixations.
- 7 Démontez les supports de pare-chocs et découpez le support gauche tel **M02-avec SPA**: Débrancher les connexions de capteurs.
- 8-**M01**: Faire la découpe, à l'aide d'un couteau universel à lame recourbée, nécessaire au crochet d'attelage dans l'enveloppe de pare-chocs. Retirer aussi la partie supplémentaire (A) tel qu'indiqué par le dessin. Faire la découpe nécessaire à la boîte de raccordement du système électrique selon le marquage (une scie à guichet peut aussi être utilisée). Enfin, la languette restant sur la partie inférieure du pare-chocs entre les ouvertures du crochet et de la boîte de raccordement doit être reliée.
- M02**: Faire la découpe, à l'aide d'un couteau universel à lame recourbée, nécessaire au crochet d'attelage dans l'enveloppe de pare-chocs selon le marquage (une scie à guichet peut aussi être utilisée).
- 9 Démontez les pièces d'écartement de la lame de pare-chocs et les remplacez par les renforts. Resserrer les quatre écrous de montage du pare-chocs, afin de fixer les renforts.
- 10 Percer quatre trous dans la lame de pare-chocs avec une mèche de 6,5 mm. Utilisez des lunettes de protection. Nettoyer les copeaux de la

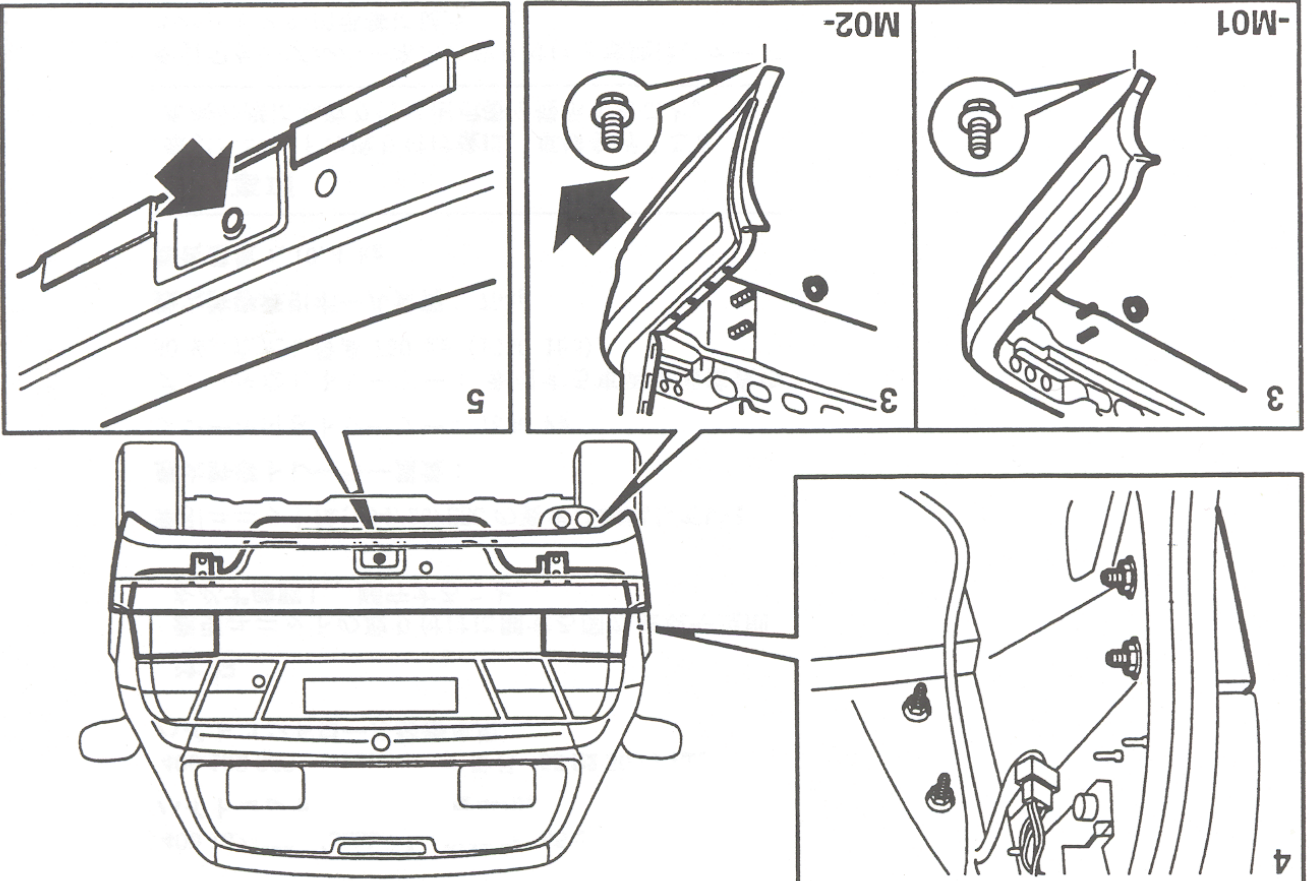

Sedan only!

**INSTRUCTIONS DE MONTAGE WAGON:**

- 1 Détacher les parties latérales du plancher du coffre à bagage.
- 2 Soulever le compartiment de rangement et retirer les blocs de mousse (2 de chaque côté) des bas de caisse.
30. Monter la barre de la rotule y compris la prise électrique.
29. Monter la protection de seuil du coffre à bagages.
28. Placer le vérin dans la boîte à outils, monter les blocs de mousse au-dessus des fixations de pare-chocs du coffre à bagages et monter les garnitures latérales droite et gauche dans le coffre à bagages.
27. Fixer le câblage aux fixations du pare-chocs.
- Couple de serrage 5 Nm.**
- 26-**M01**: Monter les panneaux de remplissage des angles.
25. Monter la partie centrale de la baguette du pare-chocs puis les angles.
- Couple de serrage 46 Nm.**
- M02**: Visser les renforts à la voiture par les orifices du pare-chocs.
- 24-**M01**: Visser les renforts sur la voiture.
23. **M02**: Libérer la baguette du pare-chocs aux angles et démonter la partie centrale.
- Couple de serrage 46 Nm.**
22. Monter les vis et les plaques d'écrous qui maintiennent le dispositif de traction à la carrosserie.
21. **M01**: Monter le pare-chocs sur la voiture à l'aide des quatre écrous et avec des rondelles (A) sous les écrous supérieurs.
- Couple de serrage 46 Nm.**
20. Poser le pare-chocs.
- Voitures sans SPA**: Brancher le dispositif de raccordement.
- 21-**M01**: Monter le pare-chocs sur la voiture à l'aide des quatre écrous et avec des rondelles (A) sous les écrous supérieurs.
- Couple de serrage 46 Nm.**
20. Poser le pare-chocs.
- Couple de serrage 46 Nm.**
- et monter le dispositif d'attelage sur le pare-chocs. Vérifier que la ligne située au-dessus de la vis supérieure du dispositif est parallèle à la barre de choc.

- lame de pare-chocs.
- 11 Monter les vis tapite (autotaraudeuses).  
**Couple de serrage: 23 Nm.**
- 12 Retirer les écrous et ajuster les supports d'enveloppe de pare-chocs.
- 13 **-M01:** Gratter le produit d'étanchéité sur la carrosserie à l'endroit où seront placés les renforts de pare-chocs.
- 14 Ajuster le pare-chocs et le fixer à la carrosserie à l'aide des deux écrous supérieurs.
- 15 Percer un trou à travers les douilles, les trous du tableau arrière et les renforts à l'aide d'une mèche de 10 mm. Utiliser des lunettes de protection.
- 16 Démontez les pare-chocs et nettoyez le compartiment à bagages de tous copeaux de perçage.
- 17 Débavurer les trous et enlever copeaux et écailles de peintures.
- 18 Démontez la vis placée dans un des trous de la lame de pare-chocs et assemblez la poignée à boule au pare-chocs. Vérifier que la ligne audessus de la vis supérieure de la poignée est parallèle à la lame de pare-chocs.  
**Couple de serrage 46 Nm.**
- 19 Ajuster le pare-chocs.  
**Véhicules avec SPA:** Brancher le connecteur.
- 20 **-M01:** Fixer le pare-chocs à la carrosserie à l'aide de quatre écrous.  
**M02-:** Fixer le pare-chocs à la carrosserie à l'aide de quatre écrous. Placer une rondelle (A) sous chacun des écrous supérieurs.  
**Couple de serrage 46 Nm.**  
Serrer les vis près des passages de roue.
- 21 Visser les renforts au véhicule.  
**Couple de serrage 46 Nm.**
- 22 Monter les vis et les plaques taraudées qui maintiennent la poignée au véhicule.  
**Couple de serrage 46 Nm.**
- 23 Détacher la partie inférieure du joint d'étanchéité autour de l'ouverture de coffre arrière.
- 24 **M02- avec SPA:** Brancher les capteurs.
- 25 **-M01:** Assembler la partie supérieure de l'enveloppe de pare-chocs en l'ajustant d'abord sur les quatre vis de traverse de pare-chocs,

- Poursuivre en enfonçant la partie supérieure de l'enveloppe avec ses crochets. Serrer les vis.
- M02-:** Enfoncer la partie supérieure de l'enveloppe de pare-chocs dans l'échancrure d'enveloppe de pare-chocs et ajuster les languettes sur les quatre vis de traverse de pare-chocs. Utiliser un grand tournevis pour placer les languettes derrière les rondelles des vis. Serrer les vis.
- 26 Replacer la partie inférieure du joint d'étanchéité autour de l'ouverture de coffre arrière.
- 27 **M02-:** Monter les coins de la moulure de parechocs.
- 28 **-M01:** Monter les feux arrière,
- 29 Placer le cric dans la trousse à outils, monter les blocs de mousse au dessus des fixations de pare-chocs dans le compartiment à bagage et replacer le compartiment de rangement et les parties latérales du plancher du coffre à bagage.
- 30 Monter la barre de la rotule y compris la prise électrique.  
**Couple de serrage 71 Nm.**

#### REMARQUE:

- \* Pour une/des adaptations indispensables sur le véhicule, veuillez consulter le concessionnaire.
- \* Enlever la couche de bitume ou d'anti-tremblement qui recouvre éventuellement les points de fixation.
- \* Pour connaître le poids de traction maximum et le poids en flèche sur la rotule autorisée du véhicule, veuillez consulter votre concessionnaire.
- \* Veiller en perçant à ne pas endommager les conduites de électrique, de frein et de carburant.
- \* Retirer "si présents" les embouts en plastique des écrous de soudure par point.
- \* Cette notice de montage doit être conservée à bord du véhicule après montage de l'attelage.
- \* Brink décline toute responsabilité pour les dommages qui pourraient directement ou indirectement résulter d'un montage incorrect, y compris l'utilisation d'outils inappropriés et l'utilisation d'un mode d'emploi et de moyens autres que ceux prescrits, ou bien résulter d'une interprétation inexacte des présentes instructions de montage.

© 269170/15-10-2012/13

28. **-M01:** Umocować zespoły tylnych świateł.
29. Umieścić podnośnik w schowku na narzędzia, umieścić podkładki piankowe na wspornikach zderzaka w bagażniku i znowu ułożyć na miejscu schowek i zewnętrzne części podłogi bagażnika.
30. Zamontować drąg kuli wraz z płytą z gniazdem wtykowym.  
**Moment obrotowy docisku 71 Nm.**

#### Wskazówki:

- Po przejechaniu 1000 km dokręcić wszystkie elementy skręcane.
- Podczas ewentualnych odwiertów upewnić się czy w pobliżu nie znajdują się przewody instalacji elektrycznej, przewody hydrauliczne lub przewody paliwowe.
- Wszystkie ubytki powłoki lakierniczej zabezpieczyć przed korozją.
- Należy wyjąć ewentualne plastikowe zaślepki w punktach przyspawanych nakrętek.
- Stosować nakrętki oraz śruby gatunkowe dostarczone w komplecie.
- Utrzymywać kulę w czystości, oraz pamiętać o regularnym jej smarowaniu.
- Hak holowniczy zarejestrować w stacji diagnostycznej.

Zastosowanie się do powyższych wskazań gwarantuje Państwu bezpieczeństwo, niezawodność i sprawność naszego wyrobu przez cały okres jego użytkowania.

\* Firma Brink nie ponosi odpowiedzialności za straty poniesione pośrednio lub bezpośrednio na skutek niewłaściwego montażu, w tym użycia niewłaściwych narzędzi i sposobów montażu niezgodnych z instrukcją, oraz niezastosowanie się do treści instrukcji.

© 269170/15-10-2012/26

17. Usunąć zderzak i wyczyć w bagażniku wszystkie skrawki z wiercenia.
18. Usunąć śrubę umocowaną w jednym z otworów w szynie zderzaka i umocować wspornik holowniczy do zderzaka. Sprawdzić czy linia ponad górnymi śrubami i wspornikami holowniczego jest równoległa do szyny zderzaka.
- Moment obrotowy docisku 46 Nm.**
19. Umocować zderzak.
- Samochody z SPA:** Dołączyć złączkę.
- 20.-M01: Umocować zderzak do samochodu przy pomocy czterech nakrętek
- M02: Umocować zderzak do samochodu przy pomocy czterech nakrętek, podkładek mocujących (A) pod górnymi nakrętkami.
- Moment obrotowy docisku 46 Nm.** Umocować śruby na obudowie koła
21. Przykocować wzmoocnienia do samochodu.
- Moment obrotowy docisku 46 Nm.**
22. Umocować śruby i nakrętki plastikie, które dociskają wspornik holowniczy do karoserii
- Moment obrotowy docisku 46 Nm.**
23. Usunąć dolną część taśmy uszczelniającej wokół otworu w tylnej klapie.
- 24.-M02 z SPA: Podłączyć czujniki.
- 25.-M01: Umocować górną część obudowy zderzaka przez umieszczenie jej na jej miejscu w tylnej części szubach w szynie zderzaka. Następnie przez docisnięcie górną część obudowy i ufkisowanie jej na właściwym miejscu przy pomocy zaczepek wokół krągłych. Dokręcić śruby. M02: Wprowadzić górną część obudowy zderzaka do wglębienia w powłoce zderzaka i umieszczyć płytki zabezpieczające tuż przy czterech szubach w szynie zderzaka. Posłużyć się dużym śrubokrętem w celu umieszczenia płytek zabezpieczających za podkładkami śrub. Dokręcić śruby.
26. Umocować taśmę uszczelniającą wokół otworów w tylnej klapie.
27. M02: Umocować kątowne wypięcenia zderzaka.

18. Grada hălen samt avlăgsna lősa spănor och fărflăgor.
19. Demontera skruven som ăr monterad i ett av hălen pĂ stőtĂngarske-nan och montera dragenheten till stőtĂngaren. Kontrollera att linjen ovanfőr dragenhetens ővre skruv ăr parallell med stőtĂngarskennan.
- Ătdragningsmoment 46 Nm.**
20. Passa in stőtĂngaren.
- Bilar med SPA:** Anslut skarvdonet.
- 21.-M01: Montera stőtĂngaren till bilen med fyra muttrar.
- M02: Montera stőtĂngaren till bilen med fyra muttrar och med brcikor (A) under de őverst muttrarna.
- Ătdragningsmoment 46 Nm.** Montera skruvarna vid hjulhusen.
22. Montera skruvarna och mutterplattorna som hăller draget till karossen.
- Ătdragningsmoment 46 Nm.**
23. M02: Lossa hřndelarna av stőtĂngarens list och demontera den mit-tre delen.
- 24.-M01: Skruva fast fřrstĂrkningsarna till bilen genom hălen i stőtĂn-garhőlje.
- M02: Skruva fast fřrstĂrkningsarna till bilen genom hălen i stőtĂn-garhőlje.
25. Montera den mittre delen av stőtĂngarens list och dărfter hřndelar-na.
- 26.-M01: Montera hřrmutfyllnadsspanelerna.
- Ătdragningsmoment 5 Nm**
27. Fixera ledningsnătet vid stőtĂngarinfĂstningarna.
28. Passa in domkrăften i verktygstăcket, montera skumblocken őver stőtĂngarens infĂstningar i bagageutrymmet och montera hřger och vĂnster sidoklădse i bagageutrymmet.
29. Montera bagageutrymmets trřskeskydd.
30. Montera kullstĂngen inklusive kontaktpattan.
- Ătdragningsmoment 71 Nm**

**MONTERINGSANVISNINGAR WAGON:**

1 Lossa de yttre delarna av bagagerumsgolvet

- 2 Lyft upp fřrvarningstăcken och dra loss skumblocken (2 st pĂ var sida) i

1. Demontera bagageutrymmets trřskeskydd.
2. Lossa hřger och vĂnster sidoklădse i bagageutrymmet och dra loss skumblocken (2 st pĂ var sida) i karossens bakkant.
- 3.-M01: Demontera stőtĂngaren genom att demontera skruvarna vid hjulhusen och muttrar- na frĂn bagageutrymmet.
- M02: Demontera stőtĂngaren genom att demontera skruvarna vid hjulhusen och muttrarna frĂn bagageutrymmet samt dra stőtĂn-garens sidostycken utĂt.
- Bilar med SPA:** Dela skarvdonet.
- 4.-M01: Demontera hřrmutfyllnadsspanelerna under baklarmporra.
5. Demontera domkrăften och bogsergillan samt montera gummipluggen.
6. M02: Skăr ur stőtĂngarhőljets stōd pĂ bĂda sidor enligt bilden.
7. M02: TĂta hălet dăr bogseringsgillan suttit. Săga ut en bit pĂ 80x35 mm ur křfĂngaren, i mitten pĂ undersidan.
8. Demontera distansbricorna frĂn stőtĂngarskennan och montera fřrstĂrkningsarna i deras stĂlle. FřrstĂrkningsarna ăr mĂrkta fřr placering pĂ hřger (R) respektive vĂnster (L) sida.
9. Dra Ăt stőtĂngarens fyra fĂstmutterar, sĂ att fřrstĂrkningsarna fixeras. AnvĂnd skyddsplăsgon och borra de fyra hălen i stőtĂngarskennan med ett 6,5 mm borr. Hęngfřr stőtĂngarskennan frĂn borrhĂn.
11. Montera tapptestskruvarna (sĂjĂlvgĂngande).
- Ătdragningsmoment 23 Nm.**
12. Ta bort muttrarna och passa in stőtĂngarhőljets stōd.
- 13.-M01: Skrapa bort tĂtningssassa frĂn karossen dăr stőtĂngarfřrstĂr-kningarna kommer att ligga an.
14. Passa in stőtĂngaren och montera den till karossen med de tvĂ ővre muttrarna.
15. Lossa ledningsnătet fixering vid stőtĂngarinfĂstningarna i bagageut-rymmet och montera hylsorna i hălen i bagageutrymmet.
16. AnvĂnd skyddsplăsgon och borra, parallellt med bagageutrymmets golv och genom hylsorna, hălen i akterspegein och fřrstĂrkningsarna.
17. Ta bort stőtĂngaren och gřr rent bagageutrymmet frĂn allt borrhĂn.

**MONTERINGSANVISNINGAR SEDAN:****S**

- Należy uwzględniać, by nie uszkodzić zespołu przewodów samochodowych.
- Ważne
15. Stosując okulary ochronne i wiertło 10 mm, przewiercić poprzez częś-ć górną nakrętkę
14. Umocować zderzak i przykręcić go do karoserii przy pomocy dwóch karoseriĂ.
- 13.-M01: Zdjąć szczeliwo w miejscach styku wzmoocnień zderzaka z
12. Usunąć nakrętki i umocować podpory powłoki zderzaka.
- Moment obrotowy docisku 23 Nm**
11. Umocować wkłęty gwintowane (samogwintujące).
10. Stosując okulary ochronne, wywiercić cztery otwory w szynie zderza-ka wiertłem 6,5 mm. Wyczyścić z szyny zderzaka skrawki z wiercenia.
9. Usunąć podkładki odligościowe z szyny zderzaka i umocować klapki zabezpieczenia wzmoocnień.
- M02: Wyjąć punkt w powłoce zderzaka na zamontowanie haka
- 8.-M01: Wyjąć punkt w powłoce zderzaka na zamocowanie haka holowniczego zgodnie z oznaczeniami.
7. Usunąć podpory powłoki zderzaka. Wyjąć lewą podporę tak jak pokazano na rysunku i w podobny sposób prawą podporę.
- 6.-M01: Lekko poluzować śruby w górnej części powłoki zderzaka, ostrożnie wyciągając górną część powłoki ze wsporników zatrzaskowych.
5. Usunąć podnośnik i oko holownicze.
4. Usunąć podnośnik i oko holownicze.
- 3.-M01: Lekko poluzować śruby w górnej części powłoki zderzaka i ostrożnie wyciągając górną część powłoki ze wsporników zatrzaskowych.
- M02: Lekko poluzować śruby w górnej części powłoki zderzaka, ostrożnie wyciągając górną część powłoki ze wsporników zatrzaskowych.

- karossens bakkant
- 3 -**M01**: Demontera stötfångaren genom att demontera skruvarna vid hjulhusen och muttrarna från bagageutrymmel
  - M02**:- Demontera stötfångaren genom att demontera skruvarna vid hjulhusen och muttrarna från bagageutrymmet samt dra stötfångarens sidostycken utåt
  - Bilar med SPA**: Dela skarvdonet
  - 4 -**M01**: Demontera baklamporna genom att ta loss de två täcklocken över skruvarna, lossa skruvarna och dra loss fästena i lampornas framkanl
  - 5 Demontera domkraften och bogseröglan samt montera gummipluggen.
  - 6 -**M01**: Lossa något på skruvarna till den övre delen av stötfångarhöljet och dra försiktigt den övre delen av höljet ur sina snäppfästen.
  - M02**:- Lossa något på skruvarna till den övre delen av stötfångarhöljet, lossa även på hörndelarna av stötfångarens list och dra försiktigt den övre delen av höljet bakåt ur sina snäppfäslen.
  - M02- med SPA**: Demontera givarnas kontaktödn.
  - 7 Demontera stötfångarhöljet slöd och skär ur det vänstra stödet enligt bilden och det högra på motsvarande sätt.
  - 8 -**M01**: skär ut, genom att använda en universalkniv med krokformat blad, i stötfångarhöljet tor dragkroken enligt den yttre markeringen, ta dessutom bort den extra biten (A) enligt bilden och skär ut tor ledningsnätets kopplingsdosa enligt markering (även sticksåg kan användas). Dessutom måste den kvarvarande fliken på stötfångarens undersida mellan dragets och dosans urskärningar tas bort.
  - M02**:- Skar ut, genom att använda en universalkniv med krokformat blad, i stötfångarhöljet för dragkroken enligt det markerade området (även sticksåg kan användas).
  - 9 Demontera distansbrickorna trån stötfångarskenan och montera förstärkningarna i deras ställe. Dra åt stötfångarens fyra fastmuttrar, så att förstärkningarna fixeras.
  - 10 Använd skyddsglasögon och borra de fyra hålen i stötfångarskenan med ett 6,5 mm borrh. Rengör stötfångarskenan från borrhspån.
  - 11 Montera taptiteskruvama (självgängande).
  - Atdragningsmoment 23 Nm.**
  - 12 Ta bort muttrama och passa in stötfångarhöljets stöd.
  - 13 -**M01**: Skrapa bort tätningssmassa från karossen där stötfångar-

- förstärkningarna kommer att ligga an.
- 14 Passa in stötfångaren och montera den till karossen med de två övre muttrama.
  - 15 Använd skyddsglasögon och borra, med ett 10 mm borrh, genom hylsorna, hålen i akterspegeln och förstärkningarna.
  - 16 Demontera stötfångaren och gör rent bagageutrymmet från allt borrhspån.
  - 17 Grada hålen samt avlägsna lösa spånor och färgflagor.
  - 18 Demontera skruven som är monterad i ett av hålen på stötfångarskenan och montera dragenheten till stötfångaren. Kontrollera att linjen ovanför dragenhetens övre skruv är parallell med stötfångarskenan.
  - Atdragningsmoment 46 Nm.**
  - 19 Passa in stötfångaren.
  - Bilar med SPA: Anslut skarvdonet.**
  - 20 -**M01**: Montera stötfångaren till bilen med fyra muttrar.
  - M02**:- Montera stötfångaren till bilen med fyra muttrar och med brickor (A) under de översla muttrama.
  - Atdragningsmoment 46 Nm.**
  - Montera skruvarna vid hjulhusen.
  - 21 Skruva fast förstärkningarna till bilen.
  - Atdragningsmoment 46 Nm.**
  - 22 Montera skruvarna och mutterplattorna som håller draget till karossen.
  - Atdragningsmoment 46 Nm.**
  - 23 Dra loss nederdelen av tätningslisten runt bakluckeöppningen.
  - 24 **M02- med SPA**: Anslut givarna.
  - 25 -**M01**: Montera den övre delen av stötfångarens hölje genom att först passa in den mot de fyra skruvarna på stötfångarbalken. Fortsätt sedan med att trycka fast höljets överdel med hakarna runt kanten. Dra fast skruvarna.
  - M02**:- Skjut in den övre delen av stötfångarens hölje i urtaget i stötfångarhöljet och passa in flikarna mot de fyra skruvarna på stötfångarbalken. Använd en stör skruvmejsel för att placera flikarna bakom skruvarnas brickor. Dra fast skruvarna.
  - 26 Montera tätningslisten runt bakluckeöppningen.
  - 27 **M02**:- Montera hörndelarna av stötfångarlisten.
  - 28 -**M01**: Montera baklamporna.

© 269170/15-10-2012/15

- illustracji.
7. **M02**:- Na spodniej stronie po środku zderzaka wyciąć element 80x35mm.
  8. Usunąć podkładki odległościowe z szyny zderzaka i zastąpić je wspornikami wzmacniającymi. Wsporniki wzmacniające są zaznaczone odpowiednio do zamocowania po prawej (R) i lewej stronie (L).
  9. Dokręcić cztery nakrętki zderzaka w celu zabezpieczenia wsporników wzmacniających.
  10. Nosząc okulary ochronne, wywiercić cztery otwory w szynie zderzaka stosując wiertło 6.5 mm. Usunąć wszystkie skrawki z wiercenia z szyny zderzaka.
  11. Wkręcić wkręty gwintowane (samogwintujące).
  - Moment obrotowy docisku 23 Nm.**
  12. Usunąć nakrętki i ustawić podporę powłoki zderzaka.
  13. -**M01**: Wydrapać szczeliwo z karoserii, w miejscu styku wsporników wzmacniających zderzaka.
  14. Ustawić zderzak i przymocować go do karoserii przy pomocy dwóch nakrętek górnych.
  15. Odłączyć zamocowanie zespołu przewodów do zamocowań zderzaka w bagażniku i wsunąć tuleje do otworów w bagażniku.
  16. Nosząc okulary ochronne, wywiercić otwór 10 mm równoległe do podłogi bagażnika poprzez tuleje, otwór w tylnej płycie i przez wsporniki wzmacniające.
  17. Usunąć zderzak i wyczyścić wszystkie skrawki z wiercenia w bagażniku.
  18. Wygładzić krawędzie otworów i usunąć pojedyncze skrawki z wiercenia i płatki farby.
  19. Usunąć śrubę z otworów na szynie zderzaka i przymocować drąg holowniczy do zderzaka. Upewnić się, czy linia nad górną śrubą zespołu kołpaka holowniczego jest równoległa do szyny zderzaka.
  - Moment obrotowy docisku 46 Nm.**
  20. Ustawić zderzak.
  - Samochody z SPA**: Wetknąć złączkę.
  21. -**M01**: Umocować zderzak do samochodu przy pomocy czterech nakrętek.
  - M02**:- Umocować zderzak do samochodu przy pomocy czterech

- nakrętek i podkładek (A) pod górnymi nakrętkami.
- Moment obrotowy docisku 46 Nm.**
- Wkręcić śruby do obudowy koła.
22. Umocować śruby i nakrętki płaskie przymocowujące drąg holowniczy do karoserii.
  - Moment obrotowy docisku 46 Nm.**
  23. **M02**:- Poluzować kątowe odcinki wypełnienia zderzaka i usunąć odcinek środkowy.
  24. -**M01**: Przykręcić wsporniki wzmacniające zderzaka do samochodu.
  - M02**:- Przykręcić wsporniki wzmacniające zderzaka do samochodu poprzez otwory w powłoce zderzaka.
  - Moment obrotowy docisku 46 Nm.**
  25. Umocować środkowy odcinek zderzaka, a następnie odcinki kątowe.
  26. -**M01**: Umocować kątowe płyty wypełniające.
  - Moment obrotowy docisku 5 Nm.**
  27. Przymocować zestaw przewodów do umocowań zderzaka.
  28. Ustawić podnośnik w schowku na narzędzia, umocować klocki styropianowe na umocowaniach zderzaka w bagażniku i umocować opaskę po prawej i lewej stronie w bagażniku.
  29. Umocować płytę wykładzinową w bagażniku.
  30. Zamontować drąg kuli wraz z płytą z gniazdem wtykowym.
  - Moment obrotowy docisku 71 Nm.**

#### INSTRUKCJA MONTAŻU WAGON:

1. Usunąć zewnętrzne części podłogi bagażnika.
2. Wyciągnąć schowek i usunąć podkładki piankowe (2 z każdej strony) z tylnej krawędzi karoserii.
3. -**M01**: Odłączyć zderzak przez usunięcie śrub w obudowie koła i nakrętek w bagażniku.
- M02**:- Odłączyć zderzak przez usunięcie śrub w obudowie koła i nakrętek w bagażniku oraz wyciągnięcie bocznego odcinka końcówek zderzaka.
- Samochody z SPA**: Odłączyć złączkę.
4. -**M01**: Usunąć zespoły tylnych świateł przez zdjęcie dwóch osłon ze

© 269170/15-10-2012/24



- cotti, praticare i fori nello specchio di poppa e nei rinforzi.
- 16 Togliere il paraurti ed eliminare tutti i trucioli dal bagagliaio.
- 17 Sbarare i fori ed eliminare trucioli e scaglie di vernice.
- 18 Svitare la vite da uno dei fori della guida del paraurti ed installare il gan-  
cio sul paraurti. Controllare che la linea sopra la vite superiore del gan-  
cio sia parallela alla guida del paraurti.
- 19 Allineare il paraurti.
- Coppia di serraggio 46 Nm.**
- Automobili con SPA:** Collegare il connettore.
- 20 -M01: Fissare il paraurti all'automobile con quattro dadi.  
-M02: Fissare il paraurti all'automobile con quattro dadi, interponendo  
le rondelle (A) sotto i dadi superiori.
- Coppia di serraggio 46 Nm.**  
Installare le viti in corrispondenza dei passaruote.
- 21 Avvitare i rinforzi all'automobile.
- Coppia di serraggio 46 Nm.**  
Installare le viti e le piastine dei dadi che fissano il gancio alla car-  
rozzeria.
- 22 Installare la sezione inferiore del profilo di tenuta attorno all'apertura  
dello sportello del bagagliaio.
- 24 **M02-con SPA:** Collegare i sensori.
- 25 -M01: Installare la sezione superiore della guaina del paraurti all'inter-  
dola alle quattro viti della traversa del paraurti. Continuare quindi a pre-  
mere la sezione superiore della guaina con i ganci attorno al bordo.  
Serrare le viti.
- M02:** Infilare la sezione superiore della guaina del paraurti nella presa  
nella guaina del paraurti ed allineare le linguette alle quattro viti della  
traversa del paraurti. Servirsi di un grande cacciavite per sistemare le  
linguette dietro le rondelle delle viti. Serrare le viti.
- 26 Installare il profilo di tenuta attorno all'apertura dello sportello del  
bagagliaio.
- 27 **M02:** Installare le sezioni angolari del profilo del paraurti.
- 28 -M01: Installare le luci posteriori.
- 29 Sistemare il martinetto nel vano degli attrazzi, installare i blocchi in  
schiuma sopra i biscottini del paraurti nel bagagliaio, quindi risistemare



## MONTAGEVEJLEDNING TIL SEDAN:

1. Fjern beskyttelsesmærskælden i bagagerummet.
2. Løsn sidepanelerne i venstre og højre side af bagagerummet og fjern skumblokkene (2 i hver side) ved bagchassiset.
3. -M01: Fjern kofangeren ved at løsne boltene i hjulkassen og møtrikker-  
ne i bagagerummet.
- M02:** Fjern kofangeren ved at løsne boltene i hjulkassen og møtrikker-  
ne i bagagerummet og træk kofangerens sideskykker udad.
4. -M01: Fjern udflydningslisterne under baglygterne.
5. Fjern stikket samt slæbeøjlet.
6. -M02: Skær et stykke ud på begge sider af kofangerstøtten (jævnfør
1. Fjern boltene fra et af hullerne i kofangerkinnene og monter anhæn-  
gertærskellet på kofangeren. Vær opmærksom på, at stregen oven over  
den øverste bolt på anhængertærskellet er andragt parallelt med kofan-  
gerskinnen.
- Torsionsnøgle 46 Nm.**
20. Placer kofangeren.
- Køretøj med SPA:** Monter stikforbindelsen.
21. -M01: Monter kofangeren på køretøjet med fire møtrikker.  
-M02: Monter kofangeren på køretøjet med fire møtrikker og planskiver
- (A) under de øverste møtrikker.
- Torsionsnøgle 46 Nm.**  
Spænd boltene i hjulkasserne.



## INSTRUKCJA MONTAŻU SEDAN:

- i vani portaogetti e le sezioni esterne del pavimento del bagagliaio.
- 30 Montare l'asta della sfera, completa di piastra di contatto.
- Coppia di serraggio: 71 Nm.**
- N.B.:**
- \* Per eventuali necessari adattamenti "del veicolo" si consiglia di consuli-  
tare il fornitore.
  - \* Rimuovere lo strato di materiale isolante dai punti d'attacco.
  - \* Per il peso complessivo trainabile della Vostra vettura, consultate il  
Vostro rivenditore autorizzato.
  - \* Praticando i fori, prestare attenzione a non danneggiare i cavi elettrici, i  
cavi del freno e i condotti del carburante.
  - \* Rimuovere, se presenti, i coperchietti in plastica dai dadi di saldatura per  
punto.
  - \* Questa istruzione di montaggio deve essere allegata ai documenti del  
veicolo dopo l'installazione del gancio.
  - \* Brink non può essere ritenuta responsabile per eventuali danni diretta-  
mente o indirettamente dovuti ad un errato montaggio, intendendo con  
ciò anche l'uso di attrezzi non idonei e l'uso di metodi e mezzi di mon-  
taggio diversi da quelli prescritti, nonché all'errata interpretazione delle  
segnalanti istruzioni di montaggio.
- 1.** Usnąć z bagażnika płytę wykładzinową.
- 2.** Poluzować opaskę po prawej i lewej stronie w bagażniku i wyciągnąć  
piankowe bloki (2 po każdej stronie) z tyłu karoserii.
- 3. -M01:** Usnąć zderzak przez wykręcenie śrub w obudowie kolia oraz  
nakrętek w bagażniku.
- M02-:** Usnąć zderzak przez wykręcenie śrub w obudowie kolia i  
nakrętek w bagażniku oraz wyciągnięcie doczynch elementów w spo-  
magających ze zderzaka.
- Samochoły z SPA:** Wyciągnąć złątkę.
4. -M01: Usnąć panele wypchające pod tylnymi światłami.
5. Usnąć gniazdo wtykówek i oko holownicze.
6. **M02-:** Wyciąć ze wspomnianów zderzaka po obu stronach, tak jak na

22. Monter anhængertrækket på chassiset med bolte og spændplader.  
**Torsionsnøgle 46 Nm.**
23. **M02-**: Tag enderne af kofangerens inderside ud ved hjørnerne og fjern midtersektionen.
24. **-M01**: Skru afstivningsvangerne på køretøjet.  
**M02-**: Skru afstivningsvangerne på køretøjet gennem hullerne på ydersiden af kofangeren.  
**Torsionsnøgle 46 Nm.**
25. Monter den midterste del af kofangerens inderside og derefter hjørnestykkerne.
26. **-M01**: Monter udfyldningspanelerne i hjørnerne.  
**Torsionsnøgle 5 Nm.**
27. Tilslut de elektriske ledninger til kofangerens kontaktpunkter.
28. Anbring stikket i kontaktstikket, placer skumblokkene på kofangerens kontaktpunkter og monter det højre og venstre sidepanel i bagagerummet.
29. Monter beskyttelsestærsklen i bagagerummet.
30. Monter kuglestangen, inklusive kontaktplade.  
**Torsionsnøgle 71 Nm.**

#### MONTAGEVEJLEDNING TIL WAGON:

- Fjern alle bunddele i bagagerummet.
- Træk bagagedelen ud og fjern skumstykkerne (2 på hver side) ved bagchassiset.
- M01**: Løsn kofangeren ved at fjerne boltene i hjulkassen og møtrikkerne i bagagerummet.  
**M02-**: Løsn kofangeren ved at fjerne boltene i hjulkassen og møtrikkerne i bagagerummet og træk kofangerens sidestykker udad.  
**Køretøjer med SPA**: Demonter stikforbindelsen.
- M01**: Fjern baglygternes kontaktenheder ved at fjerne de to propper over boltene; fjern boltene og træk forbindelsesdelene ud på enhedernes forside.
- Fjern stikket samt slæbeøjnene og monter gummiproppen.
- M01**: Løsn forsigtigt boltene fra den øverste del af kofangerens yders-

- ide og løft forsigtigt den øverste del af ydersiden ud af dens ophæng.  
**M02-**: Løsn forsigtigt boltene fra den øverste del af kofangerens yderside, frigør kofangerindersidens hjørner og tag forsigtigt den øverste del af ydersiden ud af ophængene.  
**M02- med SPA**: Fjern stikforbindelserne til sensorerne.
- Fjern kofangerstøtterne. Skær et stykke af den venstre støtte som vist på tegningen og et stykke af den højre støtte på tilsvarende vis.
  - M01**: Skær et mærke i kofangerens yderside til anhængerkrøgen, idet man følger markeringen på ydersiden. Skær også delen (A) ud ifølge skabelonen og skær ifølge skabelonen mærket a ud til kontaktdåsen. Den tiloversblevne tap på kofangerens underside mellem anhænger-vangen og det udskaarne stykke til kontaktdåsen skal også fjernes.  
**M02-**: Skær - ifølge markering - et stykke ud på ydersiden af kofangeren til trækkrogen.
  - Fjern de yderste planskiver fra kofangerskinnen og monter afstivningsvangerne i stedet. Spænd de fire tiloversblevne kofangermøtrikker for at fastgøre afstivningsdelene.
  - Bor – med beskyttelsesbriller på – fire huller i kofangerskinnen med et 6,5 mm bor. Børst - efter at have boret hullerne - evt. metalplåner af skinnen.
  - Monter tapboltene (selvlåsende).  
**Torsionsnøgle 23 Nm.**
  - Fjern møtrikkerne og placer kofangerstøtterne.
  - M01**: Skrab bitumenlaget af chassiset ved berøringsfladerne med kofangerens afstivningsvanger.
  - Anbring kofangeren og monter den på chassiset med ovennævnte møtrikker.
  - Bor - med beskyttelsesbriller på – et hul på 10 mm parallelt med bunden i bagagerummet gennem rørene, hullerne i bagpanelet og afstivningsvangerne.
  - Fjern kofangeren samt evt. bore rester i bagagerummet.
  - Sørg for, at hullerne er jævne i kanten; fjern løse stykker eller rester af maling.
  - Fjern boltene fra et af hullerne i kofangerskinnen og monter anhængertrækket på kofangeren. Vær opmærksom på, at stregen oven over den øverste bolt på anhængertrækket er anbragt parallelt med kofan-

© 269170/15-10-2012/17

- Installare le viti in corrispondenza dei passaruote.
22. Installare le viti e le piastrine dei dadi che fissano il gancio alla carrozzeria.  
**Coppia di serraggio 46 Nm.**
23. **M02-**: Staccare le sezioni angolari del profilo del paraurti e rimuovere la sezione centrale.
24. **-M01**: Avvitare i rinforzi all'automobile.  
**M02-**: Avvitare i rinforzi all'automobile attraverso i fori nella guaina del paraurti.  
**Coppia di serraggio 46 Nm.**
25. Installare la sezione centrale del profilo del paraurti, quindi le sezioni angolari.
26. **-M01**: Installare i pannelli di riempimento degli angoli.  
**Coppia di serraggio: 5 Nm.**
27. Fissare i cavi ai biscottini del paraurti.
28. Sistemare il martinetto nel vano degli attrezzi, installare i blocchi in schiuma sopra i biscottini del paraurti nel bagagliaio, quindi risistemare i rivestimenti laterali destro e sinistro nel bagagliaio.
29. Installare la protezione della soglia del bagagliaio.
30. Montare l'asta della sfera, completa di piastra di contatto.  
**Coppia di serraggio: 71 Nm.**

#### ISTRUZIONI PER IL MONTAGGIO WAGON:

- Staccare le sezioni esterne del pavimento del bagagliaio.
- Sollevarlo i vani portaoggetti e staccare i blocchi in schiuma (2 per lato) dal bordo posteriore della carrozzeria.
- M01**: Rimuovere il paraurti svitando le viti in corrispondenza dei passaruote ed i dadi dal bagagliaio.  
**M02-**: Rimuovere il paraurti svitando le viti in corrispondenza dei passaruote ed i dadi dal bagagliaio, quindi sfilando i segmenti laterali del paraurti.  
**Automobili con SPA**: Sezionare il connettore.
- M01**: Rimuovere le lampade posteriori staccando i due coperchi protettivi dalle viti, svitando le viti e rimuovendo gli attacchi sul bordo ante-

- riore delle lampade.
- Rimuovere il martinetto e l'occhiello di traino.
  - M01**: Allentare leggermente le viti della sezione superiore della guaina del paraurti, quindi sfilare delicatamente la sezione superiore della guaina dagli attacchi a scatto.  
**M02-**: Allentare leggermente le viti della sezione superiore della guaina del paraurti, quindi staccare anche le sezioni angolari del profilo del paraurti e sfilare delicatamente la sezione superiore della guaina dagli attacchi a scatto lirandola all'indietro.  
**M02- con SPA**: Rimuovere il connettore dei sensori.
  - Rimuovere il supporto della guaina del paraurti, quindi praticare i fori panelsupporto sinistro come mostrato in figura ed in quello destro in modo corrispondente.
  - M01**: Utilizzando un coltello universale con lama a gancio (oppure un seghetto), praticare il foro per il gancio di traino nella guaina del paraurti panelrispetto del segno esterno. Togliere quindi la parte in più (A) come mostrato in figura e praticare il foro per la morsettiera dei cavi nei rispetto del segno (si può utilizzare anche un seghetto). Inoltre occorre rimuovere la linguetta residua sul fondo del paraurti tra fori del gancio edella morsettiera.  
**M02-**: Utilizzando un coltello universale con lama a gancio (oppure un seghetto), praticare i fori per il gancio di traino nella guaina del paraurti nei rispetto dei segni.
  - Rimuovere i distanziali dalla guida del paraurti ed installare i rinforzi al loro posto. Serrare i quattro dadi di fissaggio del paraurti in modo da fissare i rinforzi in posizione.
  - Utilizzando occhiali protettivi, praticare i quattro fori nella guida del paraurti con una punta da 6,5 mm. Asportare i trucioli dalla guida del paraurti.
  - Installare le viti Taptite (autofilettanti).  
**Coppia di serraggio: 23 Nm.**
  - Togliere i dadi ed allineare il supporto della guaina del paraurti.
  - M01**: Asportare il sigillante dalla carrozzeria nei punti in cui saranno posati i rinforzi del paraurti.
  - Allineare il paraurti elissarlo sulla carrozzeria con i due dadi superiori.
  - Utilizzando occhiali protettivi, infilando una punta da 10 mm nei mani-

© 269170/15-10-2012/22

mento de equipajes y volver a montar el compartimento guardabultos y las partes exteriores del piso del compartimento de equipajes.

\* Para (una) eventual(es) adaptación(es) 'del vehículo' consultarse al concesionario.

\* Si en los puntos de fijación hay una capa de betún o anti-choque hay que quitarla.

\* Consulte a su concesionario para el peso máximo de tracción y la presión de la bola admittida de su vehículo.

\* No agüírear cable de eléctrico, tubos de freno o gasolina"

\* Retirar, si presentes, los capuchones de plástico de las tuercas de soldadura por punto.

\* Guarde estas instrucciones junto a la documentación del vehículo después del montaje del enganche.

\* Brink no se responsabiliza por daños causados, directa o indirectamente, por un montaje incorrecto, incluyendo el uso de herramientas inadecuadas, por el uso de métodos de montaje y medios distintos a los indicados y por la interpretación incorrecta de estas instrucciones de montaje.

## I ISTRUZIONI PER IL MONTAGGIO SEDAN:

1. Togliere la protezione della soglia dal bagagliaio.
  2. Rimuovere i rivestimenti laterale destro e sinistro dal bagagliaio, quindi staccare i blocchi in schiuma (2 per lato) dal bordo posteriore della carrozzeria.
  3. **M01:** Rimuovere il paraurti svitando le viti in corrispondenza dei passaruote ed i dadi dal bagagliaio.
  - M02:** Rimuovere il paraurti svitando le viti in corrispondenza del passaruote ed i dadi dal bagagliaio, quindi sfilandolo i segmenti laterali del paraurti.
  - Automobili con SPA:** Sezionare il connettore.
  - M02:** Fissare il paraurti all'automobile con quattro dadi, interponendo le rondelle (A) sotto i dadi superiori.
  - Coppia di serraggio 46 Nm.**
1. Installare le viti Tapitee (autofortitanti) **Coppia di serraggio: 23 Nm (20 lbf ft).**
  2. Togliere i dadi ed allineare il supporto della guaina del paraurti.
  3. **M01:** Asportare il sigillante dalla carrozzeria nei punti in cui saranno posati i rinforzi del paraurti.
  4. Allineare il paraurti e fissarlo sulla carrozzeria con i due dadi superiori.
  5. Staccare il fermo dei cavi pressore i biscottini del paraurti nel bagagliaio, quindi sistemare i manicotti nei fori all'interno del bagagliaio.
  6. Utilizzando occhiali protettivi, praticare con una punta da 10 mm i fori nello specchio di poppa e nei rinforzi, **parallelamente** al pavimento del bagagliaio ed attraversarlo i manicotti.
  7. Togliere il paraurti ed eliminare tutti i trucioli dal bagagliaio.
  8. Sbarare i fori ed eliminare trucioli e scaglie di vernice.
  9. Svitare la vite da uno dei fori della guida del paraurti ed installare il gan-cio sul paraurti. Controllare che la linea sopra la vite superiore del gan-cio sia parallela alla guida del paraurti. **Coppia di serraggio 46 Nm.**
  20. Allineare il paraurti.
  - Automobili con SPA:** Collegare il connettore.
  21. **M01:** Fissare il paraurti all'automobile con quattro dadi.
  22. Fissare il paraurti all'automobile con quattro dadi, interponendo le rondelle (A) sotto i dadi superiori.
  - Coppia di serraggio 46 Nm.**

© 269170/15-10-2012/21

\* Contakt Deres forhandler for oplysninger om den maksimale trækraft

\* og det tilladte kugletryk.

\* Vær forsigtig ikke at bore i ledninger, bromse eller benzinslange

\* Fjern plastråbninger "om de findes" fra de punktsvælsede møtrikker.

\* Brink er ikke ansvarlig for skade der direkte eller indirekte er forårsaget af forkert montage, herunder også iberegnet brug af forkert værktøj og anvendelse af anden montage metode og andre montage midler end de foreskrevne samt fejltilknytning af den medfølgende montagevejledning.

\* DENNE MONTERINGSVEJLEDNING SKAL MEDBRINGES VED SYN.

## E INSTRUCCIONES DE MONTAJE SEDAN:

1. Desmontar la protección del umbral del compartimento de equipajes.
2. Soltar el tapizado derecho e izquierdo en el compartimento de equipajes y soltar el bloque de espuma (2 en cada lado) en el canto trasero de la carrocería.
3. **M01:** Desmontar el parachoques desmontando los tornillos en los huecos de rueda y las tuercas desde el compartimento de equipajes.

**M02:** Desmontar el parachoques desmontando los tornillos en los huecos de rueda y las tuercas desde el compartimento de equipajes, retirar de la pieza lateral del parachoques hacia adentro.

**Automóviles con SPA:** Dividir el dispositivo de embalaje.

**M01:** Desmontar los paneles de relleno de las esquinas debajo de las lámparas traseras.

5. Retirar el gato y la argolla de remolcado.

6. **M02:** Cortar el soporte de la funda del parachoques en ambos lados según la ilustración.

7. **M02:** Serrar una parte de 80x35mm del centro del lado inferior del parachoques.

8. Desmontar las arandelas distanciadoras de la barra del parachoques y montar en su lugar los refuerzos. Los refuerzos están marcados para su colocación en el lado derecho (R) o izquierdo (L).

9. Apretar las cuatro tuercas de fijación del parachoques, de manera que queden fijados los refuerzos.

10. Usar gatas protectoras y taladrar los cuatro agujeros en la barra del

© 269170/15-10-2012/18

mod bilen.

\* Undervognsbehandlingen skal fjernes de steder hvor trækkeket ligger an ændring(er) på køretøjet.

\* Kontakt forhandleren i forbindelse med eventuelle påkrævede

## BEMERK:

### Torsionsøjle 71 Nm.

30. Monter kuglestangen, inklusive kontaktplade.

bund på deres plader.

geme i bagagerummet og andring bagagedelen og bagagerummets

29. Anbring stikket i kontaktdåsen, placer skumblokene på kofangeren-

28. **M01:** Monter baglygteenhederne.

27. **M02:** Fastsjór enderne af kofangerens inderside.

26. Monter tætningslisten omkring bagklappens åbning.

tæns plaskiver. Spænd bolten.

Brug en stor skruestrækker til at skubbe tapperne på plads med bag bol-

gerstøtten og monter tapperne op ad de fire bolte i kofangereskinnen.

**M02:** Stik den øverste del af kofangerens yderside i huller i kofan-

kanten. Spænd bolten.

at presse toppen af ydersiden på plads ved hjælp af hakkene langs med

montere den op ad de fire bolte på kofangerlisten. Fortsæt derefter ved

25. **M01:** Monter den øverste del af kofangerens yderside ved først at fast-

24. **M02 med SPA:** Tilslut sensorene.

23. Fjern den nedreste del af tætningslisten omkring bagklappens åbning.

### Torsionsøjle 46 Nm.

22. Monter anhängerrækkeket på chassiset med bolte og spændplader.

### Torsionsøjle 46 Nm.

21. Monter atstivningsangene på køretøjet.

### Torsionsøjle 46 Nm. Spænd bolten i hjulkasserne.

**M02:** Monter kofangeren på køretøjet med fire møtrikker samt plansk-

iver (A) under de øverste møtrikker.

20. **M01:** Monter kofangeren på køretøjet med fire møtrikker.

### Køretøjer med SPA: Monter stiftforbindelsen.

19. Monter kofangeren.

### Torsionsøjle 46 Nm.

gerskinnen.

parachoques con una broca de 6,5 mm. Limpiar las posibles virutas de taladrado de la barra del parachoques.

11. Montar los tornillos taptite (autorroscantes).

**Par de apriete, 23 Nm.**

12. Desmontar las tuercas y adaptar el soporte de la funda del parachoques.

13.-**M01:** Extraer rascando la masilla de hermeticidad de la carrocería en el lugar donde van a hacer contacto los refuerzos del parachoques.

14. Adaptar el parachoques y montarlo a la carrocería con las dos tuercas superiores.

15. Soltar la fijación de la red de cableado en las fijaciones del parachoques en el compartimento de equipajes y montar los manguitos en los agujeros en el compartimento de equipajes.

16. Usar gafas protectoras y taladrar, con una broca de 10 mm, **paralelamente** al piso del compartimento de equipajes y a través de los manguitos, agujeros en el panel trasero y refuerzos.

17. Desmontar el parachoques y limpiar las virutas de soldadura del compartimento de equipajes.

18. Rebabar los agujeros y soltar las virutas sueltas y escamas de pintura.

19. Desmontar el tornillo montado en uno de los agujeros en la barra del parachoques y montar la unidad de remolque al parachoques. Controlar que la línea sobre el tornillo superior de la unidad de remolque es paralela a la barra del parachoques.

**Par de apriete 46 Nm.**

20. Adaptar el parachoques.

**Automóviles con SPA:** Conectar el dispositivo de empalme.

21.-**M01:** Montar el parachoques al automóvil con cuatro tuercas.

**M02-:** Montar el parachoques al automóvil con cuatro tuercas y cuatro arandelas (A) debajo de las tuercas superiores.

**Par de apriete 46 Nm.**

Montar los tornillos en las huecos de rueda.

22. Montar los tornillos y las placas de tuerca de sujeción de la unidad de remolque a la carrocería.

**Par de apriete 46 Nm.**

23.**M02-:** Soltar las esquinas del perfil del parachoques y desmontar la parte central.

24.-**M01:** Fijar atornillando los refuerzos al automóvil.

**M02-:** Atornillar los refuerzos al automóvil a través de los agujeros en la funda del parachoques.

**Par de apriete 46 Nm.**

25. Montar la parte central del perfil del parachoques y seguidamente las esquinas.

26.-**M01:** Montar los paneles de relleno de las esquinas.

**El par de apriete es de 5 Nm.**

27. Fijar la red de conductores en las fijaciones del parachoques.

28. Adaptar el gato en el compartimento de herramientas, montar los bloques de espuma sobre las fijaciones del parachoques en el compartimento de equipajes y montar el tapizado lateral derecho e izquierdo en el compartimento de equipajes.

29. Montar la protección del umbral en el compartimento de equipajes.

30. Montar la barra de la bola inclusive placa enchufe.

**El par de apriete es de 71 Nm.**

## INSTRUCCIONES DE MONTAJE WAGON:

1 Soltar las partes exteriores del piso del compartimento de equipajes.

2 Elevar el compartimento guardaobjetos y soltar el bloque de espuma (2 en cada lado) en el canto trasero de la carrocería.

3 -**M01:** Desmontar el parachoques desmontando los tornillos en los huecos de rueda y las tuercas desde el compartimento de equipajes.

**M02-:** Desmontar el parachoques desmontando los tornillos en los huecos de rueda y las tuercas desde el compartimento de equipajes, y estirar de la pieza lateral del parachoques hacia afuera.

**Automóviles con SPA:** Dividir el dispositivo de empalme.

4 -**M01:** Desmontar las lámparas traseras soltando las dos tapas de recubrimiento sobre los tornillos, soltando los tornillos y soltando las fijaciones en el canto delantero de las lámparas.

5 Retirar el gato y la argolla de remolcado, y montar.

6 -**M01:** Soltar ligeramente los tornillos a la parte superior de la funda del parachoques y sacar con cuidado la parte superior de la funda de sus fijaciones de resorte.

© 269170/15-10-2012/19

**M02-:** Soltar ligeramente los tornillos a la parte superior de la funda del parachoques, soltar también las esquinas del perfil del parachoques y llevar con cuidado la parte superior de la funda hacia atrás para sacarla de sus fijaciones de resorte.

**M02- con SPA:** Desmontar el dispositivo de contacto de los sensores.

7 Desmontar el soporte de la funda del parachoques y cortar el soporte izquierdo según la ilustración, así como el derecho de la misma manera.

8 -**M01:** Cortar, usando un cuchillo universal con hoja en forma de gancho, en la funda del parachoques para el gancho de remolque siguiendo la marcación exterior, extraer asimismo el trozo extra (A) según la ilustración y cortar para la caja de conexiones de la red de cableado según la marcación (también puede usarse una sierra de calar). También deberá extraerse la pestaña restante en el lado inferior del parachoques entre el dispositivo de remolque y las entalladuras de la caja.

**M02-:** Cortar, usando un cuchillo universal con hoja en forma de gancho, en la funda del parachoques para el gancho de remolque siguiendo la zona marcada (también puede usarse una sierra de calar).

9 Desmontar las arandelas distanciadoras de la barra del parachoques y montar en su lugar los refuerzos. Apretar las cuatro tuercas de fijación del parachoques, de manera que queden fija dos los refuerzos.

10 Usar gafas protectoras y taladrarlos cuatro agujeros en la barra del parachoques con una broca de 6,5 mm. Limpiar las posibles virutas de taladrado de la barra del parachoques.

11 Montar los tornillos taptite (autorroscantes).

**Par de apriete, 23 Nm.**

12 Desmontar las tuercas y adaptar el soporte de la funda del parachoques.

13 -**M01:** Extraer rascando la masilla de hermeticidad de la carrocería en el lugar donde van a hacer contacto los refuerzos del parachoques.

14 Adaptar el parachoques y montarlo a la carrocería con las dos tuercas superiores.

15 Usar gafas protectoras y taladrar, con una broca de 10 mm, a través de los manguitos, agujeros en el panel trasero y refuerzos.

16 Desmontar el parachoques y limpiar las virutas de taladrado del compartimento de equipajes.

17 Rebabar los agujeros y soltar las virutas sueltas y escamas de pintura.

18 Desmontar el tornillo montado en uno de los agujeros en la barra del parachoques y montar la unidad de remolque al parachoques. Controlar que la línea sobre el tornillo superior de la unidad de remolque es paralela a la barra del parachoques.

**Par de apriete 46 Nm.**

19 Adaptar el parachoques.

**Automóviles con SPA:** Conectar el dispositivo de empalme.

20 -**M01:** Montar el parachoques al automóvil con cuatro tuercas.

**M02-:** Montar el parachoques al automóvil con cuatro tuercas y cuatro arandelas (A) debajo de las tuercas superiores.

**Par de apriete 46 Nm.**

Montar los tornillos en los huecos de rueda.

21 Fijar atornillando los refuerzos al automóvil.

**Par de apriete 46 Nm.**

22 Montar los tornillos y las placas de tuerca de sujeción de la unidad de remolque a la carrocería.

**Par de apriete 46 Nm.**

23 Soltar la parte inferior del perfil de hermeticidad alrededor de la abertura del portón trasero.

24 **M02- con SPA:** Conectar los sensores.

25 -**M01:** Montar la parte superior de la funda del parachoques adaptándola en primer lugar a los cuatro tornillos en la viga del parachoques. Continuar seguidamente presionando la parte superior de la funda con los ganchos alrededor del canto. Apretar los tornillos.

**M02-:** Introducir la parte superior de la funda del parachoques en la ranura en la funda del parachoques y adaptar las pestañas a los cuatro tornillos en la viga del parachoques. Usar un destornillador grande para colocar las pestañas detrás de las arandelas de los tornillos. Apretar los tornillos.

26 Montar el perfil de hermeticidad alrededor de la abertura del portón trasero.

27 **M02-:** Montar las esquinas del perfil del parachoques.

28 -**M01:** Montar las lámparas traseras.

29 Adaptar el gato en el compartimento de herramientas, montar los bloques de espuma sobre las fijaciones del parachoques en el comparti-

© 269170/15-10-2012/20