

Fitting instructions

Make: BMW

5 Serie Touring; 1997->

Type: 4522

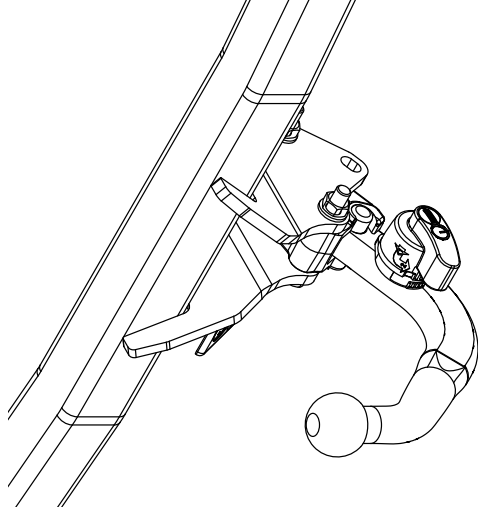

Couplingsclass: A50-X



94/20/EC



e11 00-5283

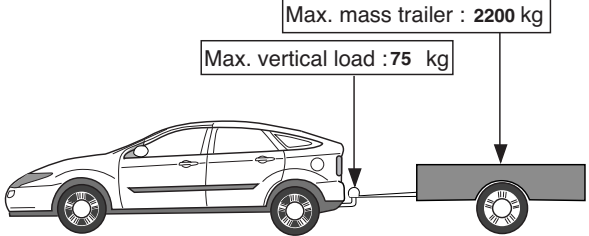

Max. mass trailer : 2200 kg

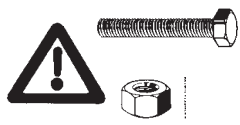

Max. vertical load : 75 kg

D-Value: 11.40 kN

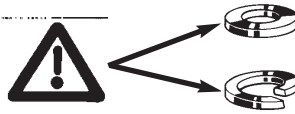

8.8

8

Torque settings for nuts and bolts (8.8)

M10 17 46 Nm



M12 19 71Nm(self-locking)

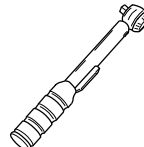

0km

1000km

+

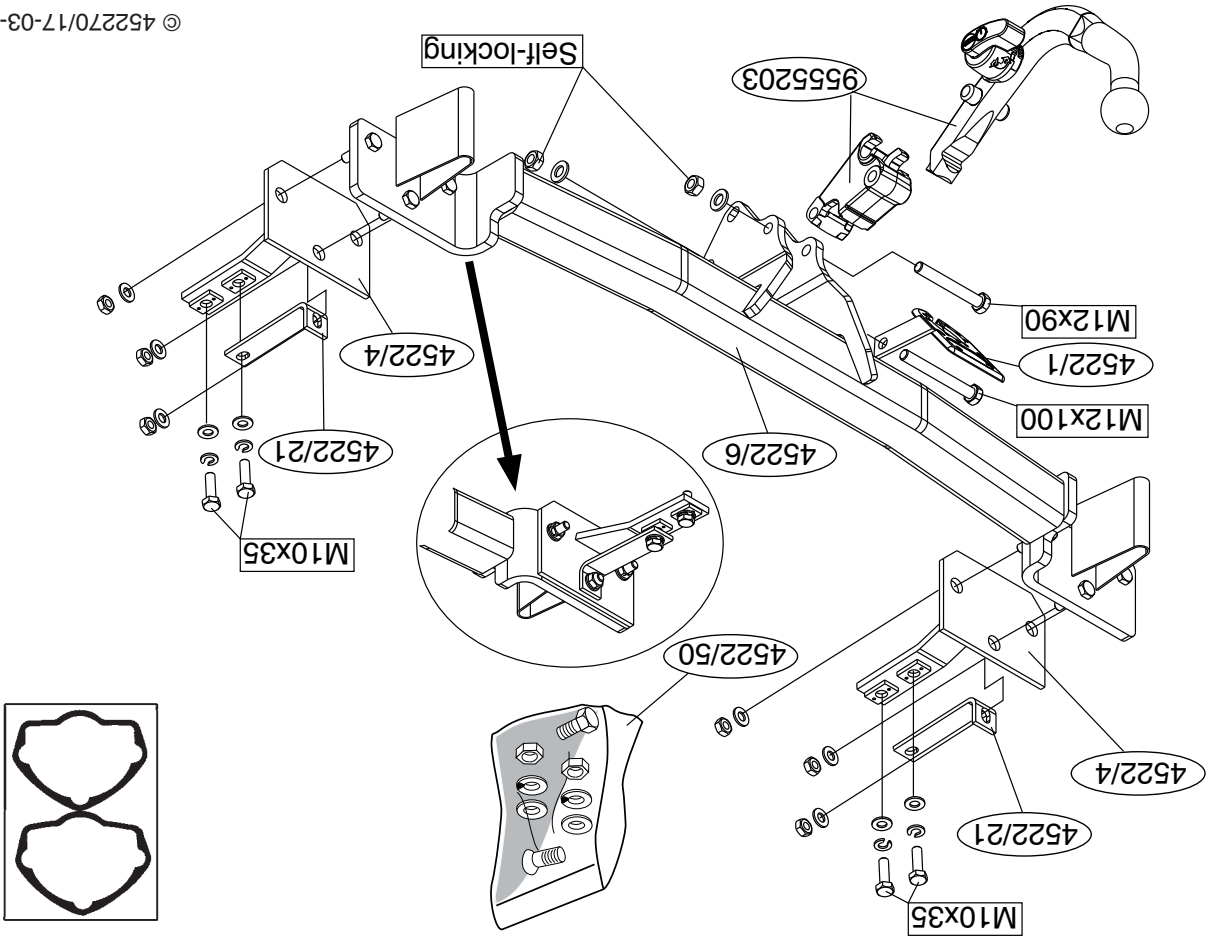

1. Verwijder de in fig.1 aangegeven delen uit de kofferbak. Demonteer de bumper. De bumperbevestigingsbouten links in de kofferbak worden in fig.2 aangegeven. De situatie rechts is hier het spiegelbeeld van. Demonteer overeenkomstig fig.3 de schokdempers uit de bumper. De schokdempers worden niet herplaatst. Verwijder het lichtmetalen frame, het polystyreenvulstuk en indien aanwezig het hittedeksel overeenkomstig fig.4 uit de bumper. Zaag langs de voorgeponste stippellijn (fig.5), het middengedeelte uit het lichtmetalen frame.
2. Zaag overeenkomstig fig.6, langs de voorgeperste lijn (eventueel opdikken met viltstift) een deel uit de binnenzijde van de bumper. Dit gat wordt afgedekt d.m.v. een bumperklep. **Let op! Beschadig tijdens het boren de bumper niet.** Plaats de meegeleverde kunststof versterking in de bumper t.p.v. het uitgezaagde deel voor de bumperklep. Herplaats het lichtmetalen frame in de bumper en indien aanwezig het hittedeksel. Breng de pakkingen overeenkomstig fig.7 t.p.v. het linker en rechter chassis op de achterwand aan. Plaats de steunen A overeenkomstig fig.7a en 7b in het linker en rechter chassis. Plaats aan de kofferbakzijde steuntje D overeenkomstig fig.8 en bevestig t.p.v. de punten C vier bouten M10x35 inclusief sluit-, veerringen en moeren handvast.
3. Monteer het kogelhuis inclusief stekkerplaat, sluitringen en zelfborgende moeren. Plaats de trekhaak aan de auto Draai alle bouten en moeren overeenkomstig de tabel vast. Herplaats de bumper en zet deze met het originele bevestigingsmateriaal vast en herplaats de in fig.1 aangegeven delen.

Raadpleeg voor demontage en montage van voertuig onderdelen het werkplaats handboek.

Raadpleeg voor montage en bevestigingsmiddelen de schets.

Voor de montage en demontage van het afneembare kogelsysteem dient men de bijgesloten montagehandleiding te raadplegen.

BELANGRIJK:

- * Voor eventueel noodzakelijke aanpassing(en) "van het voertuig" dient men de dealer te raadplegen.
- * Indien op de bevestigingspunten een bitumen of anti-dreunlaag aanwezig is, dient deze verwijderd te worden.
- * Voor de max. toegestane massa, welke uw auto mag trekken, dient u uw dealer te raadplegen.
- * **Bij het boren dient men er zorg voor te dragen, dat electriciteits-, rem- en brandstofleidingen niet worden geraakt.**
- * Verwijder "indien aanwezig" de plastic dopjes uit de puntlasmoeren.
- * Deze handleiding dient na montage bij de voertuigpapieren gevoegd te worden.
- * Brink is niet aansprakelijk voor de schade die het direct of indirect gevolg is van onjuiste montage, daaronder begrepen gebruik van niet-geschikte gereedschappen en het gebruik van andere dan de voorgeschreven montagewijze en middelen, dan wel onjuiste interpretatie van dit onderhavig montagevoorschrift.

FITTING INSTRUCTIONS:

1. Remove the parts shown in Figure 1 from the luggage compartment. Remove the bumper. The bumper fitting bolts at the left of the luggage compartment are shown in Figure 2. The situation on the right-hand side is a mirror image of this. Remove the shock absorbers from the bumper as shown in Figure 3. These shock absorbers are not replaced. Remove the lightweight metal frame, the polystyrene filler piece and the heat shield (if fitted) from the bumper, as shown in Figure 4. Saw the centre section from the lightweight metal frame along the pre-punched dotted line (Figure 5).
2. Saw a section out of the inside of the bumper along the pre-pressed line (accentuate with felt-tip marker if necessary) as shown in Figure 6. This will be covered by a bumper cover. Take Care! Do not damage the bumper when drilling. Place the plastic reinforcement supplied in the bumper at the sawn section in front of the bumper cover. Replace the lightweight metal

© 452270/17-03-2010/3

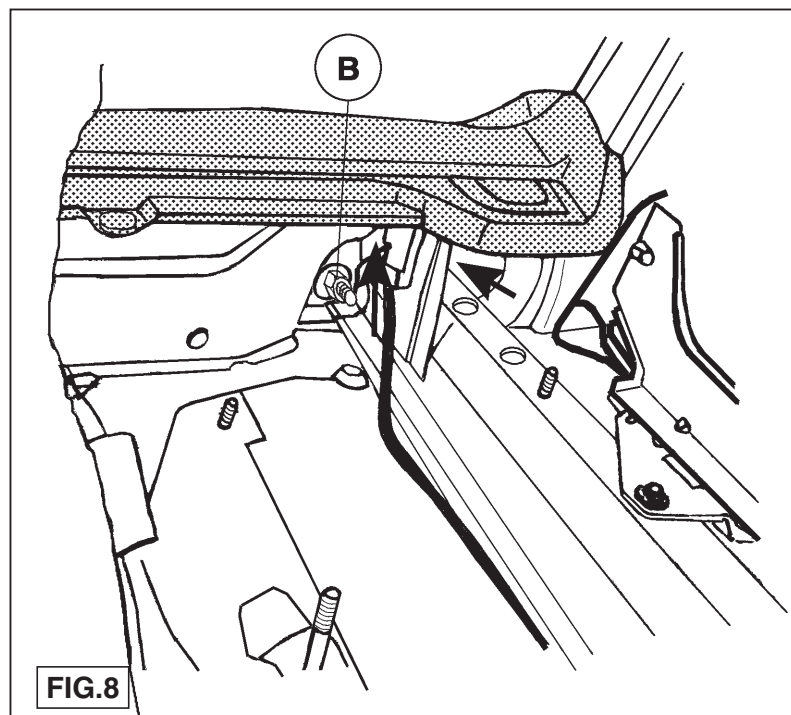

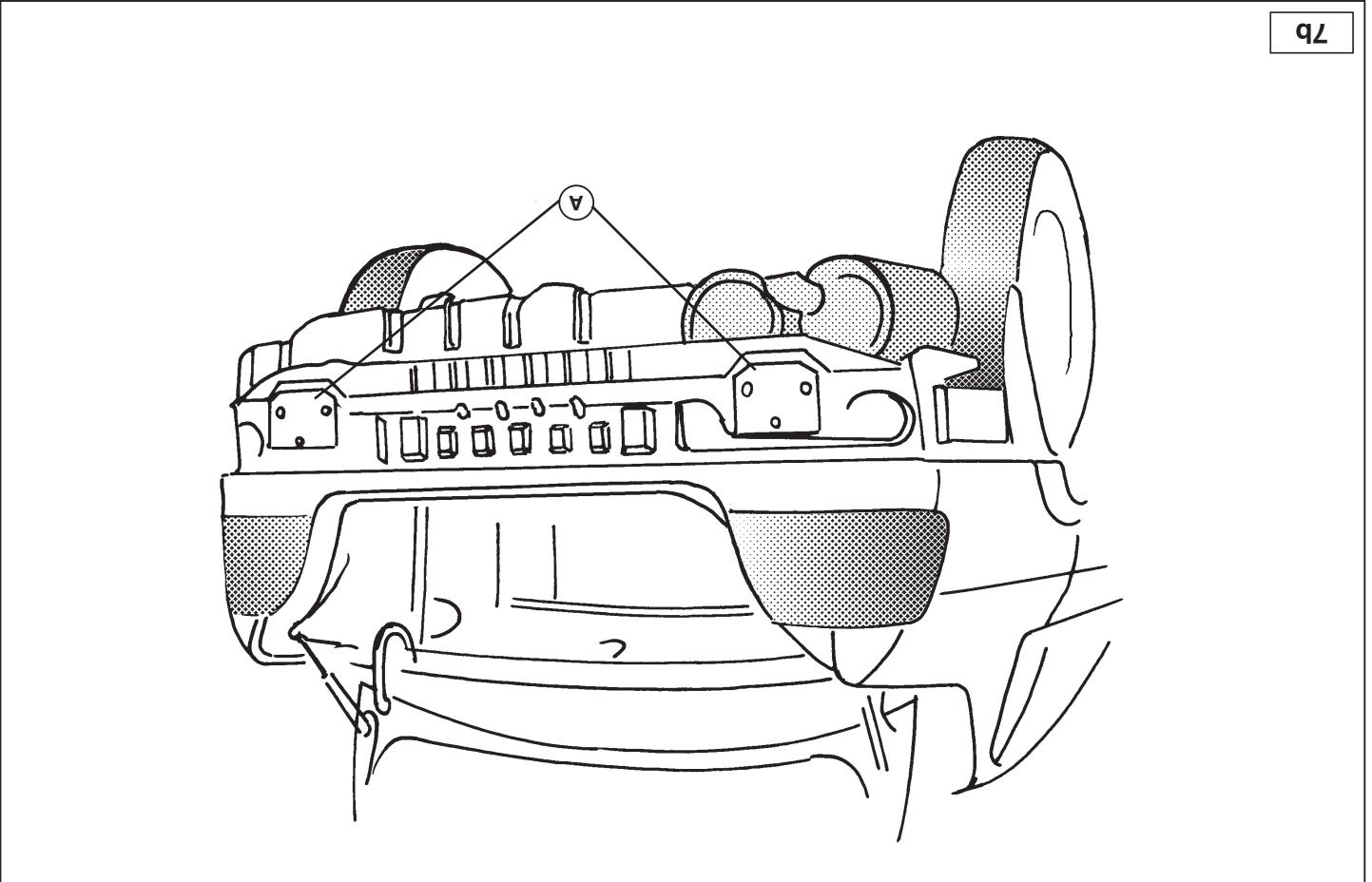

7b

frame in the bumper and the heat shield, if fitted. Fit the gaskets on the rear bulkhead at the left and right of the chassis, as shown in Figure 7. Place the supports A in the left and right chassis, as shown in Figures 7a and 7b. Place the small support D on the luggage compartment rear washers and nuts. Tighten finger-tight.

3. Fit the ball housing, including socket plate including socket plate, flat washers and self-locking nuts. Place the towbar on the vehicle. Tighten all nuts and bolts to the torque shown in the Table. Refit the bumper and fix with the original fitting material and replace the parts shown in Figure 1.

For dismantling and fitting the vehicle parts, see the site handbook. For fitting instructions and attachment method, see drawing. See the enclosed fitting instructions for the assembly and removal of the removable ball-hitch system.

NOTE:
 * Should this installation process entail the cutting of the bumper – confirmation MUST be obtained by the installation engineer of the customer's acceptance prior to completion. Brink Towing Systems do not accept responsibility for any matters arising as a result of this miscommunication.
All measurements are in mm!
 * The dealer should be consulted for possible necessary adjustment(s) "of the vehicle".
 * Remove the insulating material from the contact area of the fitting points.
 * Consult your dealer for the maximum tolerated pull weight and ball hitch pressure of your vehicle.
Do not drill through electrical, brake- or fuel lines.
 * Remove (if present) the plastic caps from the spot welding nuts.
 * This fitting instruction has to be enclosed in the vehicle documents after fitting the towbar.
 * Brink is not liable for damage caused directly or indirectly by incorrect

assembly, including the use of unsuitable tools, the use of other assembly methods and means than the ones outlined, and the incorrect interpretation of these assembly instructions.

D MONTAGEANLEITUNG:

1. Die in Fig. 1 angegebenen Teile aus dem Kofferraum entfernen. Die Stoßstange abmontieren. Die Stoßstangenbefestigungsschrauben links im Kofferraum sind in Fig. 2 abgebildet. Die Situation auf der rechten Seite ist das Spiegelbild davon. Gemäß Fig. 3 die Stoßdämpfer von der Stoßstange abmontieren. Die Stoßdämpfer werden nicht wie-der eingesetzt. Den Leichtmetallrahmen, das Polystyrol-Füllstück und - wenn vorhanden - das Hitzeschild gemäß Fig. 4 aus der Stoßstange entfernen. Entlang der vorgestanzten Punktlinie (Fig. 5) den Mittelteil aus dem Leichtmetallrahmen heraussägen.

2. Gemäß Fig. 6 entlang der vorgeprägten Linie (eventuell mit Filzstift nachziehen) einen Teil aus der Stoßstangeninnenseite heraussägen. Dieses Loch wird mit einem Stoßstangendeckel abgedeckt. **Achtung!** Beim Bohren die Stoßstange nicht beschädigen. Die mitgelieferte Kunststoffverstärkung beim herausgesägten Teil vor dem Stoßstangendeckel anbringen. Den Leichtmetallrahmen und - wenn vorhanden - auch das Hitzeschild wieder in die Stoßstange einsetzen. Die Dichtungen gemäß Fig. 7 beim linken und rechten Fahrgestell an der Rückwand anbringen.
 Die Halterungen A gemäß Fig. 7a und 7b im linken und rechten Fahrgestell anlegen. Gemäß Fig. 8 an der Kofferraumseite Halterung D anlegen und bei den Punkten C vier M10x35-Schrauben inklusive Unterlegscheiben, Federringen und Muttern halbfest anbringen.

3. Das Kugelgehäuse einschließlich Steckdoseplatte, Unterlegscheiben und selbstsichernder Muttern montieren. Die Kupplungskugel mit Halterung am Auto anlegen. Alle Schrauben und Muttern gemäß den Angaben in der Tabelle festziehen. Die Stoßstange mit Hilfe des Original-Befestigungsmaterials wieder anbringen und die in Fig. 1 angegebenen Teile ebenfalls wieder einsetzen.

Für die Demontage und Montage von Fahrzeugteilen das Werkstatt-Handbuch zu Rate ziehen.

Für die Montage und die Befestigungsmittel die Skizze zu Rate ziehen.

Für das Anbringen und Abmontieren des abnehmbaren Kugelsystems ist die beiliegende Montageanleitung zu Rate zu ziehen.

HINWEISE:

- * Für (eine) eventuell erforderliche Anpassung(en) "des Fahrzeugs" ist der Händler zu Rate zu ziehen.
- * Im Bereich der Anlageflächen muß Unterbodenschutz, Hohlraumkonservierung (Wachs) und Antiröhrmaterial entfernt werden.
- * **Vor dem Bohren prüfen, daß keine, dort eventuell vorhandene Leitungen beschädigt werden können.**
- * Alle Bohrspäne entfernen und gebohrte Löcher gegen Korrosion schützen.
- * Entfernen Sie "falls vorhanden", die Plastikkappen von den Punktschweißmuttern.
- * Für das höchstzulässige Zuggewicht und der erlaubte Kugeldruck Ihres Fahrzeugs ist IhrHändler zu befragen.
- * Die Quetschmuttern müssen nach einem späteren lösen der Muttern gegen neue ausgetauscht werden, da ansonsten die Sicherungswirkung nicht mehr garantiert ist!
- * Brink haftet nicht für Schäden, die als direkte oder indirekte Folge einer nicht ordnungsgemäßen Montage auftreten, darunter fallen auch die Benutzung von ungeeigneten Werkzeugen, andere als die vorgeschriebenen Montageverfahren und Montagemittel sowie eine fehlerhafte Interpretation der betreffenden Montageanweisung.

F INSTRUCTIONS DE MONTAGE :

1. Retirer du coffre les pièces indiquées à la fig. 1. Démontez le pare-chocs. Les boulons de fixation du pare-chocs à gauche dans le coffre sont indiqués à la fig. 2. La situation à droite en est l'image inversée. Conformément à la fig. 3, démontez les amortisseurs du pare-chocs.

Ces amortisseurs ne sont pas remontés. Enlever le châssis en métal léger, la pièce intercalaire en polystyrène et, s'il est présent, le bouclier thermique du pare-chocs conformément à la fig. 4. Le long des pointillés préperforés (fig. 5), scier la partie du milieu du châssis en métal léger.

2. Scier conformément à la fig. 6, le long de la ligne préperforée (éventuellement grossir au feutre) une partie à l'intérieur du pare-chocs. Ce trou est recouvert au moyen d'un couvercle de pare-chocs. **Attention ! Durant le perçage, ne pas endommager le pare-chocs.** Placer le renforcement fourni en matière plastique dans le pare-chocs à l'endroit de la partie sciée pour le couvercle de pare-chocs. Replacer le châssis en métal léger dans le pare-chocs et, s'il est présent, le bouclier thermique. Poser les garnitures conformément à la fig. 7 à l'endroit du châssis gauche et droit sur la cloison arrière. Placer les supports A conformément aux fig. 7a et 7b dans le châssis de gauche et de droite. Du côté du coffre, placer le petit support D conformément à la fig. 8 et le fixer à l'endroit des points C par quatre boulons M10x35, avec rondelles de blocage, rondelles grower et écrous en serrant à la main.
3. Monter le logement de la rotule y compris la prise électrique, les rondelles de blocage et les écrous autofreinés. Placer le crochet sur la voiture. Serrer tous les boulons et écrous conformément au tableau. Replacer le pare-chocs et le fixer avec le matériel de fixation original, et replacer les pièces indiquées à la fig. 1.

Pour le montage et le démontage des pièces du véhicule, consulter la notice du fabricant.

Consulter le croquis pour voir le montage et les moyens de fixation. Pour le montage et le démontage du système à boule, on doit consulter les instructions de montage jointes.

REMARQUE:

- * Pour une/des adaptations indispensables sur le véhicule, veuillez consulter le concessionnaire.

© 452270/17-03-2010/5

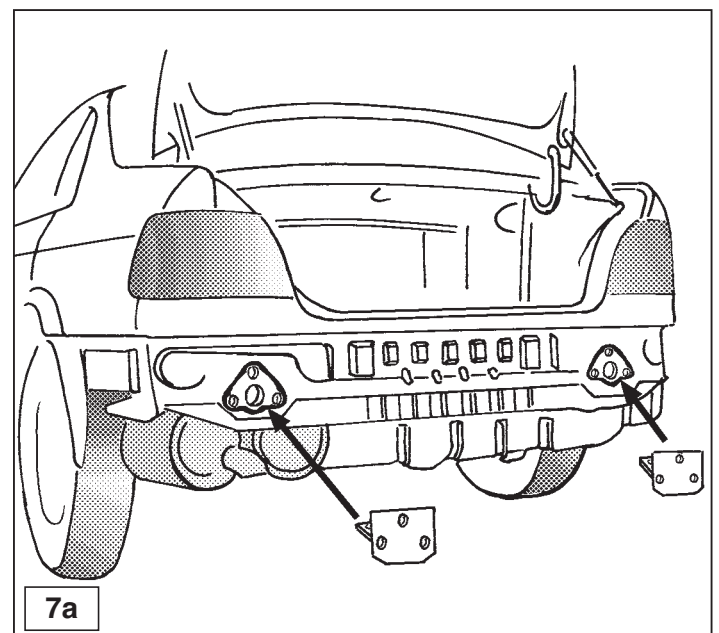
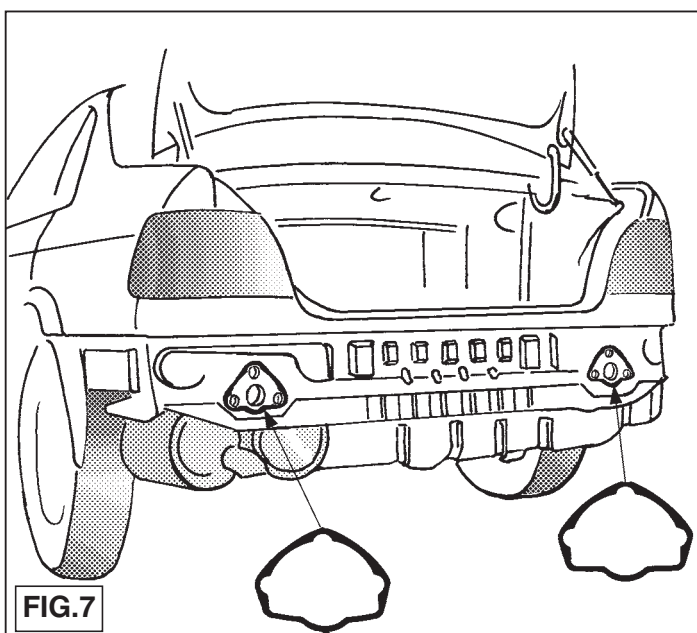

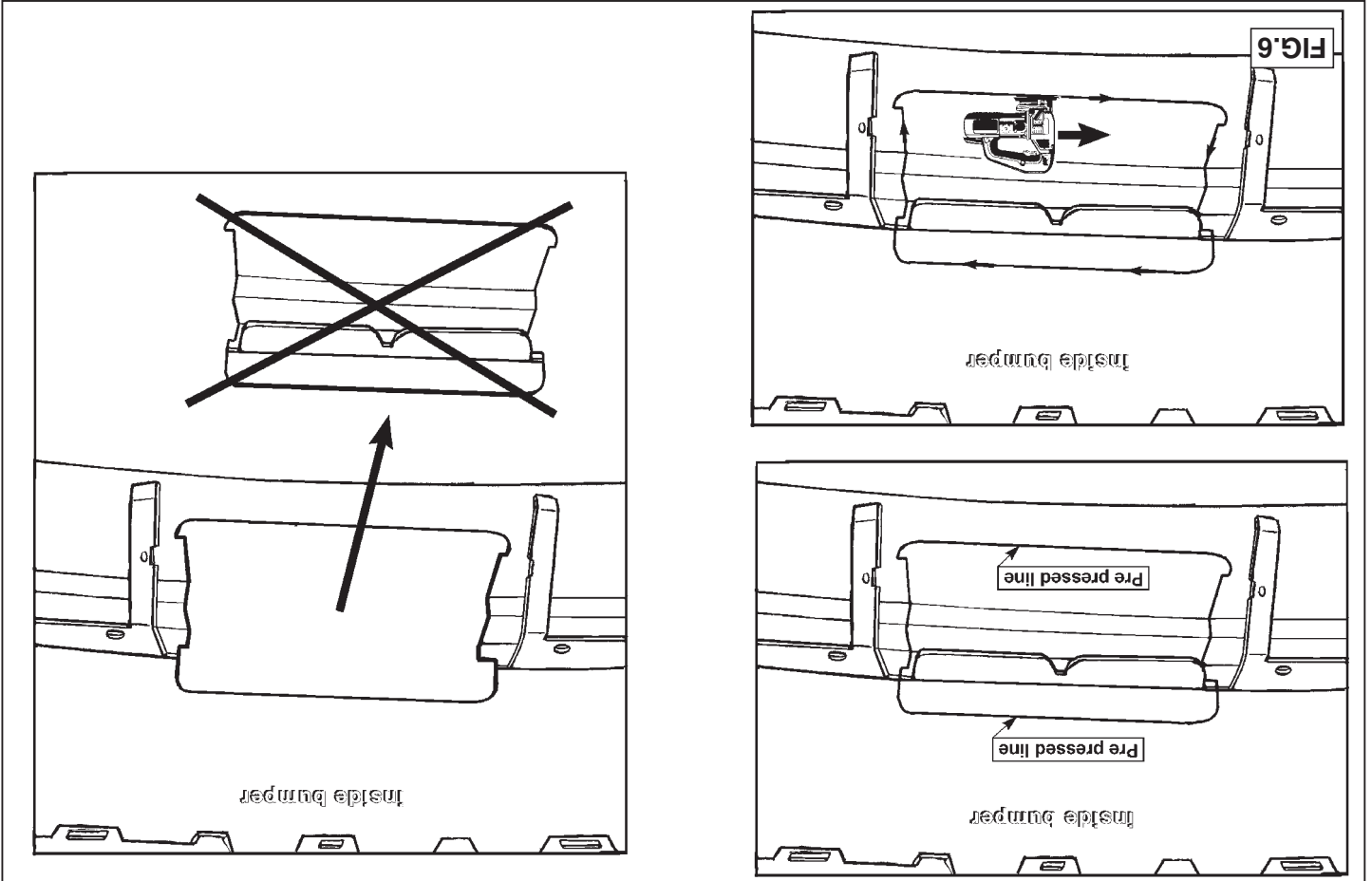

och muttrar. Drag åt handfast.

3. Montera kulhuset inklusive kontaktpattan, planbrickor och självläsande muttrar. Placera dragkroken på bilen. Momentdrag alla skruvar och de muttrar. Placera dragkroken på bilen. Sätt tillbaka korängaren, montera denna med muttrar enligt tabellen. Sätt tillbaka korängaren, montera denna med ursprungliga monteringsmaterial och sätt tillbaka delarna som anges i fig. 1.

Se verkstadsboken för demontering och montering av fordonets delar.

Se skissen för montering och monteringsmaterial.

Se de bifogade anvisningarna för montering och demontering av det löstagbara kulsystemet.

OBS:

- * Kontakta återförsäljaren om fordonet eventuellt bör modifieras.
- * Om det finns ett bitumen- eller stötdämpande lager vid kontaktytor skall detta avlägnas.
- * Kontakta din återförsäljare för ditt fordon's max. dragvikt och tillåtna kult-ryck.

Vid borring skall man se till att elektrisk-, broms- och bränsleledningarna inte skadas.

Avlägsna de små plastlocken - om dessa finns - från punktsvetsmuttrarna.

Efter att draget är monterat, placera monteringsanvisningen tillsammans med bilens övriga dokument.

Brink är inte ansvariga för skada som orsakats direkt eller indirekt av monteringsmetoder och processer än de som beskrivs, samt felaktig tolkning av dessa monteringsinstruktioner.

DK MONTERINGSVEJLEDNING

1. Fjern de i fig. 1 angivne dele fra bagagerummet. Afmonter korängaren. Korängarens montagebolte til venstre i bagagerummet ses på fig. 2. Situationen i højre side er spejlvendt af den venstre side. Afmonter punkterne C fyra skruvar M10x35 inklusive planbrickor, fjäderbrickor

* Enlever la couche de bitume ou d'anti-tremblement qui recouvre éven-

* Pour connaître le poids de traction maximum et le poids en flèche sur la

* Veiller en perçant à ne pas endommager les conduites de électrique, de

* Retirer "si présents" les embouts en plastique des écrous de souder

* Cette notice de montage doit être conervée à bord du véhicule après

* montage de l'attelage.

* Brink décline toute responsabilité pour les dommages qui pourraient

* directement ou indirectement résulter d'un montage incorrect, y compris

* l'utilisation d'outils inappropriés et l'utilisation d'un mode d'emploi et de

* moyens autres que ceux prescrits, ou bien résulter d'une interprétation

* inexacte des présentes instructions de montage.

S MONTERINGSANVISNINGAR:

1. Avlägsna delarna som anges i fig. 1 ur bagageutrymmet. Demontera korängaren. I fig. 2 anges korängarens monteringskravar till vänster i bagageutrymmet. Till höger är situationen likadan i spegelbild. Avlägsna stötdämparna ur korängaren enligt fig. 3. Dessa förfaller. Avlägsna ramen av lättmetall, polystyrenfyllningen och, om monterad, värmeskölden ur korängaren enligt fig. 4. Säg ut mittdelen ur lättmetallramen längs den förstansade streckade linjen (fig. 5).

Säg enligt fig. 6 ut en del ur korängarens insida längs den föpressade linjen (förstärk eventuellt linjen med en filtpenna). Denna öppning täcks med ett korängarlock. **Obs! se till att du inte skadar korängaren när du borrar.** Placera det bifogade plaststaget i korängaren där delen för korängarlocket har sågats ut. Sätt tillbaka lättmetallramen

och eventuellt värmeskölden i korängaren. Anbringa enligt fig. 7 packningarna på bakväggen vid chassits högra och vänstra del.

Placera stagen A enligt fig. 7a och 7b i chassits högra och vänstra del.

Placera enligt fig. 8 staget D på bagageutrymmessidan och montera vid punkterna C fyra skruvar M10x35 inklusive planbrickor, fjäderbrickor

© 452270/17-03-2010/6

støddæmperne fra kofangeren jævnfør fig.3. Støddæmperne monteres ikke igen. Fjern letmetalrammen, polystyrenfyldstykket og evt. varmeskjoldet (hvis det er relevant) fra kofangeren jævnfør fig.4. Sav midterdelen ud af letmetalrammen ved at save langs med den forperforede linie.

2. Sav en del af kofangerens inderside jævnfør fig. 6. ved at følge den forperforede linie (trækkes evt. op med en tusch). Hullet dækkes til med et afdækningsstykke. **Bemærk: Pas på ikke at beskadige kofangeren under udboringen.** Anbring den medfølgende kunststofforstærkning i udskæringen på kofangeren. Sæt letmetalrammen tilbage i kofangeren samt evt. varmeskjoldet, hvis det er relevant. Anbring pakningerne jævnfør fig.7. i højre og venstre side af chassisets bagvæg. Anbring støtterne A jævnfør fig. 7a og 7b i chassisets højre og venstre side. Anbring støtten D på indersiden af bagagerummet jævnfør fig. 8 og monter ved punkterne C fire bolte M10x35 inklusive fjederskiver, lukkeskiver og møtrikker med håndkraft.
3. Monter kuglehuset, inklusive kontaktplade, planskiver og selvlåsende møtrikker. Anbring trækkrogen på bilen. Spænd alle bolte og møtrikker, som angivet i tabellen. Monter igen kofangeren med de oprindelige montage materialer og sæt de i fig. 1 angivende dele på igen.

Rådfør for demontering og montage af dele til køretøjet arbejdsp-ladshåndbogen.

Rådfør for montage og montage midler skitsen.

Den medfølgende monteringsvejledning bør læses grundigt, før der foretages montering og afmontering af det aftagelige kuglesystem.

BEMÆRK:

- * Kontakt forhandleren i forbindelse med eventuelle påkrævede ændring(er) på køretøjet.
- * Undervognsbehandlingen skal fjernes de steder hvor trækket ligger an mod bilen.
- * Kontakt Deres forhandler for oplysninger om den maksimale trækraft

og det tilladte kugletryk.

- * **Vær forsigtig ikke at bore i ledninger-,bremse eller benzinslange**
- * Fjern plasticpropperne "om de findes" fra de punktsvejsede møtrikker.
- * Brink er ikke ansvarlig for skade der direkte eller indirekte er forårsaget af forkert montage, herunder også iberegnet brug af forkert værktøj og anvendelse af anden montage metode og andre montage midler end de foreskrevne samt fejltolkning af den medfølgende montagevejledning.

* DENNE MONTERINGSVEJLEDNING SKAL MEDBRINGES VED SYN.

E INSTRUCCIONES DE MONTAJE:

1. Retirar del maletero las partes indicadas en la fig. 1. Desmontar el parachoques. Los tornillos de fijación del parachoques a la izquierda dentro del maletero se indican en la fig. 2. La situación a la derecha es su inverso. Desmontar los amortiguadores del parachoques de acuerdo con la fig. 3. Los amortiguadores no se vuelven a colocar. Retirar del parachoques el armazón de metal ligero, la pieza espaciadora de poliestireno, y si presente, el escudo térmico de acuerdo con la fig. 4. Serrar por la línea de puntos preperforada (fig. 5), la parte central del armazón de metal ligero.
2. Serrar y sacar de acuerdo con la fig. 6, a lo largo de la línea pre-prensada (si fuera necesario, señalarla con un rotulador), una parte del lado interior del parachoques. Este hueco se tapa por medio de una tapa de parachoques. **¡Atención! al taladrar no dañar el parachoques.** Colocar el refuerzo sintético suministrado dentro del parachoques a la altura de la parte serrada y sacada delante de la tapa de parachoques. Volver a colocar el armazón de metal ligero dentro del parachoques así como, si presente, el escudo térmico. Montar las juntas de acuerdo con la fig. 7 a la altura del chasis izquierdo y derecho en la pared posterior. Colocar los soportes A de acuerdo con las figuras 7a y 7b en el chasis izquierdo y derecho. Colocar en el lado del maletero el pequeño soporte D de acuerdo con la fig. 8 y fijar a la altura de los puntos C cuatro tornillos M10x35 inclusive arandelas planas, grover y tuercas,

© 452270/17-03-2010/7

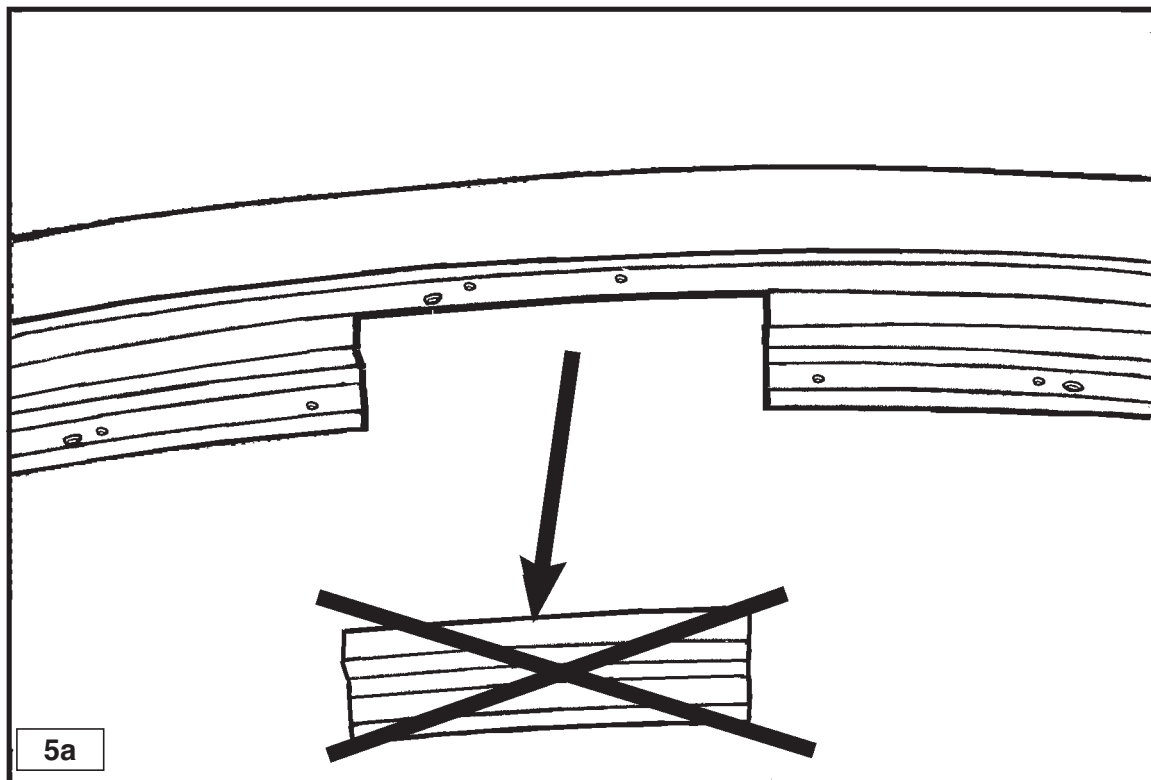

- * Para (una) eventual(es) adaptación(es) 'del vehículo' consultese al concesionario.
- * Si en los puntos de fijación hay una capa de betún o anti-choque hay que quitarla.
- * Consulte a su concesionario para el peso máximo de tracción y la presión de la bola admitida de su vehículo.
- * **No agujerear cable de eléctrico, tubos de freno o gasolina**
- * Retirar, si presentes, los capuchones de plástico de las tuercas de soldadura por punto.
- * Guarde estas instrucciones junto a la documentación del vehículo después del montaje del enganche.
- * Brink no se responsabiliza por daños causados, directa o indirectamente, por un montaje incorrecto, incluyendo el uso de herramientas inadecuadas, por el uso de métodos de montaje y medios distintos a los indicados y por la interpretación incorrecta de estas instrucciones de montaje.

N.B.:

Consultar para el desmontaje y montaje de piezas del vehículo el manual de instalación de taller.
 Consultar el croquis para el montaje y medios de fijación.
 Para el montaje y desmontaje del sistema de bola extraíble, es preciso consultar las instrucciones de montaje adjuntas.

3. Montar la caja de la bola inclusive placa enchufe, arandelas planas y tuercas de seguridad. Montar el gancho de remolque en el vehículo. Apretar todos los tornillos y tuercas según los puntos indicados en la tabla. Volver a colocar el parachoques y fijarlo con el material original de fijación y volver a colocar las partes indicadas en la fig. 1.

sin apretar del todo.

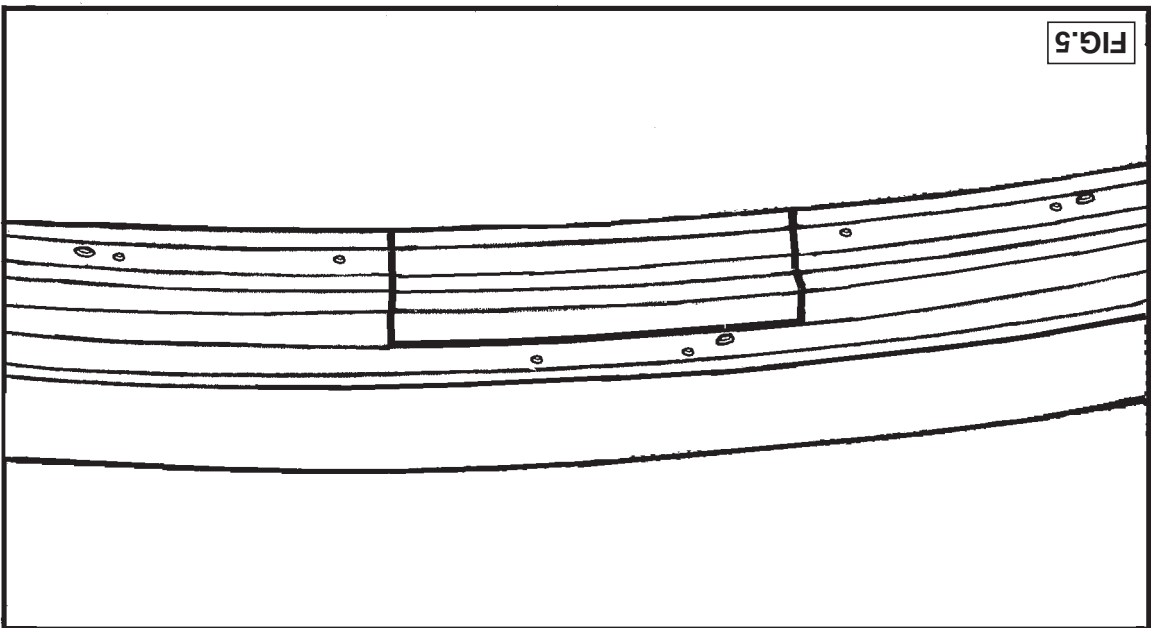

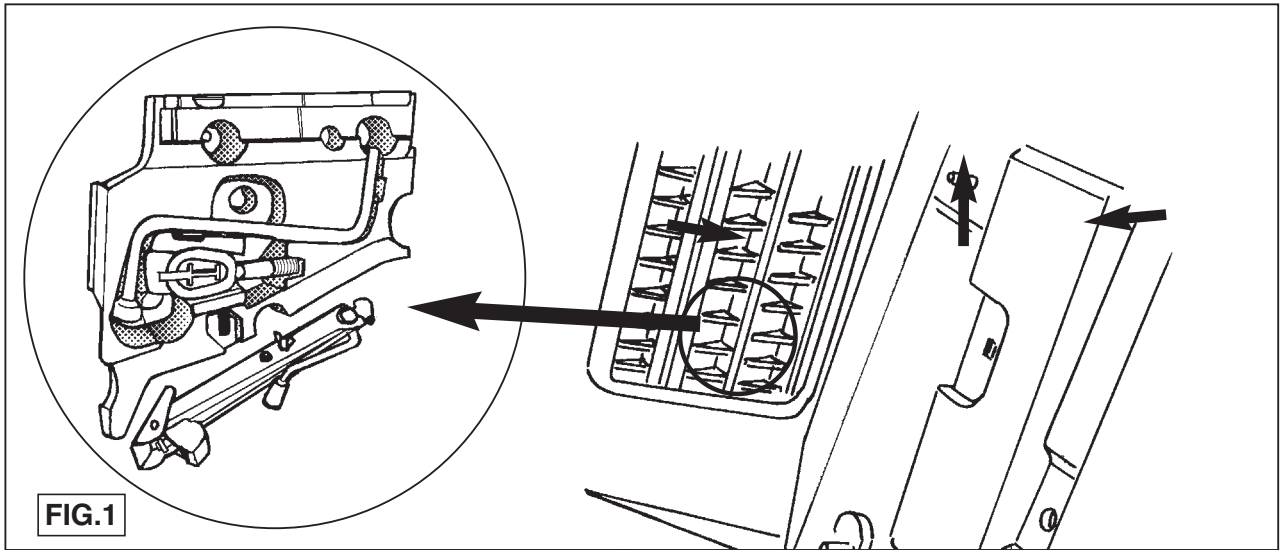

© 452270/17-03-2010/9

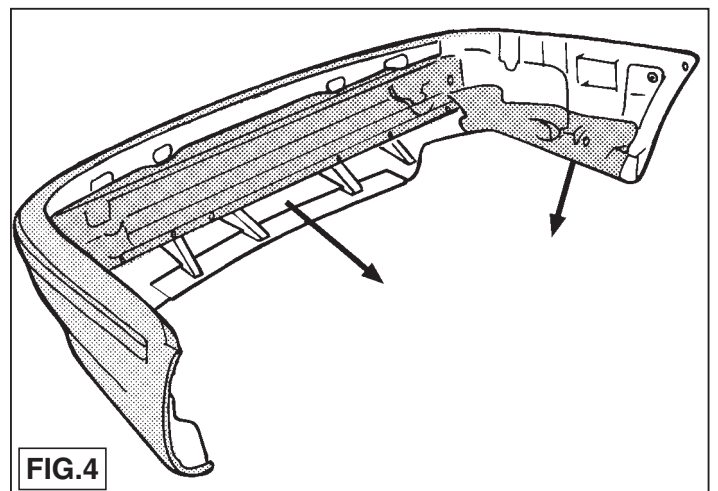
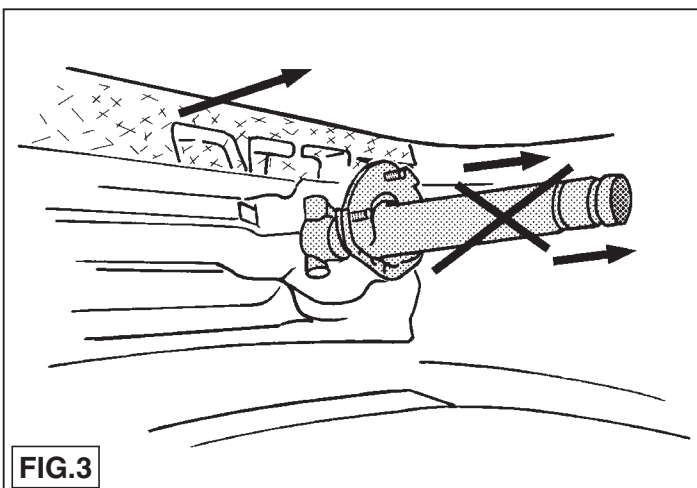
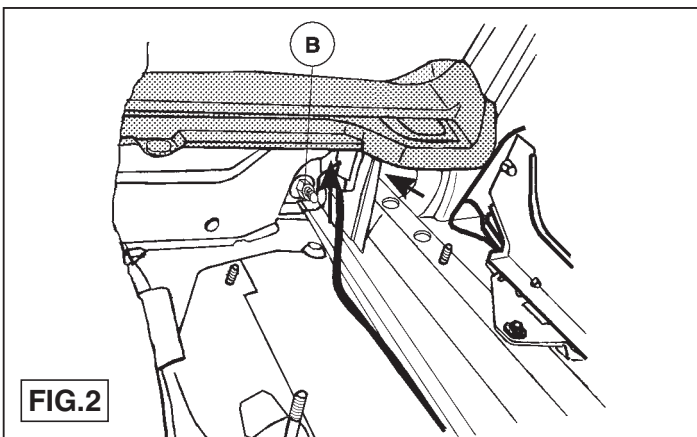

© 452270/17-03-2010/10