

Trekhaken - Attelages - Anhängervorrichtungen - Towbars







Honda CR-V

2007 - ...



GDW Ref. 1722T30

EEC APPROVAL N°: e6*94/20*0751*00

max ↓ kg	X	max ↓ kg			
					
D=		X 0.00981	≤	10,50	KN
max ↓ kg	X	max ↓ kg			
					
S/			=	100	Kg
Max. 			=	2000	Kg

GDW nv - Hoogmolenwegel 23 - B-8790 Waregem
TEL. 32(0)56 60 42 12(L5) - FAX. 32(0)56 60 01 93
 E-Mail : gdw@gdwtowbars.com - Website : www.gdwtowbars.com



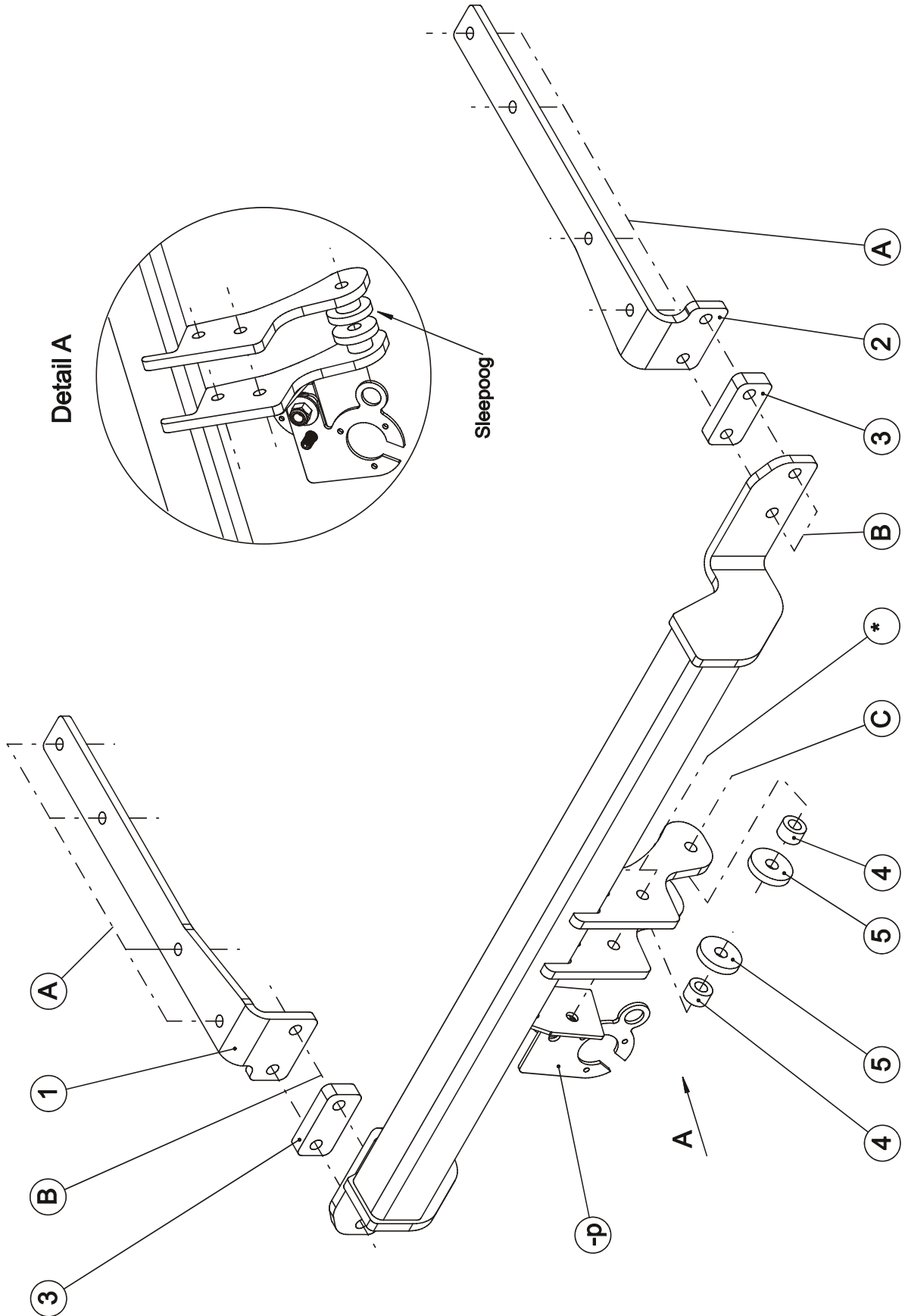

Honda CR-V
2007 - ...
Ref. 1722T30



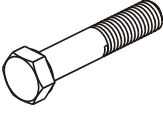
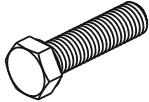

Honda CR-V 2007 - ... Ref. 1722T30

Samenstelling - Composition - Zusammenstellung

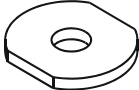
	4x 1x	DIN931 - M12x55 - 8.8 DIN931 - M12x110 - 8.8	B C
	8x	DIN961 - M10x40-1.25 - 8.8	A
	5x	DIN934 - M12 - 8.8	B-C
	5x 8x	DIN128-A12-FSt DIN128-A10-FSt	B-C A
	8x	Rondsels $\varnothing 40 \times 35 \times 12 \times 4$ (Gdw Ref. 905003)	A

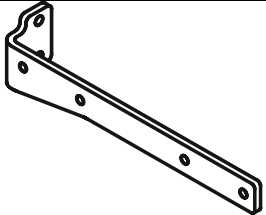
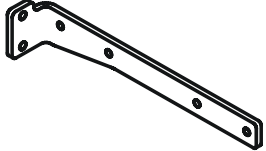
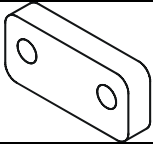
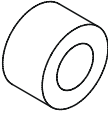
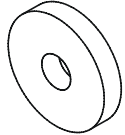
GDW Ref. ①	1x	
GDW Ref. ②	1x	
GDW Ref. ③	2x	
GDW Ref. ④	2x	
GDW Ref. ⑤	2x	

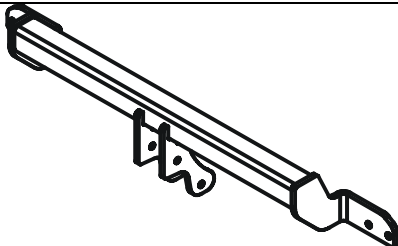
GDW Ref. 1722T30	1x	
---------------------	----	---

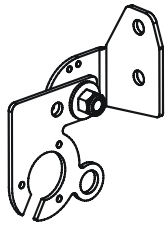
GDW Ref. P15	1x	GDW ref. 112477 + GDW Ref. 908060	
-----------------	----	---	---

Bouten – Boulons – bolts – Bolzen: Kwaliteit 8.8		DIN 912 – DIN 931 – DIN 933 – DIN 7991	
M6 \equiv 10,8Nm of 1,1kgm	M8 \equiv 25,5Nm of 2,60kgm	M10 \equiv 52,0Nm of 5,30kgm	
M12 \equiv 88,3Nm of 9,0kgm	M14 \equiv 137Nm of 14,0kgm	M16 \equiv 211,0Nm of 21,5kgm	
Bouten – Boulons – bolts – Bolzen: Kwaliteit 8.8		DIN 912 – DIN 931 – DIN 933 – DIN 7991	
M6 \equiv 13,7Nm of 1,4kgm	M8 \equiv 35,3Nm of 3,6kgm	M10 \equiv 70,6Nm of 7,20kgm	
M12 \equiv 122,6Nm of 12,5kgm	M14 \equiv 194Nm of 19,8kgm	M16 \equiv 299,2Nm of 30,5kgm	
Bouten – Boulons – bolts – Bolzen: Kwaliteit 12.9		DIN 912 – DIN 931 – DIN 933 – DIN 7991	
M6 \equiv 18Nm of 1,8kgm	M8 \equiv 43Nm of 4,4kgm	M10 \equiv 87Nm of 8,9kgm	
M12 \equiv 150Nm of 15,3kgm	M14 \equiv 240Nm of 24,5kgm	M16 \equiv 370Nm of 37,7kgm	



Honda CR-V

2007 - ...

Ref. 1722T30

Montagehandleiding

1. Demonteer de bumper en de kunststoffen beschermplaat onderaan het voertuig, haal de uitlaat achteraan uit de dempingrubbers en laat deze zakken.
2. Plaats de monterplaten (1) links en (2) rechts met de punten (A) op de voorziene schroefdraadboringen in de onderzijde van het chassis, breng bouten en rondsels in en zet handvast. Breng in de punten (B) de bouten in en plaats de opvulstukken (3) op de bouten, positioneer vervolgens de trekhaak op de punten (B) tegen de opvulstukken, breng moeren en rondsels aan en zet ook deze handvast. Het punt (C) past met de opening van het sleepoog, breng de bout in samen met de opvulbuisjes (4) en de opvulrondsels (5) aan beide zijden van het sleepoog, schroef alles degelijk vast (zie aanhaalmomenten).
3. Monteer de behuizing van het afneembaar systeem T30 samen met stekkerdooshouder (-p) en zet degelijk vast (zie aanhaalmomenten).
4. Hang de uitlaat terug in de dempingrubbers en monteer de kunststoffen beschermplaat terug.
5. Maak in de onderzijde van de bumper een insnijding volgens bijgevoegde tekening (fig.1) en plaats de bumper terug op het voertuig.

Demonteren van de bumper

- 2x2 vijsjes aan ingang koffer
- 2x3 vijsjes in wielkast
- 3 plasticpluggen onderaan bumper
- 2 vijsjes onderaan bumper links
- zijanten naar buiten losklikken en bumper naar achter trekken

N.B.

Voor de maximum toegestane massa welke uw voertuig mag trekken dient U uw dealer te raadplegen.
Verwijder eventueel de bitumenlaag op de bevestigingsplaats van de trekhaak.
Opgepast bij het boren dat men geen remleiding, elektriciteitsdraden of brandstofleidingen beschadigt.



Honda CR-V

2007 - ...

Ref. 1722T30

Notice de montage

1. Démonter le pare-chocs et la plaque de protection en matière plastique au côté inférieur du véhicule, enlever l'échappement des caoutchoucs d'assourdissement au bout du véhicule et laisser le baisser.
2. Installer les plaques de montage (1) à gauche et (2) à droite sur les forage filetés prévus au côté inférieur du châssis, insérer les boulons et les rondelles sans serrer. Insérer les boulons aux points (B) et installer les pièces de remplissage (3) sur les boulons, puis installer l'attelage sur les points (B) contre les pièces de remplissage, insérer les écrous et les rondelles sans serrer. Le point (C) s'adapte au trou de l'anneau de traction, insérer le boulons ensemble avec les tubes (4) et rondelles de remplissage (5) aux 2 côtés de l'anneau de traction, bien visser le tout (cfr. couples de serrage).
3. Installer le système escamotable T30 ensemble avec le porteur bloc multiprise (-p) et bien visser le tout (cfr. couples de serrage).
4. Ré-installer l'échappement dans les caoutchoucs d'assourdissement et remonter la plaque de protection en matière plastique.
5. Faire une découpe dans le pare-chocs selon le dessin ci-joint (fig. 1) et ré-installer le pare-chocs sur le véhicule.

Démonter le pare-chocs

- 2x2 vis à l'entrée du coffre
- 2x3 vis au logement de roue
- 3 rivets en matière plastique au côté inférieur du pare-chocs
- 2 vis au côté inférieur du pare-chocs à gauche
- clipsage des côtés et reculer le pare-chocs

Remarque

Pour le poids de traction maximum autorisé de votre voiture, consulter votre concessionnaire.
Enlever la couche de bitume ou d'anti-tremblement qui recouvre éventuellement les points de fixation.
Veiller en percant à ne pas endommager les conduites de frein et de carburant



Honda CR-V

2007 - ...

Ref. 1722T30

Fitting instructions

1. Disassemble the bumper and the plastic protection plate below the vehicle, remove the exhaust from the filling-up rubbers and let it sink.
2. Install the assembly plate (1) at the left and (2) at the right on the provided screw-thread holes in the bottom of the chassis, insert the bolts and the washers without tightening. Insert the bolts at (B) and install the filling-up pieces (3) on the bolts, insert the bolts and washers without tightening. (C) fits the hole of the towing ring, insert the bolt together with the filling up tubes (4) and washers (5) at both sides of the towing ring, tighten everything firmly (see tension).
3. Assemble the vertical, escamotable system T30 together with the socket plate holder (-p), tighten everything firmly (see tension).
4. Re-install the exhaust in the filling-up rubbers and re-assemble the plastic protection plate.
5. Make an incision in the bumper according to figure 1 and re-install the bumper on the vehicle.

Disassemble the bumper

- 2x2 screws at the entrance of the trunk
- 2x3 screw at the wheel casing
- 3 plastic rivets at the bottom of the bumper
- 2 screws at the left side at the bottom of the bumper
- click the sides to the exterior and do push the bumper to the back

Note

Please consult your cardealer or owners manual for the maximal permissible towing mass.
Remove any bitumen coating on the fastening position for the tow bar.
When drilling, be carefull not to damage any brake lines, electrical wiring or fuel lines.



Honda CR-V

2007 - ...

Ref. 1722T30

Anbauanleitung

1. Die Stoßfänger und die untere Kunststoffabschirmplatte demontieren, den Nachschalldämpfer aus den Dämpfungsgummis aushängen.
2. Die linke Montageplatte (1) und rechte Montageplatte (2) mit den Punkten (A) auf die vorhandenen Schraubenlöcher der Unterseite vom Chassisbalken montieren, die Bolzen und Scheiben einbringen und handfest anziehen. Bei den Punkten (B) die Bolzen einbringen und das Abstandsstück (3) auf diese Bolzen setzen, nachfolgend die Kupplungstraverse mit den Punkten (B) auf die Abstandsstücke (ref.3) setzen und die Muttern mit Federscheiben befestigen und handfest anziehen. Der Punkt (C) stimmt mit der Abschleppöse vom Fahrzeug überein, an beiden Seiten von der Abschleppöse die Hülse mit der Karosseriescheibe anbringen, den Bolzen einstecken und die Federscheibe mit Mutter befestigen. **Alles** entsprechend der Drehmomentenvorgabe festziehen.
3. Das Gehäuse vom abnehmbaren System T30 zusammen mit dem Steckdoshalter (-p) montieren (entsprechend der Drehmomentenvorgabe festziehen).
4. Den Nachschalldämpfer in die Dämpfungsgummis hängen und die Kunststoffabschirmplatte wieder montieren.
5. In der Unterseite vom Stoßfänger einen Einschnitt entsprechend der Zeichnung (fig.1) machen und den Stoßfänger wieder montieren.

Abmontieren von der Stoßstange

- 2x2 Schrauben am Kofferraumeingang
- 2x3 Schrauben am Radlauf (Schmutzfänger)
- 3 Plastikclips unten am Stoßfänger
- 2 Schrauben unten am Stoßfänger links
- die Seiten nach außen ziehen (losmachen) und den Stoßfänger nach hinten ziehen

Hinweise

Die maximale Anhängelast ihres Fahrzeuges können Sie im Fahrzeugschein oder im Benutzerhandbuch nachlesen.
Im Bereich der Anlageflächen muss der Unterbodenschutz und das Antidröhnmaterial entfernt werden.
Vor dem Bohren prüfen, dass dort eventuell keine Leitungen beschädigt werden können



Honda CR-V
2007 - ...
Ref. 1722T30

Fig. 1

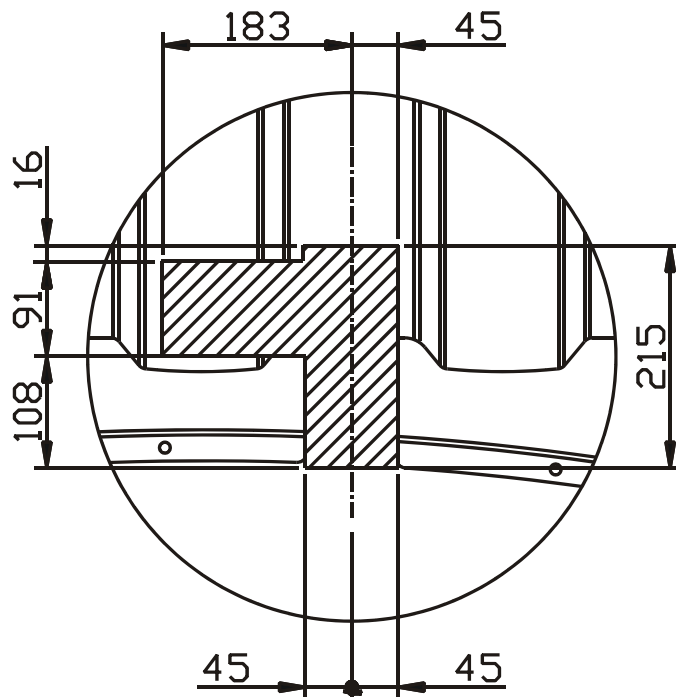
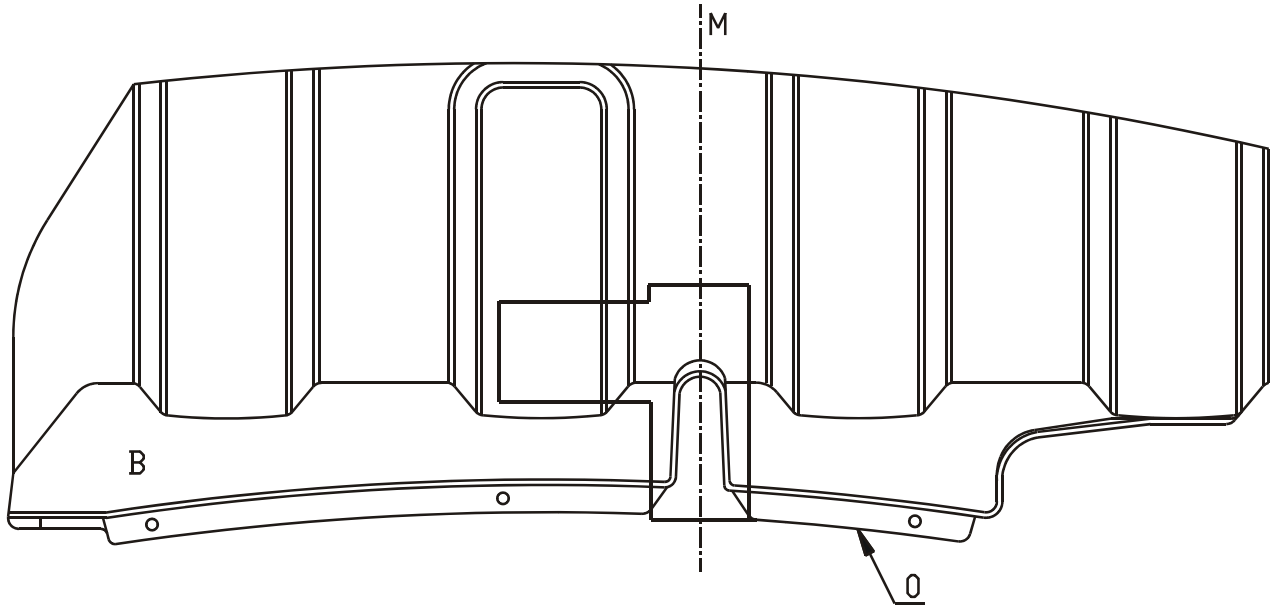



Honda CR-V
2007 - ...
Ref. 1722T30

Uitsnijding bumper : het gearceerde gebied moet weggesneden worden
“B” = de bumper
“O” = de onderrand van de bumper
“M” = het midden van de bumper

Découpe pare-chocs : la zone hachurée doit être découpée
“B” = le pare-chocs
“O” = le bord inférieur du pare-chocs
“M” = le milieu du pare-chocs

Ausschnitt Stoßstange : das schraffierte Gebiet muss weggeschnitten werden
“B” = Stoßstange
“O” = Unterrand Stoßstange
“M” = die Mitte von der Stoßstange

Excision bumper : the hatched area has to be cut away
“B” = the bumper
“O” = the lower rim of the bumper
“M” = the middle of the bumper



Honda CR-V
2007 - ...
Ref. 1722T30

Fig. 2

Geleverd met - Livré avec
Delivered with - Geliefert mit

1 x T30

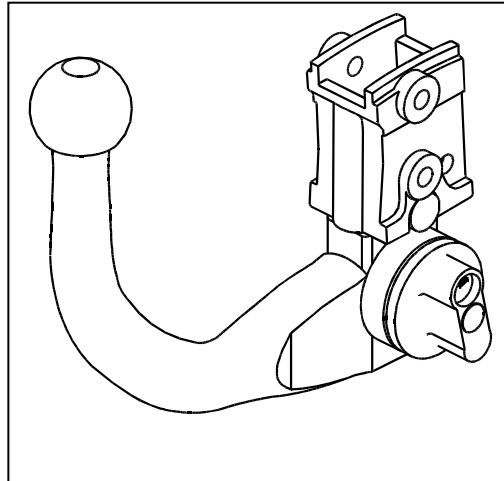

Boutenset

2 x DIN 933-M12x25 -8.8
2 x DIN 933-M12x30 -8.8
4 x DIN 128-A12-FSt
4 x DIN 125-B13-140HV



Honda CR-V
2007 - ...
Ref. 1722T30

Montage-instructies (P15)



figuur - figure - Figur 1

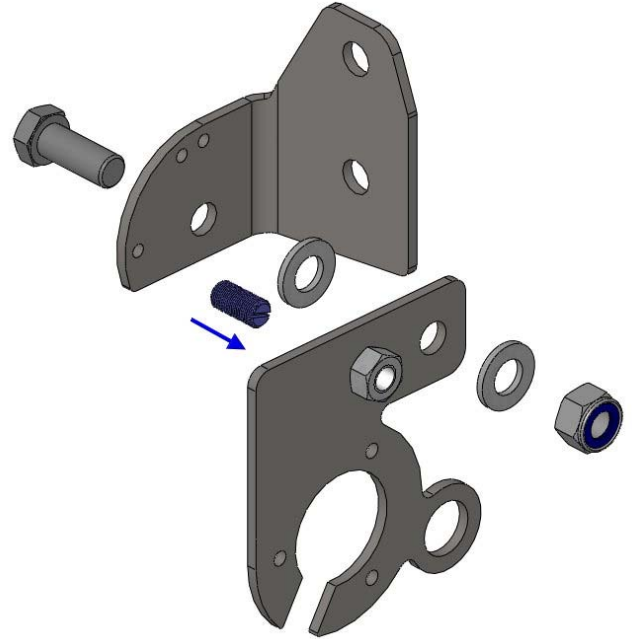

figuur - figure - Figur 2

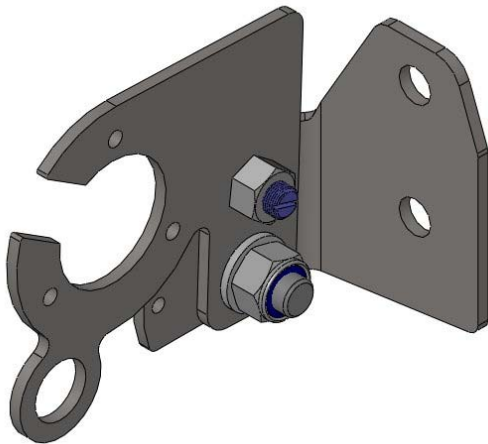

figuur - figure - Figur 3

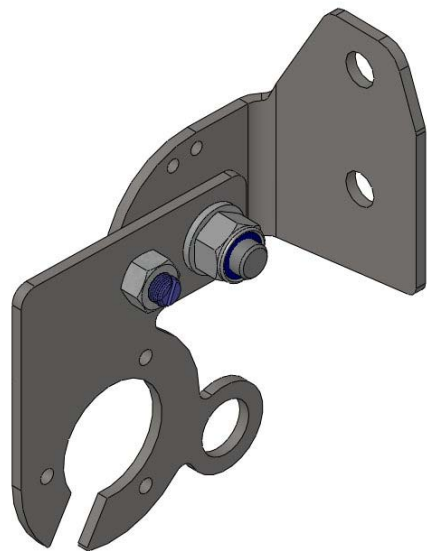

figuur - figure - Figur 4



Honda CR-V

2007 - ...

Ref. 1722T30

Montagehandleiding

- 1) Draai de verende aandrukbout M10 in de opgelaste moer van de priseplaat volgens figuur 1. Zorg ervoor dat enkel nog het kogeltje boven de priseplaat uitkomt.
- 2) Monteer vervolgens de priseplaat met de bout M12x30, plaats een nylon rondsel tussen de priseplaat en het voetstuk, en één tussen de priseplaat en de borgmoer M12 (figuur 2). Draai de borgmoer op maar zorg ervoor dat de priseplaat nog kan verdraaien.
- 3) Regel de verende aandrukbout tot de bout bijna tegen de bevestigingssteun komt.

Figuur 3 en 4 tonen de priseplaat in de 'verborgene' - en de 'gebruiks'-stand.

Opmerking : enige voorzichtigheid wordt aangeraden bij het veranderen van stand.

Notice de montage

- 1) Visser le poussoir à ressort M10 dans l'écrou soudé de la plaque de prise selon figure 1, de sorte que seule le goujon dépasse de la plaque.
- 2) Monter la plaque de prise avec le boulon M12x30, placer une rondelle de nylon entre la plaque de prise et le pied et une entre la plaque de prise et l'écrou de sûreté M12 (figure 2). Visser l'écrou de sécurité, mais de façon à ce que la plaque de prise puisse être déplacée.
- 3) Régler le poussoir à ressort afin de la positionner contre le support de fixation.

Les figures 3 et 4 montrent la plaque de prise en position 'cachée' et position 'd'utilisation'.

Remarque : le changement de position doit être effectué avec doigté.

Samenstelling P15

1 wegklapbare priseplaat P15
1 verende aandrukbout M10
1 bout M12x30
1 borgmoer M12
2 nylon rondsel $\varnothing 24 \times 13 \times 2,5 \text{ mm}$
1 voetstuk P15

Alle bouten en moeren : kwaliteit 8.8

Composition P15

1 plaque de prise rabattable P15
1 poussoir à ressort M10
1 boulon M12x30
1 écrou de sûreté M12
2 rondelles de nylon $\varnothing 24 \times 13 \times 2,5 \text{ mm}$
1 pied P15

Tous les boulons et les écrous : qualité 8.8



Honda CR-V

2007 - ...

Ref. 1722T30

Fitting instructions

- 1) Screw the spring press bolts M10 in the welded nut of the plug plate according to figure 1. Make sure that only the little ball comes over the plug plate.
- 2) Mount the plug plate with bolt M12x30, place the nylon washer in between the plug plate and the fastening support of the tow bar (figure 2). Screw in the security nut but make sure that the plug plate can still move.
- 3) Arrange the spring press bolts till the bolt almost comes against the fastening support.

Figure 3 and 4 show the plug plate 'switched on' and 'off'.

Note : be careful when switching the positions on-off.

Anbauanleitung

- 1) Sprungfederbolzen M10 auf die geschweißte Mutter der Steckerplatte schrauben (wie in Figur 1). Dafür sorgen, dass nur die kleine Kugel über die Steckerplatte kommt.
- 2) Die Steckerplatte mit Bolzen M12x30 montieren, das Nylonritzel zwischen Steckerplatte und Befestigungsstütze an der Anhängerkupplung setzen (Figur 2). Das Sicherheitsritzel hineinschrauben, aber dafür sorgen, dass die Steckerplatte noch verdreht werden kann.
- 3) Den Sprungfederbolzen regeln bis der Bolzen fast gegen die Befestigungsstütze kommt.

Figur 3 und 4 zeigen die Steckerplatte in beiden Gebrauchsweisen: 'versteckt' und 'tätig'.

Achtung : Vorsicht beim wechseln von den Gebrauchsweisen.

Composition P15

1 folding socking plate P15
1 spring press bolt M10
1 bolt M12x30
1 security nut M12
2 nylon washers $\varnothing 24 \times 13 \times 2,5 \text{mm}$
1 pedestal P15

Alle bouten en moeren : kwaliteit 8.8

Zusammenstellung P15

1 aufklappbare Steckerplatte P15
1 Sprungfederbolzen M10
1 Bolzen M12x30
1 Sicherheitsmutter M12
2 Nylonritzel $\varnothing 24 \times 13 \times 2,5 \text{mm}$
1 Sockel P15

Alle Bolzen und Muttern : Qualität 8.8



Honda CR-V

2007 - ...
Ref. 1722T30

BELANGRIJKE RAADGEVINGEN :

IN HET VOERTUIG BEWAREN

Montage :

- Voor aanvang van de montage dient de trekhaak gecontroleerd te worden op transport schade.
- Raadpleeg aandachtig de montagehandleiding. Alle instructies dienen gevolgd te worden.
- Voor de montage moet de trekhaak eerst op het voertuig gepresenteerd worden.
- Bij het boren van gaten, controleren dat aanwezige bekabelingen niet beschadigd kunnen worden. Verwijder antitreun of bitumenlaag. Geboorde gaten en carrosserie onderdelen met corrosiewerende verf behandelen.
- Als het voertuig geen standaard bumpers heeft (speciale serie, sportuitvoeringen, Tuning parts ...), dient de uitsparingsmal gecontroleerd te worden. Neem bij twijfel contact op met GDW.

Garantie :

- De aangegeven Max. trekmassa, "D" en "S" waarde mogen niet overschreden worden.
- Na 1.000.km gebruik en ten minste 1 keer per jaar hoeft de trekhaak gecontroleerd te worden :
 - o Alle boutverbindingen controleren en bij spannen als nodig.
 - o Beschadiging aan de verf herstellen.
 - o Als de trekhaak door een externe belasting geraakt wordt moet deze vervangen worden.
 - o De interne delen van het afneembaar systeem moeten ingevet worden.

Gebruik :

- **Indien trekhaak kogel de kentekenplaat of het mistlicht geheel of gedeeltelijk bedekt MOET deze bij niet gebruik verwijderd worden.**

RECOMMANDATIONS IMPORTANTES :

A CONSERVER DANS LE VEHICULE

Montage :

- S'assurer que l'attelage n'ait pas été endommagé durant le transport. Vérifier la référence.
- Consulter attentivement la notice de pose et suivre à la lettre les instructions de montage de l'attelage.
- Présenter l'attelage sous le véhicule avant d'effectuer le montage.
- Si des forages sont nécessaires, s'assurer de l'absence de câbles électriques, de freinage ou autres. Enlever les restes de forage et traiter les tôles ou tubes forés avec un produit anti-corrosif.
- Si le véhicule est équipé de pare-chocs non standards (séries spéciales, kits sport, tuning ...), il est impératif de consulter le service technique de GDW avant de procéder au montage.

Garantie :

- Respecter la masse tractable du véhicule ainsi que les valeurs « D » et « S » précisées dans la notice.
- L'attelage doit être contrôlé après les premiers 1.000 km d'utilisation et ensuite au moins une fois par an :
 - o Contrôler toute la visserie et resserrer si nécessaire
 - o Réparer les dommages qu'aurait subis la peinture
 - o Remplacer les pièces qui auraient été endommagées suite à un accident ou une collision
 - o Graisser les parties intérieures des attelages escamotables

Utilisation :

- **Si la rotule ou la boule est positionnée devant la plaque d'immatriculation ou le feu de brouillard, il est OBLIGATOIRE de la retirer quand elle n'est pas utilisée !**



Honda CR-V

2007 - ...

Ref. 1722T30

GENERAL INSTRUCTIONS:

MUST BE KEPT IN THE VEHICLE

Fitting :

- Make sure that the tow bar has not been damaged during transport and it is the right reference for the vehicle.
- Read the fitting instruction before starting and follow them very precisely during the fitting.
- Present the tow bar under the car first to check if all points are right.
- If holes have to be drilled, check that no wires can be damaged, remove all soundproofing material, clean and protect the drilled holes with an anticorrosive product.
- If the vehicle is equipped with special bumpers (sport or tuning parts...) first contact the technical service of GDW to be sure that the tow bar can be fitted.

Guarantee :

- The indicated towing weight, "D" and "S" values may not be exceeded
- The tow bar has to be checked after 1.000 km and every year :
 - o All bolts should be checked and retightened if necessary
 - o Repair any damage to the paint finish
 - o Replace any damaged components
 - o Parts of the detachable tow bars must be kept well greased.

Use :

- **If the towing ball covers the number plate or the fog light, it must always be removed when no trailer is used.**

WICHTIGE RATSCHLÄGE :

IN FAHRZEUG BEWAHREN

Montage :

- Vor Anfang der Montage muss die Anhängerkupplung auf Transportschäden kontrolliert werden.
- Aufmerksam die Anbauanleitung zu Rate ziehen. Alle Anweisungen sollen beachtet werden.
- Erst die Anhängerkupplung und das Fahrzeug kontrollieren, danach montieren.
- Vor dem Bohren der Löcher prüfen, ob anwesende Kabel nicht beschädigt werden können. Dröhnschutz und Unterbodenschutz entfernen. Gebohrte Löcher und Karosserieunterteile mit einer korrosionsfesten Farbe behandeln.
- Falls das Fahrzeug keine Standardstoßstangen hat (spezielle Serie, Sportausführungen, Tuning ...), muss die Aussparung nachgeprüft werden. Im Zweifelsfall, GDW kontaktieren.

Garantie :

- Die angegeben max. Anhängelast, "D" und "S" Wert, darf nicht überschritten werden.
- Nach 1.000 Km gebrauch und wenigstens 1 mal pro Jahr muss die Anhängerkupplung nachgeprüft werden :
 - o Alle Bolzenverbindungen nachprüfen und nachziehen falls nötig.
 - o Beschädigung an der Farbe wiederherstellen.
 - o Falls die Anhängerkupplung durch eine extreme Belastung beschädigt wurde, muss diese ersetzt werden.
 - o Das innere Teil vom abnehmbaren System einfetten.

Gebrauch :

- **Falls die Kugel von der Anhängerkupplung das Kennzeichen oder den Nebelscheinwerfer ganz oder zum Teil verdeckt, muss diese bei Nichtgebrauch entfernt werden.**



Honda CR-V

2007 - ...
Ref. 1722T30

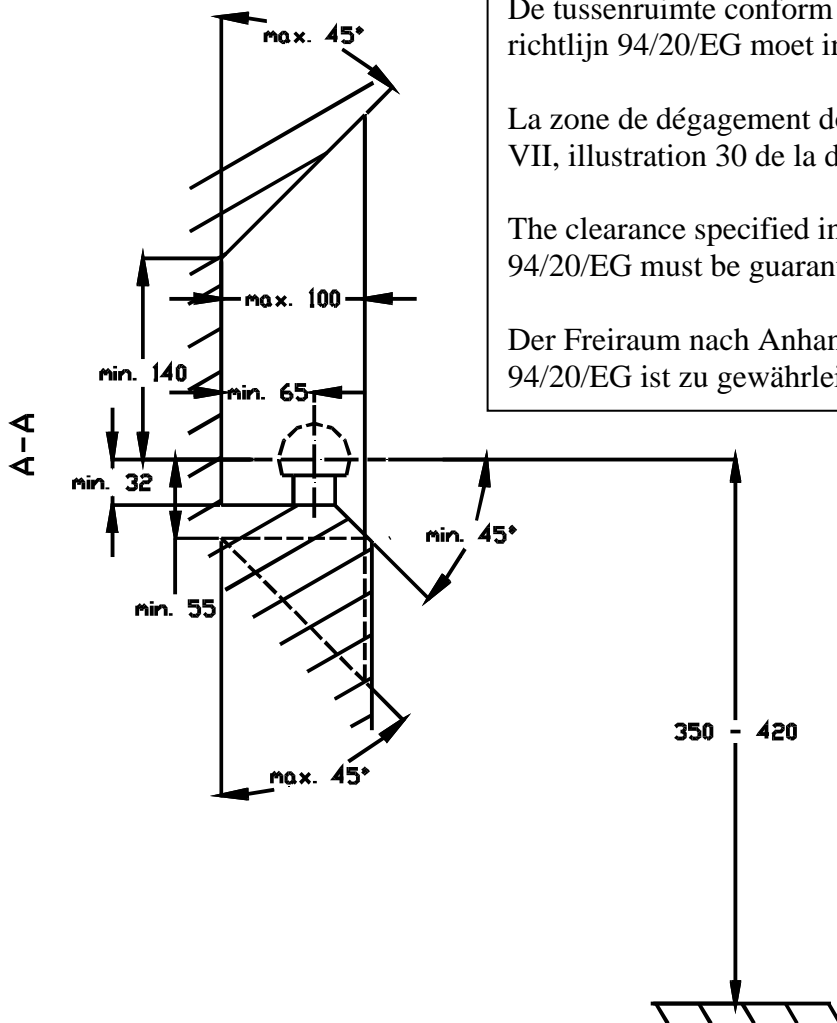

De tussenruimte conform supplement VII, afbeelding 30 van de richtlijn 94/20/EG moet in acht worden genomen.

La zone de dégagement doit être garantie conformément à l'annexe VII, illustration 30 de la directive 94/20/CE.

The clearance specified in appendix VII, diagram 30 of guideline 94/20/EG must be guaranteed.

Der Freiraum nach Anhang VII, Abbildung 30 der Richtlinie 94/20/EG ist zu gewährleisten.

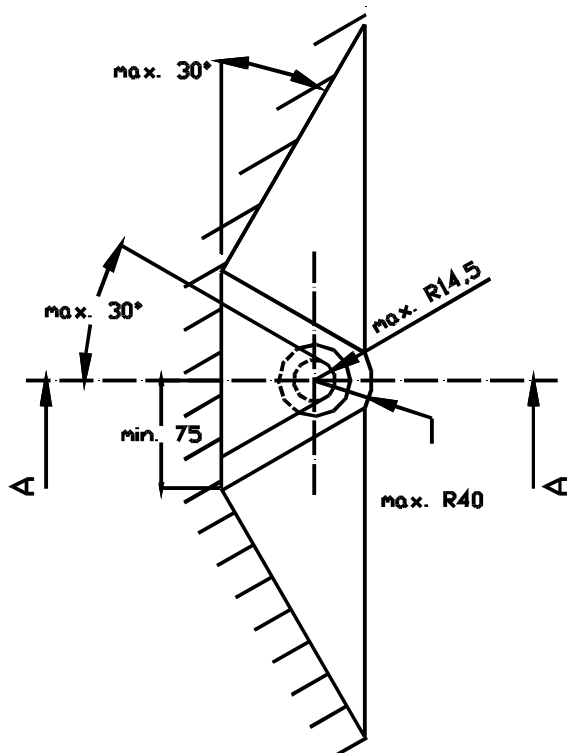

Bij toelaatbaar totaal gewicht van het voertuig

Pour poids total en charge autorisé du véhicule

At laden weight of the vehicle

Bei zulässigem Gesamtgewicht des Fahrzeuges