

Trekhaken - Attelages - Anhängervorrichtungen - Towbars



Dodge Journey – Fiat Freemont

08/2008 - ...

09/2011-....



GDW Ref. 1721

EEC APPROVAL N°: e6*94/20*0749*01

max ↓ kg	X	max ↓ kg			
D=			X 0.00981	≤	9,65 KN
max ↓ kg	+	max ↓ kg			
S/			=		80 Kg
Max.			=		1600 Kg

GDW nv - Hoogmolenwegel 23 - B-8790 Waregem
TEL. 32 (0) 56 60 42 12 (L5) - FAX. 32 (0) 56 60 01 93
 E-Mail : gdw@gdwtowbars.com - Website : www.gdwtowbars.com



Dodge Journey – Fiat Freemont

08/2008 - ...

09/2011-....

Ref. 1721

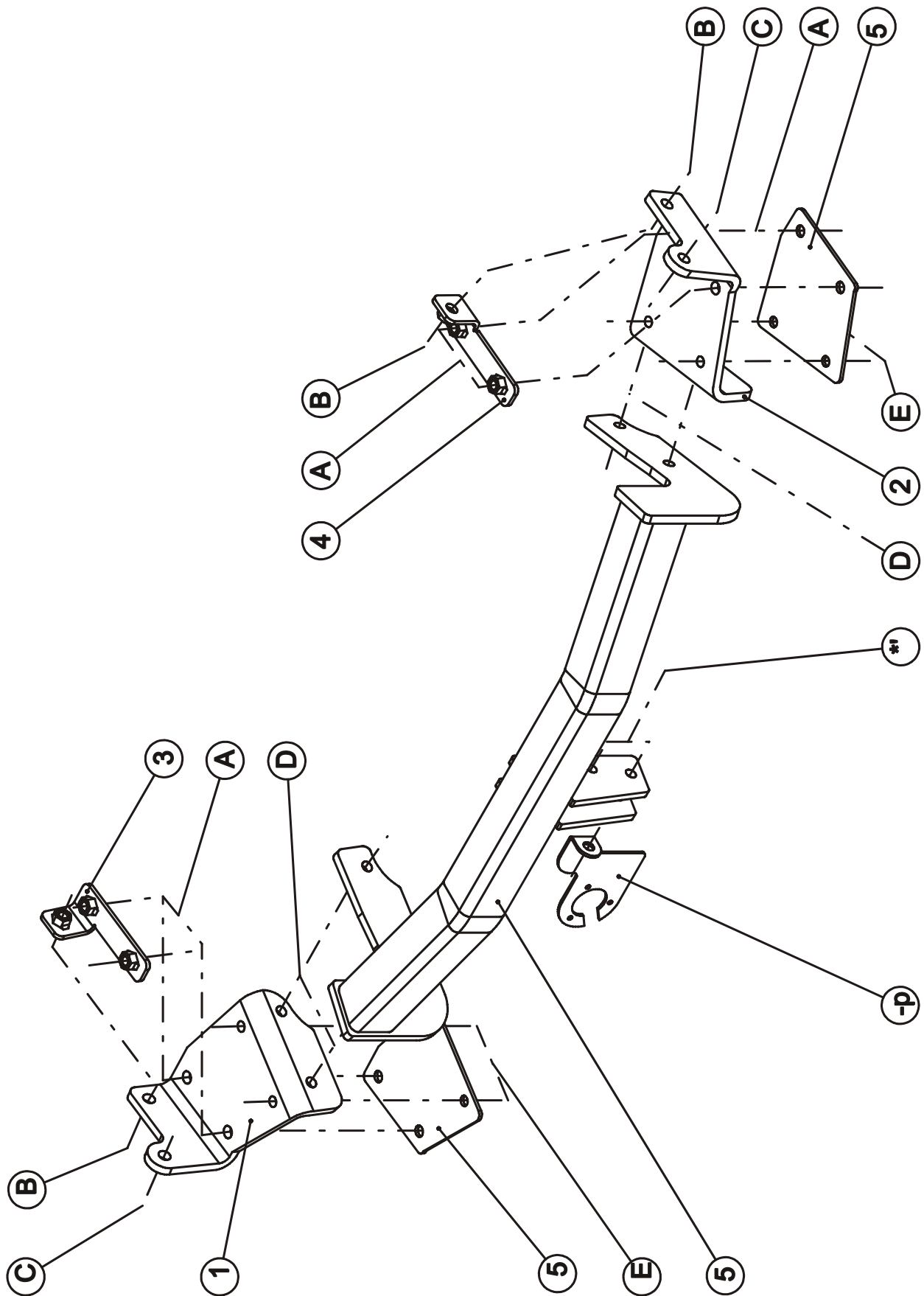









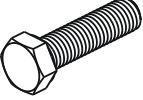
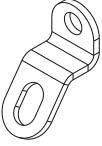

Dodge Journey – Fiat Freemont

08/2008 - ...

09/2011-....

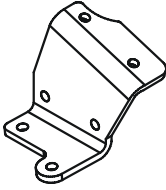
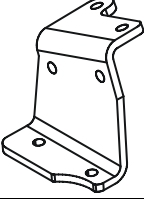
Ref. 1721

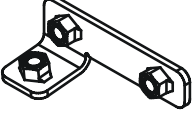
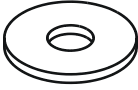
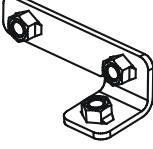
Samenstelling – Composition – Zusammenstellung

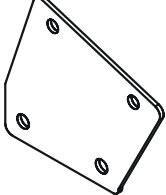
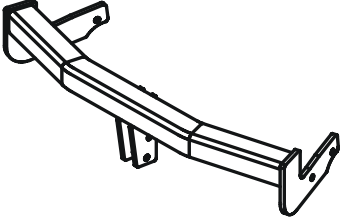
	4X 8X 4X	DIN 933-M10x30-8.8 DIN 933-M12x35-8.8 DIN 933-M12x40-8.8	E B-C-D A	GDW Ref. 800.053	1X	
	4X 12X	DIN 128-A10-FSt DIN 128-A12-FSt	E A-B- C-D	GDW Ref. P04	1X	
	4X 6X	DIN 934-M10 DIN 934-M12	E C-D	GDW Ref. ① ②	1X	 
	4X	DIN 985-M12	*_*'	GDW Ref. ③	1X	
	2X	Rondsels $\varnothing 32 \times 13 \times 2,5$	C	GDW Ref. ④	1X	
	2X 6X	Gevinde druknagel – $\varnothing 6,35 \times 18,88$ (GDW Ref.700.49.002) $\varnothing 7,5 \times 22$ (GDW Ref.700.49.003)		GDW Ref. ⑤	2X	
				GDW Ref 1721	1X	

Bouten – Boulons – bolts – Bolzen: Kwaliteit 8.8		DIN 912 – DIN 931 – DIN 933 – DIN 7991			
M6	10,8Nm of 1,1kgm	M8	25,5Nm of 2,60kgm	M10	52,0Nm of 5,30kgm
M12	88,3Nm of 9,0kgm	M14	137Nm of 14,0kgm	M16	211,0Nm of 21,5kgm
Bouten – Boulons – bolts – Bolzen: Kwaliteit 10.9		DIN 912 – DIN 931 – DIN 933 – DIN 7991			
M6	13,7Nm of 1,4kgm	M8	35,3Nm of 3,6kgm	M10	70,6Nm of 7,20kgm
M12	122,6Nm of 12,5kgm	M14	194Nm of 19,8kgm	M16	299,2Nm of 30,5kgm
Bouten – Boulons – bolts – Bolzen: Kwaliteit 12.9		DIN 912 – DIN 931 – DIN 933 – DIN 7991			
M6	18Nm of 1,8kgm	M8	43Nm of 4,4kgm	M10	87Nm of 8,9kgm
M12	150Nm of 15,3kgm	M14	240Nm of 24,5kgm	M16	370Nm of 37,7kgm



Dodge Journey – Fiat Freemont

08/2008 - ...

09/2011-....

Ref. 1721

Montagehandleiding

- 1) Demonteer de bumper en verwijder definitief de metalen stootbalk.
- 2) Breng de contraplaten (3) links en (4) rechts via de vrijgekomen openingen achteraan in het voertuig zodat de punten (A), (B) en (C) passen met de voorziene boringen in onderzijde en buitenzijde van de chassisbalk. Plaats de monteerplaten (1) links en (2) rechts met (A) tegen de onderzijde en (B) en (C) tegen de buitenzijde van de chassisbalk op de voorziene boringen, breng bij (B) en (C) de bouten en rondsels in en schroef deze handvast.
- 3) Positioneer de monteerplaten ref.5 tegen de onderzijde van de monteerplaten (1) en (2) zodat de boringen A en E passen met deze van het monteerstuk (1) en (2), breng de bouten in en schroef de bouten van (E) degelijk vast (zie aanhaalmomenten). De bouten van (A) mogen handvast worden vastgeschroefd.
- 4) Plaats de trekhaak met de punten (D) tussen de beide monteerplaten en breng de bouten in, schroef alle bouten degelijk vast (zie aanhaalmomenten).
- 5) Monteren van de kogelstang (fig.1) samen met de stekkerdooshouder (-p) en veiligheidsoog (-s).
- 6) Maak in de onderzijde van de bumper een insnijding volgens fig.2 en binnenin de bumper volgens fig.3, monteer de bumper terug op het voertuig.

Demonteren van de bumper

- 2x3 plastic popnagels + 2x1 vijsje aan de moddervanger
- 2 plastic popnagels aan ingang kofferruimte
- 4 plastic druknagels aan de ingang kofferruimte
- zijkanten naar buiten losklikken

Bij de montage van de bumper moeten de bijgeleverde gevinde druknagels worden gebruikt om de bumper aan de ingang koffer en aan de moddervanger terug te bevestigen.

Opgepast: er zijn 2 verschillende types gevinde druknagels !

N.B.

Voor de maximum toegestane massa welke uw voertuig mag trekken dient U uw dealer te raadplegen.
Verwijder eventueel de bitumenlaag op de bevestigingsplaats van de trekhaak.
Opgepast bij het boren dat men geen remleiding, elektriciteitsdraden of brandstofleidingen beschadigt.



Dodge Journey – Fiat Freemont

08/2008 - ...

09/2011-....

Ref. 1721

Notice de montage

- 1) Démonter le pare-chocs et supprimer définitivement le butoir métallique.
- 2) Placer les plaques (3) à gauche et (4) à droite par les trous libérés derrière du véhicule de sorte que les points (A), (B) et (C) s'adaptent aux forages prévus du côté inférieur et extérieur de la poutre du châssis. Placer les plaques de montage (1) à gauche et (2) à droite avec (A) contre le côté inférieur et (B) et (C) contre l'extérieur de la poutre du châssis sur les forages prévus, insérer les boulons et les rondelles sans serrer.
- 3) Installer les plaques de montage (5) contre le côté inférieur des plaques de montage (1) et (2) de telle façon que les trous A et E s'adaptent aux trous de la pièce de montage (1) et (2), insérer les boulons et bien serrer les boulons au (E) (cfr. couples de serrage). Insérer mais pas serrer les boulons au (A).
- 4) Installer l'attelage avec points (D) entre les 2 plaques de montage et insérer les boulons et bien serrer-les (cfr. couples de serrage).
- 5) Monter la rotule (fig.2) avec le porteur bloc multiprise (-p) et l'anneau de sécurité (-s).
- 6) Faire une découpe du côté inférieur du pare-chocs selon figure 1 et à l'intérieur du pare-chocs selon figure 2, remonter le pare-chocs sur le véhicule.

Démontage du pare-chocs

- 2x3 clous en matière plastique + 2x1 petite vis à l'aigle
- 2 clous en matière plastique à l'entrée du coffre
- 4 clous en matière plastique à l'entrée du coffre
- détacher les côtés vers l'extérieur

Pour le montage du pare-chocs il faut utiliser les poussoirs inclus pour refixer le pare-chocs à l'entrée du coffre ainsi qu'à l'aigle.

Attention : il y a 2 types de poussoirs différents !

Remarque

Pour le poids de traction maximum autorisé de votre voiture, consulter votre concessionnaire.
Enlever la couche de bitume ou d'anti-tremblement qui recouvre éventuellement les points de fixation.
Veiller en perçant à ne pas endommager les conduites de frein et de carburant



Dodge Journey – Fiat Freemont

08/2008 - ...

09/2011-....

Ref. 1721

Fitting instructions

- 1) Disassemble the bumper and permanently remove the metal buffer beam.
- 2) Place plates (3) at the left and (4) at the right through the liberated openings at the back of the vehicle so that points (A), (B) and (C) match the provided drillings in the underside and outside of the chassis beam. Place mounting plates (1) at the left and (2) at the right with (A) against the underside and (B) and (C) against the outside of the chassis beam on the provided drillings, insert the bolts and the washers without tightening.
- 3) Install the assembly plates (5) against the bottom of the assembly plates (1) and (2) in such way that the holes (A) and (E) fit with the holes in the assembly piece (1) and (2), insert the bolts and do tighten the bolts of (E) (see tension), only insert the bolts of (E) without tightening.
- 4) Install the tow bar with (D) between both the assembly plates, insert the bolts and do tighten them firmly (see tension).
- 5) Assemble the ball (fig.2) together with the socket holder (-p) and the security shackle (-s).
- 6) Make an incision in the underside of the bumper according to figure 1 and inside the bumper according to figure 2, re-assemble the bumper on the vehicle.

Disassemblage of the bumper

- 2x3 plastic nails + 2x1 small screw on the splashboard
- 2 plastic nails at the entrance of the trunk
- 4 plastic nails at the entrance of the trunk
- detach the sided outwards

For the assemblage of the bumper use the push-buttons to refix the bumper at the entrance of the trunk and on the splashboard.

Attention : there are 2 different types of push-buttons !

Note

Please consult your cardealer or owners manual for the maximal permissible towing mass.
Remove any bitumen coating on the fastening position for the tow bar.
When drilling, be carefull not to damage any brake lines, electrical wiring or fuel lines.



Dodge Journey – Fiat Freemont

08/2008 - ...

09/2011-....

Ref. 1721

Montageanleitung

- 1) Die Stoßstange abmontieren und der Metallstoßbalken endgültig entfernen.
- 2) Die Platten (3) links und (4) rechts in die freigekommenen Öffnungen hinten in das Fahrzeug bringen, so das die Punkte (A), (B) und (C) mit den vorhandene Bohrungen in der Unterseite und Außenseite von dem Chassisbalken übereinstimmen. Die Montierplatten (1) links und (2) rechts mit (A) gegen die Unterseite setzen und (B) und (C) gegen die Außenseite vom Chassisbalken auf die vorhandenen Bohrungen, die Bolzen und die Ritzel einbringen ohne festschrauben.
- 3) Die Montierplatte (5) gegen die Unterseite von die Montierplatte (1) und (2) setzen sodaß die Bohrungen (A) und (E) mit diese von Montierstück (1) und (2) übereinstimmen, die Bolzen einbringen und die Bolzen von (E) festdrehen entsprechend der Drehmomentenvorgabe. Die Bolzen von (A) noch nicht anspannen.
- 4) Anhängerkupplung mit den Punkten (D) zwischen die beide Montierplatten bringen und die Bolzen einbringen, alle Bolzen entsprechend der Drehmomentenvorgabe festziehen.
- 5) Der Kugelstange (Figur 2) zusammen mit dem Steckdosenhalter (-p) und dem Sicherheitskettenglied (-s) montieren.
- 6) In der Unterseite von Stoßstange einen Einschnitt machen entsprechend Figur 1 und in Stoßstange entsprechend Figur 2, die Stoßstange wieder am Fahrzeug montieren.

Abmontieren von Stoßstange

- 2x3 Plastikbolzen (Clip) + 2x1 Schrauben an Schmutzfänger
- 2 Plastikbolzen (Clip) am Kofferraumeingang
- 4 Plastikbolzen (Clip) am Kofferraumeingang
- Seiten nach außen losklicken

Für die Montage von der Stoßstange müssen die Druckknöpfe verwendet werden die die Stoßstange am Eingang vom Kofferraum und am Schmutzfänger zu befestigen.

Achtung : es gibt 2 verschiedene Typen Druckbolzen (Clip) !



Dodge Journey – Fiat Freemont

08/2008 - ...

09/2011-....





Ref. 1721

Geleverd met - Livré avec
Delivered with - Geliefert mit

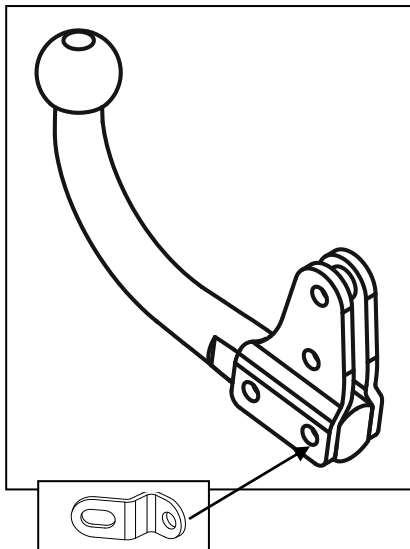
Fig. 1

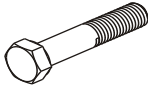
T48J039



	4 x	Din 931 M12x70
	4 x	Din 985 M12
	1 x	GDW ref 800025
	1 x	GDW ref 800026
	2 x	GDW ref 800011

Opties - Options
Options - Optionen

AFN-K039

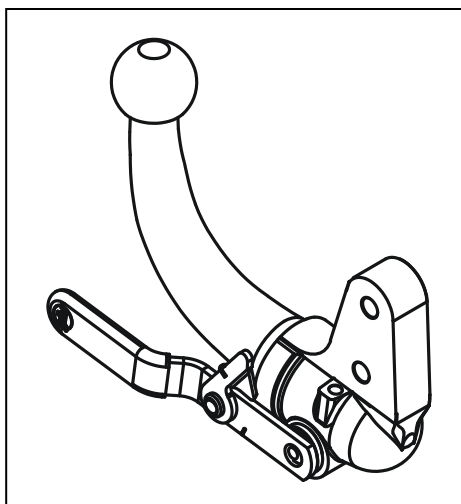



Dodge Journey – Fiat Freemont

08/2008 - ...

09/2011-....

Ref. 1721

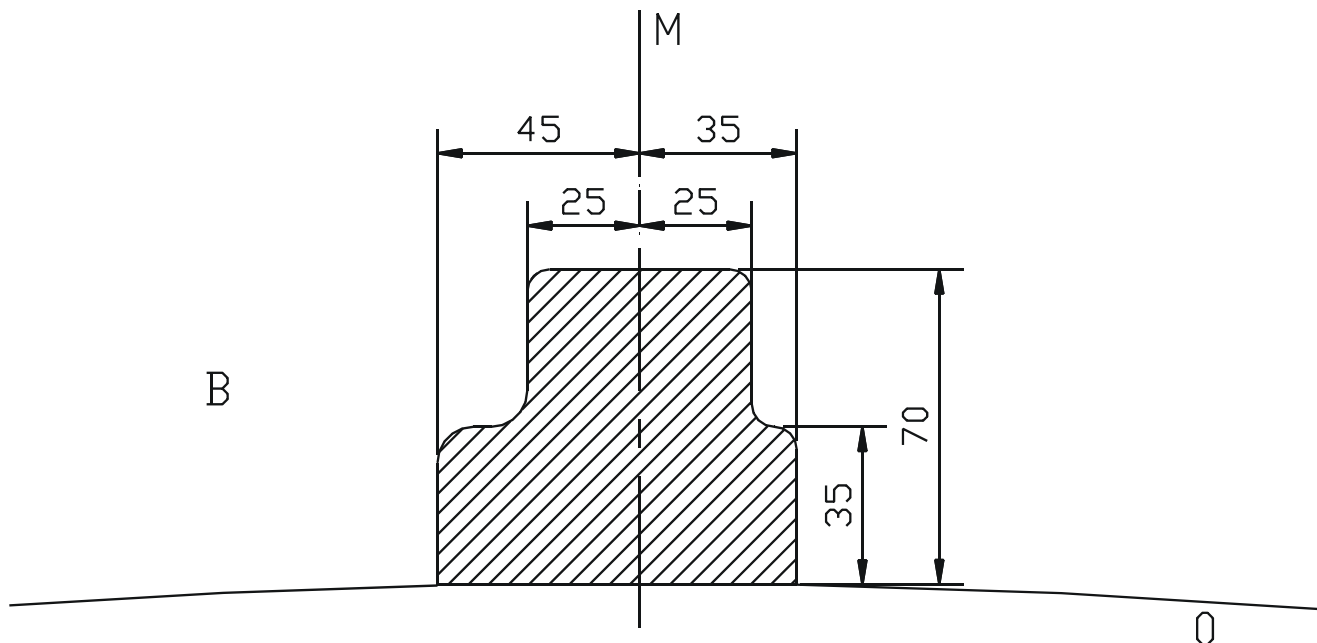

Fig. 2

Uitsnijding bumper : het gearceerde gebied moet weggesneden worden
“B” = de bumper
“O” = de onderrand van de bumper
“M” = het midden van de bumper

Découpe pare-chocs : la zone hachurée doit être découpée
“B” = le pare-chocs
“O” = le bord inférieur du pare-chocs
“M” = le milieu du pare-chocs

Ausschnitt Stoßstange : das schraffierte Gebiet muss weggeschnitten werden
“B” = Stoßstange
“O” = Unterrand Stoßstange
“M” = die Mitter von der Stoßstange

Excision bumper : the hatched area has to be cut away
“B” = the bumper
“O” = the lower rim of the bumper
“M” = the middle of the bumper



Dodge Journey – Fiat Freemont

08/2008 - ...

09/2011-....

Ref. 1721

Fig. 3

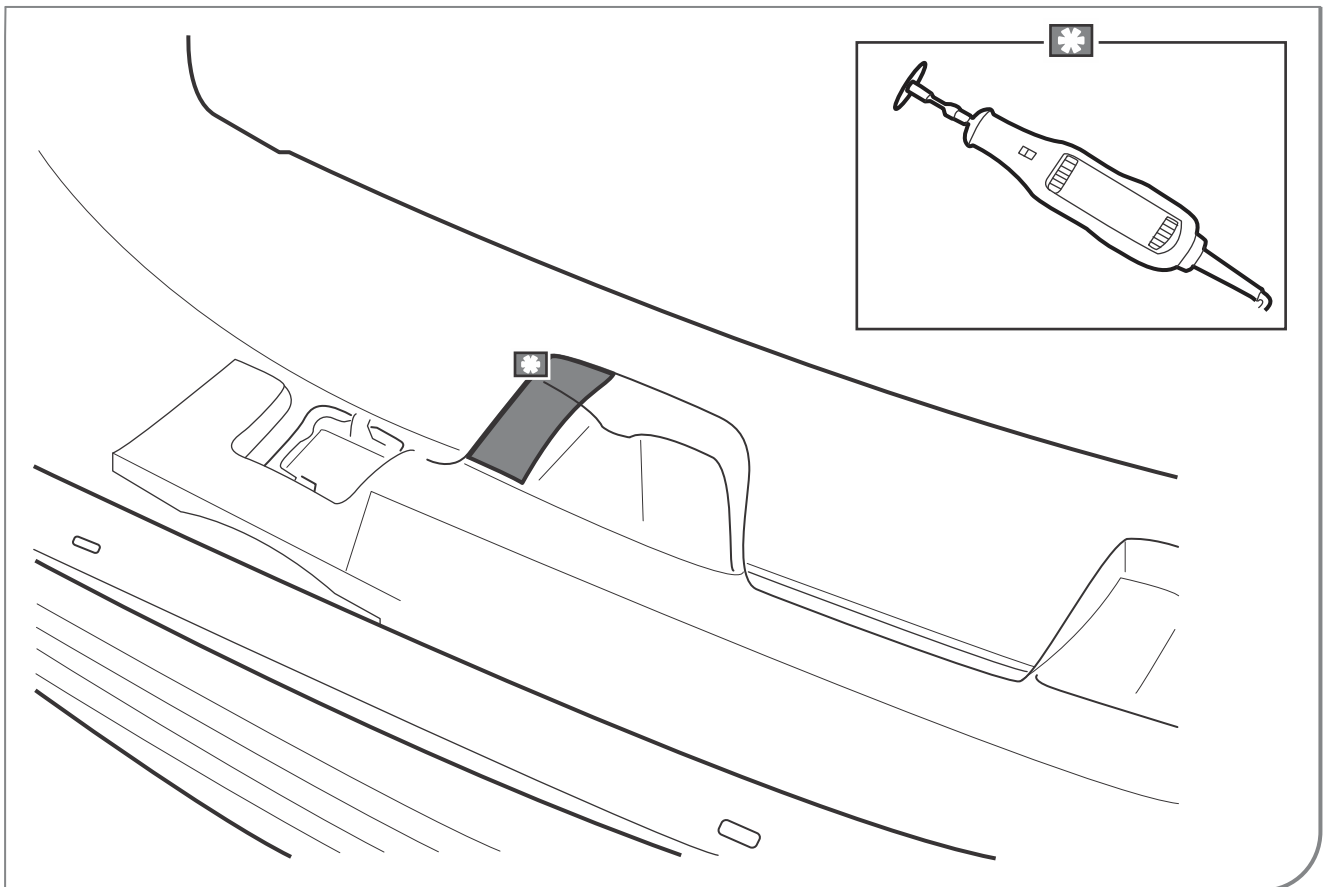
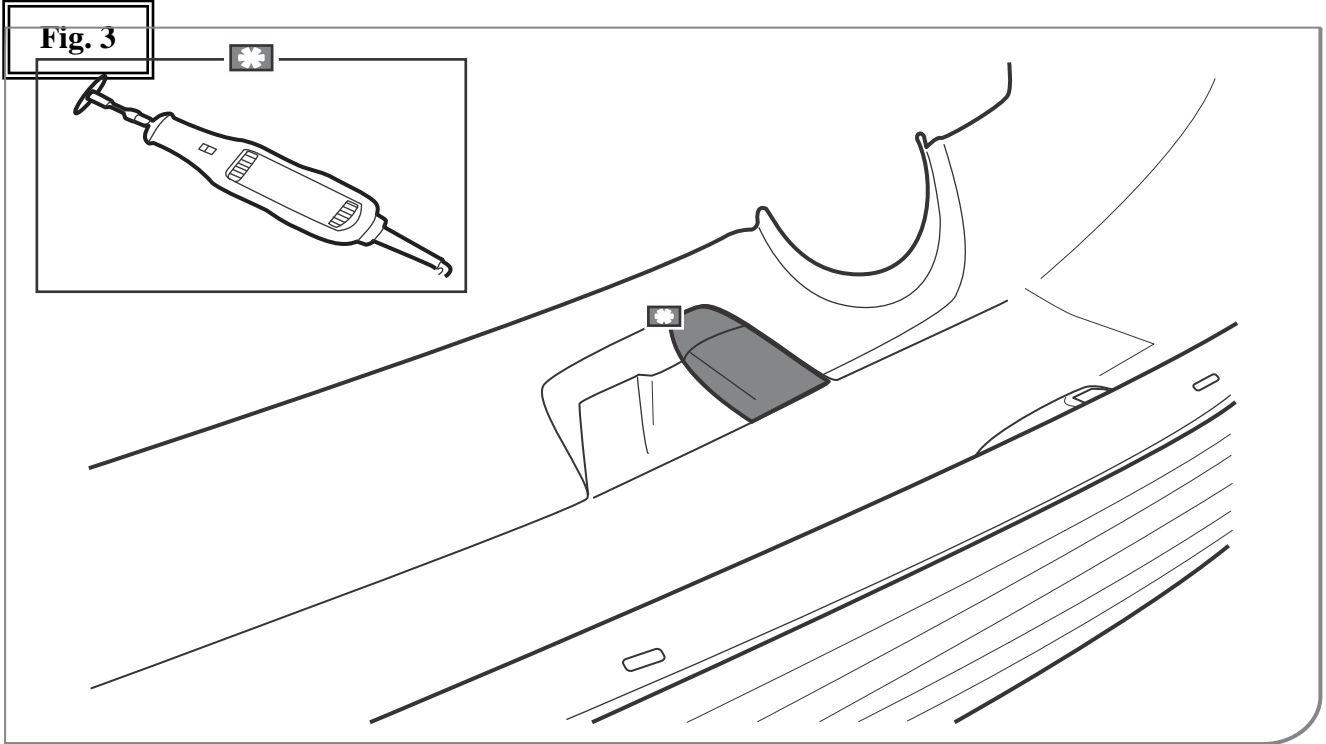



Dodge Journey – Fiat Freemont

08/2008 - ...

09/2011-....

Ref. 1721

BELANGRIJKE RAADGEVINGEN :

IN HET VOERTUIG BEWAREN

Montage :

- Voor aanvang van de montage dient de trekhaak gecontroleerd te worden op transport schade.
- Raadpleeg aandachtig de montagehandleiding. Alle instructies dienen gevolgd te worden.
- Voor de montage moet de trekhaak eerst op het voertuig gepresenteerd worden.
- Bij het boren van gaten, controleren dat aanwezige bekabelingen niet beschadigd kunnen worden. Verwijder antidreun of bitumenlaag. Geboorde gaten en carrosserie onderdelen met corrosiewerende verf behandelen.
- Als het voertuig geen standaard bumpers heeft (speciale serie, sportuitvoeringen, Tuning parts ...), dient de uitsparingsmal gecontroleerd te worden. Neem bij twijfel contact op met GDW.

Garantie :

- De aangegeven Max. trekmassa, "D" en "S" waarde mogen niet overschreden worden.
- Na 1.000.km gebruik en ten minste 1 keer per jaar hoeft de trekhaak gecontroleerd te worden :
 - o Alle boutverbindingen controleren en bij spannen als nodig.
 - o Beschadiging aan de verf herstellen.
 - o Als de trekhaak door een externe belasting geraakt wordt moet deze vervangen worden.
 - o De interne delen van het afneembaar systeem moeten ingevet worden.

Gebruik :

- **Indien trekhaak kogel de kentekenplaat of het mistlicht geheel of gedeeltelijk bedekt MOET deze bij niet gebruik verwijderd worden.**

RECOMMANDATIONS IMPORTANTES :

A CONSERVER DANS LE VEHICULE

Montage :

- S'assurer que l'attelage n'ait pas été endommagé durant le transport. Vérifier la référence.
- Consulter attentivement la notice de pose et suivre à la lettre les instructions de montage de l'attelage.
- Présenter l'attelage sous le véhicule avant d'effectuer le montage.
- Si des forages sont nécessaires, s'assurer de l'absence de câbles électriques, de freinage ou autres. Enlever les restes de forage et traiter les tôles ou tubes forés avec un produit anti-corrosif.
- Si le véhicule est équipé de pare-chocs non standards (séries spéciales, kits sport, tuning ...), il est impératif de consulter le service technique de GDW avant de procéder au montage.

Garantie :

- Respecter la masse tractable du véhicule ainsi que les valeurs « D » et « S » précisées dans la notice.
- L'attelage doit être contrôlé après les premiers 1.000 km d'utilisation et ensuite au moins une fois par an :
 - o Contrôler toute la visserie et resserrer si nécessaire
 - o Réparer les dommages qu'aurait subis la peinture
 - o Remplacer les pièces qui auraient été endommagées suite à un accident ou une collision
 - o Graisser les parties intérieures des attelages escamotables

Utilisation :

- **Si la rotule ou la boule est positionnée devant la plaque d'immatriculation ou le feu de brouillard, il est OBLIGATOIRE de la retirer quand elle n'est pas utilisée !**



Dodge Journey – Fiat Freemont

08/2008 - ...

09/2011-....

Ref. 1721

GENERAL INSTRUCTIONS:

MUST BE KEPT IN THE VEHICLE

Fitting :

- Make sure that the tow bar has not been damaged during transport and it is the right reference for the vehicle.
- Read the fitting instruction before starting and follow them very precisely during the fitting.
- Present the tow bar under the car first to check if all points are right.
- If holes have to be drilled, check that no wires can be damaged, remove all soundproofing material, clean and protect the drilled holes with an anticorrosive product.
- If the vehicle is equipped with special bumpers (sport or tuning parts...) first contact the technical service of GDW to be sure that the tow bar can be fitted.

Guarantee :

- The indicated towing weight, "D" and "S" values may not be exceeded
- The tow bar has to be checked after 1.000 km and every year :
 - o All bolts should be checked and retightened if necessary
 - o Repair any damage to the paint finish
 - o Replace any damaged components
 - o Parts of the detachable tow bars must be kept well greased.

Use :

- **If the towing ball covers the number plate or the fog light, it must always be removed when no trailer is used.**

WICHTIGE RATSCHLÄGE :

IN FAHRZEUG BEWAHREN

Montage :

- Vor Anfang der Montage muss die Anhängerkupplung auf Transportschäden kontrolliert werden.
- Aufmerksam die Anbauanleitung zu Rate ziehen. Alle Anweisungen sollen beachtet werden
- Erst die Anhängerkupplung und das Fahrzeug kontrollieren, danach montieren.
- Vor dem Bohren der Löcher prüfen, ob anwesende Kabel nicht beschädigt werden können. Dröhnschutz und Unterbodenschutz entfernen. Gebohrte Löcher und Karosserieunterteile mit einer korrosionsfesten Farbe behandeln.
- Falls das Fahrzeug keine Standardstoßstangen hat (spezielle Serie, Sportausführungen, Tuning ...), muss die Aussparung nachgeprüft werden. Im Zweifelsfall, GDW kontaktieren.

Garantie :

- Die angegeben max. Anhängelast, "D" und "S" Wert, darf nicht überschritten werden.
- Nach 1.000 Km Gebrauch und wenigstens 1 mal pro Jahr muss die Anhängerkupplung nachgeprüft werden :
 - o Alle Bolzenverbindungen nachprüfen und nachziehen falls nötig.
 - o Beschädigungen an der Farbe ausbessern.
 - o Falls die Anhängerkupplung durch eine extreme Belastung beschädigt wurde, muss diese ersetzt werden.
 - o Das innere Teil vom abnehmbaren System einfetten.

Gebrauch :

- **Falls die Kugel von der Anhängerkupplung das Kennzeichen oder den Nebelscheinwerfer ganz oder zum Teil verdeckt, muss diese bei Nichtgebrauch entfernt werden.**



Dodge Journey – Fiat Freemont

08/2008 - ...

09/2011-....

Ref. 1721

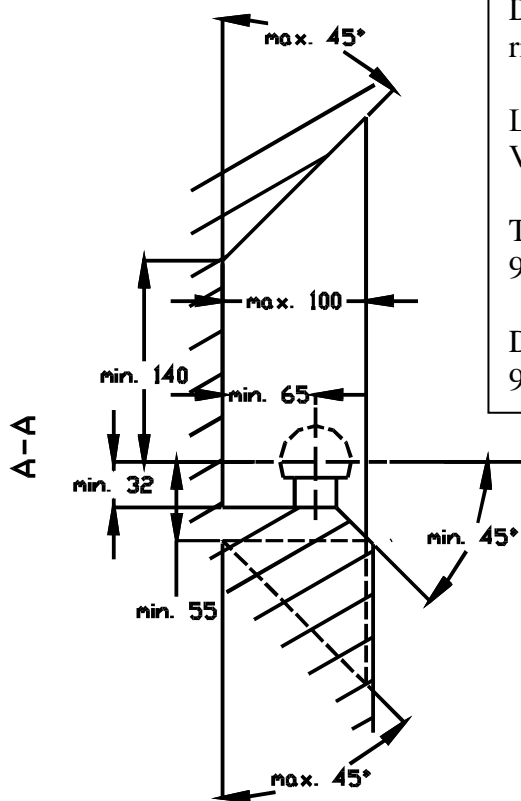

De tussenruimte conform supplement VII, afbeelding 30 van de richtlijn 94/20/EG moet in acht worden genomen.

La zone de dégagement doit être garantie conformément à l'annexe VII, illustration 30 de la directive 94/20/CE.

The clearance specified in appendix VII, diagram 30 of guideline 94/20/EG must be guaranteed.

Der Freiraum nach Anhang VII, Abbildung 30 der Richtlinie 94/20/EG ist zu gewährleisten.

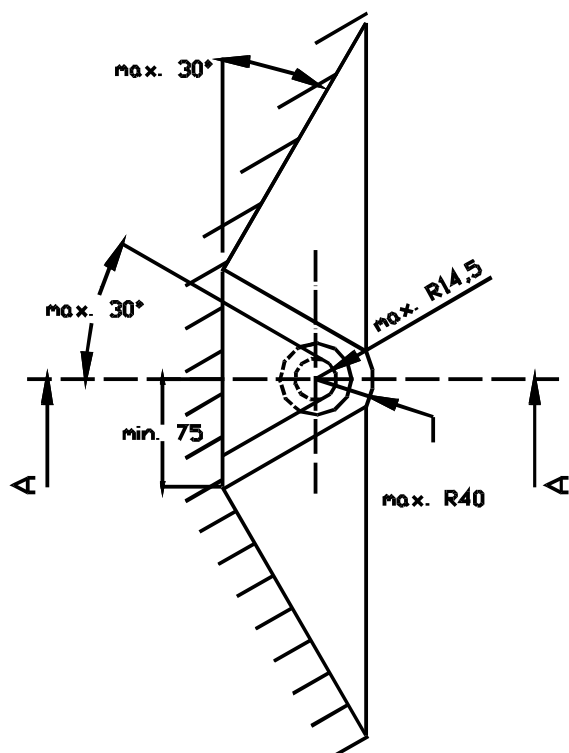
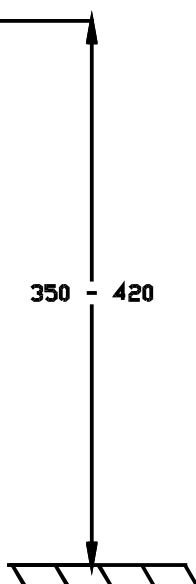

Bij toelaatbaar totaal gewicht van het voertuig

Pour poids total en charge autorisé du véhicule

At laden weight of the vehicle

Bei zulässigem Gesamtgewicht des Fahrzeuges