

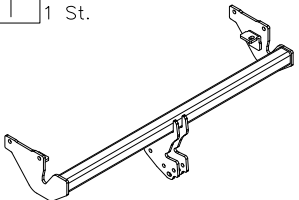

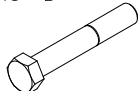





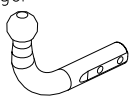

## Zubehör:

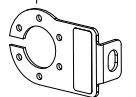
Pos. 1	Tragarme der Anhängerkupplung 1 St. 	Pos. 5	Schraube 8.8 B 2 St. M12x70mm 	Pos. 10	Unterlegscheibe 6 St. ø 10,5 mm 
Pos. 2	Kupplungskugel 1 St.  Art.nr-KL1Z16	Pos. 6	Schraube 8.8 B 6 St. M10x1,25x35mm 	Pos. 11	Federring 3 St. ø 12,2 mm 
Pos. 3	Steckdosenhalteplatte 1 St.  Art.nr-BL1Z16	Pos. 7	Mutter 8 B 2 St. M12 	Pos. 12	Federring 6 St. ø 10,2 mm 
Pos. 4	Schraube 8.8 B 1 St. M12x75mm 	Pos. 8	Unterlegscheibe 2 St. ø37xø13x3mm 	Pos. 13	Kugelschutz 1 St. 
		Pos. 9	Unterlegscheibe 3 St. ø 13 mm 		

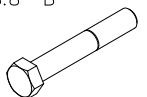

## PPUH AUTO-HAK Sp.J.

Produkcja Zaczepów Kulowych  
Henryk & Zbigniew Nejman  
76-200 SŁUPSK ul. Słoneczna 16K  
tel/fax (059) 8-414-414; 8-414-413  
E-mail: [office@autohak.com.pl](mailto:office@autohak.com.pl)  
[www.autohak.com.pl](http://www.autohak.com.pl)

## Anhängerkupplung

Klasse: **A50-X** Katalog nr **Z16**  
zugelassen zur Montage an folgenden Fahrzeugtypen:  
Hersteller: **MITSUBISHI**  
Modell: **SPACESTAR**  
ab Bj. 1998

Technische Daten:  
**D** – Wert : **7,59 kN**  
Max. Masse Anhänger: **1400 kg**  
Max. Stützlast: **75 kg**

**Homologationsnummer gemäß der Richtlinien der EKG/ONZ 55.01**  
**Vorschrift: E20-55R-01 0805**

## EINLEITUNG

Die Anhängerkupplung erfüllt die Vorschriften der Verkehrssicherheit. Sie beeinflusst die Fahrsicherheit und daher ist ausschließlich nur vom Fachpersonal zu montieren. Es dürfen keinesfalls Konstruktionsänderungen vorgenommen werden. Sonst erlischt die Verwendungszulassung.

Falls es eine Isolationsschicht oder Fahrzeugunterbodenschutz gibt, wo die Anhängerkupplung befestigt wird, so sind diese zu entfernen. Andere Karosseriestellen und gebohrte Löcher sind mit der Antikorrosionsfarbe anzustreichen.

Für die Belastungswerte gelten die vom Fahrzeughersteller angegebenen Daten bzw. max. Masse der Anhänger und max. Stützlast. Dabei dürfen die Höchstkenwerte der Anhängerkupplung nicht überschritten werden.

*D-Wert Formel:*

$$\frac{\text{max. Masse Anhänger [kg]} \times \text{Max. Fahrzeugesamtgewicht [kg]}}{\text{max. Masse Anhänger [kg]} + \text{Max. Fahrzeugesamtgewicht [kg]}} \times \frac{9,81}{1000} = D \text{ [kN]}$$

## MONTAGE - und BETRIEBSANLEITUNG DER ANHÄNGEKUPPLUNG

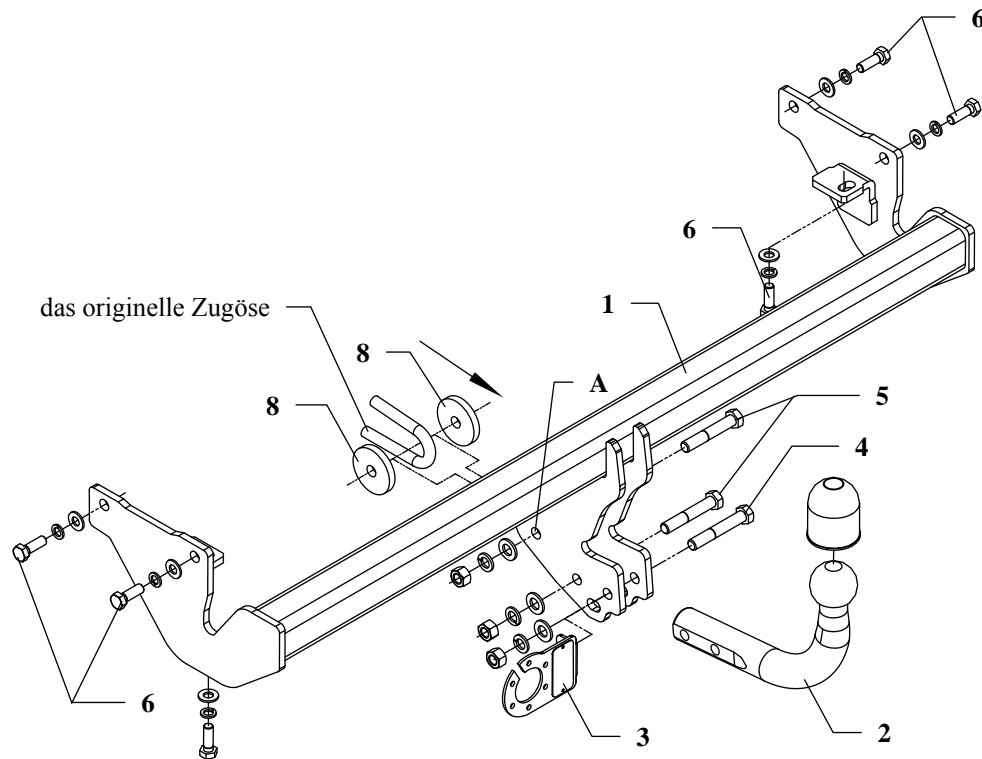

Die Anhängerkupplung (Katalognummer **Z16**) ist für folgende Fahrzeugtypen zugelassen: **MITSUBISHI SPACESTAR**, ab Bj. 1998, dient zum Ziehen der Anhänger mit der Gesamtlast von **1400 kg** und der Kugelstützlast von **max.75 kg**.

### VON DEM HERSTELLER

Die Zuverlässigkeit der Anhängerkupplung ist jedoch auch von der ordnungsgemäßen Montage und der richtigen Nutzung abhängig. Daher werden Sie gebeten, sorgfältig die folgende Montageanleitung zu lesen und sich an die entsprechenden Anweisungen zu beachten.

*Die Anhängerkupplung muss an den vom Fahrzeughersteller vorgeschriebenen Befestigungsstellen montiert werden.*

### Anbauanleitung

1. Die Stoßstange demontieren.
2. Die Tragarme der Anhängerkupplung (Pos.1) an die Längsträger des Fahrzeuges anlegen, und mit den Schrauben M10x1,25x30mm (Pos.6) an den von dem Hersteller vorgesehenen Stellen verschrauben.
3. Durch das Loch der Anhängerkupplung (Pos.A) und durch das originale Zugöse mit den Schrauben M10x1,25x30mm (Pos.6) verschrauben. Dabei die großen Unterlegscheiben (Pos.8) verwenden.
4. Die Stoßstange montieren.
5. Die Kupplungskugel der Anhängerkupplung (Pos.2) und das Steckdosenhalter (Pos.3) mit den mitgelieferten Schrauben M12x75mm (Pos.4) und M12x70mm (Pos.5) verschrauben.
6. Alle Schrauben gemäß den Angaben in der Tabelle festziehen.
7. Die Elektroinstallation gemäß der Anschlussanleitung des Herstellers anschließen.
8. Falls nötig, den beschädigten Farbanstrich ausbessern.

Drehmomente für Schrauben und Muttern 8.8:

<b>M6</b> - 11 Nm	<b>M 8</b> - 25 Nm	<b>M 10</b> - 50 Nm
<b>M 12</b> - 87 Nm	<b>M 14</b> - 138 Nm	<b>M16</b> - 210 Nm

### ACHTUNG

- Nach dem Anbau der Anhängerkupplung sind die nationalen Vorschriften zur Anbauabnahme und zur Änderung der Fahrzeugpapiere zu beachten.
- Das Fahrzeug sollte mit seitlichen Blinkern und Rückspiegeln, deren Abstand mindestens der Anhängerbreite entspricht, ausgestattet werden.
- Alle Befestigungsschrauben sind nach ca. 1 000 km Anhängerbetrieb zu prüfen und nachzuziehen.
- Die Kugel der Anhängerkupplung ist sauber zu halten und zu fetten.

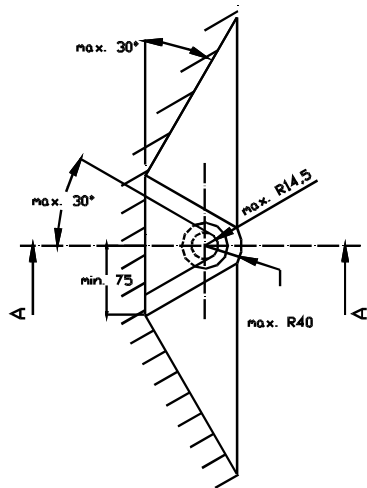
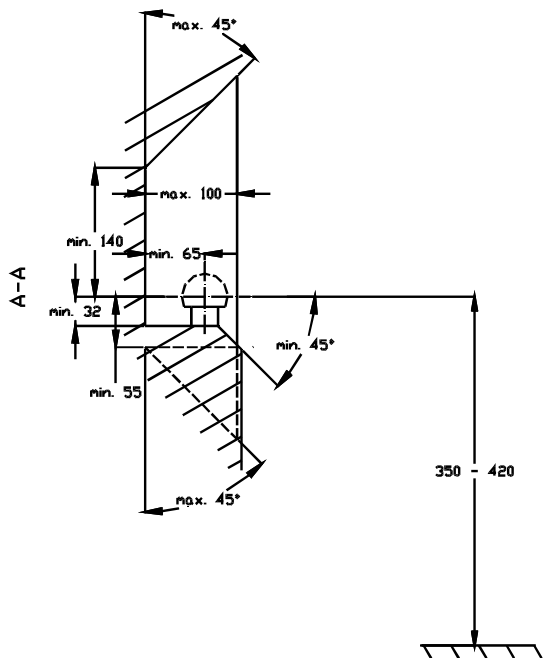

- (D) Der Freiraum nach Anhang VII, Abbildung 30 der Richtlinie 94/20/EG ist zu gewährleisten.
- (CZ) Volný prostor ve smyslu Přílohy VII, obr. 30 Směrnice č. 94/20/EG musí být zaručen.
- (F) L'espace libre doit être garanti conformément à l'annexe VII, illustration 30 de la directive 94/20/CE.
- (GB) The clearance specified in appendix VII, diagram 30 of guideline 94/20/EC must be guaranteed.
- (PL) Zagwarantować swobodną przestrzeń zgodnie z załącznikiem VII, rysunek 30 dyrektywy 94/20/CE.
- (SK) Volný priestor v zmysle Prílohy VII, obr. 30 Smernice 94/20/EC musí byť zaručená.

- (D) \* bei zulässigem Gesamtgewicht des Fahrzeuges
- (CZ) \* při celkové přípustné hmotnosti vozidla
- (F) \* pour poids total en charge autorisé du véhicule
- (GB) \* at gross vehicle weight rating
- (PL) \* przy dopuszczalnym ciężarze całkowitym pojazdu
- (SK) \* pri celkovej prípustnej hmotnosti vozidla