

- (D)** Der Freiraum nach Anhang VII, Abbildung 30 der Richtlinie 94/20/EG ist zu gewährleisten.
- (CZ)** Volný prostor ve smyslu Přílohy VII, obr. 30 Směrnice č. 94/20/EG musí být zaručen.
- (F)** L'espace libre doit être garanti conformément à l'annexe VII, illustration 30 de la directive 94/20/CE.
- (GB)** The clearance specified in appendix VII, diagram 30 of guideline 94/20/EC must be guaranteed.
- (PL)** Zagwarantować swobodną przestrzeń zgodnie z załącznikiem VII, rysunek 30 dyrektywy 94/20/CE.
- (SK)** Volný priestor v zmysle Prílohy VII, obr. 30 Smernice 94/20/EC musí byť zaručená.

- (D)** * bei zulässigem Gesamtgewicht des Fahrzeuges
- (CZ)** * při celkové přípustné hmotnosti vozidla
- (F)** * pour poids total en charge autorisé du véhicule
- (GB)** * at gross vehicle weight rating
- (PL)** * przy dopuszczalnym ciężarze całkowitym pojazdu
- (SK)** * pri celkovej prípustnej hmotnosti vozidla

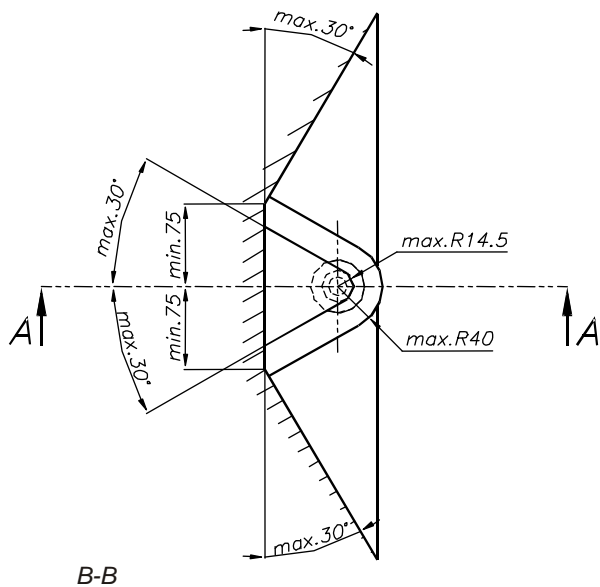

MONTAGE - und BETRIEBSANLEITUNG DER ANHÄNGEKUPPLUNG

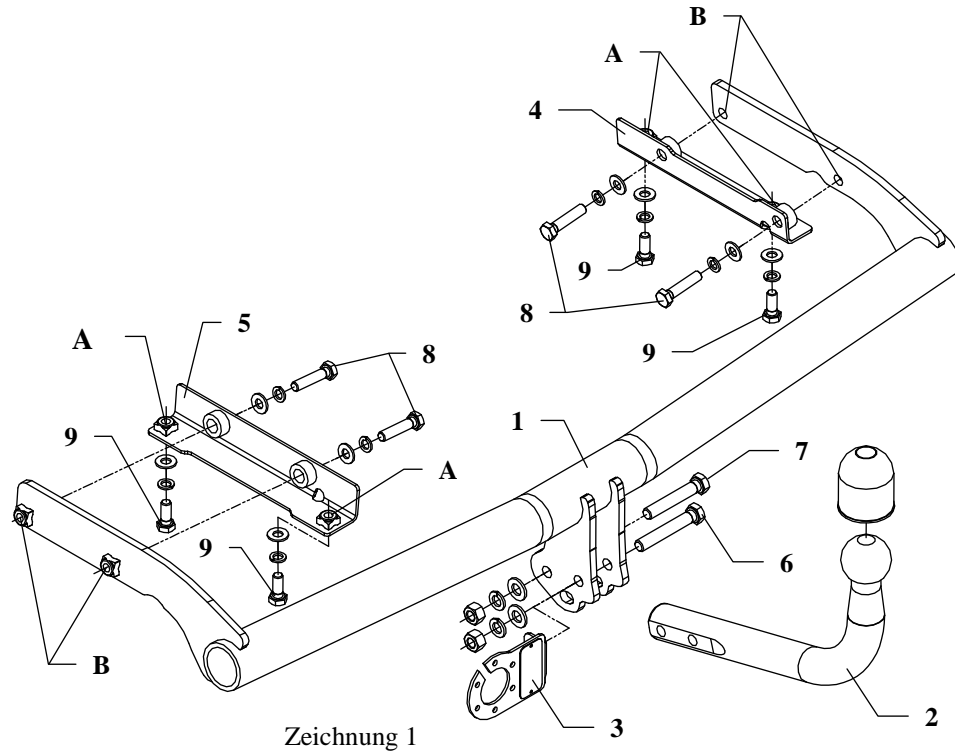

Zeichnung 1

Die Anhängerkupplung (Katalognummer **V65**) ist für folgende Fahrzeugtypen zugelassen: **NISSAN NOTE, 5 TÜRER (E11), VAN**, ab Bj. 03.2006 bis 09.2013 dient zum Ziehen der Anhänger mit der Gesamtlast von **1200 kg** und der Kugelstützlast von max. **50 kg**.

Drehmomente für Schrauben und Muttern 8.8:

M 8 - 25 Nm	M 10 - 55 Nm
M 12 - 85 Nm	M 14 - 135 Nm

VON DEM HERSTELLER

Die Zuverlässigkeit der Anhängerkupplung ist jedoch auch von der ordnungsgemäßen Montage und der richtigen Nutzung abhängig. Daher werden Sie gebeten, sorgfältig die folgende Montageanleitung zu lesen und sich an die entsprechenden Anweisungen zu beachten.

Die Anhängerkupplung muss an den vom Fahrzeughersteller vorgeschriebenen Befestigungsstellen montiert werden.

Anbauanleitung

1. Die Stoßstange demontieren.
2. Die Halter der Stoßstange links und rechts demontieren (sie werden nicht mehr benötigt)
3. Die Laschen (Pos. 4 u. 5) so anlegen, dass die Laschenlöcher sich mit den vom Fahrzeughersteller vorgesehenen Löchern abdecken. Die Laschen durch die Löcher (Pos.A) mit Hilfe von den mitgelieferten Schrauben M10x25mm (Pos.9) leicht anziehen.
4. Die Tragarme der Anhängerkupplung (Pos.1) in den Fahrzeugrahmen einschieben. Mit Hilfe von den Schrauben M10x45mm (Pos.8) durch die Löcher (Pos.B), wie auf der Zeichnung 1 gezeigt, festziehen.
5. Die Verstärkung der Stoßstange, wie auf der Zeichnung 2 gezeigt, ausschneiden.
6. Die Stoßstange montieren. In ihrem mittleren Teil von unten einen 50mm breiten und 70mm tiefen Teil ausschneiden.
7. Die Kupplungskugel (Pos. 2) mit den mitgelieferten Schrauben: M12x75mm (Pos. 6) und M12x70mm (Pos.7) fixieren. Das Halteblech der Steckdosenhalteplatte (Pos. 3), wie auf der Zeichnung 1, mit der ersten von diesen Schrauben festziehen.
8. Die Schrauben gemäß den Angaben in der Tabelle festdrehen.
9. Die Elektroinstallation gemäß der Bedienungsanleitung des Herstellers anschließen.
10. Falls nötig, den durch die Montage beschädigten Farbanstrich an der Anhängerkupplung ausbessern.

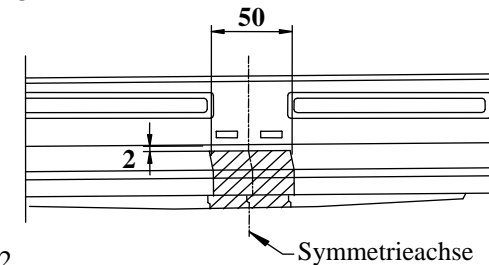









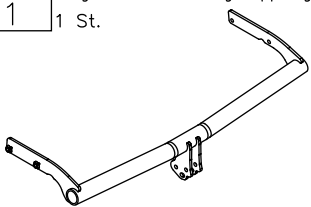
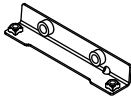

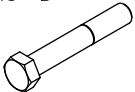

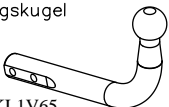
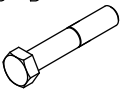
Zeichnung 2

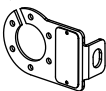
ACHTUNG

- Nach dem Anbau der Anhängerkupplung sind die nationalen Vorschriften zur Anbauabnahme und zur Änderung der Fahrzeugpapiere zu beachten.
- Das Fahrzeug sollte mit seitlichen Blinkern und Rückspiegeln, deren Abstand mindestens der Anhängerbreite entspricht, ausgestattet werden.
- Alle Befestigungsschrauben sind nach ca. 1000 km Anhängerbetrieb zu prüfen und nachzuziehen.
- Die Kugel der Anhängerkupplung ist sauber zu halten und zu fetten.

Zubehör:

Pos. 1	Tragarme der Anhängerkupplung 1 St.	Pos. 5	Lasche links 1 St.	Pos. 10	Mutter 8 B 2 St. M12
					
		Pos. 6	Schraube 8.8 B 1 St. M12x75mm	Pos. 11	Unterlegscheibe 2 St. Ø 13 mm
					
Pos. 2	Kupplungskugel 1 St.	Pos. 7	Schraube 8.8 B 1 St. M12x70mm	Pos. 12	Unterlegscheibe 8 St. Ø 10,5 mm
					
Artikelnummer-KL1V65					
Pos. 3	Steckdosenhalteplatte 1 St.	Pos. 8	Schraube 8.8 B 4 St. M10x45mm	Pos. 13	Federring 2 St. Ø 12,2 mm
					
Artikelnummer-BL1V65					
Pos. 4	Lasche rechts 1 St.	Pos. 9	Schraube 8.8 B 4 St. M10x25mm	Pos. 14	Federring 8 St. Ø 10,2 mm
					
				Pos. 15	Kugelschutz 1 St.
					



PPUH AUTO-HAK Sp.J.

Produkcja Zaczepów Kulowych
Henryk i Zbigniew Nejman
76-200 SŁUPSK ul. Słoneczna 16K
tel/fax (059) 8-414-414; 8-414-413
E-mail: office@autohak.com.pl
www.autohak.com.pl

Anhängerkupplung

Klasse: **A50-X** Katalog nr **V65**
zugelassen zur Montage an folgenden Fahrzeugtypen:
Hersteller: **NISSAN**
Modell: **NOTE**
Typ: **5 Tüer (E11), VAN**
ab Bj. 03.2006 bis 09.2013

Technische Daten:
D – Wert : 6,9 kN
Max. Masse Anhänger: **1200 kg**
Max. Stützlast: **50 kg**

Homologationsnummer gemäß der Richtlinien der EKG/ONZ 55.01
Vorschrift: E20-55R-01 4198

EINLEITUNG

Die Anhängerkupplung erfüllt die Vorschriften der Verkehrssicherheit. Sie beeinflusst die Fahrsicherheit und daher ist ausschließlich nur vom Fachpersonal zu montieren. Es dürfen keinesfalls Konstruktionsänderungen vorgenommen werden. Sonst erlischt die Verwendungszulassung.

Falls es eine Isolationsschicht oder Fahrzeugunterbodenschutz gibt, wo die Anhängerkupplung befestigt wird, so sind diese zu entfernen. Andere Karosseriestellen und gebohrte Löcher sind mit der Antikorrosionsfarbe anzustreichen.

Für die Belastungswerte gelten die vom Fahrzeughersteller angegebenen Daten bzw. max. Masse der Anhänger und max. Stützlast. Dabei dürfen die Höchstkenwerte der Anhängerkupplung nicht überschritten werden.

D-Wert Formel:

$$\frac{\text{max. Masse Anhänger [kg]} \times \text{Max. Fahrzeugesamtgewicht [kg]}}{\text{max. Masse Anhänger [kg]} + \text{Max. Fahrzeugesamtgewicht [kg]}} \times \frac{9,81}{1000} = D \text{ [kN]}$$

MONTAGEHANDLEIDING

Voor de montage en het gebruik van de trekhaak

Aanduiding aansluitklem volgens		Verbinding van de bekabeling
ISO	PN	
1	L	Richtingaanwijzers links
2	+	Mistachterlicht
3	31	De grond
4	R	Richtingaanwijzers rechts
5	58R	Parkeerlicht rechts
6	54	Remlichten
7	58L	Parkeerlicht links

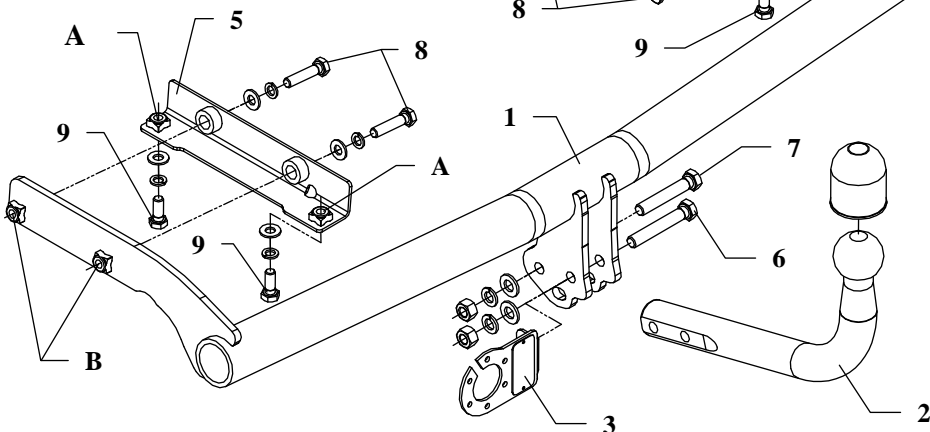
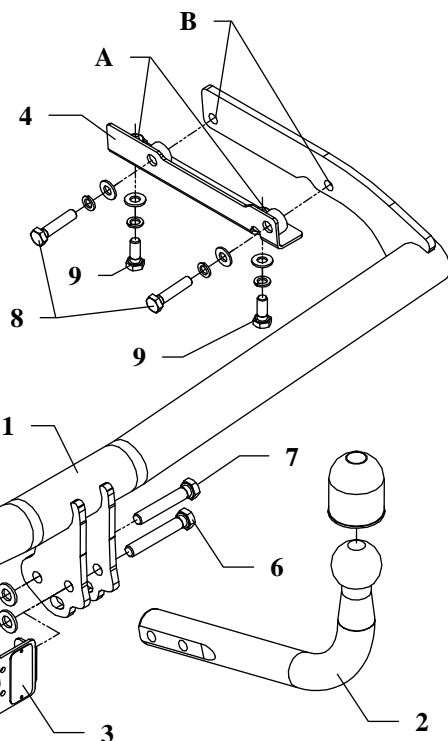

De trekhaak is bestemd om op de volgende autos te worden gemonteerd: **NISSAN NOTE 5-deurs (E11), VAN**, gefabriceerd tussen 03.2006 en 09.2013, catalogusnummer **V65**, dient om aanhangers te trekken met een totale massa van **1200 kg** en een maximale verticale last van **50 kg**.

Aanbevolen aanhaalmoment voor bouten en moeren 8,8:

M6 - 11 Nm	M8 - 25 Nm	M10 - 50 Nm
M12 - 87 Nm	M14 - 138 Nm	M16 - 210 Nm

VAN DE FABRIKANT

Bedankt voor de aanschaf van onze trekhaak. Hoe betrouwbaar die is blijkt wel uit vele tests en meningen van tevreden klanten. Toch is de betrouwbaarheid van trekhaken er mede van afhankelijk dat deze correct gemonteerd zijn en op de juiste manier worden gebruikt. Daarom wordt u verzocht deze montagehandleiding zorgvuldig te lezen en de aanwijzingen te volgen.

De haak moet worden gemonteerd op de daartoe door de fabrikant van de auto aangewezen plaatsen.

Volgorde van de montagehandelingen

1. Demonteer de bumper.
2. Demonteer de bumpersteunen links en rechts (deze zullen niet meer worden teruggeplaatst).
3. Plaats de montagesteunen (4 en 5) zodanig dat de openingen daarvan op de door de fabrikant van de wagen voorgeboorde gaten passen. Schroef de montagesteunen door de boringen (A) handvast met bijgeleverde bouten van M10x25mm (9).
4. Schuif de trekhaakdwarsbalk (1) naar binnen tegen het frame van de wagen. Vastschroeven door de boringen (B) met bouten van M10x45mm (8), zoals op afbeelding 1 is weergegeven.
5. Snijd de bumpersteun uit zoals is weergegeven op afbeelding 2.

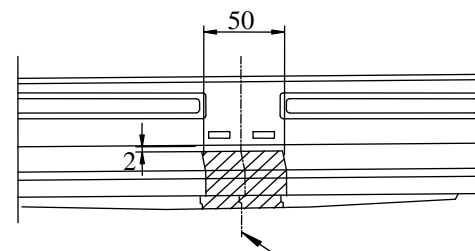

Afb. 2

symmetrieas











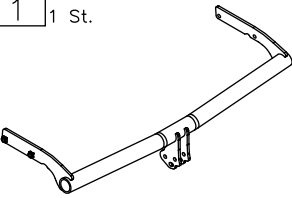
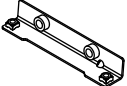

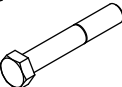
6. Monteer de bumper na voordien aan de onderkant, in het middelste gedeelte, een stuk van 50mm breed en 70mm diep te hebben uitgesneden.
7. Schroef de trekhaakkogel (2) vast met bouten van M12x75mm (6) en M12x70mm (7). Schroef met de eerste van die bouten ook de stekkerdoosplaat (3) vast. Zie afbeelding 1.
8. Draai alle bouten aan volgens de aanhaalmomenten zoals weergegeven in de tabel.
9. Sluit de bekabeling van de 7-polige stekkerdoos aan op de elektrische installatie conform de fabrieksinstructie van de auto (geadviseerd wordt door een geautoriseerd servicestation te laten doen).
10. Herstel eventuele beschadigingen aan de verflaag van de trekhaak die bij de montage zijn ontstaan.

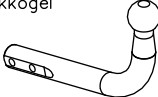
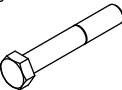
OPGELET

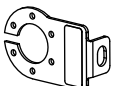
Controleer de boutverbindingen van de trekhaak na ca. 1 000 km gebruik.

De kogel van de trekhaak moet schoon worden gehouden en regelmatig worden ingevet.

Onderdelen van de trekhaak:

Pos. 1	Trekhaakdwarsbalk 1 St. 	Pos. 5	Linker monterestuk 1 St. 	Pos. 10	Moer 8 B 2 St. M12 
		Pos. 6	Bout 8.8 B 1 St. M12x75mm 	Pos. 11	Sluitring 2 St. ø 13 mm 
Pos. 2	Trekhaakkogel 1 St. 	Pos. 7	Bout 8.8 B 1 St. M12x70mm 	Pos. 12	Sluitring 8 St. ø 10,5 mm 
Pos. 3	Stekkerdoosplaat 1 St. 	Pos. 8	Bout 8.8 B 4 St. M10x45mm 	Pos. 13	Veerring 2 St. ø 12,2 mm 
Pos. 4	Rechter monterestuk 1 St. 	Pos. 9	Bout 8.8 B 4 St. M10x25mm 	Pos. 14	Veerring 8 St. ø 10,2 mm 
				Pos. 15	Kogelkapje 1 St. 



PPUH AUTO-HAK Sp.J.

Productie van trekhaken

Henryk i Zbigniew Nejman
76-200 SŁUPSK ul. Słoneczna 16K
tel/fax +48 (059) 8-414-414; 8-414-413
E-mail: office@autohak.com.pl
www.autohak.com.pl

Trekhaak zonder elektrische kabelset

Klasse: **A50-X** Cat. nr. **V65**

Bestemd voor montage op de auto:

Fabrikant: **NISSAN**

Model: **NOTE**

Typ: **5-deurs (E11), VAN**

Geproduceerd van 03.2006 en 09.2013

Technische gegevens:

D-waarde: **6,9 kN**

Max. gewicht aanhangwagen: **1200 kg**

maximale verticale last: **50 kg**

Homologatienummer conform de richtlijnen van reglement

UNECE/55.01: E20-55R-01 4198

INLEIDENDE INFORMATIE

De trekhaak is zo gemaakt dat deze aan de veiligheidsregels voor het wegverkeer voldoet. Een trekhaak is van invloed op de verkeersveiligheid en mag daarom alleen door gespecialiseerd personeel worden geïnstalleerd. In de constructie van de trekhaak mogen geen wijzigingen worden aangebracht, anders komt de vergunning voor het gebruik ervan te vervallen. Indien er onder het chassis sprake is van een isolerende laag en/of beschermfolie op de plaats waar de trekhaak moet worden bevestigd, dan dienen deze te worden verwijderd. Onbedekte delen van de carrosserie en geboorde gaten moeten worden bestreken met anti-corrosieverf. Voor de belastingswaarde gelden de door de fabrikant van de auto aangeleverde gegevens voor wat betreft het maximale gewicht van de aanhangwagen en de maximale druk op de kogel. De waarden van de parameters voor een trekhaak mogen niet worden overschreden.

Formule voor het berekenen van de D-waarde:

$$\frac{\text{Max. gewicht aanhangwagen [kg]} \times \text{Max. gewicht auto [kg]}}{\text{Max. gewicht aanhangwagen [kg]} + \text{Max. gewicht auto [kg]}} \times \frac{9,81}{1000} = D \text{ [kN]}$$

FITTING INSTRUCTION

Clamp mark in acc. with		Cables joining
ISO	PN	
1	L	Left directional lights
2	+	Rear fog lights
3	31	Ground
4	R	Right directional lights
5	58R	Right side parking lights
6	54	Stoplights
7	58L	Left side parking lights

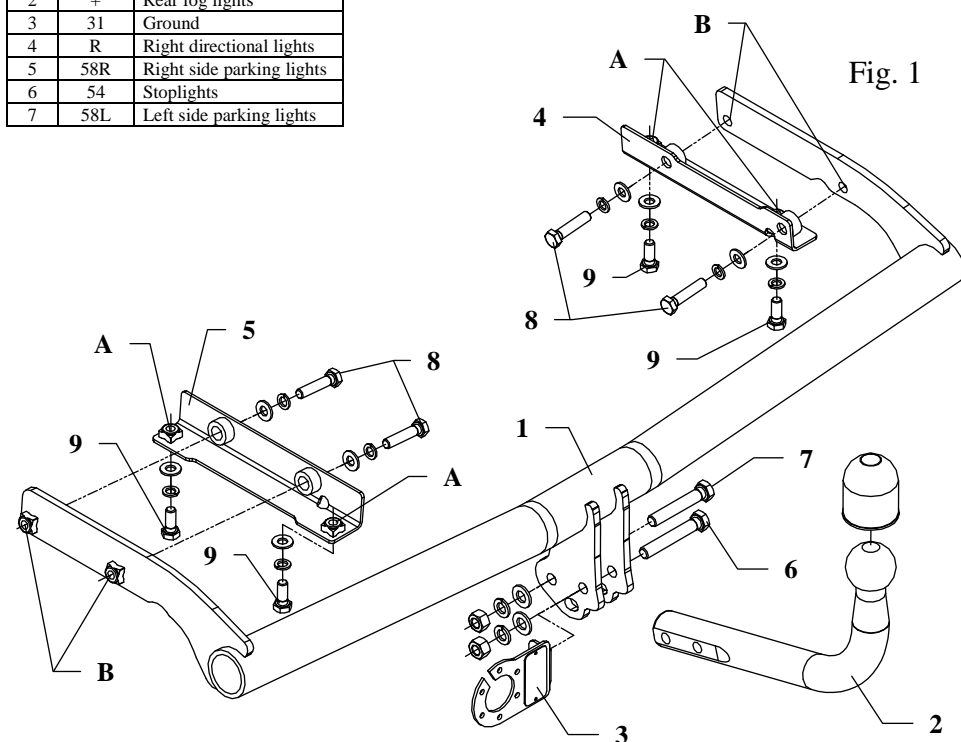

Fig. 1

This towbar is designed to assembly in following car: **NISSAN NOTE, 5 doors (E11), VAN**, produced since 03.2006 till 09.2013, catalogue no. **V65** and is prepared to tow trailers max total weight **1200 kg** and max vertical load **50 kg**.

From manufacturer

Thank you for buying our product. Their reliability has been confirmed in many tests. Reliability of towbar depends also on correct assembly and right operation. For this reasons we kindly ask to read carefully this instruction and apply to hints.

The towbar should be install in points described by a car producer.

The instruction of the assembly

1. Disassemble a rear bumper.
2. Disassemble supports of bumper on the left and right side (not used any more).
3. Put fish-plates (pos. 4 and 5) in this way so holes in fish-plates agree with original holes prepared by a car producer. Fish-plates fix loosely in points (pos. A) using bolts M10x25mm (pos. 9) from towbar accessories.
4. Put main bar of the towbar (pos. 1) to chassis frame. Fix using bolts M10x45mm (pos. 8) through holes (pos. B) as shown on the figure 1.
5. Cut out fragment bumper's reinforcement according to figure 2.

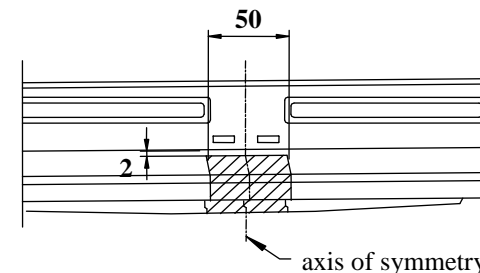

Fig. 2

6. Reassemble a bumper after cut out its fragment (underneath, in axis of symmetry) – width 50mm and depth 70mm.
7. Fix tow ball (pos. 2) using bolt M12x75mm (pos. 6) and M12x70mm (pos. 7). With bolt M12x75mm fix also a socket plate (pos. 3). See figure 1.
8. Tighten all bolts according to the torque shown in the table.
9. Connect electric wires of 7-poles socket according to the instruction of the car. (Recommend to make at authorized service station).
10. Complete paint layer damaged during installation.

Torque settings for nuts and bolts (8,8):	
M 8 - 25 Nm	M 10 - 55 Nm
M 12 - 85 Nm	M 14 - 135 Nm











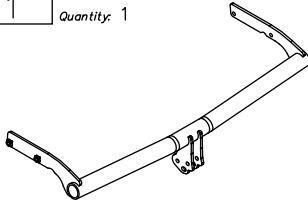
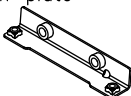

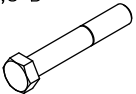
NOTE

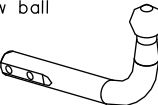
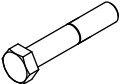
After install the towbar you should get adequate note in registration book (at authorised service station).The car should be equipped with:

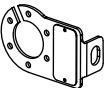
- Indicators
- Tow mirrors

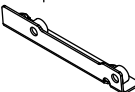
After 1000km of exploitation check all bolts and nuts. The ball of towbar must be always kept clear and conserve with a grease.

Towbar accessories:

Pos. 1	Name: Main bar Quantity: 1	Pos. 5	Name: Left fish-plate Quantity: 1	Pos. 10	Name: Nut 8 B Quantity: 2 Dim.: M12
					
		Pos. 6	Name: Bolt 8,8 B Quantity: 1 Dim.: M12x75mm	Pos. 11	Name: Plain washer Quantity: 2 Dim.: Ø 13 mm
					
Pos. 2	Name: Tow ball Quantity: 1	Pos. 7	Name: Bolt 8,8 B Quantity: 1 Dim.: M12x70mm	Pos. 12	Name: Plain washer Quantity: 8 Dim.: Ø 10,5 mm
					
Pos. 3	Name: Socket plate Quantity: 1	Pos. 8	Name: Bolt 8,8 B Quantity: 4 Dim.: M10x45mm	Pos. 13	Name: Spring washer Quantity: 2 Dim.: Ø 12,2 mm
					
Pos. 4	Name: Right fish-plate Quantity: 1	Pos. 9	Name: Bolt 8,8 B Quantity: 4 Dim.: M10x25mm	Pos. 14	Name: Spring washer Quantity: 8 Dim.: Ø 10,2 mm
					
				Pos. 15	Name: Ball cover Quantity: 1
					



PPUH AUTO-HAK Sp.J.

Produkcja Zaczepów Kulowych
Henryk i Zbigniew Nejman
76-200 SŁUPSK ul. Słoneczna 16K
tel/fax (059) 8-414-414; 8-414-413
E-mail: office@autohak.com.pl
www.autohak.com.pl

Towing hitch (without electrical set)

Class: **A50-X** Cat. no. **V65**

Designed for:

Manufacturer: **NISSAN**

Model: **NOTE**

Type: **5 doors (E11), VAN**

produced since 03.2006 till 09.2013

Technical data:

D-value: 6,9 kN

maximum trailer weight: **1200 kg**

maximum vertical cup load: **50 kg**

Approval number acc. to regulations EKG/ONZ 55.01: E20-55R-01 4198

Foreword

This towbar is designed according to rules of safety traffic regulations. The towing hitch is a safety component and can be install only by qualified personnel. Any alteration or conversion of the towing hitch is prohibited and would lead to cancellation of design certification. Remove insulating compound and underseal from vehicle (if present) in the area of the matting surfaces of the towing hitch. The vehicle manufacturer's specifications regarding trailer load and max. vertical cup load are decisive for driving whereat values for the towing hitch cannot be exceeded.

D-value formula:

$$\frac{\text{Max trailer weight [kg]} \times \text{Max vehicle weight [kg]}}{\text{Max trailer weight [kg]} + \text{Max vehicle weight [kg]}} \times \frac{9,81}{1000} = D \text{ [kN]}$$

INSTRUCTION

De montage et d'exploitation de l'attelage

Désignation de borne selon la norme		Connexion des câbles
ISO	PN	
1	L	Clignotant gauche
2	+	Feu brouillard arrière
3	31	Masse
4	R	Clignotant droite
5	58R	Lanterne roite
6	54	Feux stop
7	58L	Lanterne gauche

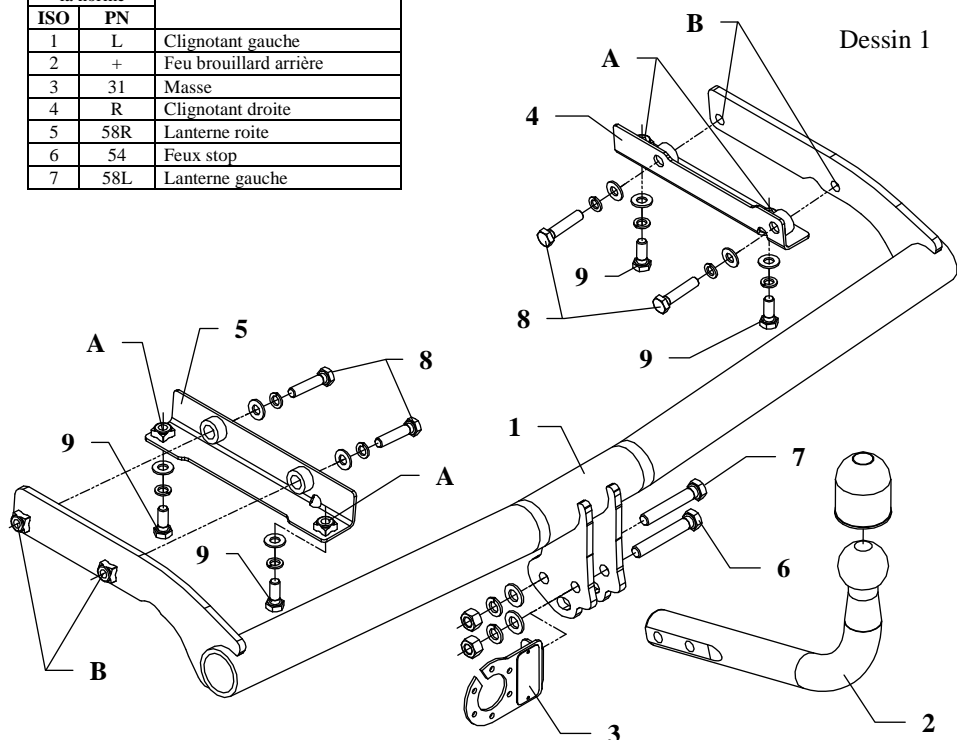

L'attelage est conçu pour être monté sur la voiture: **NISSAN NOTE, 5 portes (E11), VAN**, produit à partir de 03.2006 au 09.2013, numéro de catalogue **V65** et est utilisé pour tracter des remorques du poids total maximum **1200 kg** et une poids max. sur la boule de **50 kg**.

DE LA PART DU FABRICANT

Merci d'avoir choisi l'attelage produit par notre société. Son fiabilité a été confirmée dans de nombreux tests et par les opinions des clients satisfaits. Toutefois, la fiabilité des dispositifs d'attelage à boule dépend aussi de l'installation et de l'exploitation correcte. Pour cette raison, nous vous demandons de lire attentivement cette instruction de montage et de respecter les conseils.

L'attelage doit être monté dans des emplacements prévus à ce but par le fabricant de voiture.

Instructions de montage

1. Démontez le pare-chocs.
2. Démontez les appuis du pare-chocs du côté gauche et droit, ils ne seront pas remontés.
3. Placer les éclisses (pos.4 et 5) de manière que les trous dans les éclisses coïncident avec les trous d'origine. Serrer les éclisses de manière lâche à travers des trous (pos.A) à l'aide des vis M10x25mm (pos. 9).
4. Glisser la poutre de l'attelage (pos.1) au châssis du véhicule. Serrer à l'aide des vis M10x45mm (pos.8) à travers des trous (pos.B) comme indiqué sur le dessin 1.
5. Découper le renfort du pare-chocs comme indiqué sur le dessin 2.

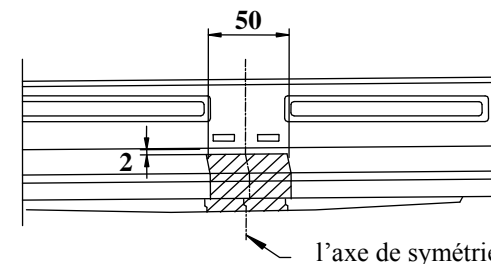

Dessin 2

6. Monter le pare-chocs après avoir découpé par dessous, dans sa partie centrale, un fragment de 50mm de largeur, 70mm de profondeur.
7. Serrer la boule de l'attelage (pos.2) à l'attelage ainsi préparé à l'aide des vis M12x75mm (pos. 6) oraz M12x70mm (pos. 7). Serrer la tôle sous la prise (pos.3) à l'aide de première de ces vis.
8. Serrer toutes les vis aux couples de serrage, comme indiqué dans le tableau.
9. Connecter les câbles de la prise 7-broche – à l'installation électrique en conformité avec les instructions du constructeur automobile (recommandé la mise en œuvre d'une station-service autorisée).
10. Réparer les dommages à la peinture causés durant l'installation.









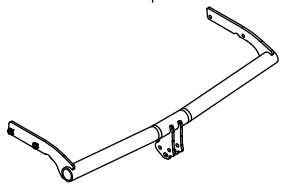
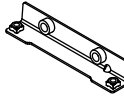

Couples de serrage recommandé pour les vis et les écrous 8,8:

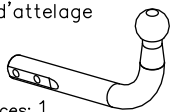
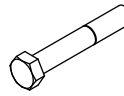
M6 - 11 Nm	M 8 - 25 Nm	M 10 - 50 Nm
M 12 - 87 Nm	M 14 - 138 Nm	M16 - 210 Nm

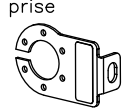
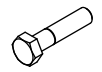
Attention

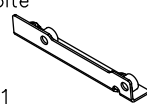
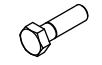
Vérifier le serrage de toute la boulonnerie après 1 000 km de traction.
La boule d'attelage doit être maintenue propre et conservée de graisse consistente.

Equipement de l'attelage:

Pos. 1 Traverse Nombre de pièces: 1 	Pos. 5 Plaque gauche Nombre de pièces: 1 Pos. 6 Vis 8,8 B M12x75mm Nombre de pièces: 1 	Pos. 10 Ecrou 8 B M12 Nombre de pièces: 2 
Pos. 2 Boule d'attelage Nombre de pièces: 1 	Pos. 7 Vis 8,8 B M12x70mm Nombre de pièces: 1 	Pos. 11 Rondelle ø13mm Nombre de pièces: 2 
Pos. 3 Support de prise Nombre de pièces: 1 	Pos. 8 Vis 8,8 B M10x45mm Nombre de pièces: 4 	Pos. 12 Rondelle ø10,5mm Nombre de pièces: 8 
Pos. 4 Plaque droite Nombre de pièces: 1 	Pos. 9 Vis 8,8 B M10x25mm Nombre de pièces: 4 	Pos. 13 Rondelle à ressort ø12,2mm Nombre de pièces: 2 
		Pos. 14 Rondelle à ressort ø10,2mm Nombre de pièces: 8 
		Pos. 15 Cache boule Nombre de pièces: 1 



PPUH AUTO-HAK z.J.

Fabrication des dispositifs d'attelage à boule
Henryk & Zbigniew Nejman
76-200 SLUPSK ul. Słoneczna 16K
tel/fax +48 (59) 8-414-414; 8-414-413
E-mail: office@autohak.com.pl
www.autohak.com.pl

Attelage sans faisceau électrique

Classe: **A50-X** Numéro de cat. **V65**

Conçu pour être monté sur véhicule:

Fabricant: **NISSAN**

Modèle: **NOTE**

Typ: **5 portes (E11), VAN**

Produit à partir de 03.2006 au 09.2013

Caractéristiques techniques:

Valeur **D**: **6,9 kN**

Masse totale tractable: **1200 kg**

Poids max. sur

la boule d'attelage: **50 kg**

Numéro d'homologation conforme aux lignes directrices fixées par le règlement CEE-NU 55.01: E20-55R-01 4198

Information préliminaire

L'attelage est conçu en conformité avec les principes de sécurité de la circulation route. L'attelage est un facteur qui influence la sécurité routière et peut être installé uniquement par du personnel qualifié.

Toute modification sur la construction de l'attelage est interdite. Cela entraîne l'annulation de l'autorisation de mise en circulation. S'il y en a, enlever le mastic isolant ou la couche de protection au châssis, à proximité de la surface d'appui du crochet. Appliquer une couche de protection antirouille sur les parties nues de la carrosserie et sur les trous.

Les informations contraignantes quant aux valeurs des charges sont celles, fournies par le constructeur de véhicule, ou le poids maximal de remorque et pression max autorisée sur la boule d'attelage. Les valeurs des paramètres du dispositif ne peuvent pas être dépassées.

La formule pour calculer la puissance D:

$$\frac{\text{Poids maximal tractable [kg]} \times \text{Poids total en charge (voiture) [kg]}}{\text{Poids maximal tractable [kg]} + \text{Poids total en charge (voiture) [kg]}} \times \frac{9,81}{1000} = D \text{ [kN]}$$

INSTRUKCJA

Montażu i eksploatacji zaczepu kulowego

Oznaczenie zacisku wg		Łączenie przewodów
ISO	PN	
1	L	Kierunkowskazy lewe
2	+	Tylne światła przeciwmgłowe
3	31	Masa
4	R	Kierunkowskazy prawe
5	58R	Światła pozycyjne prawe
6	54	Światła hamowania
7	58L	Światła pozycyjne lewe

Rys. 1

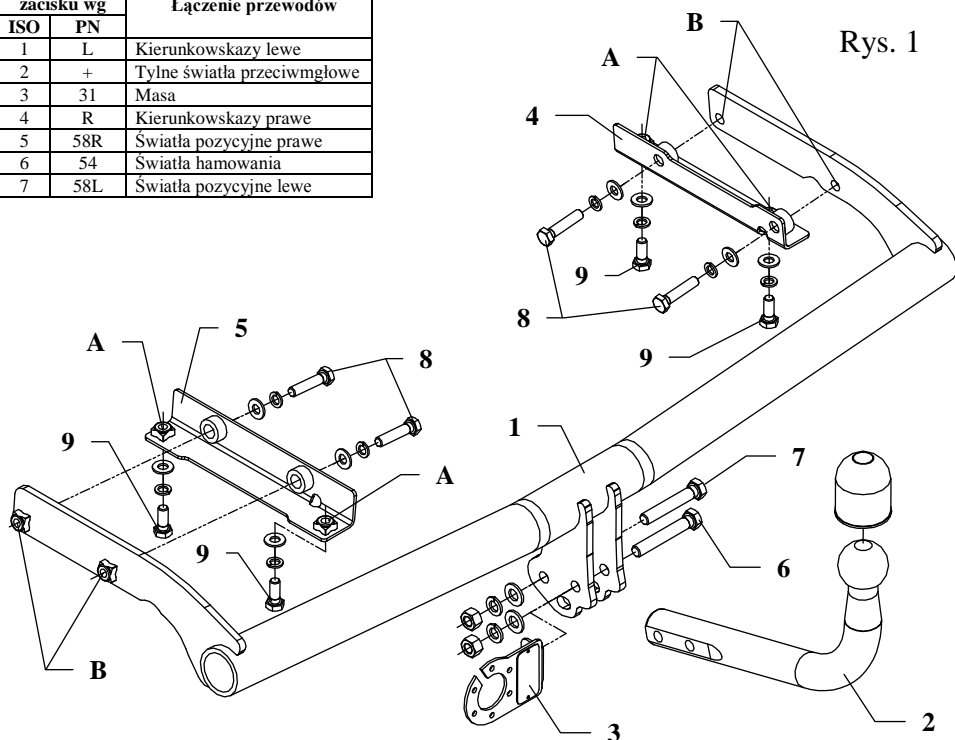

Zaczep kulowy przeznaczony jest do zamontowania w samochodzie: **NISSAN NOTE, 5 drz. (E11), VAN**, produkowanym od 03.2006r. do 9.2013r., nr katalogowy **V65** i służy do ciągnięcia przyczep o masie całkowitej **1200 kg** i nacisku na kulę max **50 kg**.

OD PRODUCENTA

Dziękujemy za wybór produkowanego przez naszą firmę zaczepu kulowego. Jego niezawodność została potwierdzona licznymi testami oraz opiniami zadowolonych klientów. Jednakże niezawodność zaczepów kulowych jest zależna również od prawidłowego montażu oraz prawidłowej eksploatacji. Z tego powodu prosimy Państwa o staranne przeczytanie niniejszej instrukcji montażu oraz przestrzeganie właściwych wskazówek.

Zaczep należy zamontować w miejscach do tego celu przeznaczonych przez producenta samochodu.

Kolejność czynności przy montażu

1. Zdemontować zderzak.
2. Zdemontować wsporniki zderzaka po lewej i prawej stronie (nie będą ponownie montowane).
3. Przyłożyć nakładki (poz. 4 i 5) tak, aby otwory w nakładkach pokryły się z otworami przygotowanymi przez producenta samochodu. Nakładki przykręcić luźno przez otwory (poz. A) śrubami M10x25mm (poz. 9) z wyposażenia zaczepu.
4. Wsunąć belkę główną zaczepu (poz. 1) do ramy samochodu. Przykręcić śrubami M10x45mm (poz. 8) przez otwory (poz. B) jak pokazano na rysunku 1.
5. Wyciąć wzmocnienie zderzaka jak pokazano na rysunku 2.

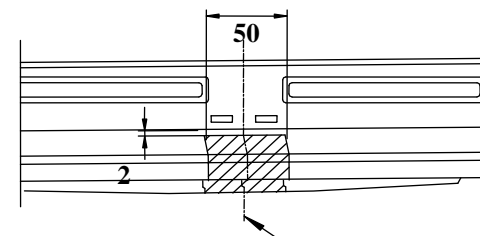

Rys. 2

oś symetrii

6. Zamontować zderzak po uprzednim wycięciu od spodu, w jego środkowej części, fragmentu o szerokości 50mm i głębokości 70mm.
7. Przykręcić część kulistą zaczepu (poz. 2) śrubami: M12x75mm (poz. 6) oraz M12x70mm (poz. 7). Pierwszą z tych śrub przykręcić również blachą pod gniazdo (poz. 3). Patrz rys. 1.
8. Dokręcić wszystkie śruby z momentem jak pokazano w tabeli.
9. Podłączyć przewody gniazdka 7 – bieg. do instalacji elektrycznej zgodnie z instrukcją fabryczną samochodu (zaleca się wykonanie w ASO).
10. Uzupełnić ewentualne ubytki powłoki malarskiej zaczepu powstałe w trakcie montażu.

Zalecany moment skręcający dla śrub i nakrętek 8,8:

M 8 - 25 Nm

M 10 - 55 Nm

M 12 - 85 Nm

M 14 - 135 Nm

UWAGA

Po zamontowaniu zaczepu kulowego należy uzyskać wpis w dowodzie rejestracyjnym pojazdu na „stacji kontroli pojazdów” właściwej dla miejsca zamieszkania.

Samochód powinien być wyposażony w :

-kierunkowskazy boczne

-lusterka boczne o rozstawie co najmniej szerokości przyczepy

Sprawdzać śruby mocujące zaczepu kulowego po około 1 000 km przebiegu eksploatacji.

Kula zaczepu musi być utrzymana w czystości i konserwowana smarem stałym.



Produkcja Zaczepów Kulowych
Henryk i Zbigniew Nejman
76-200 SŁUPSK ul. Słoneczna 16K
tel/fax (059) 8-414-414; 8-414-413
E-mail: office@autohak.com.pl
www.autohak.com.pl

Wyposażenie zaczepu:

Poz. 1 Nazwa: Belka główna Ilość szt: 1	Poz. 5 Nazwa: Nakładka lewa Ilość szt: 1	Poz. 10 Nazwa: Nakrętka 8 B Ilość szt: 2 Wymiar: M12
	Poz. 6 Nazwa: Śruba 8,8 B Ilość szt: 1 Wymiar: M12x75mm	Poz. 11 Nazwa: Podkładka zwykła Ilość szt: 2 Wymiar: Ø 13 mm
Poz. 2 Nazwa: Część kulista Ilość szt: 1	Poz. 7 Nazwa: Śruba 8,8 B Ilość szt: 1 Wymiar: M12x70mm	Poz. 12 Nazwa: Podkładka zwykła Ilość szt: 8 Wymiar: Ø 10,5 mm
	Poz. 8 Nazwa: Śruba 8,8 B Ilość szt: 4 Wymiar: M10x45mm	Poz. 13 Nazwa: Podkładka sprężynowa Ilość szt: 2 Wymiar: Ø 12,2 mm
Poz. 3 Nazwa: Płyta gniazda Ilość szt: 1	Poz. 9 Nazwa: Śruba 8,8 B Ilość szt: 4 Wymiar: M10x25mm	Poz. 14 Nazwa: Podkładka sprężynowa Ilość szt: 8 Wymiar: Ø 10,2 mm
	Poz. 4 Nazwa: Nakładka prawa Ilość szt: 1	Poz. 15 Nazwa: Osłona kuli Ilość szt: 1

KARTA GWARANCYJNA

Producent udziela gwarancji niniejszą kartą gwarancyjną na okres 24 miesięcy licząc od dnia zakupu zaczepu kulowego do samochodu:

NISSAN NOTE
5 drz. (E11), VAN
produkowanego od 03.2006r. do 09.2013r.

Data produkcji Data zakupu.....

Zakres gwarancji obejmuje wyłącznie wady jakościowe wynikające z winy producenta.

Gwarancja nie obejmuje natomiast uszkodzeń zawinionych przez nabywcę, wynikających z niewłaściwego montażu, użytkowania lub konserwacji, uszkodzeń mechanicznych, normalnego zużycia podczas eksploatacji itp.

Gwarancja udzielona na zakupiony towar nie wyłącza, nie ogranicza ani nie zawiesza uprawnień kupującego wynikających z niezgodności towaru z umową.

Reklamacje należy zgłaszać w punkcie sprzedaży, składając jednocześnie kartę gwarancyjną. Usunięcie "wady" następuje po stwierdzeniu przez punkt sprzedaży wspólnie z producentem słuszności złożonej reklamacji.

Reklamacja powinna być załatwiona w ciągu 14 dni od dnia uznania reklamacji. Karta gwarancyjna jest nieważna jeżeli nie jest wypełniona i podpisana.

Data zgłoszenia reklamacji:

Zaczep kulowy bez wyposażenia elektrycznego

Klasa: **A50-X** Nr kat. **V65**

Przeznaczony do zamontowania w samochodzie:

Producent: **NISSAN**

Model: **NOTE**

Typ: **5 drz. (E11), VAN**

produkowanym od 03.2006r. do 09.2013r.

Numer homologacji zgodnie z wytycznymi regulaminu EKG/ONZ 55.01: E20-55R-01 4198

Dane techniczne:

wartość siły **D: 6,9 kN**

maksymalna masa przyczepy: **1200 kg**

maksymalny nacisk na kulę: **50 kg**

INFORMACJA WSTĘPNA

Zaczep kulowy jest skonstruowany zgodnie z zasadami bezpieczeństwa ruchu drogowego. Zaczep kulowy jest elementem wpływającym na bezpieczeństwo jazdy i może zostać zainstalowany wyłącznie przez personel wyspecjalizowany. Niedopuszczalne jest dokonywanie jakichkolwiek zmian w konstrukcji zaczepu. Powoduje to wygaśnięcie dopuszczenia do stosowania. W przypadku obecności masy izolacyjnej lub osłony podwozia w miejscu przylegania zaczepu, należy ją usunąć. Nieosłonięte miejsca karoserii oraz wywiercone otwory należy pomalować farbą antykorozyjną.

Informacjami wiążącymi odnośnie wartości obciążeń są dane podawane przez producenta samochodu, względnie wartości maksymalnej masy przyczepy oraz maksymalnego nacisku na kulę, przy czym wartości parametrów zaczepu kulowego nie mogą być przekroczone.

Wzór do obliczania wartości siły D:

$$\frac{\text{Maks. masa przyczepy [kg]} \times \text{Maks. masa samochodu [kg]}}{\text{Maks. masa przyczepy [kg]} + \text{Maks. masa samochodu [kg]}} \times \frac{9,81}{1000} = D \text{ [kN]}$$