

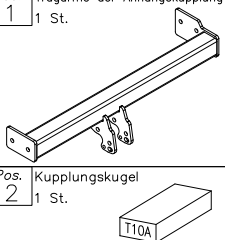













## Zubehör:

Pos. 1 Tragarme der Anhängerkupplung 1 St. 	Pos. 5 Halter links 1 St. 	Pos. 10 Schraube 8.8 B 5 St. M12x35mm 	Pos. 15 Unterlegscheibe 1 St. Ø 10,5 mm 
	Pos. 6 Unterlegscheibe 2 St. Ø58xØ12x6mm 	Pos. 11 Schraube 8.8 B 1 St. M10x100mm 	Pos. 16 Federring 9 St. Ø 12,2 mm 
Pos. 2 Kupplungskugel 1 St.  Art.nr-KL1T10A	Pos. 7 Distanzhülse 4 St. Ø21.6x2.65mm L=53mm 	Pos. 12 Mutter 8 B 8 St. M12 	Pos. 17 Federring 1 St. Ø 10,2 mm 
Pos. 3 Steckdosenhalteplatte 1 St.  Art.nr-BL1T10A	Pos. 8 Unterlegscheibe 5 St. Ø37xØ13x3mm 	Pos. 13 Mutter 8 B 1 St. M10 	
Pos. 4 Halter rechts 1 St. 	Pos. 9 Schraube 8.8 B 4 St. M12x90mm 	Pos. 14 Unterlegscheibe 9 St. Ø 13 mm 	

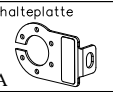

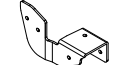
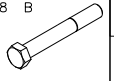
**PPUH AUTO-HAK Sp.J.**

Produkcja Zaczepów Kulowych  
Henryk i Zbigniew Nejman  
76-200 SŁUPSK ul. Stoneczna 16K  
tel/fax (059) 8-414-414; 8-414-413  
E-mail: [office@autohak.com.pl](mailto:office@autohak.com.pl)  
[www.autohak.com.pl](http://www.autohak.com.pl)

## Anhängerkupplung

Klasse: **A50-X** Katalog nr **T10A**  
zugelassen zur Montage an folgenden Fahrzeugtypen:  
Hersteller: **KIA**  
Modell: **SPORTAGE**  
Typ: **5 Türer, 2/4WD (JA)**  
ab Bj. 04.1994 bis 09.2004

Technische Daten:  
**D** – Wert : **9,89 kN**  
Max. Masse Anhänger: **2000 kg**  
Max. Stützlast: **75 kg**

**Homologationsnummer gemäß der Direktive 94/20/EG: e20\*94/20\*0303\*00**

## EINLEITUNG

Die Anhängerkupplung erfüllt die Vorschriften der Verkehrssicherheit. Sie beeinflusst die Fahrsicherheit und daher ist ausschließlich nur vom Fachpersonal zu montieren. Es dürfen keinesfalls Konstruktionsänderungen vorgenommen werden. Sonst erlischt die Verwendungszulassung.

Falls es eine Isolationsschicht oder Fahrzeugunterbodenschutz gibt, wo die Anhängerkupplung befestigt wird, so sind diese zu entfernen. Andere Karosseriestellen und gebohrte Löcher sind mit der Antikorrosionsfarbe anzustreichen.

Für die Belastungswerte gelten die vom Fahrzeughersteller angegebenen Daten bzw. max. Masse der Anhänger und max. Stützlast. Dabei dürfen die Höchstkenwerte der Anhängerkupplung nicht überschritten werden.

*D-Wert Formel:*

$$\frac{\text{max. Masse Anhänger [kg]} \times \text{Max. Fahrzeugesamtgewicht [kg]}}{\text{max. Masse Anhänger [kg]} + \text{Max. Fahrzeugesamtgewicht [kg]}} \times \frac{9,81}{1000} = D \text{ [kN]}$$

## MONTAGE - und BETRIEBSANLEITUNG DER ANHÄNGEKUPPLUNG

## Anbauanleitung

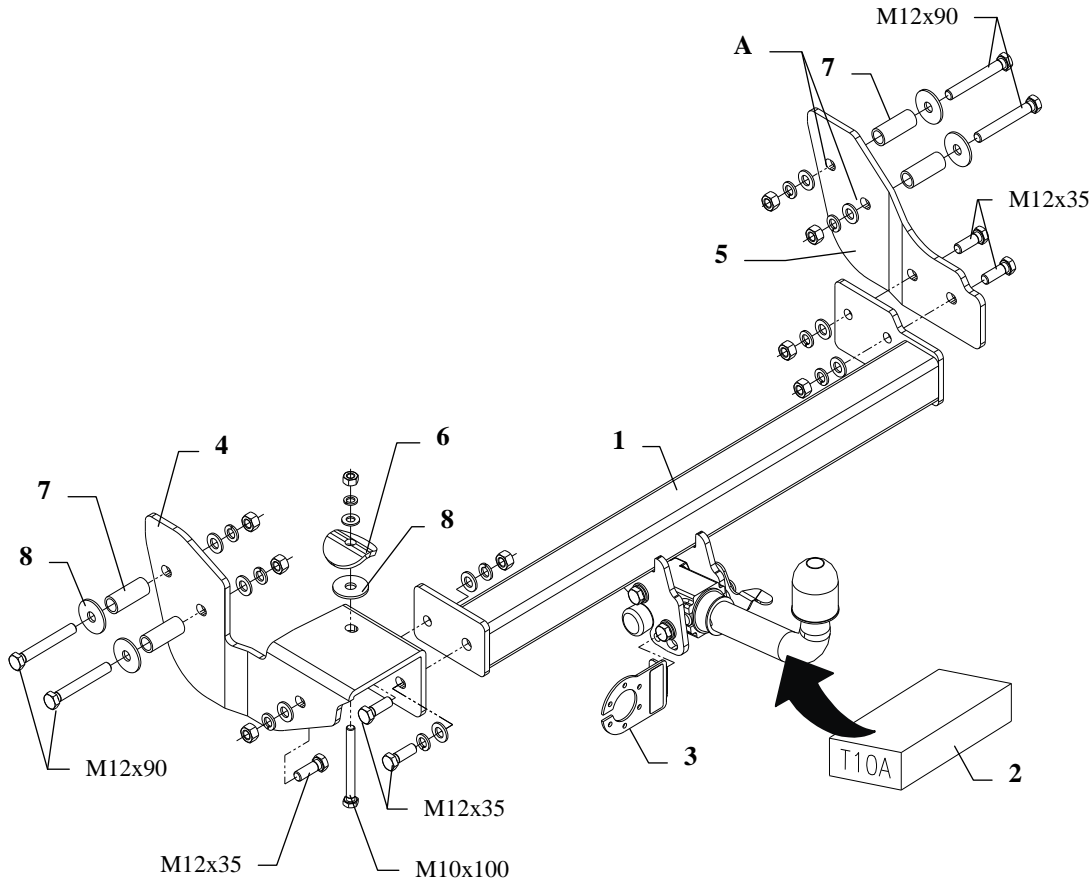

Die Anhängerkupplung (Katalognummer **T10A**) ist für folgende Fahrzeugtypen zugelassen: **KIA SPORTAGE 5 Türier 2/4WD (JA)**, ab Bj. 04.1994 bis 09.2004, dient zum ziehen der Anhänger mit der Gesamtlast von **2000 kg** und der Kugelstützlast von max. **75 kg**.

### VON DEM HERSTELLER

Die Zuverlässigkeit der Anhängerkupplung ist jedoch auch von der ordnungsgemäßen Montage und der richtigen Nutzung abhängig. Daher werden Sie gebeten, sorgfältig die folgende Montageanleitung zu lesen und sich an die entsprechenden Anweisungen zu beachten.

*Die Anhängerkupplung muss an den vom Fahrzeughersteller vorgeschriebenen Befestigungsstellen montiert werden.*

1. Die Schablone ausschneiden, diese an den Fahrzeugrahmen von innen anlegen. Sie muss so angelegt werden, dass sich die elliptischen Löcher im Fahrzeugrahmen mit dem Ausschnitt in der Schablone und dem Halbkreis in der Schablone mit dem Rohr, das zwei Rahmen verbindet, überdecken.
2. Die gekörnten Stellen mit dem Bohrer Ø13mm durchbohren, dann die Löcher (Pos. A) an der Außenseite des Rahmens mit dem Bohrer Ø22mm vergrößern.
3. In diesen Löchern die Distanzhülsen Ø21,6x2,65mm L=53mm (Pos.7) einsetzen, dann die Schrauben M12x90mm (Pos.9) mit den Unterlegscheiben Ø42x13x3mm (Pos.8) einbringen.
4. Die Seitenhalter der Anhängerkupplung (Pos. 4 u.5) an den Rahmen von innen anlegen, wie auf der Zeichnung gezeigt, und leicht verschrauben.
5. Die Tragarme der Anhängerkupplung (Pos.1) zwischen die Halter (Pos. 4 u. 5) schieben und mit den Schrauben M12x35mm (Pos.10) verschrauben.
6. Durch das Loch (Pos.B) im Seitenhalter (Pos.4) im Rohr, das die Rahmen verbindet, mit dem Bohrer Ø11mm durchbohren. Dann mit den Schrauben M10x100mm (Pos.11) verschrauben. Dabei die Unterlegscheibe (Pos.6) verwenden. **Achtung!** Zwischen den Halter (Pos.4) und dem Rohr die Unterlegscheiben Ø42xØ13x3mm (Pos. 8), wie auf der Zeichnung gezeigt, anlegen.
7. Die Kupplungskugel gemäß der Anbauanleitung der Anhängerkupplung mit dem schnelldemontierbaren Aufsatz anbringen. Den Steckdosenhalter (Pos. 3) festziehen verschrauben.
8. Alle Schrauben gemäß den Angaben in der Tabelle festziehen.
9. Die Elektroinstallation gemäß der Bedienungsanleitung des Herstellers anschließen.
10. Falls nötig, den durch die Montage beschädigten Farbanstrich an der Anhängerkupplung ausbessern.

Drehmomente für Schrauben und Muttern 8.8:

<b>M6</b> - 11 Nm	<b>M 8</b> - 25 Nm	<b>M 10</b> - 50 Nm
<b>M 12</b> - 87 Nm	<b>M 14</b> - 138 Nm	<b>M16</b> - 210 Nm

### ACHTUNG

- Nach dem Anbau der Anhängerkupplung sind die nationalen Vorschriften zur Anbauabnahme und zur Änderung der Fahrzeugpapiere zu beachten.
- Das Fahrzeug sollte mit seitlichen Blinkern und Rückspiegeln, deren Abstand mindestens der Anhängerbreite entspricht, ausgestattet werden.
- Alle Befestigungsschrauben sind nach ca. 1 000 km Anhängerbetrieb zu prüfen und nachzuziehen.
- Die Kugel der Anhängerkupplung ist sauber zu halten und zu fetten.

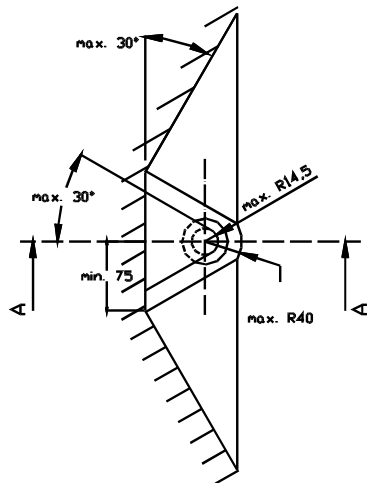
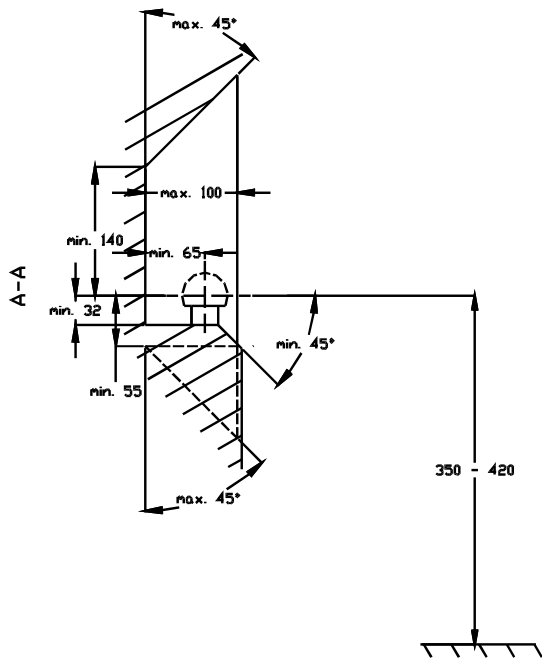

- (D) Der Freiraum nach Anhang VII, Abbildung 30 der Richtlinie 94/20/EG ist zu gewährleisten.  
 (CZ) Volný prostor ve smyslu Přílohy VII, obr. 30 Směrnice č. 94/20/EG musí být zaručen.  
 (F) L' espace libre doit être garanti conformément à l'annexe VII, illustration 30 de la directive 94/20/ CE.  
 (GB) The clearance specified in apendix VII, diagram 30 of guideline 94/20/EC must be guaranteed.  
 (PL) Zagwarantować swobodną przestrzeń zgodnie z załącznikiem VII, rysunek 30 dyrektywy 94/20/CE.  
 (SK) Volný priestor v zmysle Prílohy VII, obr. 30 Smernice 94/20/EC musí byť zaručená.

- (D) \* bei zulässigem Gesamtgewicht des Fahrzeuges  
 (CZ) \* při celkové přípustné hmotnosti vozidla  
 (F) \* pour poids total en charge autorisé du véhicule  
 (GB) \* at gross vehicle weight rating  
 (PL) \* przy dopuszczalnym ciężarze całkowitym pojazdu  
 (SK) \* pri celkovej prípustnej hmotnosti vozidla

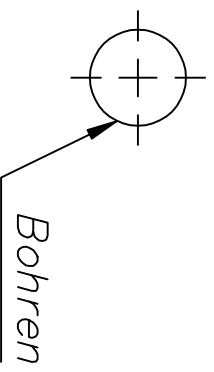
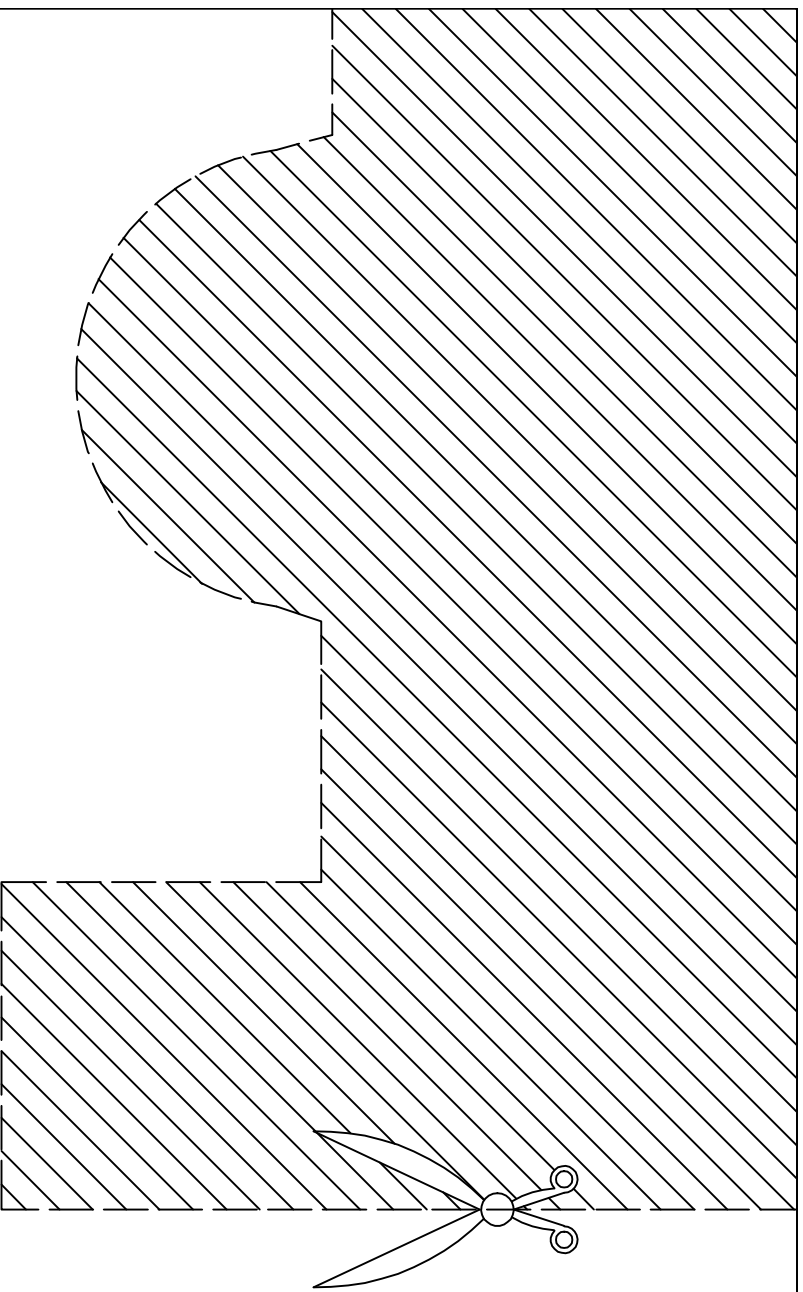

Bohren

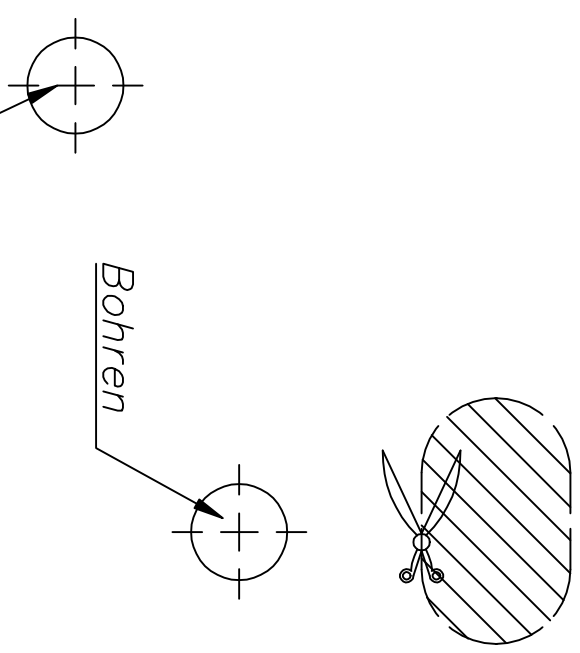

Bohren

Bohren

Schablone  
KIA Sportage 2/4WD, 5 Türer (JA),  
ab Bj. 04.1994 bis 09.2004  
nr kat.: T10A

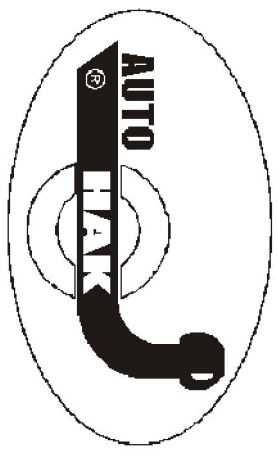

76-200 Stupsk. Ul Stoneczna 16 K

## FITTING INSTRUCTION

Clamp mark in acc. with		Cables joining
ISO	PN	
1	L	Left directional lights
2	+	Rear fog lights
3	31	Ground
4	R	Right directional lights
5	58R	Right side parking lights
6	54	Stoplights
7	58L	Left side parking lights

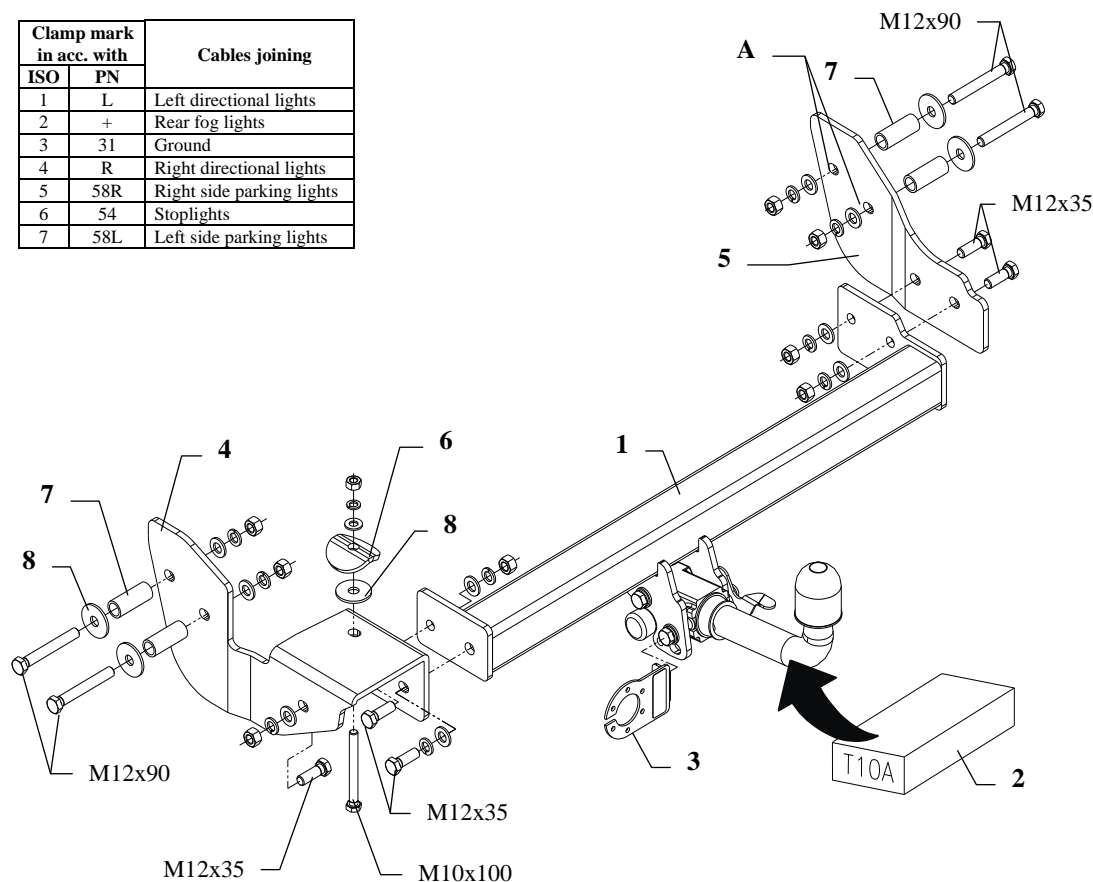

This towing hitch is designed to assembly in following cars:  
**KIA SPORTAGE, 5 doors, 2/4WD (JA)**, produced since 04.1994 till 09.2004, catalogue no. **T10A** and is prepared to tow trailers max total weight **2000 kg** and max vertical load **75 kg**.

### *From manufacturer*

Thank you for buying our product. Their reliability has been confirmed in many tests. Reliability of towing hitch depends also on correct assembly and right operation. For this reasons we kindly ask to read carefully this instruction and apply to hints.

*The towing hitch should be install in points described by a car producer.*

## The instruction of the assembly

1. Cut out the template and apply it to the internal side of the frame. The template one ought to place that way, so holes in the shape of the ellipse in the frame be covered with the cut on the template and the semicircle on the template be covered with the pipe which joins both frames. After careful arrangement of the template one ought to point three holes (from template).
  2. In pointed places one ought to drill throughly holes  $\varnothing 13\text{mm}$ , then holes (pos. A) by the outside of the frame drill  $\varnothing 22\text{mm}$ .
  3. Into so prepared holes slip distance sleeves  $\varnothing 21,6 \times 2,65\text{mm}$ ,  $L=53\text{mm}$  (pos. 7), put bolts M12x90mm (pos. 9) with washers  $\varnothing 42 \times \varnothing 13 \times 3\text{mm}$  (pos. 8).
  4. Apply brackets (pos. 4 and 5) to the internal side of the frame, as showed on the drawing and fix loosely.
  5. Slip the main bar of the towing hitch (pos. 1) between brackets (pos. 4 and 5) and fix with bolts M12x35mm (pos. 10).
  6. Through hole (pos. B) of the bracket (pos. 4) drill throughly in the joining pipe of the frame hole  $\varnothing 11\text{mm}$ , then fix with bolt M10x100mm (pos. 11). Use the washer (pos. 6).
- ATTENTION!** Between the bracket (pos. 4) and the pipe put washers  $\varnothing 42 \times \varnothing 13 \times 3\text{mm}$  (pos. 8), as showed on the drawing.
7. Fix body of the automat and place tow-ball according to supplied instruction. Note! Remember to place socket plate (pos. 3) as shown on the drawing 1.
  8. Tighten all bolts according to the torque shown in the table.
  9. Connect electric wires of 7-poles socket according to the instruction of the car. (Recommend to make at authorized service station)
  10. Complete paint layer damaged during installation.

Torque settings for nuts and bolts (8,8):	
<b>M 8</b> - 25 Nm	<b>M 10</b> - 55 Nm
<b>M 12</b> - 85 Nm	<b>M 14</b> - 135 Nm

### NOTE

After install the towing hitch you should get adequate note in registration book (at authorised service station).The car should be equipped with:

- Indicators
- Tow mirrors

After 1000km check all bolts and nuts. The ball of towing hitch must be always kept clear and conserve with a grease.

## Towing hitch accessories:

Pos. 1 Name: Main bar Quantity: 1	Pos. 5 Name: Right bracket Quantity: 1	Pos. 10 Name: Bolt 8,8 B Quantity: 5 Dim.: M12x35mm	Pos. 15 Name: Plain washer Quantity: 1 Dim.: $\varnothing$ 10,5 mm
Pos. 2 Name: Tow ball Quantity: 1	Pos. 6 Name: Washer Quantity: 1 Dim.: $\varnothing$ 58x $\varnothing$ 12x6mm	Pos. 11 Name: Bolt 8,8 B Quantity: 1 Dim.: M10x100mm	Pos. 16 Name: Spring washer Quantity: 9 Dim.: $\varnothing$ 12,2 mm
Pos. 3 Name: Socket plate Quantity: 1	Pos. 7 Name: Distance sleeve Quantity: 4 Dim.: $\varnothing$ 21.6x2.65mm L=53mm	Pos. 12 Name: Nut 8 B Quantity: 8 Dim.: M12	Pos. 17 Name: Spring washer Quantity: 1 Dim.: $\varnothing$ 10,2 mm
Pos. 4 Name: Left bracket Quantity: 1	Pos. 8 Name: Flat washer Quantity: 5 Dim.: $\varnothing$ 42x $\varnothing$ 13x3mm	Pos. 13 Name: Nut 8 B Quantity: 1 Dim.: M10	
	Pos. 9 Name: Bolt 8,8 B Quantity: 4 Dim.: M12x90mm	Pos. 14 Name: Plain washer Quantity: 9 Dim.: $\varnothing$ 13 mm	



**PPUH AUTO-HAK S.J.**

Produkcja Haków Holowniczych  
Henryk i Zbigniew Nejman  
76-200 SŁUPSK ul. Słoneczna 16K  
tel/fax (059) 8-414-414; 8-414-413  
e-mail: [office@autohak.com.pl](mailto:office@autohak.com.pl)  
[www.autohak.com.pl](http://www.autohak.com.pl)

## Towing hitch (without electrical set)

Class: **A50-X** Cat. no. **T10A**

Designed for:

Manufacturer: **KIA**

Model: **SPORTAGE**

Type: **5 doors, 2/4WD (JA)**

produced since 04.1994 till 09.2004

Technical data:

**D-value: 9,89 kN**

maximum trailer weight: **2000 kg**

maximum vertical cup load: **75 kg**

**Approval number according to Directive 94/20/EC: e20\*94/20\*0303\*00**

## Foreword

This towing hitch is designed according to rules of safety traffic regulations. The towing hitch is a safety component and can be install only by qualified personnel. Any alteration or conversion of the towing hitch is prohibited and would lead to cancellation of design certification. Remove insulating compound and underseal from vehicle (if present) in the area of the matting surfaces of the towing hitch. The vehicle manufacturer's specifications regarding trailer load and max. vertical cup load are decisive for driving whereat values for the towing hitch cannot be exceeded.

*D-value formula:*

$$\frac{\text{Max trailer weight [kg]} \times \text{Max vehicle weight [kg]}}{\text{Max trailer weight [kg]} + \text{Max vehicle weight [kg]}} \times \frac{9,81}{1000} = D \text{ [kN]}$$

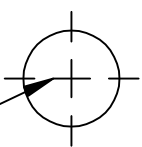
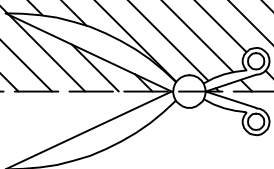
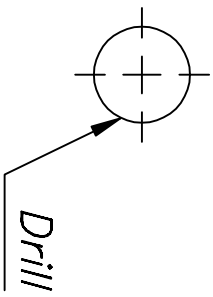
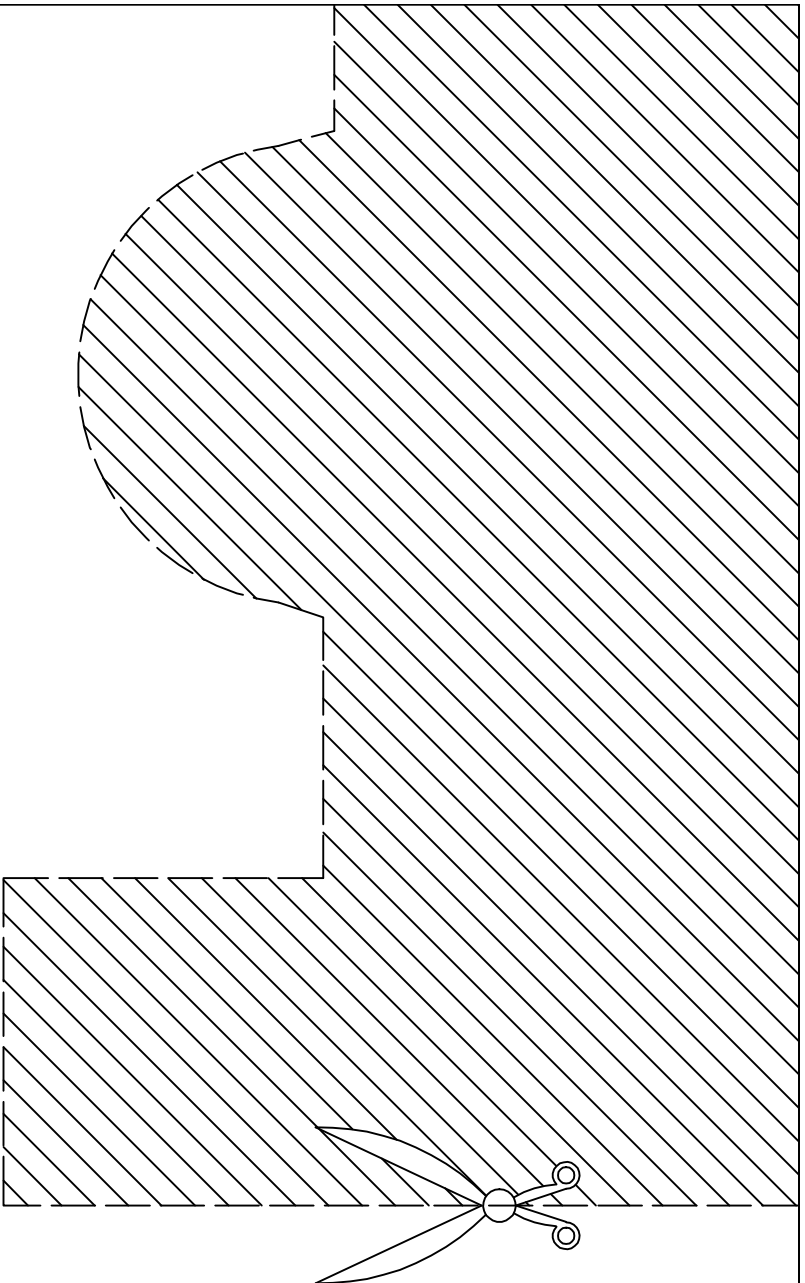

*Drill*

*Drill*

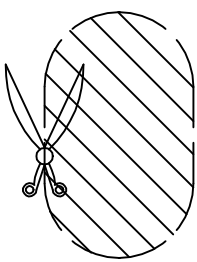
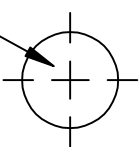

Template to:  
KIA Sportage 2/4WD, 5 drz. (JA)  
prod. since 04.1994 till 09.2004  
cat. no.: T10A

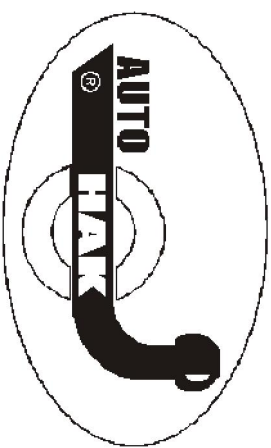

76-200 Słupsk. Ul Stoneczna 16 K



## INSTRUCTION

### De montage et d'exploitation du dispositif d'attelage à boule

Désignation de borne selon la norme		Connexion des câbles
ISO	PN	
1	L	Pour indicateurs de direction gauche
2	+	Feux de brouillard arrière
3	31	Au poids du véhicule
4	R	Pour indicateurs de direction droite
5	58R	Feux de circulation droites
6	54	Pour feux de freinage
7	58L	Feux de circulation gauches

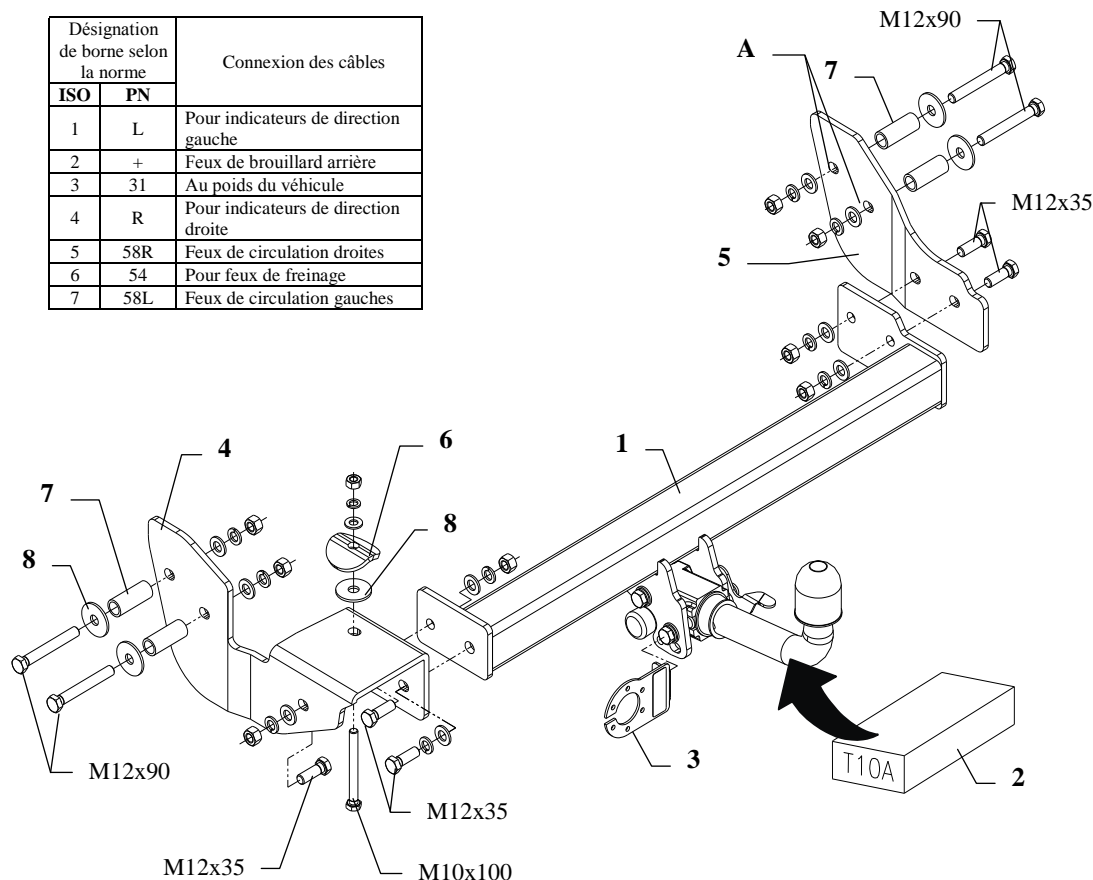

Le dispositif d'attelage à boule est conçu pour être monté dans la voiture: **KIA SPORTAGE, 5 portes, 2/4WD (JA)**, produit à partir de 04.1994 au 09.2004, numéro de catalogue **T10A** et est utilisé pour tirer des remorques du poids total **2000 kg** et de la pression totale sur la boule max **75 kg**.

### DE LA PART DU FABRICANT

Merci d'avoir choisi le dispositif d'attelage à boule produit par notre société. Son fiabilité a été confirmée dans de nombreux tests et par les opinions des clients satisfaits. Toutefois, la fiabilité des dispositifs d'attelage à boule dépend aussi d'installation et d'exploitation correcte. Pour cette raison, nous vous demandons de lire attentivement cette instruction de montage et de respecter les conseils.

*Le dispositif d'attelage à boule doit être monté dans des emplacements prévus à ce but par le fabricant de voiture.*

## Instructions de montage

- Découper le modèle et le placer à l'intérieur du châssis. Placer le modèle de manière que les trous elliptiques dans le châssis coïncident avec la découpe sur le modèle et que le demi cercle sur le modèle coïncide avec le tuyau de raccordement. Pointer trois trous à la base du modèle.
- Percer les trous pointés avec la mèche de  $\varnothing 13\text{mm}$ , ensuite percer les trous (pos.A) à l'extérieur du châssis avec la mèche de  $\varnothing 22\text{mm}$ .
- Faire glisser les douilles d'écartement  $\varnothing 21,6 \times 2,65\text{mm}$ ,  $L=53\text{mm}$  (pos. 7) dans les trous préparés, introduire les vis M12x90mm (pos. 9) avec les rondelles  $\varnothing 37 \times \varnothing 13 \times 3\text{mm}$  (pos. 8).
- Placer les appuis de l'attelage (pos. 4 et 5) à l'intérieur du châssis, conformément au dessin et serrer de manière lâche.
- Faire glisser la poutre principale (pos.1) entre les appuis (pos. 4 et 5) et serrer à l'aide des vis M12x35mm (pos. 10).
- Percer à travers du trou (pos.B) de l'appui (pos.4) dans le tuyau de raccordement avec la mèche  $\varnothing 11\text{mm}$ , ensuite serrer à l'aide de vis M10x100mm (pos. 11) – utiliser la rondelle (pos.6).  
**Attention !** Placer les rondelles  $\varnothing 37 \times \varnothing 13 \times 3\text{mm}$  (pos. 8) entre l'appui (pos.4) et le tuyau, conformément au dessin.
- Fixer le carter du mécanisme automatique et la boule conformément aux instructions, jointes au crochet d'attelage avec l'attache facilement démontable. Attention! N'oubliez pas de fixer la tôle sous la prise (pos.3) à l'aide de première de ces vis.
- Serrer toutes les vis aux couples de serrage, comme indiqué dans le tableau.
- Remplir des pertes de peinture causées durant l'installation.

Couples de serrage recommandé pour les vis et les écrous 8,8:

<b>M6</b> - 11 Nm	<b>M 8</b> - 25 Nm	<b>M 10</b> - 50 Nm
<b>M 12</b> - 87 Nm	<b>M 14</b> - 138 Nm	<b>M16</b> - 210 Nm

### Attention

Après le montage du dispositif d'attelage à boule, il faut obtenir l'inscription dans le certificat d'immatriculation de véhicule à la station de contrôle technique, adéquate au domicile.

Le véhicule doit être équipé de :

- indicateurs de direction latéraux
  - retroviseurs extérieurs, elles doivent couvrir au moins la largeur de remorque
- Vérifier le serrage de toute la boulonnerie après 1 000 km de traction.

La boule d'attelage doit être maintenue propre et conservée de graisse consistente.



## Équipement du dispositif d'attelage à boule:

Pos. 1 Poutre principale Nombre de pièces: 1	Pos. 5 Appui droit Nombre de pièces: 1	Pos. 10 Vis 8,8 B M12x35mm Nombre de pièces: 5	Pos. 15 Rondelle ø10,5mm Nombre de pièces: 1
	Pos. 6 Rondelle ø58xø12x6mm Nombre de pièces: 1	Pos. 11 Vis 8,8 B M10x100mm Nombre de pièces: 1	Pos. 16 Rondelle grower ø12,2mm Nombre de pièces: 9
Pos. 2 Boule d'attelage Nombre de pièces: 1	Pos. 7 Douille d'écartement ø21.6x2.65, L=53mm Nombre de pièces: 4	Pos. 12 Ecrou 8 B M12 Nombre de pièces: 8	Pos. 17 Rondelle grower ø10,2mm Nombre de pièces: 1
Pos. 3 Support de prise Nombre de pièces: 1	Pos. 8 Rondelle ø37xø13x3mm Nombre de pièces: 5	Pos. 13 Ecrou 8 B M10 Nombre de pièces: 1	
Pos. 4 Appui gauche Nombre de pièces: 1	Pos. 9 Vis 8,8 B M12x90mm Nombre de pièces: 4	Pos. 14 Rondelle ø13mm Nombre de pièces: 9	



**PPUH AUTO-HAK z.J.**

Fabrication des dispositifs d'attelage à boule  
Henryk i Zbigniew Nejman  
76-200 SŁUPSK ul. Słoneczna 16K  
tel/fax +48 (59) 8-414-414; 8-414-413  
E-mail: office@autohak.com.pl  
www.autohak.com.pl

## Dispositif d'attelage à boule sans équipement électrique

Classe: **A50-X** Numéro de catégorie: **T10A**

Conçu pour être monté dans un véhicule:

Fabricant: **KIA**

Modèle: **SPORTAGE**

Type: **5 portes, 2/4WD (JA)**

Produit à partir de 04.1994 au 09.2004

Caractéristiques techniques:

Valeur de puissance **D: 9,89 kN**

Poids maximal de remorque: **2000 kg**

Pression max autorisée sur la boule d'attelage: **75 kg**

**Numéro d'homologation conforme à la Directive 94/20/CE:**

**e20\*94/20\*0303\*00**

### Information préliminaire

Le dispositif d'attelage à boule est conçu en conformité avec les principes de sécurité de la circulation route. Le dispositif d'attelage à boule est un facteur qui influence la sécurité routière et peut être installé uniquement par du personnel qualifié.

Toute modification sur la construction du dispositif d'attelage est interdite. Cela entraîne l'annulation de l'autorisation de mise en circulation. S'il y en a une, enlever le mastic isolant ou la couche de protection au châssis, à proximité de la surface d'appui du crochet. Appliquer une couche de protection antirouille sur les parties nues de la carrosserie et sur les trous.

Les informations contraignantes quant aux valeurs des charges sont celles, fournies par le constructeur de véhicule, ou le poids maximal de remorque et pression max autorisée sur la boule d'attelage. Les valeurs des paramètres du dispositif ne peuvent pas être dépassées.

*La formule pour calculer la puissance D:*

$$\frac{\text{poids maximum de remorque [kg]} \times \text{poids maximum de véhicule [kg]}}{\text{poids maximum de remorque [kg]} + \text{poids maximum de véhicule [kg]}} \times \frac{9,81}{1000} = D \text{ [kN]}$$

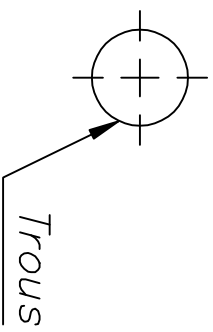
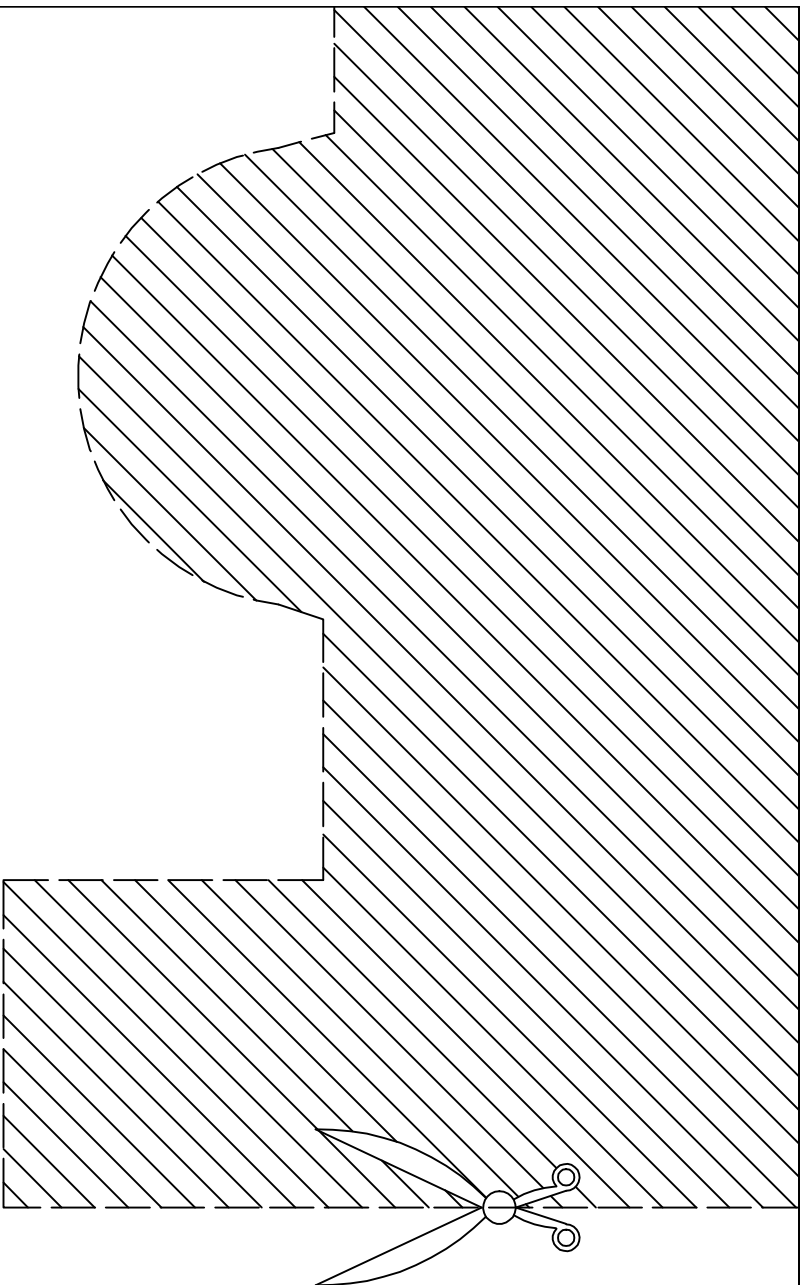

Trous

Modele de decoupage:  
KIA Sportage 2/4WD, 5 portes (JA)  
produit à partir de 04.1994 au 09.2004  
Número de catalogue: T10A

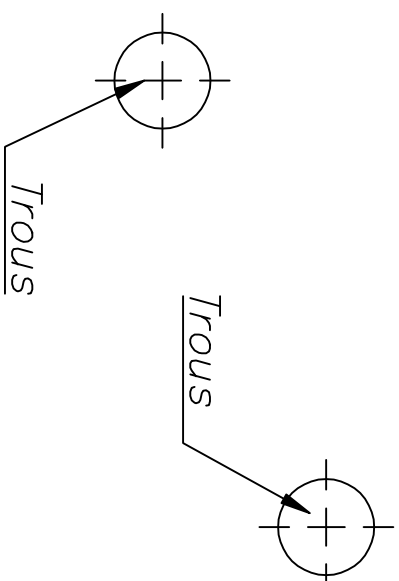

Trous

Trous

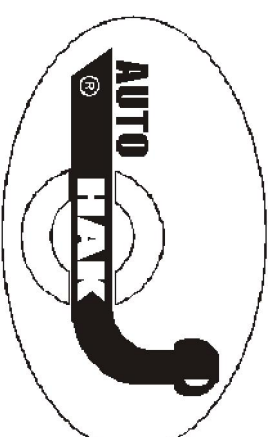
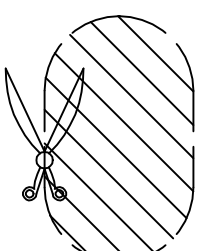

76-200 Stupsk. Ul Stoneczna 16 K

## INSTRUKCJA montażu i eksploatacji zaczepu kulowego

Oznaczenie zacisku wg ISO		Łączenie przewodów
ISO	PN	
1	L	Kierunkowskazy lewe
2	+	Tylne światła przeciwmgłowe
3	31	Masa
4	R	Kierunkowskazy prawe
5	58R	Światła pozycyjne prawe
6	54	Światła hamowania
7	58L	Światła pozycyjne lewe

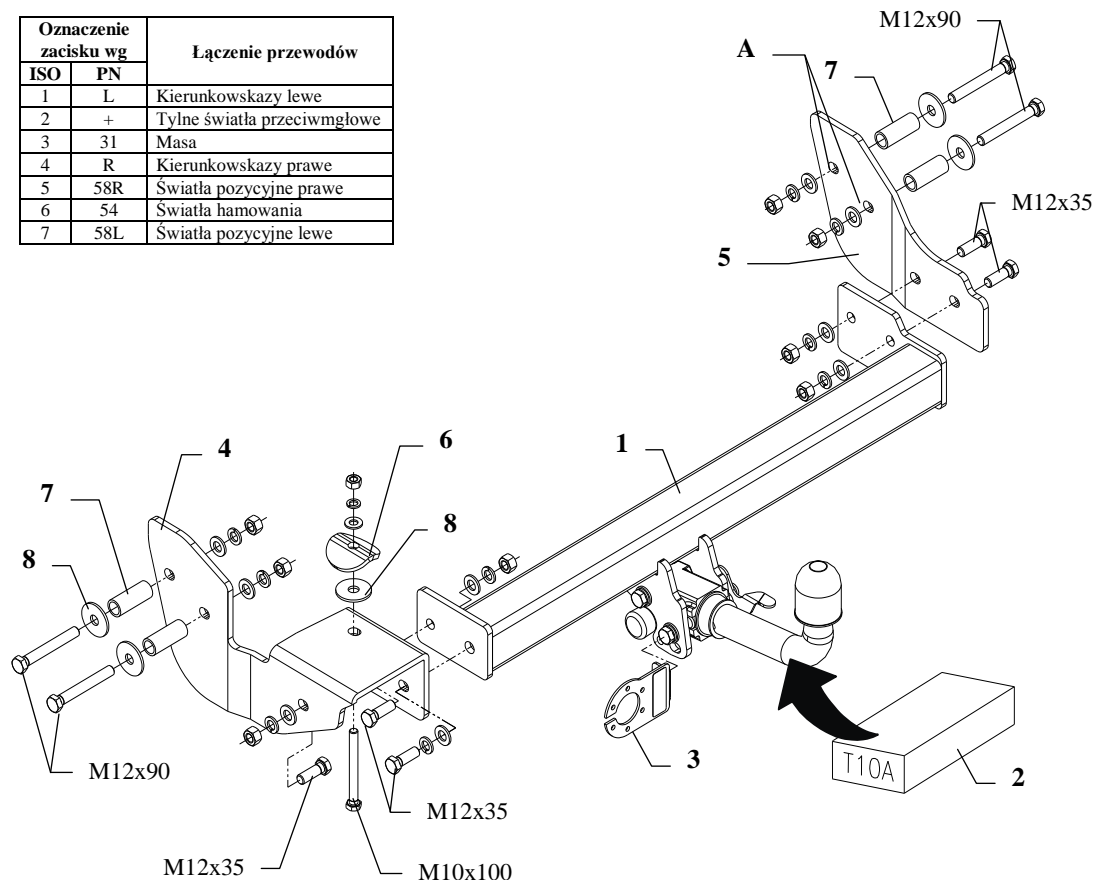

Zaczep kulowy przeznaczony jest do zamontowania w samochodzie: **KIA SPORTAGE 5 drz. 2/4WD (JA)**, produkowanym od 04.1994r. do 09.2004r., numer katalogowy **T10A** i służy do ciągnięcia przyczep o masie całkowitej **2000 kg** i nacisku na kulę max **75 kg**.

### OD PRODUCENTA

Dziękujemy za wybór produkowanego przez naszą firmę zaczepu kulowego. Jego niezawodność została potwierdzona licznymi testami oraz opiniami zadowolonych klientów. Jednakże niezawodność zaczepów kulowych jest zależna również od prawidłowego montażu oraz prawidłowej eksploatacji. Z tego powodu prosimy Państwa o staranne przeczytanie niniejszej instrukcji montażu oraz przestrzeganie zawartych wskazówek.

*Zaczep należy zamontować w miejscach do tego celu przeznaczonych przez producenta samochodu.*

## Kolejność czynności przy montażu

1. Wyciąć szablon, który należy przyłożyć do wewnętrznej strony ramy. Szablon należy ułożyć w taki sposób, aby otwory w kształcie elipsy w ramie pokryły się z wycięciem na szablonie oraz półkole na szablonie pokryło się z rurą, która łączy obie ramy. Po dokładnym ułożeniu szablonu należy napunktować od szablonu trzy otwory.
2. Napunktowane miejsca wywiercić przelotowo wiertłem  $\varnothing 13\text{mm}$ , a następnie otwory (poz. A) po zewnętrznej stronie ramy rozwiertać wiertłem  $\varnothing 22\text{mm}$ .
3. W tak przygotowane otwory wsunąć tulejki dystansowe  $\varnothing 21,6 \times 2,65\text{mm}$ ,  $L=53\text{mm}$  (poz. 7), przełożyć śruby  $M12 \times 90\text{mm}$  (poz. 9) z podkładkami  $\varnothing 42 \times \varnothing 13 \times 3\text{mm}$  (poz. 8).
4. Przyłożyć do wewnętrznej strony ramy wsporniki zaczepu (poz. 4 i 5), jak pokazano na rysunku i skrócić luźno.
5. Pomiędzy wsporniki (poz. 4 i 5) wsunąć belkę główną zaczepu (poz. 1) i skrócić śrubami  $M12 \times 35\text{mm}$  (poz. 10).
6. Przez otwór (poz. B) we wsporniku (poz. 4) przewiercić przelotowo w rurze łączącej ramy wiertłem  $\varnothing 11\text{mm}$ , a następnie skrócić śrubą  $M10 \times 100\text{mm}$  (poz. 11) - wykorzystaj podkładkę (poz. 6).  
**UWAGA!** Pomiędzy wspornik (poz. 4) oraz rurę podłożyć podkładki  $\varnothing 42 \times \varnothing 13 \times 3\text{mm}$  (poz. 8), jak pokazano na rysunku.
7. Przykręcić korpus automatu oraz zamocować kulę zgodnie z instrukcją dołączaną do zaczepu z końcówką szybkodemontowalną. Uwaga! Należy pamiętać o zamontowaniu blachy pod gniazdo, patrz rys. 1.
8. Dokręcić wszystkie śruby z momentem pokazanym w tabeli.
9. Podłączyć przewody z gniazdka 7- bieg. do instalacji elektrycznej zgodnie z instrukcją fabryczną samochodu (zaleca się wykonanie w ASO).
10. Uzupełnić ewentualne ubytki powłoki malarskiej zaczepu powstałe w trakcie montażu.

Zalecany moment skręcający dla śrub i nakrętek 8,8:

**M 8 - 25 Nm**

**M 10 - 55 Nm**

**M 12 - 85 Nm**

**M 14 - 135 Nm**

### UWAGA

Po zamontowaniu zaczepu kulowego należy uzyskać wpis w dowodzie rejestracyjnym pojazdu na „stacji kontroli pojazdów” właściwej dla miejsca zamieszkania.

Samochód powinien być wyposażony w :

-kierunkowskazy boczne

-lusterka boczne o rozstawie co najmniej szerokości przyczepy

Sprawdzać śruby mocujące zaczepu kulowego po około 1 000 km przebiegu eksploatacji.

Kula zaczepu musi być utrzymana w czystości i konserwowana smarem stałym.

## Wyposażenie zaczepu:

Poz. 1 Nazwa: Belka główna Ilość szt.: 1	Poz. 5 Nazwa: Wspornik prawy Ilość szt.: 1	Poz. 10 Nazwa: Śruba 8,8 B Ilość szt.: 5 Wymiar: M12x35mm	Poz. 15 Nazwa: Podkładka zwykła Ilość szt.: 1 Wymiar: Ø 10,5 mm
	Poz. 6 Nazwa: Podkładka Ilość szt.: 1 Wymiar: Ø58xØ12x6mm	Poz. 11 Nazwa: Śruba 8,8 B Ilość szt.: 1 Wymiar: M10x100mm	Poz. 16 Nazwa: Podkładka sprężynowa Ilość szt.: 13 Wymiar: Ø 12,2 mm
Poz. 2 Nazwa: Część kulista Ilość szt.: 1	Poz. 7 Nazwa: Tulejka dystansowa Ilość szt.: 4 Wymiar: Ø21,6x2,65mm L=53mm	Poz. 12 Nazwa: Nakrętka 8 B Ilość szt.: 8 Wymiar: M12	Poz. 17 Nazwa: Podkładka sprężynowa Ilość szt.: 1 Wymiar: Ø 10,2 mm
Poz. 3 Nazwa: Płyta gniazda Ilość szt.: 1	Poz. 8 Nazwa: Podkładka płaska Ilość szt.: 5 Wymiar: Ø37xØ13x3mm	Poz. 13 Nazwa: Nakrętka 8 B Ilość szt.: 1 Wymiar: M10	
Poz. 4 Nazwa: Wspornik lewy Ilość szt.: 1	Poz. 9 Nazwa: Śruba 8,8 B Ilość szt.: 4 Wymiar: M12x90mm	Poz. 14 Nazwa: Podkładka zwykła Ilość szt.: 11 Wymiar: Ø 13 mm	

### KARTA GWARANCYJNA

Producent udziela gwarancji niniejszą kartą gwarancyjną na okres 24 miesięcy licząc od dnia zakupu zaczepu kulowego do samochodu:

## KIA SPORTAGE 5 drz., 2/4WD (JA)

produkowanego od 04.1994r. do 09.2004r.

Data produkcji ..... Data zakupu.....

Zakres gwarancji obejmuje wyłącznie wady jakościowe wynikające z winy producenta.

Gwarancja nie obejmuje natomiast uszkodzeń zawinionych przez nabywcę, wynikających z niewłaściwego montażu, użytkowania lub konserwacji, uszkodzeń mechanicznych, normalnego zużycia podczas eksploatacji itp.

Gwarancja udzielona na zakupiony towar nie wyłącza, nie ogranicza ani nie zawiesza uprawnień kupującego wynikających z niezgodności towaru z umową.

Reklamacje należy zgłaszać w punkcie sprzedaży, składając jednocześnie kartę gwarancyjną. Usunięcie "wady" następuje po stwierdzeniu przez punkt sprzedaży wspólnie z producentem słuszności złożonej reklamacji.

Reklamacja powinna być załatwiona w ciągu 14 dni od dnia uznania reklamacji. Karta gwarancyjna jest nieważna jeżeli nie jest wypełniona i podpisana.

Data zgłoszenia reklamacji: .....



## PPUH AUTO-HAK S.J.

Produkcja Haków Holowniczych  
Henryk i Zbigniew Nejman  
76-200 SŁUPSK ul. Słoneczna 16K  
tel/fax (059) 8-414-414; 8-414-413  
e-mail: [office@autohak.com.pl](mailto:office@autohak.com.pl)  
[www.autohak.com.pl](http://www.autohak.com.pl)

### Zaczep kulowy bez wyposażenia elektrycznego

Klasa: **A50-X** Nr kat. **T10A**

Przeznaczony do zamontowania w samochodzie:

Producent: **KIA**

Model: **SPORTAGE**

Typ: **5 drz., 2/4WD (JA)**

produkowanym od 04.1994r. do 09.2004r.

**Numer homologacji zgodnie z dyrektywą 94/20/WE:**

**e20\*94/20\*0303\*00**

Dane techniczne:

Wartość siły **D: 9,89 kN**

maksymalna masa przyczepy: **2000 kg**

maksymalny nacisk na kulę: **75 kg**

### INFORMACJA WSTĘPNA

Zaczep kulowy jest skonstruowany zgodnie z zasadami bezpieczeństwa ruchu drogowego. Zaczep kulowy jest elementem wpływającym na bezpieczeństwo jazdy i może zostać zainstalowany wyłącznie przez personel wyspecjalizowany. Niedopuszczalne jest dokonywanie jakichkolwiek zmian w konstrukcji zaczepu. Powoduje to wygaśnięcie dopuszczenia do stosowania. W przypadku obecności masy izolacyjnej lub osłony podwozia w miejscu przylegania zaczepu, należy ją usunąć. Nieosłonięte miejsca karoserii oraz wywiercone otwory należy pomalować farbą antykorozyjną.

Informacjami wiążącymi odnośnie wartości obciążeń są dane podawane przez producenta samochodu, względnie wartości maksymalnej masy przyczepy oraz maksymalnego nacisku na kulę, przy czym wartości parametrów zaczepu kulowego nie mogą być przekroczone.

*Wzór do obliczania wartości siły D:*

$$\frac{\text{Maks. masa przyczepy [kg]} \times \text{Maks. masa samochodu [kg]}}{\text{Maks. masa przyczepy [kg]} + \text{Maks. masa samochodu [kg]}} \times \frac{9,81}{1000} = D \text{ [kN]}$$

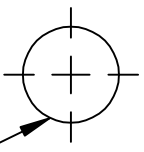
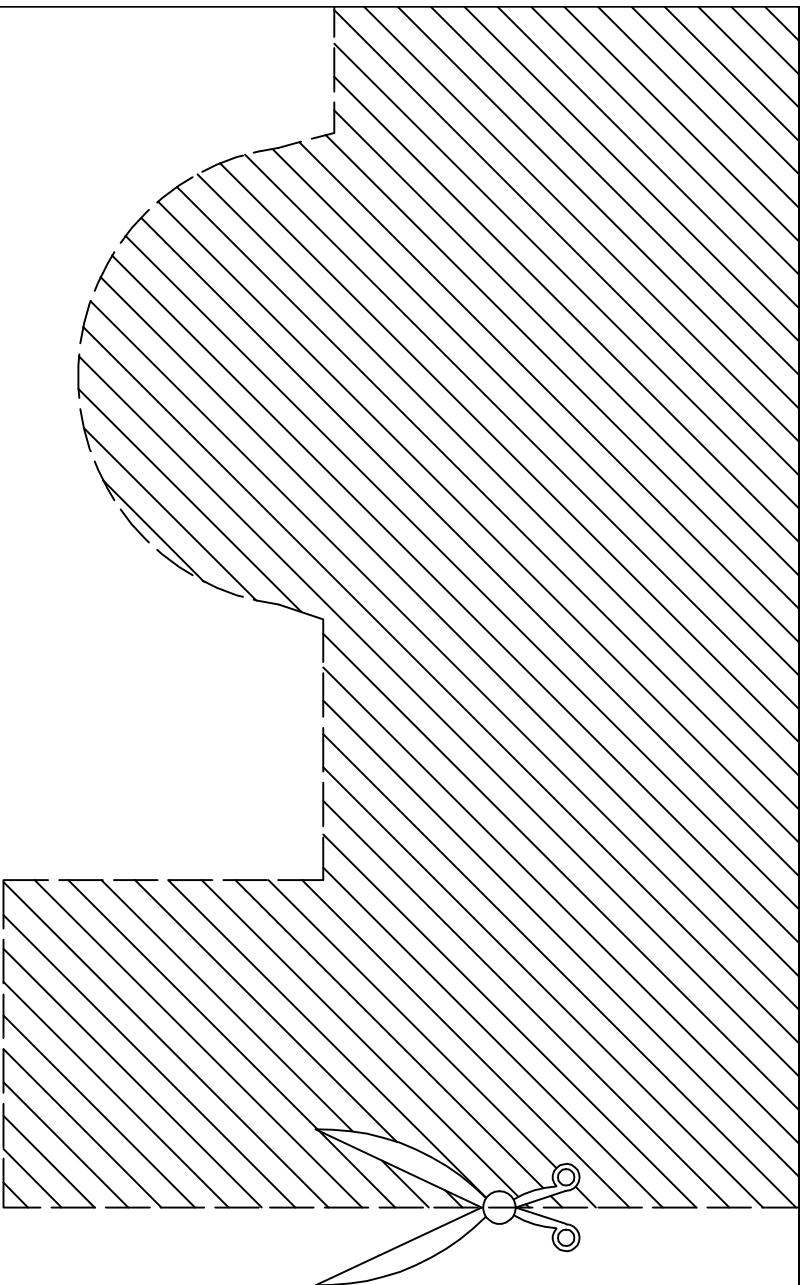

Wiercić

Szablon do:  
KIA Sportage 2/4WD, 5 drz. (JA)  
prod. od 04.1994r. do 09.2004r.  
nr kat.: T10A

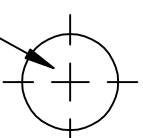
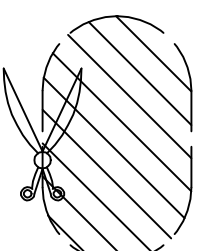

Wiercić

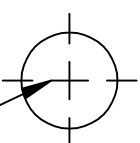

Wiercić

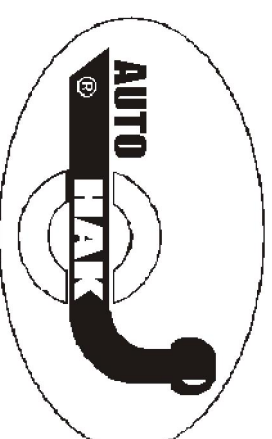

76-200 Stupsk. Ul Stoneczna 16 K