

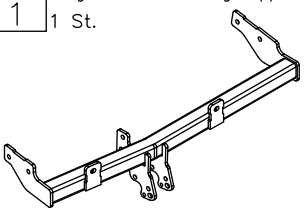

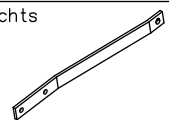







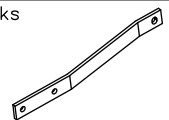

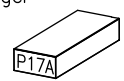

Zubehör:

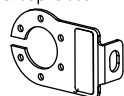
Pos. 1	Tragarme der Anhängerkupplung 1 St.		Pos. 6	Halter rechts 1 St.		Pos. 12	Mutter 8 B 10 St. M10	
			Pos. 7	Halter links 1 St.		Pos. 13	Unterlegscheibe 2 St. ø37xø13x3mm	
Pos. 2	Kupplungskugel 1 St.		Pos. 8	Schraube 8.8 B 2 St. M12x35mm		Pos. 14	Unterlegscheibe 2 St. ø 13 mm	
	Art.nr-KL1P17A		Pos. 9	Schraube 8.8 B 11 St. M10x35mm		Pos. 15	Unterlegscheibe 11 St. ø 10,5 mm	
Pos. 3	Steckdosenhalteplatte 1 St.		Pos. 10	Caget nut M10 1 St.		Pos. 16	Federring 2 St. ø 12,2 mm	
	Art.nr-BL1P17A		Pos. 11	Mutter 8 B 2 St. M12		Pos. 17	Federring 11 St. ø 10,2 mm	
Pos. 4	Mittelträger 1 St.							
Pos. 5	Das Verbindungselement 1 St.							

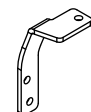

PPUH AUTO-HAK Sp.J.

Produkcja Zaczepów Kulowych
Henryk & Zbigniew Nejman
76-200 SŁUPSK ul. Słoneczna 16K
tel/fax (059) 8-414-414; 8-414-413
E-mail: office@autohak.com.pl
www.autohak.com.pl

Anhängerkupplung

Klasse: **A50-X** Katalog nr **P17A**
zugelassen zur Montage an folgenden Fahrzeugtypen:

Hersteller: **CITROEN**
Modell: **XANTIA Break**
Typ: **KOMBI (X1/X2)**
ab Bj. 06.1995 bis 03.2001

Technische Daten:
D – Wert : 8,35 kN
Max. Masse Anhänger: **1500 kg**
Max. Stützlast: **85 kg**

Homologationsnummer gemäß der Richtlinien der EKG/ONZ 55.01
Vorschrift: E20-55R-01 1800

EINLEITUNG

Die Anhängerkupplung erfüllt die Vorschriften der Verkehrssicherheit. Sie beeinflusst die Fahrsicherheit und daher ist ausschließlich nur vom Fachpersonal zu montieren. Es dürfen keinesfalls Konstruktionsänderungen vorgenommen werden. Sonst erlischt die Verwendungszulassung.

Falls es eine Isolationsschicht oder Fahrzeugunterbodenschutz gibt, wo die Anhängerkupplung befestigt wird, so sind diese zu entfernen. Andere Karosseriestellen und gebohrte Löcher sind mit der Antikorrosionsfarbe anzustreichen.

Für die Belastungswerte gelten die vom Fahrzeughersteller angegebenen Daten bzw. max. Masse der Anhänger und max. Stützlast. Dabei dürfen die Höchstennwerte der Anhängerkupplung nicht überschritten werden.

D-Wert Formel:

$$\frac{\text{max. Masse Anhänger [kg]} \times \text{Max. Fahrzeuggesamtgewicht [kg]}}{\text{max. Masse Anhänger [kg]} + \text{Max. Fahrzeuggesamtgewicht [kg]}} \times \frac{9,81}{1000} = D \text{ [kN]}$$

MONTAGE - und BETRIEBSANLEITUNG DER ANHÄNGEKUPPLUNG

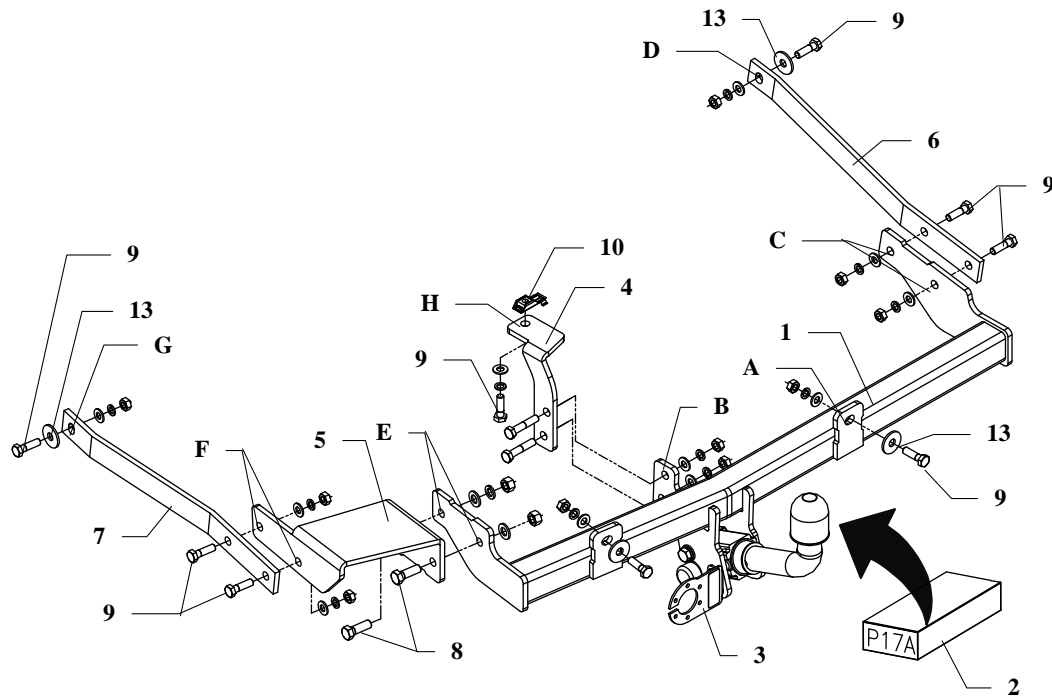

Die Anhängerkupplung (Katalognummer **P17A**) ist für folgende Fahrzeugtypen zugelassen: **CITROEN XANTIA Break, KOMBI (X1/X2)**, ab Bj. 056.1995 bis 03.2001, dient zum ziehen der Anhänger mit der Gesamtlast von **1500 kg** und der Kugelstützlast von max. **85 kg**.

VON DEM HERSTELLER

Die Zuverlässigkeit der Anhängerkupplung ist jedoch auch von der ordnungsgemäßen Montage und der richtigen Nutzung abhängig. Daher werden Sie gebeten, sorgfältig die folgende Montageanleitung zu lesen und sich an die entsprechenden Anweisungen zu beachten.

Die Anhängerkupplung muss an den vom Fahrzeughersteller vorgeschriebenen Befestigungsstellen montiert werden.

Anbauanleitung

1. Die Stoßstange demontieren und das Ersatzrad heraus nehmen.
2. Die Tragarme der Anhängerkupplung (Pos.1) an das Heck des Fahrzeuges (innere Seite) anlegen und durch die vorhandenen Löcher der Anhängerkupplung (Pos.A) mit den Schrauben M10x35mm (Pos.9), wie auf der Zeichnung gezeigt, verschrauben. Dabei die Unterlegscheiben (Pos.13) verwenden.
3. Den rechten Arm (Pos.6) durch die Löcher der Anhängerkupplung (Pos.C) mit den Schrauben M10x35mm (Pos.9) verschrauben, dann durch das Loch (Pos.D) der Vorrichtung (Pos.6) an den originalen Löchern im Fahrzeug mit den Schrauben M10x35mm (Pos.9), wie auf der Zeichnung gezeigt, verschrauben.
4. Die Vorrichtung (Pos.5) durch die Löcher der Anhängerkupplung (Pos.E) mit den Schrauben M12x35mm (Pos.8) verschrauben.
5. Die Vorrichtungen (Pos. 5 u. 7) durch die Löcher (Pos.E), wie auf der Zeichnung gezeigt, mit den Schrauben M10x35mm verschrauben, dann durch das Loch (Pos.G) der Vorrichtung (Pos.7) mit dem originalen Loch im Fahrzeug mit der Schraube M10x75mm, wie auf der Zeichnung gezeigt, verschrauben. Dabei die Unterlegscheiben (Pos.13) verwenden.
6. Den mittleren Halter (Pos.4) durch die Löcher B und mit den Schrauben M10x35mm (Pos.9) verschrauben und durch das Loch H mit der Mutter „caget nut“ (Pos.10), die vorher in den Längsträger eingeschoben wurde, mit der Schraube M10x35mm (Pos.9) verschrauben.
7. Alle Schrauben gemäß den Angaben in der Tabelle festziehen.
8. Die Kupplungskugel gemäß der Anbauanleitung der Anhängerkupplung mit dem schnelldemontierbaren Aufsatz anbringen. Den Steckdosenhalter (Pos. 3) mit verschrauben.
9. Die Elektroinstallation gemäß der Bedienungsanleitung des Herstellers anschließen.
10. Falls nötig, den durch die Montage beschädigten Farbanstrich an der Anhängerkupplung ausbessern.

Drehmomente für Schrauben und Muttern 8.8:

M6 - 11 Nm	M 8 - 25 Nm	M 10 - 50 Nm
M 12 - 87 Nm	M 14 - 138 Nm	M16 - 210 Nm

ACHTUNG

- Nach dem Anbau der Anhängerkupplung sind die nationalen Vorschriften zur Anbauabnahme und zur Änderung der Fahrzeugpapiere zu beachten.
- Das Fahrzeug sollte mit seitlichen Blinkern und Rückspiegeln, deren Abstand mindestens der Anhängerbreite entspricht, ausgestattet werden.
- Alle Befestigungsschrauben sind nach ca. 1 000 km Anhängerbetrieb zu prüfen und nachzuziehen.
- Die Kugel der Anhängerkupplung ist sauber zu halten und zu fetten.

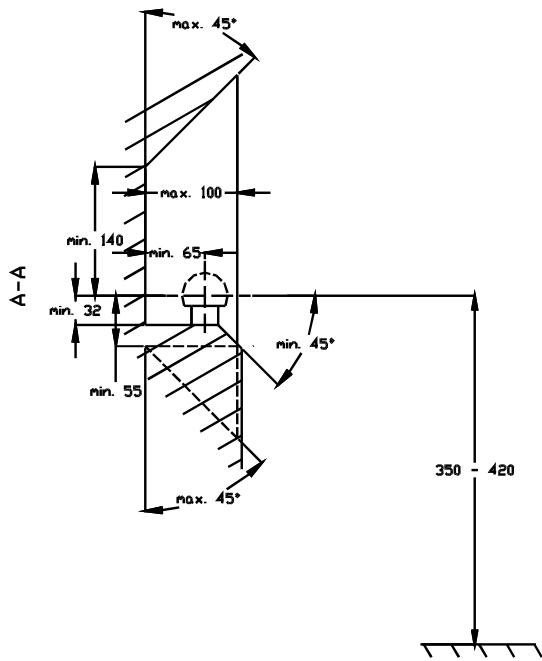

- (D) Der Freiraum nach Anhang VII, Abbildung 30 der Richtlinie 94/20/EG ist zu gewährleisten.
 (CZ) Volný prostor ve smyslu Přílohy VII, obr. 30 Směrnice č. 94/20/EG musí být zaručen.
 (F) L' espace libre doit être garanti conformément à l'annexe VII, illustration 30 de la directive 94/20/ CE.
 (GB) The clearance specified in apendix VII, diagram 30 of guideline 94/20/EC must be guaranteed.
 (PL) Zagwarantować swobodną przestrzeń zgodnie z załącznikiem VII, rysunek 30 dyrektywy 94/20/CE.
 (SK) Volný priestor v zmysle Prílohy VII, obr. 30 Smernice 94/20/EC musí byť zaručená.

- (D) * bei zulässigem Gesamtgewicht des Fahrzeuges
 (CZ) * při celkové přípustné hmotnosti vozidla
 (F) * pour poids total en charge autorisé du véhicule
 (GB) * at gross vehicle weight rating
 (PL) * przy dopuszczalnym ciężarze całkowitym pojazdu
 (SK) * pri celkovej prípustnej hmotnosti vozidla

FITTING INSTRUCTION

Clamp mark in acc. with		Cables joining
ISO	PN	
1	L	Left directional lights
2	+	Rear fog lights
3	31	Ground
4	R	Right directional lights
5	58R	Right side parking lights
6	54	Stoplights
7	58L	Left side parking lights

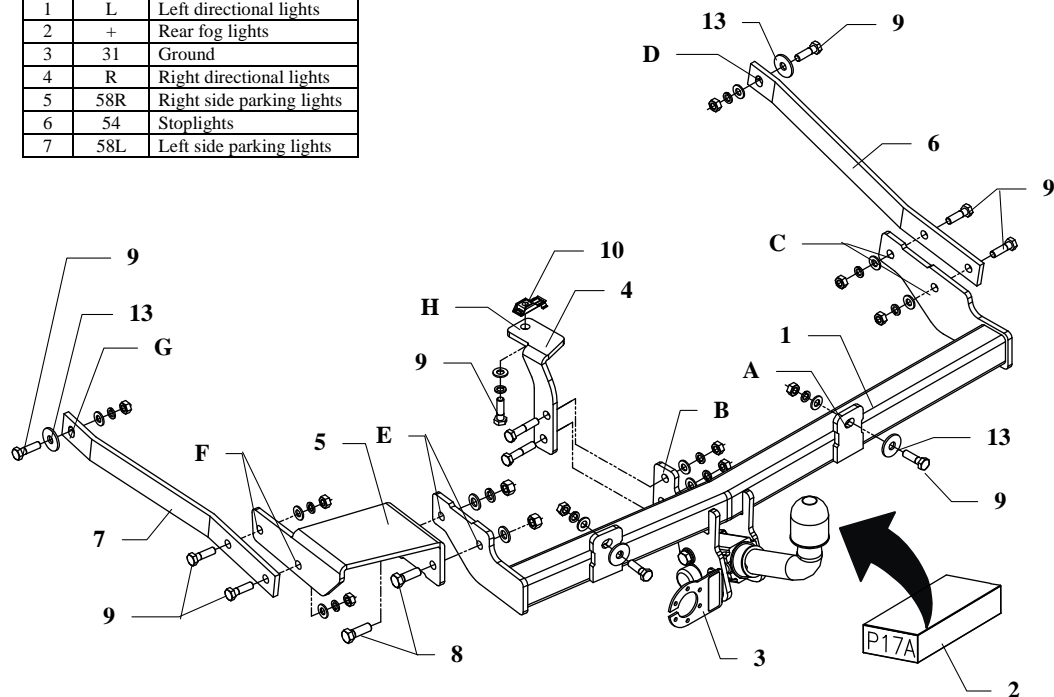

This towbar is designed to assembly in following cars:
CITROEN XANTIA Break, ESTATE (X1/X2) produced since 06.1995 till 03.2001, catalogue no. **P17A** and is prepared to tow trailers max total weight **1500 kg** and max vertical load **85 kg**.

From manufacturer

Thank you for buying our product. Their reliability has been confirmed in many tests. Reliability of towbar depends also on correct assembly and right operation. For this reasons we kindly ask to read carefully this instruction and apply to hints.

The towbar should be install in points described by a car producer.

Fitting instructions

1. Disassemble the rear bumper and take out spare wheel.
2. Put main bar of the towbar (pos. 1) to rear part of the car (from inside) and through holes pos. A fix it by bolts M10x35mm (pos. 9) and big washer (pos. 13) as show on the drawing. Fix loosely.
3. Through holes pos. C fix right arm (pos. 6) using bolts M10x35mm (pos. 9) next through hole pos. D of element pos. 6 fix to the original holes in the car using bolts M10x35mm (pos. 9) and big washer (poz. 13), as shown on the drawing.
4. Through holes pos. E fix join element (pos. 5) by bolts M12x35mm (pos. 8), loosely.
5. Through holes pos. F fix elements 5 and 7 as show on the drawing using bolts M10x35mm (pos. 9) and next through hole pos. G of element 7 fix with original holes in the car using bolts M10x35mm (pos. 9) and big washer (pos. 13).
6. Fix central bracket pos. 4 through holes pos. B with main bar using bolts M10x35mm (pos. 9). Through hole pos. H fix to caget nut pos. 10 by bolt M10x35mm (caget nut put into the central chassis member in advance) .
7. Tighten all bolts according to the torque shown in the table.
8. Fix body of the automat and place tow-ball according to supplied instruction. Note! Remember to place socket plate (pos. 3) as shown on the drawing 1.
9. Connect electric wires of 7-poles socket according to the instruction of the car. (Recommend to make at authorized service station)
10. Complete paint layer damaged during installation.

Torque settings for nuts and bolts (8,8):

M8	25 Nm	M10	55 Nm
M12	85 Nm	M14	135 Nm











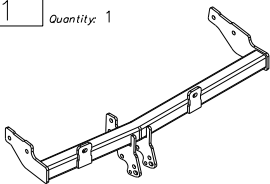
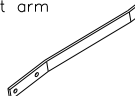

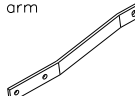
NOTE

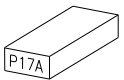
After install the towbar you should get adequate note in registration book (at authorised service station).The car should be equipped with:

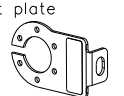
- Indicators
- Tow mirrors

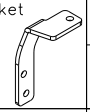
After 1000km check all bolts and nuts. The ball of towbar must be always kept clear and conserve with a grease.

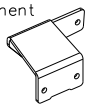
Towbar accessories:

Pos. 1	Name: Main bar Quantity: 1	Pos. 6	Name: Right arm Quantity: 1	Pos. 12	Name: Nut 8 B Quantity: 10 Dim.: M10
					
		Pos. 7		Name: Washer Quantity: 4 Dim.: Ø35xØ12x3mm	
					
Pos. 2	Name: Tow-ball Quantity: 1	Pos. 8	Name: Bolt 8,8 B Quantity: 2 Dim.: M12x35mm	Pos. 14	Name: Plain washer Quantity: 6 Dim.: Ø 13 mm
					
Pos. 3	Name: Socket plate Quantity: 1	Pos. 9	Name: Bolt 8,8 B Quantity: 11 Dim.: M10x35mm	Pos. 15	Name: Plain washer Quantity: 11 Dim.: Ø 10,5 mm
					
Pos. 4	Name: Central bracket Quantity: 1	Pos. 10	Name: Capet nut Quantity: 1 Dim.: M10	Pos. 16	Name: Spring washer Quantity: 6 Dim.: Ø 12,2 mm
					
Pos. 5	Name: Join element Quantity: 1	Pos. 11	Name: Nut 8 B Quantity: 2 Dim.: M12	Pos. 17	Name: Spring washer Quantity: 11 Dim.: Ø 10,2 mm
					



PPUH AUTO-HAK S.J.

Produkcja Haków Holowniczych
Henryk & Zbigniew Nejman
76-200 SŁUPSK ul. Słoneczna 16K
tel/fax (059) 8-414-414; 8-414-413
e-mail: office@autohak.com.pl
www.autohak.com.pl

Towing hitch (without electrical set)

Class: **A50-X** Cat. no. **P17A**

Designed for:

Manufacturer: **CITROEN**

Model: **XANTIA Break**

Type: **ESTATE (X1/X2)**

produced since 06.1995 till 03.2001

Technical data:

D-value: 8,35 kN

maximum trailer weight: **1500 kg**

maximum vertical cup load: **85 kg**

Approval number acc. to regulations EKG/ONZ 55.01: **E20-55R-01 1800**

Foreword

This towbar is designed according to rules of safety traffic regulations. The towing hitch is a safety component and can be install only by qualified personnel. Any alteration or conversion of the towing hitch is prohibited and would lead to cancellation of design certification. Remove insulating compound and underseal from vehicle (if present) in the area of the matting surfaces of the towing hitch.

The vehicle manufacturer's specifications regarding trailer load and max. vertical cup load are decisive for driving, and values for the towing hitch cannot be exceeded.

D-value formula:

$$\frac{\text{Max trailer weight [kg]} \times \text{Max vehicle weight [kg]}}{\text{Max trailer weight [kg]} + \text{Max vehicle weight [kg]}} \times \frac{9,81}{1000} = D \text{ [kN]}$$

INSTRUCTION

De montage et d'exploitation du dispositif d'attelage à boule

Désignation de borne selon la norme		Connexion des câbles
ISO	PN	
1	L	Pour indicateurs de direction gauche
2	+	Feux de brouillard arrière
3	31	Au poids du véhicule
4	R	Pour indicateurs de direction droite
5	58R	Feux de circulation droites
6	54	Pour feux de freinage
7	58L	Feux de circulation gauches

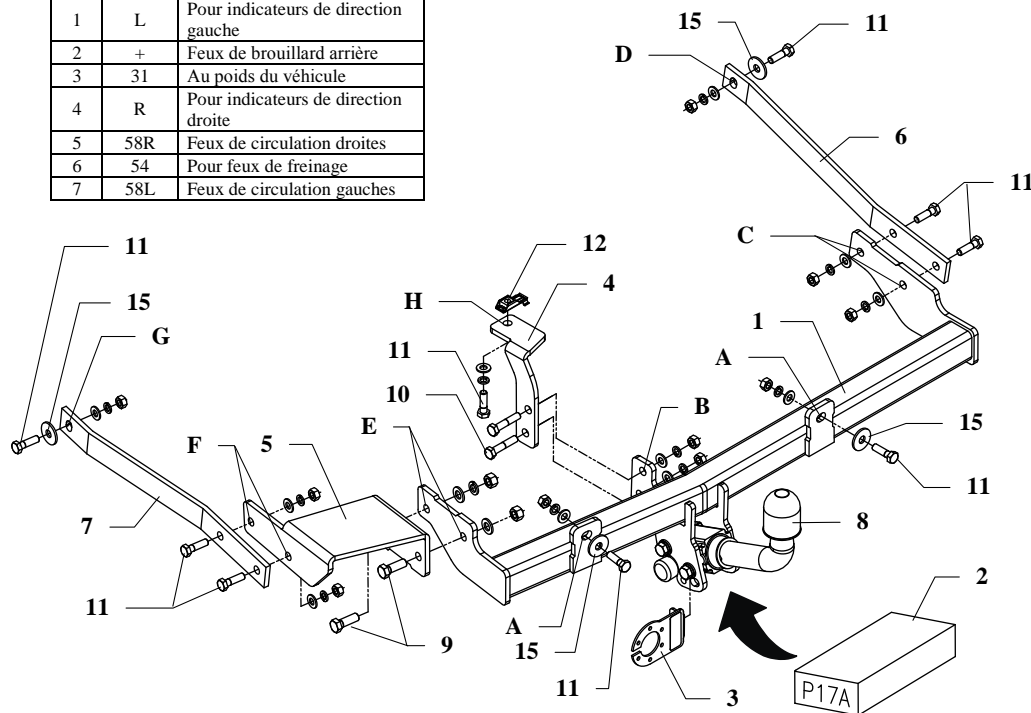

Le dispositif d'attelage à boule est conçu pour être monté dans la voiture: **CITROEN XANTIA BREAK (X1/X2)**, produit à partir de 06.1995 au 03.2001, numéro de catalogue **P17A** et est utilisé pour tirer des remorques du poids total **1500 kg** et de la pression totale sur la boule max **85 kg**.

DE LA PART DU FABRICANT

Merci d'avoir choisi le dispositif d'attelage à boule produit par notre société. Son fiabilité a été confirmée dans de nombreux tests et par les opinions des clients satisfaits. Toutefois, la fiabilité des dispositifs d'attelage à boule dépend aussi d'installation et d'exploitation correcte. Pour cette raison, nous vous demandons de lire attentivement cette instruction de montage et de respecter les conseils.

Le dispositif d'attelage à boule doit être monté dans des emplacements prévus à ce but par le fabricant de voiture.

Instructions de montage

- Démonter le pare-chocs et enlever la roue de secours.
- Placer la poutre (pos.1) au panneau arrière (côté intérieur), et à travers des trous existants de l'attelage (pos.A) serrer à l'aide des vis M10x35mm (pos. 11). Utiliser les rondelles (pos.15) comme indiqué sur le dessin. Serrer de manière lâche.
- Serrer le bras droit (pos.6) à travers des trous de l'attelage (pos.C) à l'aide des vis M10x35mm (pos.11), et ensuite à travers du trou (pos.D) de l'élément (pos.6) serrer aux trous d'origine du véhicule, à l'aide des vis M10x35mm (pos.11). Utiliser les rondelles (pos.15) comme indiqué sur le dessin.
- Serrer le joint (pos.5) à travers des trous de l'attelage (pos.E) à l'aide des vis M12x35mm (pos.9). Serrer de manière lâche.
- Serrer les éléments 5 et 7 à travers des trous (pos.F) conformément au dessin à l'aide des vis M10x35mm, et ensuite à travers du trou (pos.G) de l'élément 7 serrer avec le trou d'origine du véhicule à l'aide des vis M10x35mm. Utiliser les rondelles (pos.15) comme indiqué sur le dessin.
- Serrer l'appui central (pos.4) à travers des trous pos.B et des douilles pos.16 à la poutre de l'attelage à l'aide des vis M10x50mm (pos. 10) et à travers du trou H avec l'écrou cage nut (pos.12) glissée dans le longeron à l'aide de vis centrale M10x35mm (pos. 11).
- Serrer toutes les vis aux couples de serrage, comme indiqué dans le tableau.
- Fixer le carter du mécanisme automatique et la boule conformément aux instructions, jointes au crochet d'attelage avec l'attache facilement démontable. Attention! N'oubliez pas de fixer la tôle sous la prise (pos.3) à l'aide de première de ces vis.
- Connecter les câbles de la prise 7 – à l'installation électrique en conformité avec les instructions d'une usine automobile (recommandé la mise en œuvre d'une station-service autorisée).
- Remplir des pertes de peinture causées durant l'installation.

Couples de serrage recommandé pour les vis et les écrous 8,8:

M6 - 11 Nm	M 8 - 25 Nm	M 10 - 50 Nm
M 12 - 87 Nm	M 14 - 138 Nm	M16 - 210 Nm

Attention

Après le montage du dispositif d'attelage à boule, il faut obtenir l'inscription dans le certificat d'immatriculation de véhicule à la station de contrôle technique, adéquate au domicile.

Le véhicule doit être équipé de :

- indicateurs de direction latéraux

- retroviseurs extérieurs, elles doivent couvrir au moins la largeur de remorque

Vérifier le serrage de toute la boulonnerie après 1 000 km de traction.

La boule d'attelage doit être maintenue propre et conservée de graisse consistente.

Équipement du dispositif d'attelage à boule:

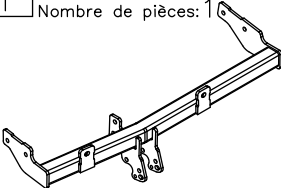
Pos. 1 Poutre principale Nombre de pièces: 1	Pos. 6 Bras droit Nombre de pièces: 1	Pos. 13 Écrou 8 B M12 Nombre de pièces: 2
	Pos. 7 Bras gauche Nombre de pièces: 1	Pos. 14 Écrou 8 B M10 Nombre de pièces: 10
Pos. 2 Boule d'attelage Nombre de pièces: 1	Pos. 8 Protecteur de la boule Nombre de pièces: 1	Pos. 15 Rondelle ø35xø12x3mm Nombre de pièces: 4
Pos. 3 Support de prise Nombre de pièces: 1	Pos. 9 Vis 8,8 B M12x35mm Nombre de pièces: 2	Pos. 16 Rondelle ø13mm Nombre de pièces: 2
Pos. 4 Appui Nombre de pièces: 1	Pos. 10 Vis 8,8 B M10x50mm Nombre de pièces: 2	Pos. 17 Rondelle ø10,5mm Nombre de pièces: 11
Pos. 5 Joint Nombre de pièces: 1	Pos. 11 Vis 8,8 B M10x35mm Nombre de pièces: 9	Pos. 18 Rondelle grower ø12,2mm Nombre de pièces: 2
	Pos. 12 Écrou prisonnier M10 Nombre de pièces: 1	Pos. 19 Rondelle grower ø10,2mm Nombre de pièces: 11



PPUH AUTO-HAK z.J.

Fabrication des dispositifs d'attelage à boule
Henryk & Zbigniew Nejman
76-200 SŁUPSK ul. Słoneczna 16K
tel/fax +48 (59) 8-414-414; 8-414-413
E-mail: office@autohak.com.pl
www.autohak.com.pl

Dispositif d'attelage à boule sans équipement électrique

Classe: **A50-X** Numéro de catégorie: **P17A**

Conçu pour être monté dans un véhicule:

Fabricant: **CITROEN**

Modèle: **XANTIA**

Type: **BREAK (X1/X2)**

Produit à partir de 06.1995 au 03.2001

Caractéristiques techniques:

Valeur de puissance **D: 8,35 kN**

Poids maximal de remorque: **1500 kg**

Pression max autorisée sur la boule d'attelage: **85 kg**

Numéro d'homologation conforme aux lignes directrices fixées par le règlement CEE-NU 55.01: E20-55R-01 1800

Information préliminaire

Le dispositif d'attelage à boule est conçu en conformité avec les principes de sécurité de la circulation route. Le dispositif d'attelage à boule est un facteur qui influence la sécurité routière et peut être installé uniquement par du personnel qualifié.

Toute modification sur la construction du dispositif d'attelage est interdite. Cela entraîne l'annulation de l'autorisation de mise en circulation. S'il y en a une, enlever le mastic isolant ou la couche de protection au châssis, à proximité de la surface d'appui du crochet. Appliquer une couche de protection antirouille sur les parties nues de la carrosserie et sur les trous.

Les informations contraignantes quant aux valeurs des charges sont celles, fournies par le constructeur de véhicule, ou le poids maximal de remorque et pression max autorisée sur la boule d'attelage. Les valeurs des paramètres du dispositif ne peuvent pas être dépassées.

La formule pour calculer la puissance *D*:

$$\frac{\text{poids maximum de remorque [kg]} \times \text{poids maximum de véhicule [kg]}}{\text{poids maximum de remorque [kg]} + \text{poids maximum de véhicule [kg]}} \times \frac{9,81}{1000} = D \text{ [kN]}$$

INSTRUKCJA montażu i eksploatacji haka holowniczego

Oznaczenie zacisku wg		Łączenie przewodów
ISO	PN	
1	L	Kierunkowskazy lewe
2	+	Tylne światła przeciwmgłowe
3	31	Masa
4	R	Kierunkowskazy prawe
5	58R	Światła pozycyjne prawe
6	54	Światła hamowania
7	58L	Światła pozycyjne lewe

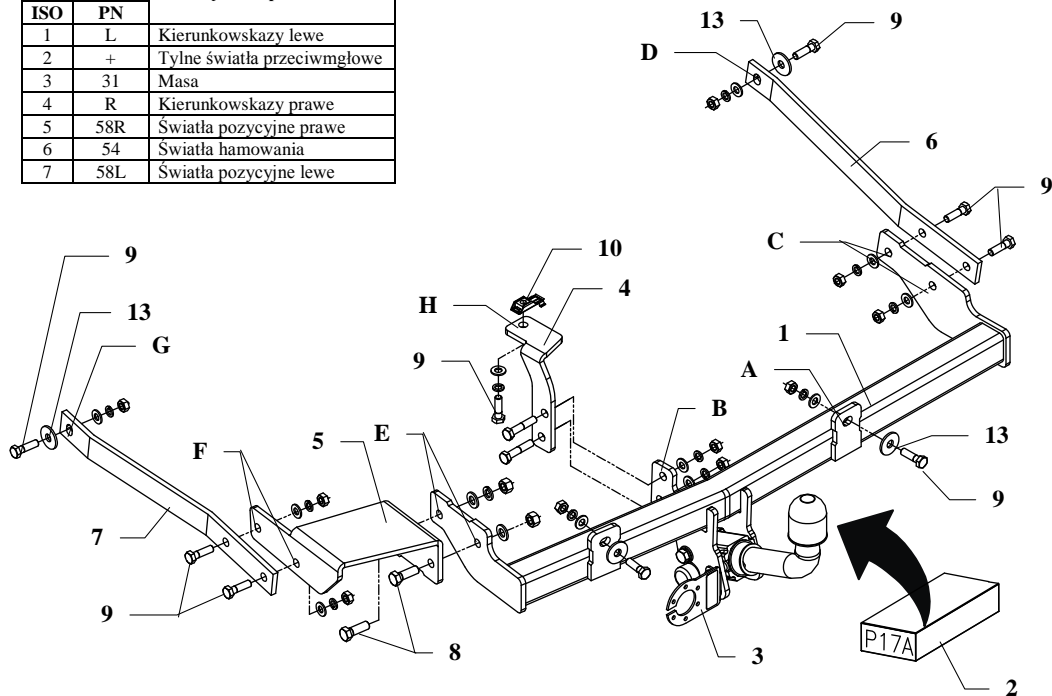

Hak holowniczy przeznaczony jest do zamontowania w samochodzie: **CITROEN XANTIA Break, KOMBI (X1/X2)** produkowanego od 06.1995r. do 03.2001r., numer katalogowy **P17A** i służy do ciągnięcia przyczep o masie całkowitej do **1500 kg** i nacisku na kulę max **85 kg**.

OD PRODUCENTA

Dziękujemy za wybór produkowanego przez naszą firmę haka holowniczego. Jego niezawodność została potwierdzona licznymi testami oraz opiniami zadowolonych klientów. Jednakże niezawodność haków holowniczych jest zależna również od prawidłowego montażu oraz prawidłowej eksploatacji. Z tego powodu prosimy Państwa o staranne przeczytanie niniejszej instrukcji montażu oraz przestrzeganie zawartych wskazówek.

Hak należy zamontować w miejscach do tego celu przeznaczonych przez producenta samochodu.

Kolejność czynności przy montażu

1. Zdemontować zderzak, oraz wyjąć koło zapasowe.
2. Przyłożyć belkę haka (poz. 1) do tylnego płata (wewnętrzna strona), i przez istniejące otwory haka (poz. A) skrócić śrubami M10x35mm (poz. 9) z wykorzystaniem podkładek (poz. 13) jak pokazano na rysunku. Skrócić luźno.
3. Przez otwory haka (poz. C) przykręcić ramię prawe (poz. 6) śrubami M10x35mm (poz. 9) a następnie przez otwór (poz. D) elementu poz. 6 przykręcić do fabrycznych otworów w samochodzie, śrubami M10x35mm (poz. 9) z wykorzystaniem podkładek (poz. 3), jak pokazano na rysunku.
4. Przez otwory haka (poz. E) przykręcić łącznik (poz. 5) śrubami M12x35mm (poz. 9), luźno.
5. Przez otwory (poz. F) skrócić elementy 5 i 7 jak pokazano na rys. śrubami M10x35mm a następnie przez otwór (poz. G) elementu 7 skrócić z fabrycznym otworem w samochodzie śrubami M10x35mm z wykorzystaniem podkładek (poz. 13) jak pokazano na rysunku.
6. Przykręcić wspornik środkowy (poz. 4) przez otwory poz. B do belki haka śrubami M10x35mm (poz. 9) oraz przez otwór H z nakrętką caget nut (poz. 10) wsuniętą uprzednio w podłużnicę środkową śrubą M10x35mm (poz. 9).
7. Dokręcić wszystkie śruby z momentem jak pokazano w tabeli.
8. Przykręcić korpus automatu oraz zamocować kulę zgodnie z instrukcją dołączaną do zaczepu z końcówką szybkodemontowalną. Uwaga! Należy pamiętać o zamontowaniu blachy pod gniazdo, patrz rys. 1.
9. Podłączyć przewody z gniazdka 7-bieg. Do instalacji elektrycznej zgodnie z instrukcją fabryczną samochodu (zaleca się wykonanie w ASO).
10. Uzupełnić ewentualne ubytki powłoki malarskiej haka powstałe w trakcie montażu.

Zalecany moment skręcający dla śrub i nakrętek 8,8 :

M8	25 Nm	M10	55 Nm
M12	85 Nm	M14	135 Nm

UWAGA





Po zamontowaniu haka holowniczego należy uzyskać wpis w dowodzie rejestracyjnym pojazdu na "stacji kontroli pojazdów" właściwej dla miejsca zamieszkania .

Samochód powinien być wyposażony w:

- kierunkowskazy boczne,
- lusterka boczne o rozstawie co najmniej szerokości przyczepy.

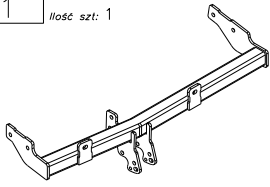
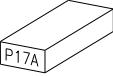
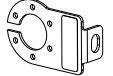
Sprawdzać śruby mocujące hak holowniczy po około 1000 km przebiegu eksploatacji. Kula haka musi być utrzymana w czystości i konserwowana smarem stałym.

Wyposażenie haka:

Poz. 1 Nazwa: Belka główna Ilość szt.: 1	Poz. 6 Nazwa: Ramię prawe Ilość szt.: 1	Poz. 12 Nazwa: Nakrętka 8 B Ilość szt.: 10 Wymiar: M10
	Poz. 7 Nazwa: Ramię lewe Ilość szt.: 1	Poz. 13 Nazwa: Podkładka Ilość szt.: 4 Wymiar: Ø35xØ12x3mm
Poz. 2 Nazwa: Część kulista Ilość szt.: 1	Poz. 8 Nazwa: Śruba 8,8 B Ilość szt.: 2 Wymiar: M12x35mm	Poz. 14 Nazwa: Podkładka zwykła Ilość szt.: 2 Wymiar: Ø 13 mm
	Poz. 9 Nazwa: Śruba 8,8 B Ilość szt.: 11 Wymiar: M10x35mm	Poz. 15 Nazwa: Podkładka zwykła Ilość szt.: 11 Wymiar: Ø 10,5 mm
Poz. 3 Nazwa: Płyta gniazda Ilość szt.: 1	Poz. 10 Nazwa: Nakrętka Caget nut Ilość szt.: 1 Wymiar: M10	Poz. 16 Nazwa: Podkładka sprężynowa Ilość szt.: 2 Wymiar: Ø 12,2 mm
	Poz. 11 Nazwa: Nakrętka 8 B Ilość szt.: 2 Wymiar: M12	Poz. 17 Nazwa: Podkładka sprężynowa Ilość szt.: 11 Wymiar: Ø 10,2 mm
Poz. 4 Nazwa: Wspornik środkowy Ilość szt.: 1		
Poz. 5 Nazwa: Łącznik Ilość szt.: 1		

KARTA GWARANCYJNA

Producent udziela gwarancji niniejszą kartą gwarancyjną na okres 24 miesięcy licząc od dnia zakupu haka holowniczego do samochodu:

CITROEN XANTIA Break, KOMBI (X1/X2)

produkowanego od 06.1995r. do 03.2001r.

Data produkcji Data zakupu.....

Zakres gwarancji obejmuje wyłącznie wady jakościowe wynikające z winy producenta.

Gwarancja nie obejmuje natomiast uszkodzeń zwinionych przez nabywcę, wynikających z niewłaściwego montażu, użytkowania lub konserwacji, uszkodzeń mechanicznych, normalnego zużycia podczas eksploatacji itp.

Gwarancja udzielona na zakupiony towar nie wyłącza, nie ogranicza ani nie zawiesza uprawnień kupującego wynikających z niezgodności towaru z umową.

Reklamacje należy zgłaszać w punkcie sprzedaży, składając jednocześnie kartę gwarancyjną. Usunięcie "wady" następuje po stwierdzeniu przez punkt sprzedaży wspólnie z producentem słuszności złożonej reklamacji.

Reklamacja powinna być załatwiona w ciągu czternastu dni od dnia uznania reklamacji. Karta gwarancyjna jest nieważna jeżeli nie jest wypełniona i podpisana.

Data zgłoszenia reklamacji:



PPUH AUTO-HAK S.J.

Produkcja Haków Holowniczych
Henryk & Zbigniew Nejman
76-200 SŁUPSK ul. Słoneczna 16K
tel/fax (059) 8-414-414; 8-414-413
e-mail: office@autohak.com.pl
www.autohak.com.pl

Hak holowniczy bez wyposażenia elektrycznego

Klasa: **A50-X** Nr kat. **P17A**

Przeznaczony do zamontowania w samochodzie:

Producent: **CITROEN**

Model: **XANTIA Break**

Typ: **KOMBI (X1/X2)**

produkowany od 06.1995r. do 03.2001r.

Dane techniczne:

Wartość siły **D** : **8,35 kN**

maksymalna masa przyczepy: **1500 kg**

maksymalny nacisk na kulę: **85 kg**

Numer homologacji zgodnie z wytycznymi regulaminu EKG/ONZ 55.01: E20-55R-01 1800

INFORMACJA WSTĘPNA

Hak holowniczy jest skonstruowany zgodnie z zasadami bezpieczeństwa ruchu drogowego. Hak holowniczy jest elementem wpływającym na bezpieczeństwo jazdy i może zostać zainstalowany wyłącznie przez personel wyspecjalizowany. Niedopuszczalne jest dokonywanie jakichkolwiek zmian w konstrukcji haka. Powoduje to wygaśnięcie dopuszczenia do stosowania. W przypadku obecności masy izolacyjnej lub osłony podwozia w miejscu przylegania haka, należy ją usunąć. Nieosłonięte miejsca karoserii oraz wywiercone otwory należy pomalować farbą antykorozyjną.

Informacjami wiążącymi odnośnie wartości obciążeń są dane podawane przez producenta samochodu, względnie wartości maksymalnej masy przyczepy oraz maksymalnego nacisku na kulę, przy czym wartości parametrów haka holowniczego nie mogą być przekroczone.

Wzór do obliczania wartości siły D:

$$\frac{\text{Maks. masa przyczepy [kg]} \times \text{Maks. masa samochodu [kg]}}{\text{Maks. masa przyczepy [kg]} + \text{Maks. masa samochodu [kg]}} \times \frac{9,81}{1000} = D \text{ [kN]}$$