

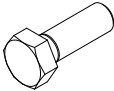

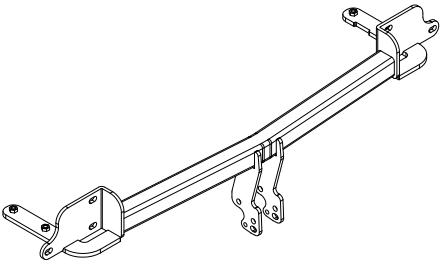

Zubehör:

Pos. 1	Tragarme der Anhängerkupplung 1 St.	Pos. 5	Schraube 8.8 B 10 St. M10x40mm	
		Pos. 7	Mutter 8 B 6 St. M10	
Pos. 2	Kupplungskugel 1 St.	Pos. 8	Unterlegscheibe B 16 St. ø37xø13x3mm	
Artikelnummer-KL1M50A 		Pos. 9	Unterlegscheibe 4 St. ø 10,5 mm	
Pos. 3	Steckdosenhalteplatte 1 St.	Pos. 10	Federring 10 St. ø 10,2 mm	
Artikelnummer-BL1M50A 				
Pos. 4	Distanzplatte 2 St.			
				

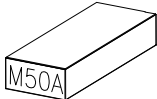

**PPUH AUTO-HAK S.J.**

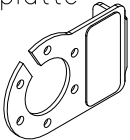
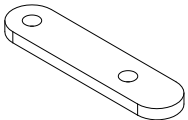
Produkcja Zaczepów Kulowych  
Henryk i Zbigniew Nejman  
76-200 SŁUPSK ul. Słoneczna 16K  
tel/fax (059) 8-414-414; 8-414-413  
E-mail: [office@autohak.com.pl](mailto:office@autohak.com.pl)  
[www.autohak.com.pl](http://www.autohak.com.pl)

**Anhängerkupplung**

Klasse: **A50-X**      Katalog nr **M50A**      Technische Daten:  
zugelassen zur Montage an folgenden Fahrzeugtypen:      **D – Wert : 8,4 kN**  
Hersteller: **MAZDA**      Max. Masse Anhänger: **1600 kg**  
Modell: **323 F**      Max. Stützlast: **75 kg**  
Typ: **5 Türer (BJ)**  
ab Bj. 09.1998 bis 09.2003

**Homologationsnummer gemäß der Direktive 94/20/EG: e20\*94/20\*0060\*00**

**EINLEITUNG**

Die Anhängerkupplung erfüllt die Vorschriften der Verkehrssicherheit. Sie beeinflusst die Fahrsicherheit und daher ist ausschließlich nur vom Fachpersonal zu montieren. Es dürfen keinesfalls Konstruktionsänderungen vorgenommen werden. Sonst erlischt die Verwendungszulassung.

Falls es eine Isolationsschicht oder Fahrzeugunterbodenschutz gibt, wo die Anhängerkupplung befestigt wird, so sind diese zu entfernen. Andere Karosseriestellen und gebohrte Löcher sind mit der Antikorrosionsfarbe anzustreichen.

Für die Belastungswerte gelten die vom Fahrzeughersteller angegebenen Daten bzw. max. Masse der Anhänger und max. Stützlast. Dabei dürfen die Höchstkenwerte der Anhängerkupplung nicht überschritten werden.

*D-Wert Formel:*

$$\frac{\text{max. Masse Anhänger [kg]} \times \text{Max. Fahrzeuggesamtgewicht [kg]}}{\text{max. Masse Anhänger [kg]} + \text{Max. Fahrzeuggesamtgewicht [kg]}} \times \frac{9,81}{1000} = D \text{ [kN]}$$

## MONTAGE - und BETRIEBSANLEITUNG DER ANHÄNGEKUPPLUNG

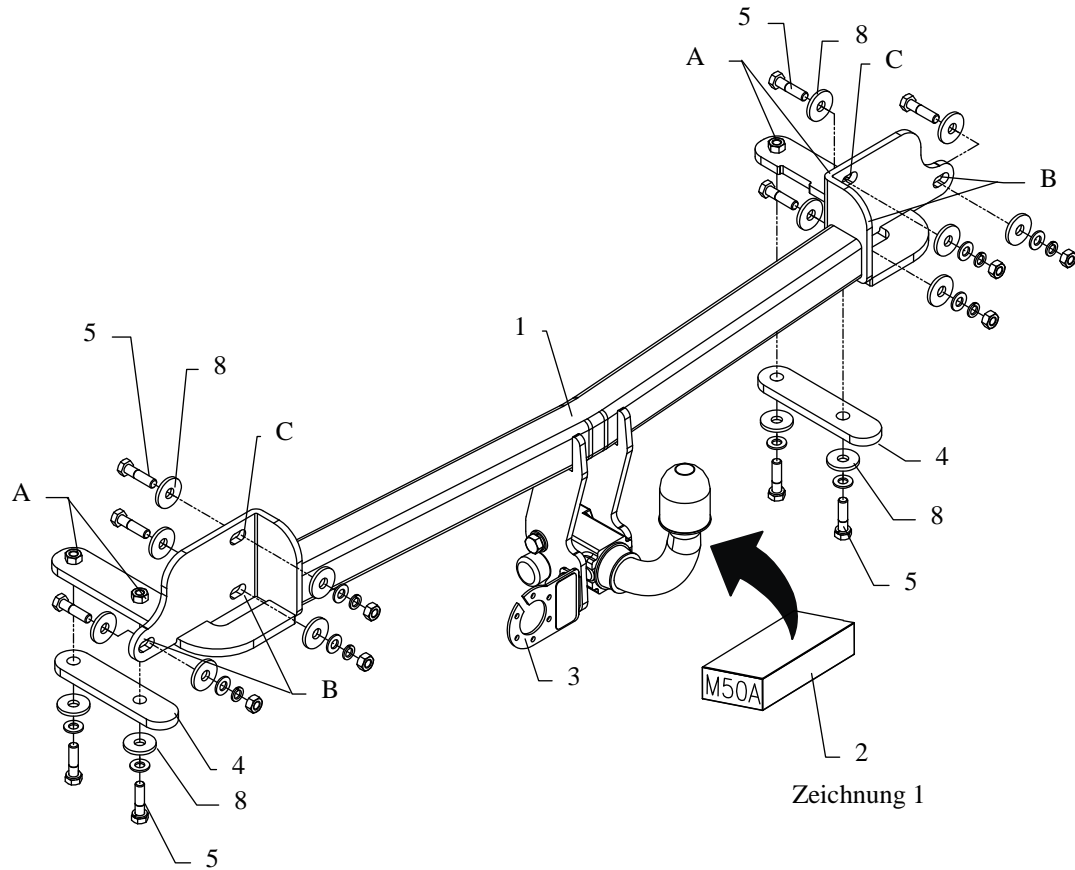

Die Anhängerkupplung (Katalognummer **M50A**) ist für folgende Fahrzeugtypen zugelassen: **MAZDA 323 F, 5 TÜRER (BJ)**, ab Bj. 09.1998 bis 09.2003, dient zum ziehen der Anhänger mit der Gesamtlast von **1600 kg** und der Kugelstützlast von max. **75 kg**.

### VON DEM HERSTELLER

Die Zuverlässigkeit der Anhängerkupplung ist jedoch auch von der ordnungsgemäßen Montage und der richtigen Nutzung abhängig. Daher werden Sie gebeten, sorgfältig die folgende Montageanleitung zu lesen und sich an die entsprechenden Anweisungen zu beachten.

*Die Anhängerkupplung muss an den vom Fahrzeughersteller vorgeschriebenen Befestigungsstellen montiert werden.*

## Anbauanleitung

1. Die Rückleuchteneinheiten und die Stoßstange demontieren
2. Die Längsträgerverkleidungen demontieren (sie werden nicht mehr benötigt).
3. Distanzplatten (Pos. 4) in die Längsträger einsetzen.
4. Die Tragarme der Anhängerkupplung (Pos. 1) in die Fahrzeuglängsträger einsetzen, durch die Löcher A mit den Schrauben M10x40mm (Pos. 5) verschrauben (siehe Zeichnung).
5. Durch die Löcher der Anhängerkupplung B die Löcher mit dem Bohrer Ø10mm (beiderseits) im Hinterteil (Heckblech) durchbohren.
6. Die Halterung der Anhängerkupplung mit dem Hinterteil durch die Löcher B und C verschrauben.
7. Die Anhängerkupplung in die Mitte positionieren und alle Schrauben gemäß den Angaben in der Tabelle festziehen.
8. Die Innenverkleidung der Stoßstange gemäß der Zeichnung ausschneiden.
9. Die Rückleuchteneinheiten und die Stoßstange wieder anbauen.
10. Die Kupplungskugel gemäß der Anbauanleitung der Anhängerkupplung mit dem schnelldemontierbaren Aufsatz anbringen. Den Steckdosenhalter (Pos. 3) mit verschrauben.
11. Die Elektroinstallation gemäß der Bedienungsanleitung des Herstellers anschließen.
12. Falls nötig, den durch die Montage beschädigten Farbanstrich an der Anhängerkupplung ausbessern.

### AUSSCHNEIDEN

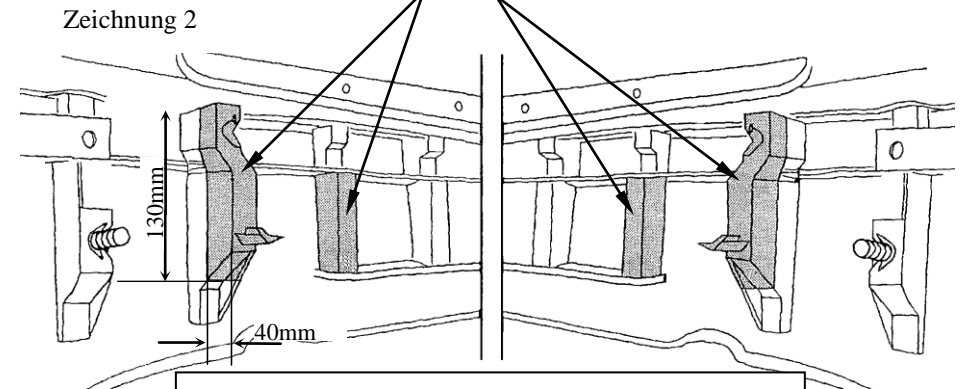

Drehmomente für Schrauben und Muttern 8.8:

**M 8 - 25 Nm**

**M 10 - 55 Nm**

**M 12 - 85 Nm**

**M 14 - 135 Nm**

### ACHTUNG

- Nach dem Anbau der Anhängerkupplung sind die nationalen Vorschriften zur Anbauabnahme und zur Änderung der Fahrzeugpapiere zu beachten.
- Das Fahrzeug sollte mit seitlichen Blinkern und Rückspiegeln, deren Abstand mindestens der Anhängerbreite entspricht, ausgestattet werden.
- Alle Befestigungsschrauben sind nach ca. 1 000 km Anhängerbetrieb zu prüfen und nachzuziehen.
- Die Kugel der Anhängerkupplung ist sauber zu halten und zu fetten.

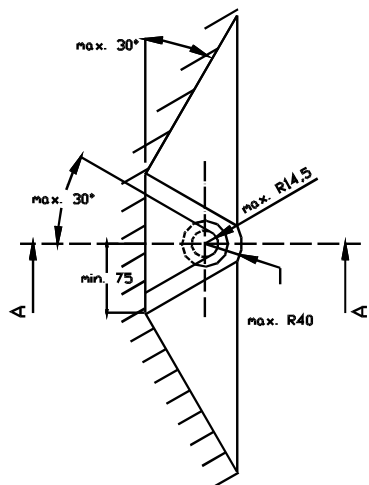
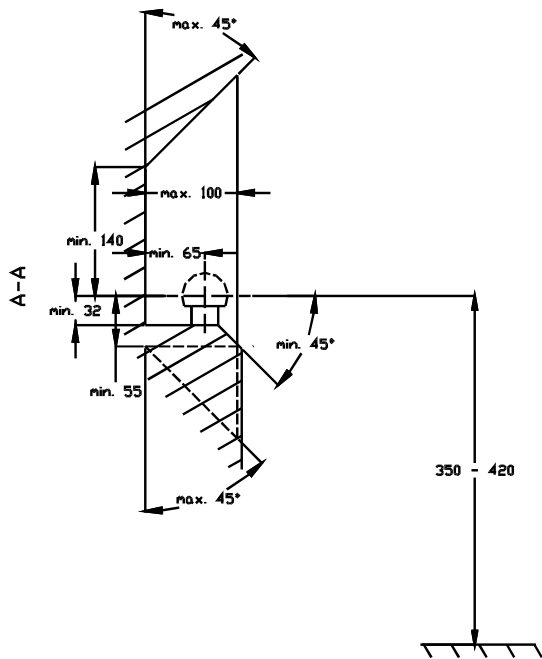

- (D)** Der Freiraum nach Anhang VII, Abbildung 30 der Richtlinie 94/20/EG ist zu gewährleisten.
- (CZ)** Volný prostor ve smyslu Přílohy VII, obr. 30 Směrnice č. 94/20/EG musí být zaručen.
- (F)** L' espace libre doit être garanti conformément à l'annexe VII, illustration 30 de la directive 94/20/ CE.
- (GB)** The clearance specified in apendix VII, diagram 30 of guideline 94/20/EC must be guaranteed.
- (PL)** Zagwarantować swobodną przestrzeń zgodnie z załącznikiem VII, rysunek 30 dyrektywy 94/20/CE.
- (SK)** Volný priestor v zmysle Prílohy VII, obr. 30 Smernice 94/20/EC musí byť zaručená.

- (D)** \* bei zulässigem Gesamtgewicht des Fahrzeuges
- (CZ)** \* při celkové přípustné hmotnosti vozidla
- (F)** \* pour poids total en charge autorisé du véhicule
- (GB)** \* at gross vehicle weight rating
- (PL)** \* przy dopuszczalnym ciężarze całkowitym pojazdu
- (SK)** \* pri celkovej prípustnej hmotnosti vozidla

# FITTING INSTRUCTION

Clamp mark in acc. with		Cables joining
ISO	PN	
1	L	Left directional lights
2	+	Rear fog lights
3	31	Ground
4	R	Right directional lights
5	58R	Right side parking lights
6	54	Stoptlights
7	58L	Left side parking lights

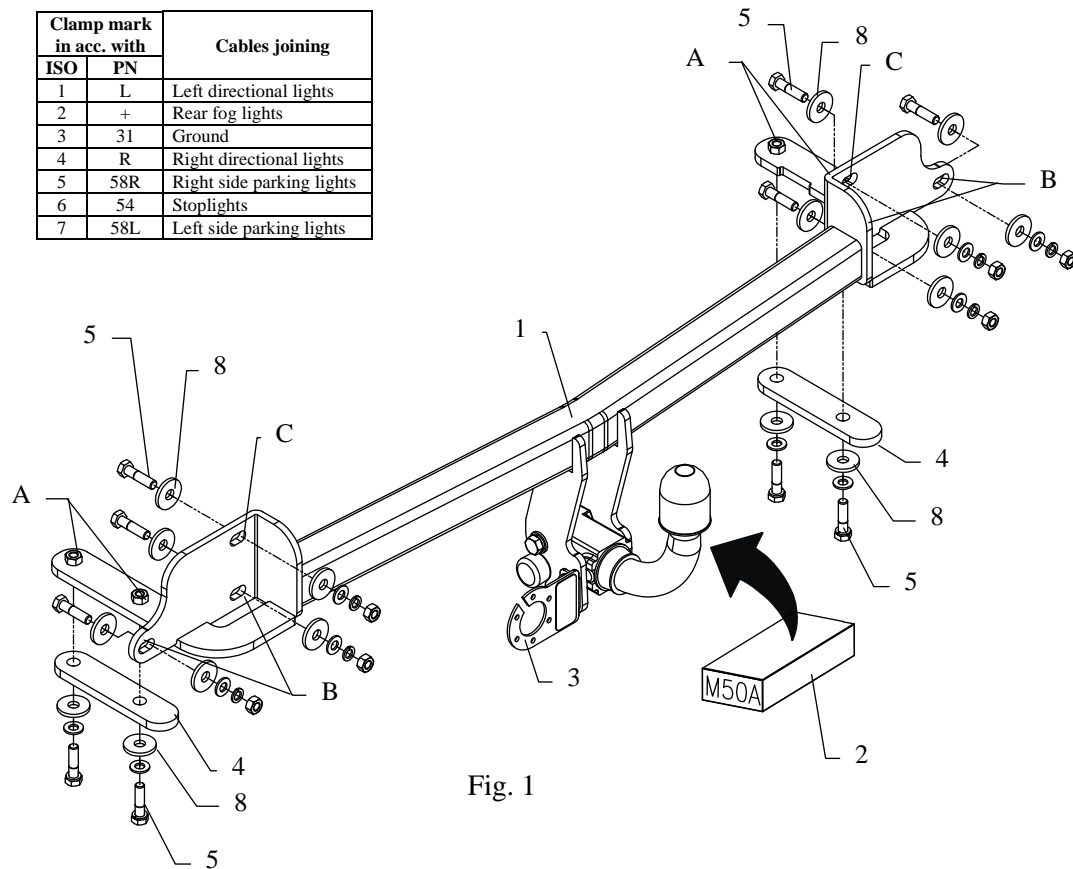

Fig. 1

This towbar is designed to assembly in following car:  
**MAZDA 323 F, 5 door (BJ)**, produced since 09.1998 till 09.2003,  
 catalogue number **M 50A** and is prepared to tow trailers max total weight  
**1600 kg** and max vertical load **75 kg**.

*From manufacturer*

Thank you for buying our product. Their reliability has been confirmed in many tests. Reliability of towbar depends also on correct assembly and correct exploitation. For this reasons we kindly ask to read carefully this instruction and apply to hints.

*The towbar should be install in points described by a car producer.*

## The instruction of the assembly

1. Remove rear lights and the bumper.

2. Remove housings of chassis extension (not used any more).
3. Put distance plates into chassis extension.
4. Put main bar of towbar (pos. 1) into chassis and screw loosely according to fig. 1 through hole pos. A using bolts M10x40mm (pos. 5).
5. Through holes B drill holes in rear wall plate with bit  $\varnothing 10\text{mm}$  (both sides).
6. Loosely fix main bar to rear wall plate through holes B and C .
7. Adjust towbar in mid-position and tighten all bolts according to the torque shown in the table.
8. According to figure 2 cut out elements of the bumper.
9. Reinstall the bumper and rear lights.
10. Fix body of the automat and place tow-ball according to supplied instruction. Note! Remember to place socket plate (pos. 3) as shown on the drawing 1.
11. Connect electric wires of 7-poles socket according to the instruction of the car. (Recommend to make at authorized service station)
12. Complete paint layer damaged during installation.

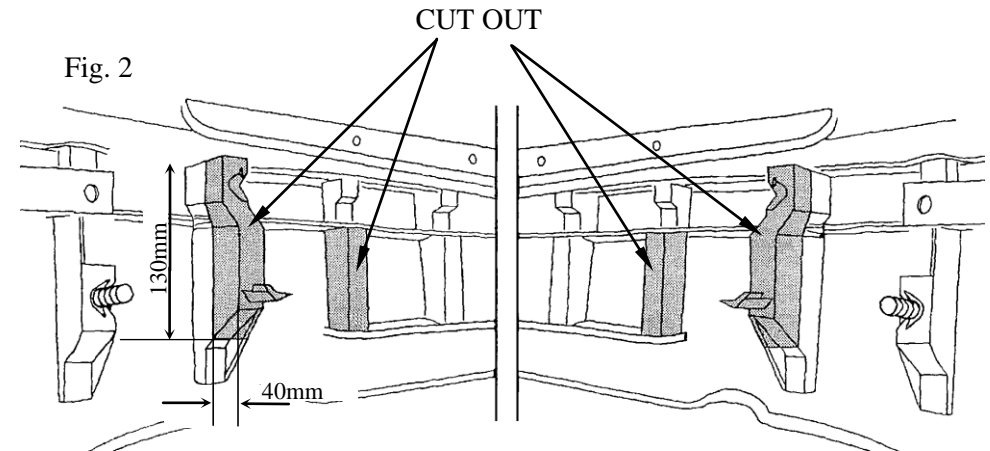

Torque settings for nuts and bolts (8,8):		
<b>M6</b> - 11 Nm	<b>M8</b> - 25 Nm	<b>M10</b> - 50 Nm
<b>M12</b> - 87 Nm	<b>M14</b> - 138 Nm	<b>M16</b> - 210 Nm





## NOTE

After install the towbar you should get adequate note in registration book (at authorised service station).The car should be equipped with:

- Indicators
- Tow mirrors

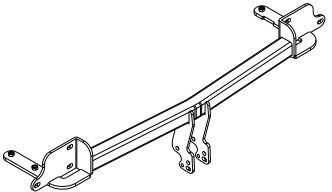
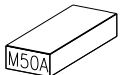
After 1000km of exploitation check all bolts and nuts. The ball of towbar must be always kept clear and conserve with a grease.

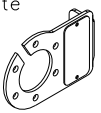
## Towbar accessories:

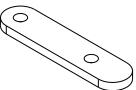
Pos. 1	Name: Main bar Quantity: 1	Pos. 5	Name: Bolt 8,8 B Quantity: 10 Dim. : M10x40mm
		Pos. 6	Name: Nut 8 B Quantity: 6 Dim. : M10
		Pos. 7	Name: Washer Quantity: 16 Dim. : $\emptyset 35 \times \emptyset 12 \times 4 \text{ mm}$
Pos. 2	Name: Tow ball Quantity: 1	Pos. 8	Name: Plain washer Quantity: 4 Dim. : $\emptyset 10,5 \text{ mm}$
		Pos. 9	Name: Spring washer Quantity: 10 Dim. : $\emptyset 10,2 \text{ mm}$
Pos. 3	Name: Socket plate Quantity: 1		
			
Pos. 4	Name: Fish-plate Quantity: 2		



**PPUH AUTO-HAK S.J.**

Produkcja Zaczepów Kulowych  
Henryk i Zbigniew Nejman  
76-200 SŁUPSK ul. Słoneczna 16K  
tel/fax (059) 8-414-414; 8-414-413  
E-mail: office@autohak.com.pl  
www. autohak.com.pl

## Towing hitch (without electrical set)

Class: **A50-X** Cat. no. **M50A**

Designed for:

Manufacturer: **MAZDA**

Model: **323 F**

Type: **5 door (BJ)**

produced since 09.1998 till 09.2003

Technical data:

**D-value: 8,4 kN**

maximum trailer weight: **1600 kg**

maximum vertical cup load: **75 kg**

**Approval number according to Directive 94/20/EC: e20\*94/20\*0060\*00**

## Foreword

This towbar is design according to rules of safety traffic regulations. The towing hitch is a safety component and must be installed only by qualified personnel. Any alteration or conversion to the towing hitch is prohibited and would lead to cancellation of design certification. Remove insulating compound and underseal from vehicle (if present) in the area of the matting surfaces of the towing hitch. The vehicle manufacturer's specifications regarding trailer load and max. vertical cup load are decisive for driving, and values for the towing hitch cannot be exceeded.

*D-value formula:*

$$\frac{\text{Max trailer weight [kg]} \times \text{Max vehicle weight [kg]}}{\text{Max trailer weight [kg]} + \text{Max vehicle weight [kg]}} \times \frac{9,81}{1000} = D \text{ [kN]}$$

## INSTRUCTION

### De montage et d'exploitation de l'attelage

Désignation de borne selon la norme		Connexion des câbles
ISO	PN	
1	L	Clignotant gauche
2	+	Feu brouillard arrière
3	31	Masse
4	R	Clignotant droite
5	58R	Lanterne roite
6	54	Feux stop
7	58L	Lanterne gauche

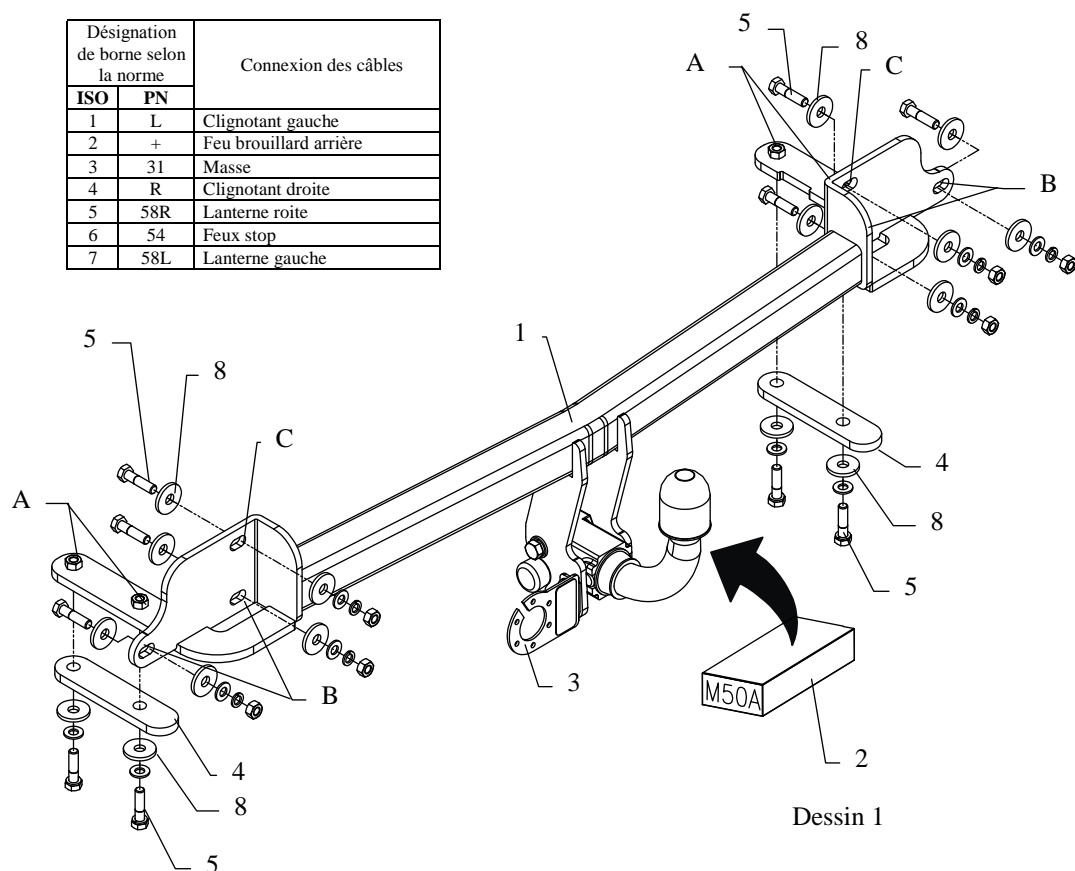

L'attelage est conçu pour être monté sur la voiture: **MAZDA 323 F, 5 portes (BJ)**, produit à partir de 09.1998 au 09.2003 numéro de catalogue **M50A** et est utilisé pour tracter des remorques du poids total maximum **1600 kg** et une poids max. sur la boule de **75 kg**.

### DE LA PART DU FABRICANT

Merci d'avoir choisi l'attelage produit par notre société. Son fiabilité a été confirmée dans de nombreux tests et par les opinions des clients satisfaits. Toutefois, la fiabilité des dispositifs d'attelage à boule dépend aussi de l'installation et de l'exploitation correcte. Pour cette raison, nous vous demandons de lire attentivement cette instruction de montage et de respecter les conseils.

*L'attelage doit être monté dans des emplacements prévus à ce but par le fabricant de voiture.*

## Instructions de montage

1. Démontez les feux arrière et le pare-chocs.
2. Démontez les protections des longerons (elles ne seront pas remises en places).
3. Placer les plaques d'écartement pos.4 dans les longerons.
4. Faire glisser la traverse (pos.1) dans les longerons et fixer sans serrer conformément au dessin à travers des trous **A** à l'aide des vis M10x40mm (pos.5).
5. Percer les trous dans le panneau arrière à travers des trous **B** avec la mèche de  $\varnothing 10\text{mm}$  (des deux côtés).
6. Serrer de manière lâche la poutre de l'attelage avec le panneau arrière à travers des trous **B** et **C**.
7. Régler l'attelage en position centrale, ensuite serrer toutes les vis aux couples de serrage, comme indiqué dans le tableau.
8. Découper le pare-chocs conformément au dessin 2.

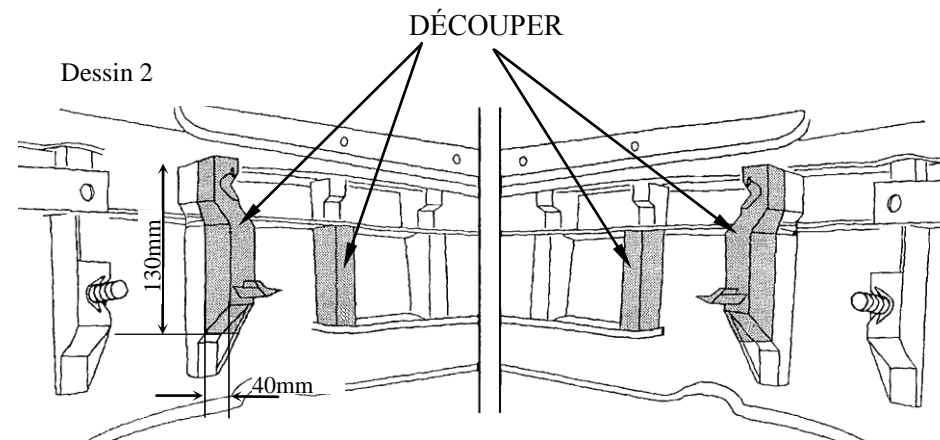

9. Monter le pare-chocs et les feux arrière.
10. Fixer le carter du mécanisme automatique et la boule conformément aux instructions, jointes au crochet d'attelage avec l'attache facilement démontable. Attention! N'oubliez pas de fixer la tôle sous la prise (pos.3) à l'aide de première de ces vis.
11. Connecter les câbles de la prise 7-broche – à l'installation électrique en conformité avec les instructions du constructeur automobile (recommandé la mise en œuvre d'une station-service autorisée).
12. Réparer les dommages à la peinture causés durant l'installation.

Couples de serrage recommandé pour les vis et les écrous 8,8:

**M6** - 11 Nm

**M8** - 25 Nm

**M10** - 50 Nm

**M12** - 87 Nm

**M14** - 138 Nm

**M16** - 210 Nm

### Attention

Vérifier le serrage de toute la boulonnerie après 1 000 km de traction.  
La boule d'attelage doit être maintenue propre et conservée de graisse consistante.

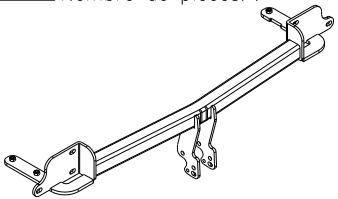

## Equipement de l'attelage:

Pos. 1 Traverse Nombre de pièces: 1	Pos. 5 Vis 8,8 B M10x40mm Nombre de pièces: 10
	Pos. 6 Ecrou 8 B M10 Nombre de pièces: 6
Pos. 2 Boule d'attelage Nombre de pièces: 1	Pos. 7 Rondelle ø35xø12x4mm Nombre de pièces: 16
Pos. 3 Support de prise Nombre de pièces: 1	Pos. 8 Rondelle ø10,5mm Nombre de pièces: 4
Pos. 4 Rondelle Nombre de pièces: 2	Pos. 9 Rondelle à ressort ø10,2mm Nombre de pièces: 10

### FAISCEAU

TYPE UNIVERSEL- NORME DIN  
Pour électrification de ferrure d'attelage

#### BRANCHEMENT DE LA PRISE

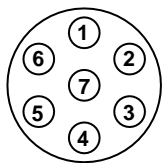

N°1 ORANGE  
N°2 BLEU  
N°3 JAUNE/VERT  
N°4 GRIS  
N°5 MARRON  
N°6 ROUGE  
N°7 NOIR

Clignotant gauche  
Feux de brouillard  
Fil de masse  
Clignotant droit  
Lanterne droite  
Stop  
Lanterne gauche

Quand il est indiqué sur la fiche produit que la notice spécifique  
Au modèle est disponible.

A télécharger ici : [www.attelage-remorque.com/notice-faisceau.htm](http://www.attelage-remorque.com/notice-faisceau.htm)



## PPUH AUTO-HAK z.J.

Fabrication des dispositifs d'attelage à boule  
Henryk i Zbigniew Nejman  
76-200 SŁUPSK ul. Słoneczna 16K  
tel/fax +48 (59) 8-414-414; 8-414-413  
E-mail: [office@autohak.com.pl](mailto:office@autohak.com.pl)  
[www.autohak.com.pl](http://www.autohak.com.pl)

## Attelage sans faisceau électrique

Classe: **A50-X** Numéro de cat. **M50A**

Conçu pour être monté sur véhicule:

Fabricant: **MAZDA**

Modèle: **323 F**

Type: **5 portes (BJ)**

Produit à partir de 09.1998 au 09.2003

Caractéristiques techniques:

Valeur **D**: **8,4 kN**

Masse totale tractable: **1600 kg**

Poids max. sur

la boule d'attelage: **75 kg**

**Numéro d'homologation conforme à la Directive 94/20/CE:**

**e20\*94/20\*0060\*00**

### Information préliminaire

L'attelage est conçu en conformité avec les principes de sécurité de la circulation route. L'attelage est un facteur qui influence la sécurité routière et peut être installé uniquement par du personnel qualifié.

Toute modification sur la construction de l'attelage est interdite. Cela entraîne l'annulation de l'autorisation de mise en circulation. S'il y en a, enlever le mastic isolant ou la couche de protection au châssis, à proximité de la surface d'appui du crochet. Appliquer une couche de protection antirouille sur les parties nues de la carrosserie et sur les trous.

Les informations contraignantes quant aux valeurs des charges sont celles, fournies par le constructeur de véhicule, ou le poids maximal de remorque et pression max autorisée sur la boule d'attelage. Les valeurs des paramètres du dispositif ne peuvent pas être dépassées.

*La formule pour calculer la puissance D:*

$$\frac{\text{Poids maximal tractable [kg]} \times \text{Poids total en charge (voiture) [kg]}}{\text{Poids maximal tractable [kg]} + \text{Poids total en charge (voiture) [kg]}} \times \frac{9,81}{1000} = D \text{ [kN]}$$

## INSTRUKCJA

### Montażu i eksploatacji zaczepu kulowego

Oznaczenie zacisku wg		Łączenie przewodów
ISO	PN	
1	L	Kierunkowskazy lewe
2	+	Tylne światła przeciwmgłowe
3	31	Masa
4	R	Kierunkowskazy prawe
5	58R	Światła pozycyjne prawe
6	54	Światła hamowania
7	58L	Światła pozycyjne lewe

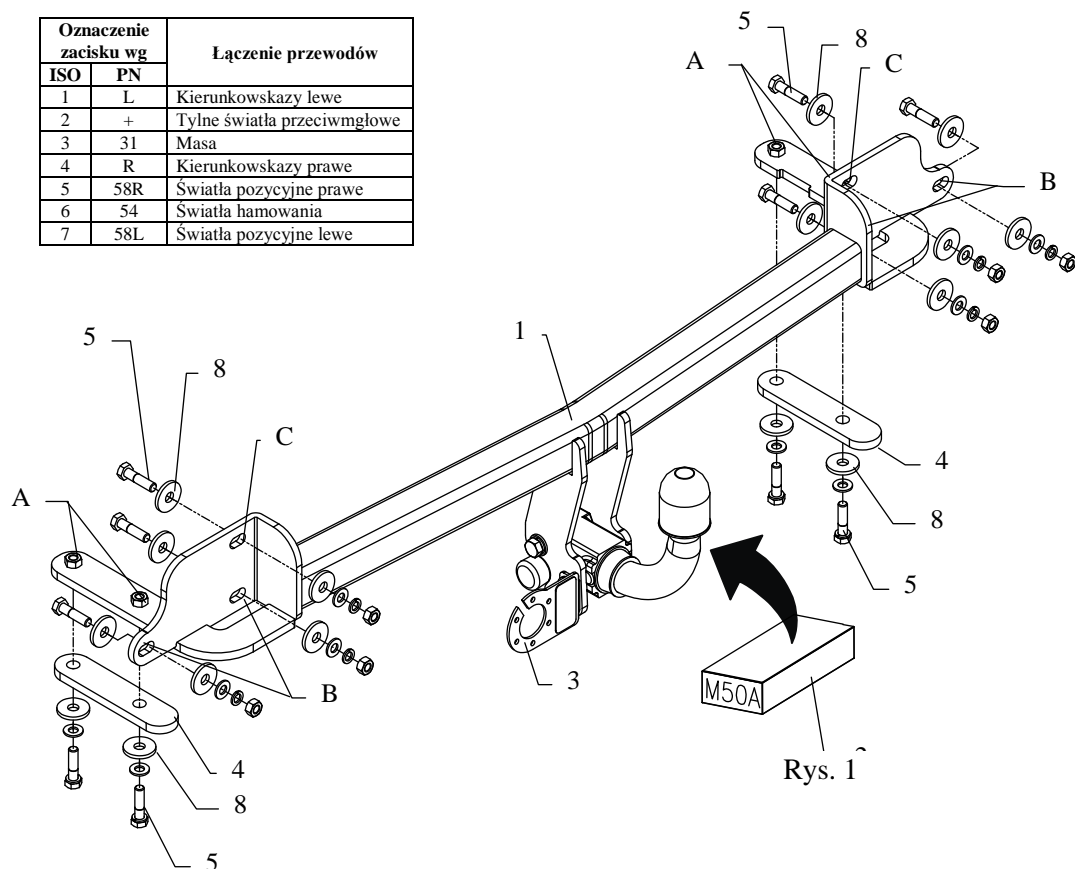

Rys. 1

Zaczep kulowy przeznaczony jest do zamontowania w samochodzie **MAZDA 323 F, 5 drz. (BJ)**, produkowanego od 09.1998r. do 09.2003, numer katalogowy **M50A** i służy do ciągnięcia przyczep o masie całkowitej **1600kg** i nacisku na kulę max **75kg**.

#### OD PRODUCENTA

Dziękujemy za wybór produkowanego przez naszą firmę zaczepu kulowego. Jego niezawodność została potwierdzona licznymi testami oraz opiniami zadowolonych klientów. Jednakże niezawodność zaczepów kulowych jest zależna również od prawidłowego montażu oraz prawidłowej eksploatacji. Z tego powodu prosimy Państwa o staranne przeczytanie niniejszej instrukcji montażu oraz przestrzeganie zawartych wskazówek.

*Zaczep należy zamontować w miejscach do tego celu przeznaczonych przez producenta samochodu.*

### Kolejność czynności przy montażu

1. Zdemontować tylne światła oraz zderzak.
2. Zdemontować osłony podłużnic (nie będą ponownie montowane).
3. Umieścić płytki dystansowe (poz. 4) w podłużnicach.
4. Wsunąć belkę zaczepu (poz. 1) w podłużnice i skrócić luźno zgodnie z rysunkiem przez otwory A śrubami M10x40mm (poz. 6).
5. Przez otwory zaczepu B przewiercić otwory w tylnym płacie używając wiertła  $\varnothing 10\text{mm}$  (z obu stron).
6. Luźno skrócić belkę zaczepu z tylnym płatem poprzez otwory B i C.
7. Ustawić hak na środku i dokręcić wszystkie śruby z momentem jak pokazano w tabeli.
8. Zgodnie z rysunkiem 2 wyciąć wewnętrzne elementy zderzaka.
9. Zamontować zderzak oraz tylne światła.
10. Przykręcić korpus automatu oraz zamocować kulę zgodnie z instrukcją dołączaną do zaczepu z końcówką szybkodemontowalną. Uwaga! Należy pamiętać o zamontowaniu blachy pod gniazdo, patrz rys. 1.
11. Podłączyć przewody z gniazdka 7 – bieg do instalacji elektrycznej zgodnie z instrukcją fabryczną samochodu (zaleca się wykonanie w ASO).
12. Uzupełnić ewentualne ubytki powłoki malarskiej zaczepu powstałe w trakcie montażu.

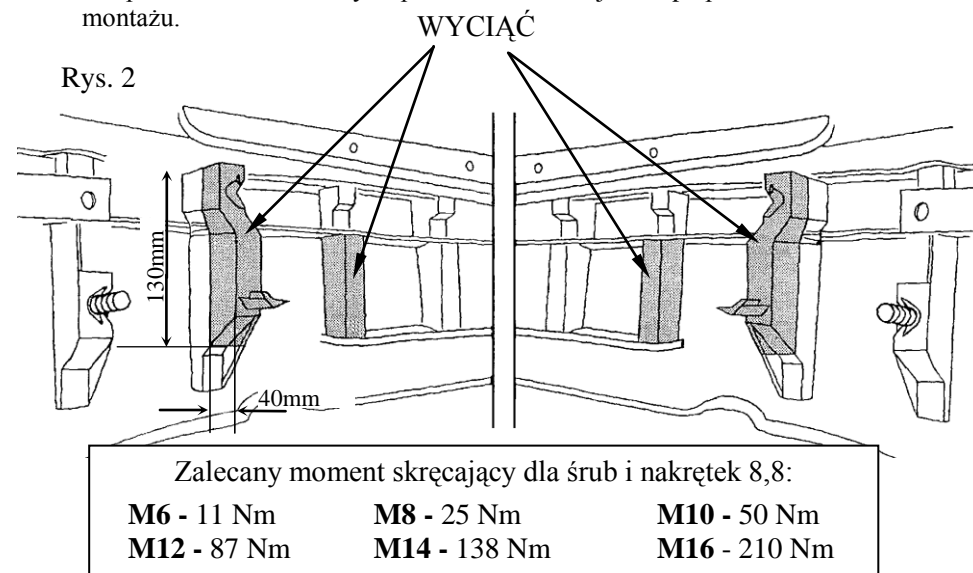

#### UWAGA

Po zamontowaniu zaczepu kulowego należy uzyskać wpis w dowodzie rejestracyjnym pojazdu na „stacji kontroli pojazdów” właściwej dla miejsca zamieszkania.





Samochód powinien być wyposażony w :

- kierunkowskazy boczne
- lusterka boczne o rozstawie, co najmniej szerokości przyczepy.

Sprawdzać śruby mocujące zaczepu kulowego po około 1000 km przebiegu eksploatacji. Kula zaczepu musi być utrzymana w czystości i konserwowana smarem stałym

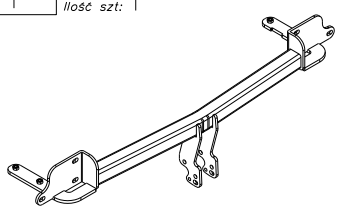
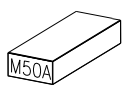

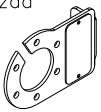
## Wypożyczenie zaczepu:

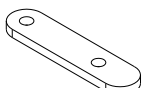
Poz. 1	Nazwa: Belka główna Ilość szt: 1	Poz. 5	Nazwa: Śruba 8,8 B Ilość szt: 10 Wymiar: M10x40mm
		Poz. 6	Nazwa: Nakrętka 8 B Ilość szt: 6 Wymiar: M10
		Poz. 7	Nazwa: Podkładka Ilość szt: 16 Wymiar: Ø35xØ12x4mm
Poz. 2	Nazwa: Część kulista Ilość szt: 1	Poz. 8	Nazwa: Podkładka zwykła Ilość szt: 4 Wymiar: Ø 10,5 mm
			
Poz. 3	Nazwa: Płyta gniazda Ilość szt: 1	Poz. 9	Nazwa: Podkładka sprężynowa Ilość szt: 10 Wymiar: Ø 10,2 mm
			
Poz. 4	Nazwa: Nakładka Ilość szt: 2		
			

### KARTA GWARANCYJNA

Producent udziela gwarancji niniejszą kartą gwarancyjną na okres 24 miesięcy licząc od dnia zakupu zaczepu kulowego do samochodu:

**MAZDA 323 F 5 drz. (BJ)**  
produkowanego od 09.1998r. do 09.2003r.

Data produkcji ..... Data zakupu.....

Zakres gwarancji obejmuje wyłącznie wady jakościowe wynikające z winy producenta.

Gwarancja nie obejmuje natomiast uszkodzeń zawinionych przez nabywcę, wynikających z niewłaściwego montażu, użytkowania lub konserwacji, uszkodzeń mechanicznych, normalnego zużycia podczas eksploatacji itp.

Gwarancja udzielona na zakupiony towar nie wyłącza, nie ogranicza ani nie zawiesza uprawnień kupującego wynikających z niezgodności towaru z umową.

Reklamacje należy zgłaszać w punkcie sprzedaży, składając jednocześnie kartę gwarancyjną. Usunięcie "wady" następuje po stwierdzeniu przez punkt sprzedaży wspólnie z producentem słuszności złożonej reklamacji.

Reklamacja powinna być załatwiona w ciągu 14 dni od dnia uznania reklamacji. Karta gwarancyjna jest nieważna jeżeli nie jest wypełniona i podpisana.

Data zgłoszenia reklamacji: .....



## PPUH AUTO-HAK S.J.

Produkcja Zaczepów Kulowych  
Henryk i Zbigniew Nejman  
76-200 SŁUPSK ul. Słoneczna 16K  
tel/fax (059) 8-414-414; 8-414-413  
E-mail: office@autohak.com.pl  
www. autohak.com.pl

### Zaczep kulowy bez wyposażenia elektrycznego

Klasa: **A50-X** Nr kat. **M50A**

Przeznaczony do zamontowania w samochodzie:

Producent: **MAZDA**

Model: **323 F**

Typ: **5 drz. (BJ)**

produkowanego od 09.1998r. do 09.2003r.

Dane techniczne:

Wartość siły **D**: **8,4 kN**

maksymalna masa przyczepy: **1600 kg**

maksymalny nacisk na kulę: **75 kg**

**Numer homologacji zgodnie z dyrektywą 94/20/WE: e20\*94/20\*0060\*00**

### INFORMACJA WSTĘPNA

Zaczep kulowy jest skonstruowany zgodnie z zasadami bezpieczeństwa ruchu drogowego. Zaczep kulowy jest elementem wpływającym na bezpieczeństwo jazdy i może zostać zainstalowany wyłącznie przez personel wyspecjalizowany. Niedopuszczalne jest dokonywanie jakichkolwiek zmian w konstrukcji zaczepu. Powoduje to wygaśnięcie dopuszczenia do stosowania. W przypadku obecności masy izolacyjnej lub osłony podwozia w miejscu przylegania zaczepu, należy ją usunąć. Nieosłonięte miejsca karoserii oraz wywiercone otwory należy pomalować farbą antykorozyjną.

Informacjami wiążącymi odnośnie wartości obciążeń są dane podawane przez producenta samochodu, względnie wartości maksymalnej masy przyczepy oraz maksymalnego nacisku na kulę, przy czym wartości parametrów zaczepu kulowego nie mogą być przekroczone.

*Wzór do obliczania wartości siły D:*

$$\frac{\text{Maks. masa przyczepy [kg]} \times \text{Masa całkowita samochodu [kg]}}{\text{Maks. masa przyczepy [kg]} + \text{Masa całkowita samochodu [kg]}} \times \frac{9,81}{1000} = D \text{ [kN]}$$