

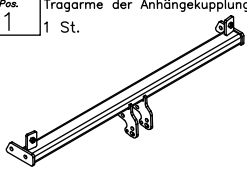

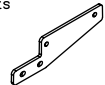









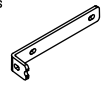



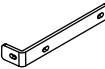

## Zubehör:

Pos. 1 Tragarme der Anhängerkupplung 1 St.	Pos. 5 Halter rechts 1 St.	Pos. 10 Schraube 8.8 B 4 St. M10x40mm	Pos. 16 Federring 8 St. Ø 12,2 mm
			
Pos. 2 Kupplungskugel 1 St.	Pos. 6 Lasche links 1 St.	Pos. 11 Schraube 8.8 B 2 St. M10x35mm	Pos. 17 Federring 6 St. Ø 10,2 mm
Art.nr-KL1G37A 			
Pos. 3 Steckdosenhalteplatte 1 St.	Pos. 7 Lasche rechts 1 St.	Pos. 12 Mutter 8 B 2 St. M12	Pos. 18 Kugelschutz 1 St.
Art.nr-BL1G37A 			
Pos. 4 Halter links 1 St.	Pos. 8 Schraube 8.8 B 4 St. M12x25mm	Pos. 13 Mutter 8 B 4 St. M10	Pos. 19 Automatengestell 1 St.
			
Pos. 9 Schraube 8.8 B 4 St. M12x35mm	Pos. 14 Unterlegscheibe 6 St. Ø 13 mm	Pos. 20 Verschlußscheibe des Automatengestells 1 St. Artikelnummer-Z100	Pos. 21 Vorrichtung A 1 St.
			
Pos. 15 Unterlegscheibe 6 St. Ø 10,5 mm			
			

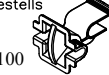
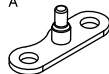

**PPUH AUTO-HAK S.J.**

Produkcja Zaczepów Kulowych  
Henryk & Zbigniew Nejman  
76-200 SŁUPSK ul. Słoneczna 16K  
tel/fax (059) 8-414-414; 8-414-413  
E-mail: [office@autohak.com.pl](mailto:office@autohak.com.pl)  
[www.autohak.com.pl](http://www.autohak.com.pl)

## Anhängerkupplung

Klasse: **A50-X** Katalog nr **G37A**  
zugelassen zur Montage an folgenden Fahrzeugtypen:  
Hersteller: **RENAULT**  
Modell: **THALIA**  
Typ: **4 Türen**  
ab Bj. 2001

Technische Daten:  
**D** – Wert : **6,46 kN**  
Max. Masse Anhänger: **1150 kg**  
Max. Stützlast: **75 kg**

**Homologationsnummer gemäß der Direktive 94/20/EG: e20\*94/20\*1063\*00**

## EINLEITUNG

Die Anhängerkupplung erfüllt die Vorschriften der Verkehrssicherheit. Sie beeinflusst die Fahrsicherheit und daher ist ausschließlich nur vom Fachpersonal zu montieren. Es dürfen keinesfalls Konstruktionsänderungen vorgenommen werden. Sonst erlischt die Verwendungszulassung.

Falls es eine Isolationsschicht oder Fahrzeugunterbodenschutz gibt, wo die Anhängerkupplung befestigt wird, so sind diese zu entfernen. Andere Karosseriestellen und gebohrte Löcher sind mit der Antikorrosionsfarbe anzustreichen.

Für die Belastungswerte gelten die vom Fahrzeughersteller angegebenen Daten bzw. max. Masse der Anhänger und max. Stützlast. Dabei dürfen die Höchstkenwerte der Anhängerkupplung nicht überschritten werden.

*D-Wert Formel:*

$$\frac{\text{max. Masse Anhänger [kg]} \times \text{Max. Fahrzeugesamtgewicht [kg]}}{\text{max. Masse Anhänger [kg]} + \text{Max. Fahrzeugesamtgewicht [kg]}} \times \frac{9,81}{1000} = D \text{ [kN]}$$

## MONTAGE - und BETRIEBSANLEITUNG DER ANHÄNGEKUPPLUNG

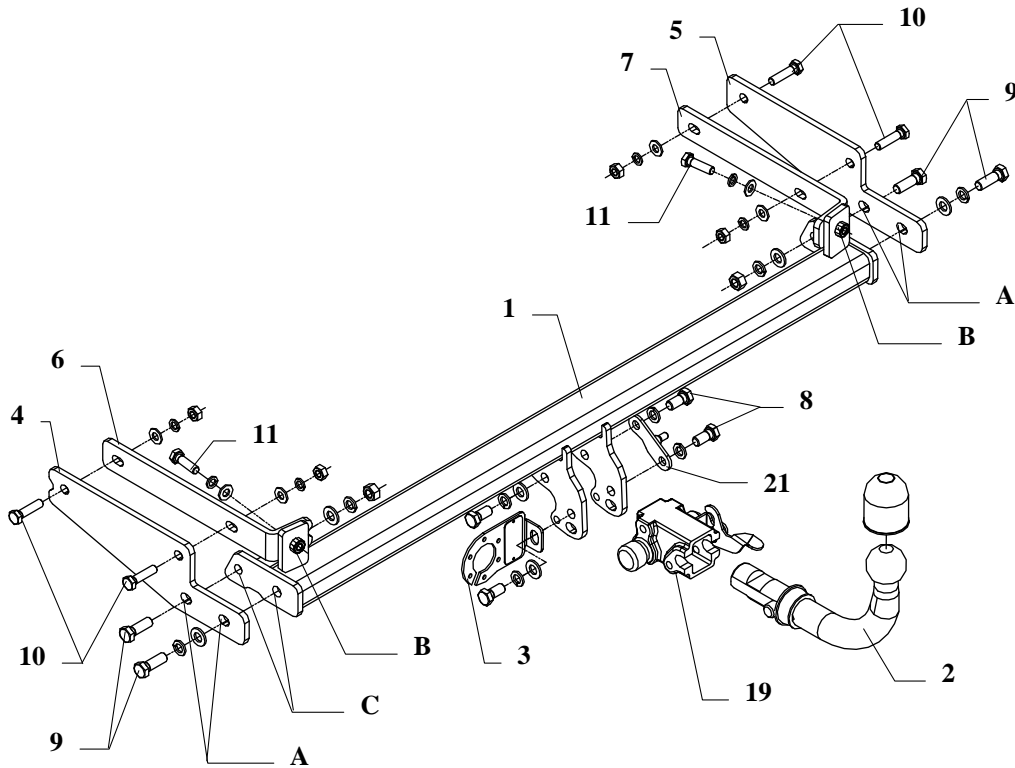

Die Anhängerkupplung (Katalognummer **G37A**) ist für folgende Fahrzeugtypen zugelassen: **RENAULT THALIA, 4 Türer**, ab Bj. 2001, dient zum ziehen der Anhänger mit der Gesamtlast von **1150 kg** und der Kugelstützlast von max. **75 kg**.

### VON DEM HERSTELLER

Die Zuverlässigkeit der Anhängerkupplung ist jedoch auch von der ordnungsgemäßen Montage und der richtigen Nutzung abhängig. Daher werden Sie gebeten, sorgfältig die folgende Montageanleitung zu lesen und sich an die entsprechenden Anweisungen zu beachten.

*Die Anhängerkupplung muss an den vom Fahrzeughersteller vorgeschriebenen Befestigungsstellen montiert werden.*

## Anbauanleitung

1. Die Halter (Pos.5 u. 7) an den rechten Längsträger des Fahrzeuges legen und die Schrauben M10x40 durch die vom Hersteller des Fahrzeuges vorgegebenen Löcher einbringen und leicht anziehen.
  - den Halter (Pos. 5) an die rechte Seite der Längsträger anlegen,
  - den Halter (Pos. 7) an die linke Seite der Längsträger anlegen.
2. Die Halter (Pos.4 u. 6) an den linken Längsträger des Fahrzeuges legen und die Schrauben M10x40 durch die vom Hersteller des Fahrzeuges vorgegebenen Löcher einbringen und leicht anziehen.
  - den Halter (Pos. 6) an die rechte Seite der Längsträger anlegen,
  - den Halter (Pos. 4) an die linke Seite der Längsträger anlegen.
3. Die Tragarme der Anhängerkupplung (Pos.1) zwischen die Halter (Pos. 4 u.5) so anlegen, dass sich die Löcher (Pos. A) mit den Löchern (Pos. C) und die Löcher (Pos. B) mit den vom Hersteller des Fahrzeuges im hinteren Teil des Fahrzeuges vorhandenen Löchern abdecken. Die Schrauben gemäß den Angaben in der Tabelle festdrehen.
4. Das Automatengestell (Pos. 19) und das Steckdosenhalteblech (Pos. 3) mit den Schrauben M12x25mm (Pos.8) montieren und festziehen. Die Kupplungskugel (Pos.2) gemäß der Anbauanleitung der Anhängerkupplung mit dem schnell demontierbaren Aufsatz anbringen.
5. Alle Schrauben gemäß den Angaben in der Tabelle festdrehen.
6. Die Elektroinstallation gemäß der Bedienungsanleitung des Herstellers anschließen.
7. Falls nötig, den durch die Montage beschädigten Farbanstrich an der Anhängerkupplung ausbessern.

Drehmomente für Schrauben und Muttern 8.8:

<b>M6</b> - 11 Nm	<b>M 8</b> - 25 Nm	<b>M 10</b> - 50 Nm
<b>M 12</b> - 87 Nm	<b>M 14</b> - 138 Nm	<b>M16</b> - 210 Nm

### ACHTUNG

- Nach dem Anbau der Anhängerkupplung sind die nationalen Vorschriften zur Anbauabnahme und zur Änderung der Fahrzeugpapiere zu beachten.
- Das Fahrzeug sollte mit seitlichen Blinkern und Rückspiegeln, deren Abstand mindestens der Anhängerbreite entspricht, ausgestattet werden.
- Alle Befestigungsschrauben sind nach ca. 1 000 km Anhängerbetrieb zu prüfen und nachzuziehen.
- Die Kugel der Anhängerkupplung ist sauber zu halten und zu fetten.

Der Freiraum nach Anhang VII, Abbildung 30 der Richtlinie 94/20/EG ist zu gewährleisten

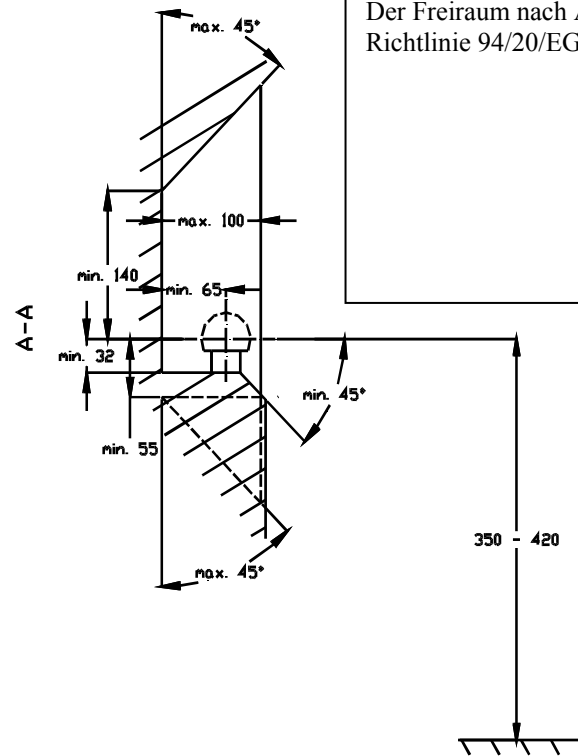

Bei zulässigem Gesamtgewicht des Fahrzeuges

