

- (D)** Der Freiraum nach Anhang VII, Abbildung 30 der Richtlinie 94/20/EG ist zu gewährleisten.
- (CZ)** Volný prostor ve smyslu Přílohy VII, obr. 30 Směrnice č. 94/20/EG musí být zaručen.
- (F)** L' espace libre doit être garanti conformément à l'annexe VII, illustration 30 de la directive 94/20/ CE.
- (GB)** The clearance specified in apendix VII, diagram 30 of guideline 94/20/EC must be guaranteed.
- (PL)** Zagwarantować swobodną przestrzeń zgodnie z załącznikiem VII, rysunek 30 dyrektywy 94/20/CE.
- (SK)** Volný priestor v zmysle Prílohy VII, obr. 30 Smernice 94/20/EC musí byť zaručená.

- (D)** * bei zulässigem Gesamtgewicht des Fahrzeuges
- (CZ)** * při celkové přípustné hmotnosti vozidla
- (F)** * pour poids total en charge autorisé du véhicule
- (GB)** * at gross vehicle weight rating
- (PL)** * przy dopuszczalnym ciężarze całkowitym pojazdu
- (SK)** * pri celkovej prípustnej hmotnosti vozidla

MONTAGE - und BETRIEBSANLEITUNG DER ANHÄNGEKUPPLUNG

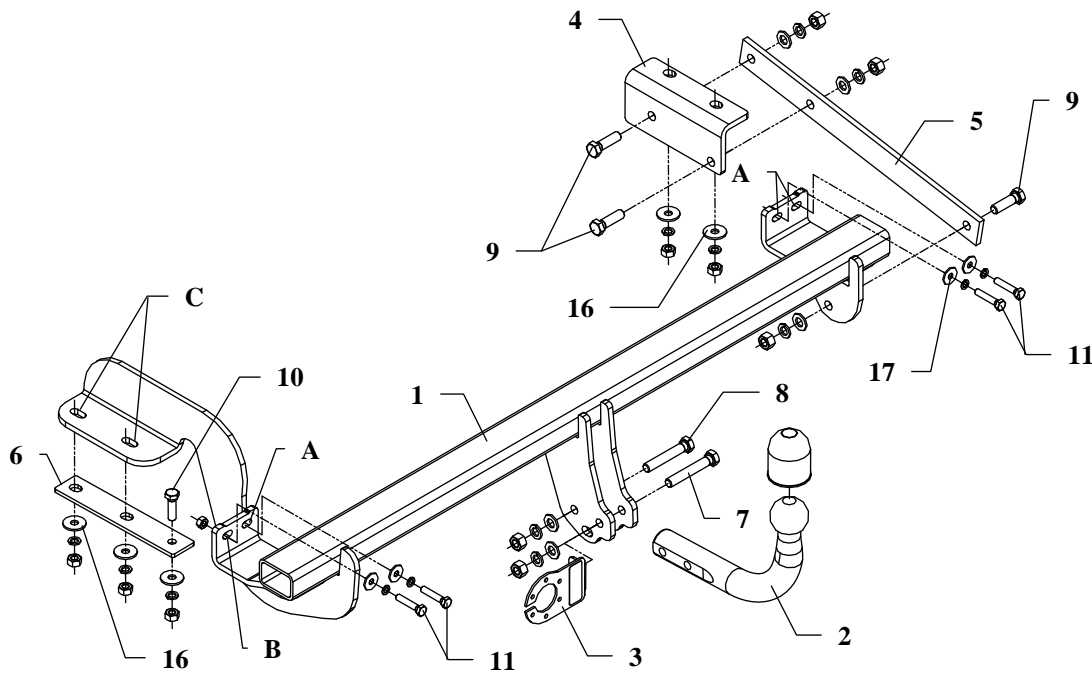

Die Anhängerkupplung (Katalognummer **F35**) ist für folgende Fahrzeugtypen zugelassen: **PEUGEOT 3008 I, außerhalb Hybrid**, ab Bj. 06.2009 bis 04.2016, dient zum ziehen der Anhänger mit der Gesamtlast von **1650 kg** und der Kugelstützlast von max. **70 kg**.

VON DEM HERSTELLER

Die Zuverlässigkeit der Anhängerkupplung ist jedoch auch von der ordnungsgemäßen Montage und der richtigen Nutzung abhängig. Daher werden Sie gebeten, sorgfältig die folgende Montageanleitung zu lesen und sich an die entsprechenden Anweisungen zu beachten.

Die Anhängerkupplung muss an den vom Fahrzeughersteller vorgeschriebenen Befestigungsstellen montiert werden.

Anbauanleitung

1. Alle drei Schrauben, die die Stoßstange von unten festhalten, abschrauben.
2. Die originalen Schrauben von den Punkten A abschrauben.
3. Die Teile der Spannvorrichtung von der hinteren Auspuffaufhängung abschrauben.
4. Falls nötig, den Wärmeschild ca. 10mm nach innen verbiegen.
5. Die Tragarme der Anhängerkupplung (Pos.1) so anlegen, dass sich die Löcher A,B,C mit den im Fahrzeug vorbereiteten Punkten überdecken.
6. Die Teile der Auspuffaufhängung vom Nachschalldämpfer mit dem Halter (Pos.6) fixieren.
7. Den Winkelhalter (Pos.4) an den Längsträger rechts befestigen.
8. Den Halter (Pos.5) an den montierten Winkelhalter (Pos.4) und den Tragarm der Anhängerkupplung (Pos.1) mit den Schrauben M12x40mm (Pos.9) montieren, wie auf der Zeichnung gezeigt.
9. Die Kupplungskugel (Pos.2) mit den Schrauben M12x75mm (Pos.7) und M12x70mm(Pos.8) verschrauben. Mit der ersten Schraube auch das den Steckdosenhalter (Pos.3) verschrauben. Siehe Zeichnung.
10. Die Schrauben gemäß den Angaben in der Tabelle festziehen.
11. Die Schrauben, die die Stoßstange festhalten, festziehen.
12. Die Elektroinstallation gemäß der Bedienungsanleitung des Herstellers anschließen.
13. Falls nötig, den durch die Montage beschädigten Farbanstrich an der Anhängerkupplung ausbessern.

Drehmomente für Schrauben und Muttern 8.8:

M 8 - 25 Nm

M 10 - 55 Nm











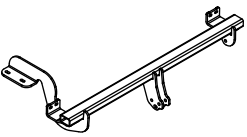



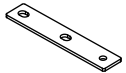

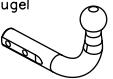
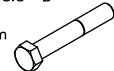

M 12 - 85 Nm

M 14 - 135 Nm

ACHTUNG

- Nach dem Anbau der Anhängerkupplung sind die nationalen Vorschriften zur Anbauabnahme und zur Änderung der Fahrzeugpapiere zu beachten.
- Das Fahrzeug sollte mit seitlichen Blinkern und Rückspiegeln, deren Abstand mindestens der Anhängerbreite entspricht, ausgestattet werden.
- Alle Befestigungsschrauben sind nach ca. 1000 km Anhängerbetrieb zu prüfen und nachzuziehen.
- Die Kugel der Anhängerkupplung ist sauber zu halten und zu fetten.

Zubehör:

Pos. 1 Tragarme der Anhängerkupplung 1 St. 	Pos. 5 Flachstange 1 St. 	Pos. 10 Schraube 8.8 B 1 St. M10x35mm 	Pos. 16 Unterlegscheibe B 5 St. ø30xø10.5x2.5mm 
	Pos. 6 Lasche 1 St. 	Pos. 11 Schraube 8.8 B 4 St. M8x40mm 	Pos. 17 Unterlegscheibe B 4 St. ø24xø8.4x2mm 
Pos. 2 Kupplungskugel 1 St.  Art.nr-KL1F35	Pos. 7 Schraube 8.8 B 1 St. M12x75mm 	Pos. 12 Mutter 8 B 5 St. M12 	Pos. 18 Federring 5 St. ø 12,2 mm 
Pos. 3 Steckdosenhalterplatte 1 St.  Art.nr-BL1F35	Pos. 8 Schraube 8.8 B 1 St. M12x70mm 	Pos. 13 Mutter 8 B 5 St. M10 	Pos. 19 Federring 5 St. ø 10,2 mm 
Pos. 4 Profil 1 St. 	Pos. 9 Schraube 8.8 B 3 St. M12x40mm 	Pos. 14 Mutter 8 B 1 St. M8 	Pos. 20 Federring 4 St. ø 8,2 mm 
		Pos. 15 Unterlegscheibe 5 St. ø 13 mm 	Pos. 21 Kugelschutz 1 St. 



PPUH AUTO-HAK Sp.J.

Produkcja Zaczepów Kulowych
Henryk i Zbigniew Nejman
76-200 SŁUPSK ul. Słoneczna 16K
tel/fax (059) 8-414-414; 8-414-413
E-mail: office@autohak.com.pl
www.autohak.com.pl

Anhängerkupplung

Klasse: **A50-X** Katalog nr **F35**
zugelassen zur Montage an folgenden Fahrzeugtypen:
Hersteller: **PEUGEOT**
Modell: **3008 I, außerhalb Hybrid**
ab Bj. 06.2009 bis 04.2016

Technische Daten:
D – Wert : **9,2 kN**
Max. Masse Anhänger: **1650 kg**
Max. Stützlast: **70 kg**

Homologationsnummer gemäß der Direktive 94/20/EG: e20*94/20*1112*00

EINLEITUNG

Die Anhängerkupplung erfüllt die Vorschriften der Verkehrssicherheit. Sie beeinflusst die Fahrsicherheit und daher ist ausschließlich nur vom Fachpersonal zu montieren. Es dürfen keinesfalls Konstruktionsänderungen vorgenommen werden. Sonst erlischt die Verwendungszulassung.

Falls es eine Isolationsschicht oder Fahrzeugunterbodenschutz gibt, wo die Anhängerkupplung befestigt wird, so sind diese zu entfernen. Andere Karosseriestellen und gebohrte Löcher sind mit der Antikorrosionsfarbe anzustreichen.

Für die Belastungswerte gelten die vom Fahrzeughersteller angegebenen Daten bzw. max. Masse der Anhänger und max. Stützlast. Dabei dürfen die Höchstennwerte der Anhängerkupplung nicht überschritten werden.

D-Wert Formel:

$$\frac{\text{max. Masse Anhänger [kg]} \times \text{Max. Fahrzeuggesamtgewicht [kg]}}{\text{max. Masse Anhänger [kg]} + \text{Max. Fahrzeuggesamtgewicht [kg]}} \times \frac{9,81}{1000} = D \text{ [kN]}$$

FITTING INSTRUCTION

Clamp mark in acc. with		Cables joining
ISO	PN	
1	L	Left directional lights
2	+	Rear fog lights
3	31	Ground
4	R	Right directional lights
5	58R	Right side parking lights
6	54	Stoptlights
7	58L	Left side parking lights

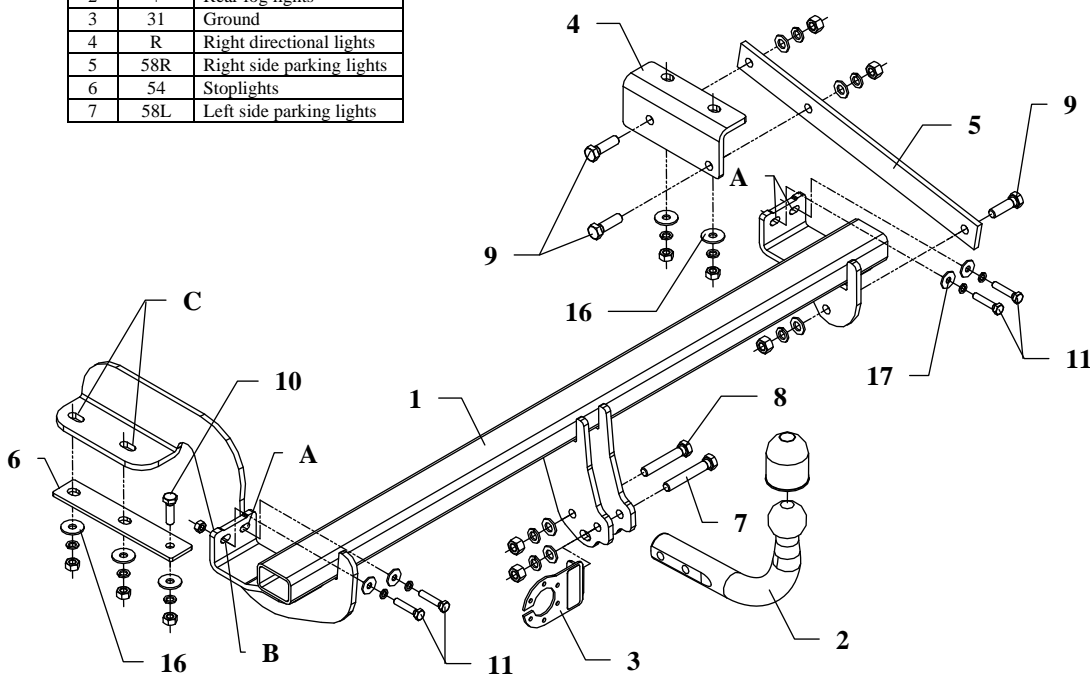

Fig. 1

This towing hitch is designed to assembly in following cars: **PEUGEOT 3008 I, exept Hybrid**, produced since 06.2009 till 04.2016, catalogue no. **F35** and is prepared to tow trailers max total weight **1650 kg** and max vertical mass **70 kg**.

From manufacturer

Thank you for buying our product. Their reliability has been confirmed in many tests. Reliability of towing hitch depends also on correct assembly and right operation. For this reasons we kindly ask to read carefully this instruction and apply to hints.

The towing hitch should be install in points described by a car producer.

The instruction of the assembly

1. From the bottom of the car one ought to unscrew three bolts fastening bumper.
2. In points A (see fig. 1) one ought to unscrew the original bolts.
3. Unscrew fastenings of rear muffler.
4. Bend the heat shield inwards by 10mm (if necessary).
5. Apply the main bar of the towing hitch (pos. 1) at points A, B and C.
6. Assembly elements of muffler fastenings with fish-plate (pos. 6).
7. Apply the angle bar (pos. 4) to the right chassis member.
8. Fix loosely flat bar (pos. 5) to the angle bar (pos. 4) and to the main bar of the towing hitch (pos. 1) using bolts M12x40mm (pos. 9).
9. Fix tow ball (pos. 2) using bolt M12x75mm (pos. 7) and M12x70mm (pos. 8). With bolt M12x75mm fix also a socket plate (pos. 3). See figure 1.
10. Tighten all bolts according to the torque shown in the table.
11. Fix bolts fastening bumper again.
12. Connect electric wires of 7-poles socket according to the instruction of the car. (Recommend to make at authorized service station).
13. Complete paint layer damaged during installation.

Torque settings for nuts and bolts (8,8):

M6 - 11 Nm	M 8 - 25 Nm	M 10 - 50 Nm
M 12 - 87 Nm	M 14 - 138 Nm	M16 - 210 Nm

NOTE

After install the towing hitch you should get adequate note in registration book (at authorised service station). The car should be equipped with:

- Indicators
- Tow mirrors

After 1000km check all bolts and nuts. The ball of towing hitch must be always kept clear and conserve with a grease.

Towing hitch accessories:

Pos. 1 Main bar PCS.: 1	Pos. 5 Flat bar PCS.: 1	Pos. 10 Bolt 8,8 B M10x35mm PCS.: 1	Pos. 16 Washer ø30xø10.5x2.5mm PCS.: 5
	Pos. 6 Fish-plate PCS.: 1	Pos. 11 Bolt 8,8 B M8x40mm PCS.: 4	Pos. 17 Washer ø24xø8.4x2mm PCS.: 4
Pos. 2 Tow ball PCS.: 1	Pos. 7 Bolt 8,8 B M12x75mm PCS.: 1	Pos. 12 Nut 8 B M12 PCS.: 5	Pos. 18 Spring washer ø12.2mm PCS.: 5
Pos. 3 Socket plate PCS.: 1	Pos. 8 Bolt 8,8 B M12x70mm PCS.: 1	Pos. 13 Nut 8 B M10 PCS.: 5	Pos. 19 Spring washer ø10.2mm PCS.: 5
Pos. 4 Angle bar PCS.: 1	Pos. 9 Bolt 8,8 B M12x40mm PCS.: 3	Pos. 14 Nut 8 B M8 PCS.: 1	Pos. 20 Spring washer ø8.2mm PCS.: 4
		Pos. 15 Plain washer ø13mm PCS.: 5	Pos. 21 Ball cover PCS.: 1



PPUH AUTO-HAK Sp.J.

Produkcja Zaczepów Kulowych
Henryk i Zbigniew Nejman
76-200 SŁUPSK ul. Słoneczna 16K
tel/fax (059) 8-414-414; 8-414-413
E-mail: office@autohak.com.pl
www.autohak.com.pl

Towing hitch (without electrical set)

Class: **A50-X** Cat. no. **F35**

Designed for:

Manufacturer: **PEUGEOT**

Model: **3008 I, except Hybrid**

produced since 06.2009 till 04.2016

Technical data:

D-value: 9,2 kN

maximum trailer weight: **1650 kg**

maximum vertical cup mass: **70 kg**

Approval number according to Directive 94/20/EC: e20*94/20*1112*00

Foreword

This towing hitch is designed according to rules of safety traffic regulations. The towing hitch is a safety component and can be install only by qualified personnel. Any alteration or conversion of the towing hitch is prohibited and would lead to cancellation of design certification. Remove insulating compound and underseal from vehicle (if present) in the area of the matting surfaces of the towing hitch. The vehicle manufacturer's specifications regarding trailer mass and max. vertical cup mass are decisive for driving whereat values for the towing hitch cannot be exceeded.

D-value formula:

$$\frac{\text{Max trailer weight [kg]} \times \text{Max vehicle weight [kg]}}{\text{Max trailer weight [kg]} + \text{Max vehicle weight [kg]}} \times \frac{9,81}{1000} = D \text{ [kN]}$$

INSTRUKCJA

Montażu i eksploatacji zaczepu kulowego

Oznaczenie zacisku wg		Łączenie przewodów
ISO	PN	
1	L	Kierunkowskazy lewe
2	+	Tylne światła przeciwmgłowe
3	31	Masa
4	R	Kierunkowskazy prawe
5	58R	Światła pozycyjne prawe
6	54	Światła hamowania
7	58L	Światła pozycyjne lewe

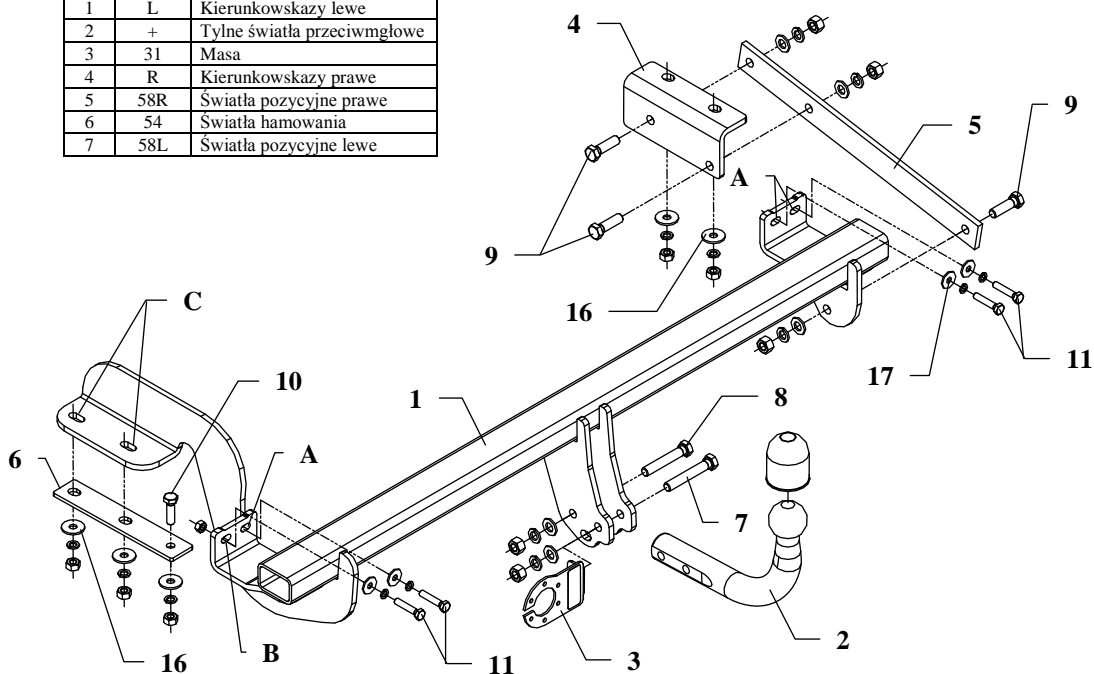

Zaczep kulowy przeznaczony jest do zamontowania w samochodzie: **PEUGEOT 3008 I poza Hybrydą**, produkowanym od 06.2009r. do 04.2016r., nr katalogowy **F35** i służy do ciągnięcia przyczep o masie całkowitej **1650 kg** i nacisku na kulę max **70 kg**.

OD PRODUCENTA

Dziękujemy za wybór produkowanego przez naszą firmę zaczepu kulowego. Jego niezawodność została potwierdzona licznymi testami oraz opiniami zadowolonych klientów. Jednakże niezawodność zaczepów kulowych jest zależna również od prawidłowego montażu oraz prawidłowej eksploatacji. Z tego powodu prosimy Państwa o staranne przeczytanie niniejszej instrukcji montażu oraz przestrzeganie właściwych wskazówek.

Zaczep należy zamontować w miejscach do tego celu przeznaczonych przez producenta samochodu.

Kolejność czynności przy montażu

1. Odkręcić trzy śruby mocujące zderzak od spodu.
2. Odkręcić oryginalne śruby w punktach oznaczonych jako A.
3. Odkręcić elementy mocowania zawiesi tylnego tłumika.
4. W razie konieczności zagiąć osłonę termiczną około 10mm do środka.
5. Przyłożyć belkę główną zaczepu (poz. 1) tak aby otwory A, B i C pokryły się z przygotowanymi punktami w samochodzie.
6. Przykręcić elementy mocowania tłumika wraz z nakładką (poz. 6).
7. Z prawej strony przykręcić do podłużnicy kątownik (poz. 4).
8. Przykręcić luźno płaskownik (poz. 5) do zamontowanego kątownika (poz. 4) oraz belki głównej zaczepu (poz. 1) śrubami M12x40mm (poz. 9) jak pokazano na rysunku.
9. Przykręcić część kulistą zaczepu (poz. 2) śrubami: M12x75mm (poz. 7) oraz M12x70mm (poz. 8). Pierwszą z tych śrub przykręcić również blachę pod gniazdo (poz. 3). Patrz rysunek.
10. Dokręcić wszystkie śruby z momentem jak pokazano w tabeli.
11. Przykręcić ponownie śruby mocujące zderzak.
12. Podłączyć przewody gniazdka 7 – bieg. do instalacji elektrycznej zgodnie z instrukcją fabryczną samochodu (zaleca się wykonanie w ASO).
13. Uzupelnąć ewentualne ubytki powłoki malarskiej zaczepu powstałe w trakcie montażu.

Zalecany moment skręcający dla śrub i nakrętek 8,8:

M6 - 11 Nm	M 8 - 25 Nm	M 10 - 50 Nm
M 12 - 87 Nm	M 14 - 138 Nm	M16 - 210 Nm

UWAGA

Po zamontowaniu zaczepu kulowego należy uzyskać wpis w dowodzie rejestracyjnym pojazdu na „stacji kontroli pojazdów” właściwej dla miejsca zamieszkania.

Samochód powinien być wyposażony w :

-kierunkowskazy boczne

-lusterka boczne o rozstawie co najmniej szerokości przyczepy

Sprawdzać śruby mocujące zaczepu kulowego po około 1 000 km przebiegu eksploatacji.

Kula zaczepu musi być utrzymana w czystości i konserwowana smarem stałym.

Wyposażenie zaczepu kulowego:

Poz. 1 Belka główna SZTUK: 1	Poz. 5 Płaskownik SZTUK: 1	Poz. 10 Śruba 8.8 B M10x35mm SZTUK: 1	Poz. 16 Podkładka ø30xø10.5x2.5mm SZTUK: 5
Poz. 2 Część kulista SZTUK: 1	Poz. 6 Nakładka SZTUK: 1	Poz. 11 Śruba 8.8 B M8x40mm SZTUK: 4	Poz. 17 Podkładka ø24xø8.4x2mm SZTUK: 4
Poz. 3 Płyta gniazda SZTUK: 1	Poz. 7 Śruba 8.8 B M12x75mm SZTUK: 1	Poz. 12 Nakrętka 8 B M12 SZTUK: 5	Poz. 18 Podkładka sprężysta ø12.2mm SZTUK: 5
Poz. 4 Kątownik SZTUK: 1	Poz. 8 Śruba 8.8 B M12x70mm SZTUK: 1	Poz. 13 Nakrętka 8 B M10 SZTUK: 5	Poz. 19 Podkładka sprężysta ø10.2mm SZTUK: 5
	Poz. 9 Śruba 8.8 B M12x40mm SZTUK: 3	Poz. 14 Nakrętka 8 B M8 SZTUK: 1	Poz. 20 Podkładka sprężysta ø8.2mm SZTUK: 4
		Poz. 15 Podkładka płaska ø13mm SZTUK: 5	Poz. 21 Osłona kuli SZTUK: 1

KARTA GWARANCYJNA

Producent udziela gwarancji niniejszą kartą gwarancyjną na okres 24 miesięcy licząc od dnia zakupu zaczepu kulowego do samochodu:

PEUGEOT 3008 I poza Hybrydą

produkowanego od 06.2009r. do 04.2016r.

Data produkcji Data zakupu.....

Zakres gwarancji obejmuje wyłącznie wady jakościowe wynikające z winy producenta.

Gwarancja nie obejmuje natomiast uszkodzeń zawinionych przez nabywcę, wynikających z niewłaściwego montażu, użytkowania lub konserwacji, uszkodzeń mechanicznych, normalnego zużycia podczas eksploatacji itp.

Gwarancja udzielona na zakupiony towar nie wyłącza, nie ogranicza ani nie zawiesza uprawnień kupującego wynikających z niezgodności towaru z umową.

Reklamacje należy zgłaszać w punkcie sprzedaży, składając jednocześnie kartę gwarancyjną. Usunięcie "wady" następuje po stwierdzeniu przez punkt sprzedaży wspólnie z producentem słuszności złożonej reklamacji.

Reklamacja powinna być załatwiona w ciągu 14 dni od dnia uznania reklamacji. Karta gwarancyjna jest nieważna jeżeli nie jest wypełniona i podpisana.

Data zgłoszenia reklamacji:



PPUH AUTO-HAK Sp.J.

Produkcja Zaczepów Kulowych
Henryk i Zbigniew Nejman
76-200 SŁUPSK ul. Słoneczna 16K
tel/fax (059) 8-414-414; 8-414-413
E-mail: office@autohak.com.pl
www.autohak.com.pl

Zaczep kulowy bez wyposażenia elektrycznego

Klasa: **A50-X** Nr kat. **F35**

Przeznaczony do zamontowania w samochodzie:

Producent: **PEUGEOT**

Model: **3008 I, poza Hybrydą**

produkowanym od 06.2009r. do 04.2016r.

Dane techniczne:

wartość siły **D: 9,2 kN**

maksymalna masa przyczepy: **1650 kg**

maksymalny nacisk na kulę: **70 kg**

Numer homologacji zgodnie z dyrektywą 94/20/WE: **e20*94/20*1112*00**

INFORMACJA WSTĘPNA

Zaczep kulowy jest skonstruowany zgodnie z zasadami bezpieczeństwa ruchu drogowego. Zaczep kulowy jest elementem wpływającym na bezpieczeństwo jazdy i może zostać zainstalowany wyłącznie przez personel wyspecjalizowany. Niedopuszczalne jest dokonywanie jakichkolwiek zmian w konstrukcji zaczepu. Powoduje to wygaśnięcie dopuszczenia do stosowania. W przypadku obecności masy izolacyjnej lub osłony podwozia w miejscu przylegania zaczepu, należy ją usunąć. Nieosłonięte miejsca karoserii oraz wywiercone otwory należy pomalować farbą antykorozyjną.

Informacjami wiążącymi odnośnie wartości obciążeń są dane podawane przez producenta samochodu, względnie wartości maksymalnej masy przyczepy oraz maksymalnego nacisku na kulę, przy czym wartości parametrów zaczepu kulowego nie mogą być przekroczone.

Wzór do obliczania wartości siły D:

$$\frac{\text{Maks. masa przyczepy [kg]} \times \text{Maks. masa samochodu [kg]}}{\text{Maks. masa przyczepy [kg]} + \text{Maks. masa samochodu [kg]}} \times \frac{9,81}{1000} = D \text{ [kN]}$$

INSTRUCTION

De montage et d'exploitation de l'attelage

Désignation de borne selon la norme		Connexion des câbles
ISO	PN	
1	L	Clignotant gauche
2	+	Feu brouillard arrière
3	31	Masse
4	R	Clignotant droite
5	58R	Lanterne droite
6	54	Feux stop
7	58L	Lanterne gauche

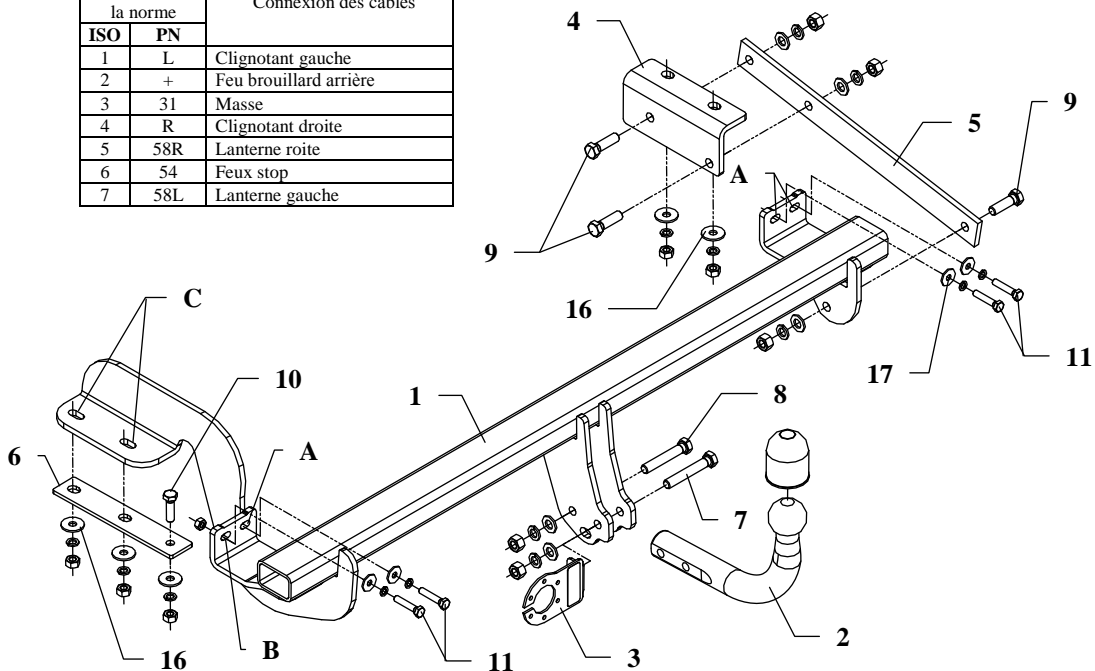

Dessin 1

L'attelage est conçu pour être monté sur la voiture: **PEUGEOT 3008 I, sauf Hybride**, produit à partir de 06.2009 au 04.2016, numéro de catalogue **F35** et est utilisé pour tracter des remorques du poids total maximum **1650 kg** et une poids max. sur la boule de **70 kg**.

DE LA PART DU FABRICANT

Merci d'avoir choisi l'attelage produit par notre société. Son fiabilité a été confirmée dans de nombreux tests et par les opinions des clients satisfaits. Toutefois, la fiabilité des dispositifs d'attelage à boule dépend aussi de l'installation et de l'exploitation correcte. Pour cette raison, nous vous demandons de lire attentivement cette instruction de montage et de respecter les conseils.

L'attelage doit être monté dans des emplacements prévus à ce but par le fabricant de voiture.

Instructions de montage

1. Démontez les trois vis de la partie inférieure du pare-chocs.
2. Démontez les vis d'origine situées sur les points A.
3. Démontez les supports de l'échappement du silencieux arrière.
4. Replier le bouclier thermique de 10mm vers l'intérieur, si nécessaire.
5. Placer la traverse de l'attelage (pos.1) de manière que les trous A, B et C coïncident avec les points préparés dans le véhicule.
6. Serrer les éléments de fixation du silencieux avec la plaque (pos.6).
7. Serrer la cornière (pos.4) au longeron, à droite.
8. Fixer le fer plat (pos.5) sans serrer à la cornière (pos.4) et à la traverse (pos.1) de l'attelage à l'aide des vis M12x40mm (pos.9) conformément au dessin.
9. Fixer la boule d'attelage (pos.2) à l'aide des vis: M12x75mm (pos.7) et M12x70mm (pos. 8). Fixer la tôle sous la prise (pos.3) à l'aide de première de ces vis (pos.3). Voir le dessin.
10. Serrer toutes les vis aux couples de serrage, comme indiqué dans le tableau.
11. Serrer les vis du pare-chocs.
12. Connecter les câbles de la prise 7-broche – à l'installation électrique en conformité avec les instructions du constructeur automobile (recommandé la mise en œuvre d'une station-service autorisée).
13. Réparer les dommages à la peinture causés durant l'installation.

Couples de serrage recommandé pour les vis et les écrous 8,8:

M6 - 11 Nm	M 8 - 25 Nm	M 10 - 50 Nm
M 12 - 87 Nm	M 14 - 138 Nm	M16 - 210 Nm

Attention

Vérifier le serrage de toute la boulonnerie après 1 000 km de traction.
La boule d'attelage doit être maintenue propre et conservée de graisse consistente.

Equipement de l'attelage:

Pos. 1 Traverse Nombre de pièces: 1	Pos. 5 Fer plat Nombre de pièces: 1	Pos. 10 Vis 8,8 B M10x35mm Nombre de pièces: 1	Pos. 16 Rondelle ø30xø10,5x2,5mm Nombre de pièces: 5
Pos. 2 Boule d'attelage Nombre de pièces: 1	Pos. 6 Plaque Nombre de pièces: 1	Pos. 11 Vis 8,8 B M8x40mm Nombre de pièces: 4	Pos. 17 Rondelle ø24xø8,4x2mm Nombre de pièces: 4
	Pos. 7 Vis 8,8 B M12x75mm Nombre de pièces: 1	Pos. 12 Ecrou 8 B M12 Nombre de pièces: 5	Pos. 18 Rondelle à ressort ø12,2mm Nombre de pièces: 5
Pos. 3 Support de prise Nombre de pièces: 1	Pos. 8 Vis 8,8 B M12x70mm Nombre de pièces: 1	Pos. 13 Ecrou 8 B M10 Nombre de pièces: 5	Pos. 19 Rondelle à ressort ø10,2mm Nombre de pièces: 5
Pos. 4 Cornière Nombre de pièces: 1	Pos. 9 Vis 8,8 B M12x40mm Nombre de pièces: 3	Pos. 14 Ecrou 8 B M8 Nombre de pièces: 1	Pos. 20 Rondelle à ressort ø8,2mm Nombre de pièces: 2
		Pos. 15 Rondelle ø13mm Nombre de pièces: 5	Pos. 21 Cache boule Nombre de pièces: 1



PPUH AUTO-HAK z.J.

Fabrication des dispositifs d'attelage à boule
Henryk i Zbigniew Nejman
76-200 SŁUPSK ul. Słoneczna 16K
tel/fax +48 (59) 8-414-414; 8-414-413
E-mail: office@autohak.com.pl
www.autohak.com.pl

Attelage sans faisceau électrique

Classe: **A50-X** Numéro de cat. **F35**

Conçu pour être monté sur véhicule:

Fabricant: **PEUGEOT**

Modèle: **3008 I, sauf Hybride**

Produit à partir de 06.2009 au 04.2016

Caractéristiques techniques:

Valeur **D**: **9,2 kN**

Masse totale tractable: **1650 kg**

Poids max. sur

la boule d'attelage: **70 kg**

Numéro d'homologation conforme à la Directive 94/20/CE:

e20*94/20*1112*00

Information préliminaire

L'attelage est conçu en conformité avec les principes de sécurité de la circulation route. L'attelage est un facteur qui influence la sécurité routière et peut être installé uniquement par du personnel qualifié.

Toute modification sur la construction de l'attelage est interdite. Cela entraîne l'annulation de l'autorisation de mise en circulation. S'il y en a, enlever le mastic isolant ou la couche de protection au châssis, à proximité de la surface d'appui du crochet. Appliquer une couche de protection anti-rouille sur les parties nues de la carrosserie et sur les trous.

Les informations contraignantes quant aux valeurs des charges sont celles, fournies par le constructeur de véhicule, ou le poids maximal de remorque et pression max autorisée sur la boule d'attelage. Les valeurs des paramètres du dispositif ne peuvent pas être dépassées.

La formule pour calculer la puissance D:

$$\frac{\text{Poids maximal tractable [kg]} \times \text{Poids total en charge (voiture) [kg]}}{\text{Poids maximal tractable [kg]} + \text{Poids total en charge (voiture) [kg]}} \times \frac{9,81}{1000} = D \text{ [kN]}$$