

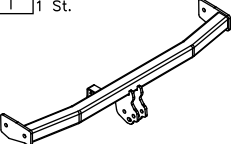











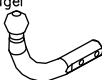



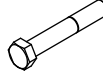

Zubehör:

Pos. 1 1 St.	Tragarme der Anhängerkupplung 	Pos. 5 1 St.	Halter links 	Pos. 10 4 St. M12	Mutter 8 B 	Pos. 15 1 St.	Kugelschutz 
Pos. 2 1 St.	Kupplungskugel 	Pos. 6 4 St.	Caget nut M10 	Pos. 11 6 St. ø 13 mm	Unterlegscheibe 	Pos. 16 1 St. M8x45mm	Schraube 8.8 B 
Art.nr-KL1F22		Pos. 7 2 St. M12x70mm	Schraube 8.8 B 	Pos. 12 4 St. ø 10,5 mm	Unterlegscheibe 	Pos. 17 2 St. ø 8,5 mm	Unterlegscheibe 
Pos. 3 1 St.	Steckdosenhalteplatte 	Pos. 8 4 St. M12x35mm	Schraube 8.8 B 	Pos. 13 6 St. ø 12,2 mm	Federring 	Pos. 18 1 St. M8	Mutter 8 B 
Art.nr-BL1F22		Pos. 4 1 St.	Halter rechts 	Pos. 9 4 St. M10x35mm	Schraube 8.8 B 	Pos. 14 4 St. ø 10,2 mm	Federring 
Pos. 4 1 St.				Pos. 14 4 St. ø 10,2 mm	Federring 	Pos. 19 1 St.	Feder 

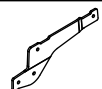

PPUH AUTO-HAK Sp.J.

Produkcja Zaczepów Kulowych
Henryk & Zbigniew Nejman
76-200 SŁUPSK ul. Słoneczna 16K
tel/fax (059) 8-414-414; 8-414-413
E-mail: office@autohak.com.pl
www.autohak.com.pl

Anhängerkupplung

Klasse: **A50-X** Katalog nr **F22**
zugelassen zur Montage an folgenden Fahrzeugtypen:
Hersteller: **PEUGEOT**
Modell: **206**
Typ: **SW (Kombi)**
ab Bj. 2002 bis 2007

Technische Daten:
D – Wert : **6,21 kN**
Max. Masse Anhänger: **1100 kg**
Max. Stützlast: **50 kg**

Homologationsnummer gemäß der Richtlinien der EKG/ONZ 55.01
Vorschrift: **E20-55R-01 1246**

EINLEITUNG

Die Anhängerkupplung erfüllt die Vorschriften der Verkehrssicherheit. Sie beeinflusst die Fahrsicherheit und daher ist ausschließlich nur vom Fachpersonal zu montieren. Es dürfen keinesfalls Konstruktionsänderungen vorgenommen werden. Sonst erlischt die Verwendungszulassung.

Falls es eine Isolationsschicht oder Fahrzeugunterbodenschutz gibt, wo die Anhängerkupplung befestigt wird, so sind diese zu entfernen. Andere Karosseriestellen und gebohrte Löcher sind mit der Antikorrosionsfarbe anzustreichen.

Für die Belastungswerte gelten die vom Fahrzeughersteller angegebenen Daten bzw. max. Masse der Anhänger und max. Stützlast. Dabei dürfen die Höchstennwerte der Anhängerkupplung nicht überschritten werden.

D-Wert Formel:

$$\frac{\text{max. Masse Anhänger [kg]} \times \text{Max. Fahrzeugesamtgewicht [kg]}}{\text{max. Masse Anhänger [kg]} + \text{Max. Fahrzeugesamtgewicht [kg]}} \times \frac{9,81}{1000} = D \text{ [kN]}$$

MONTAGE - und BETRIEBSANLEITUNG DER ANHÄNGEKUPPLUNG

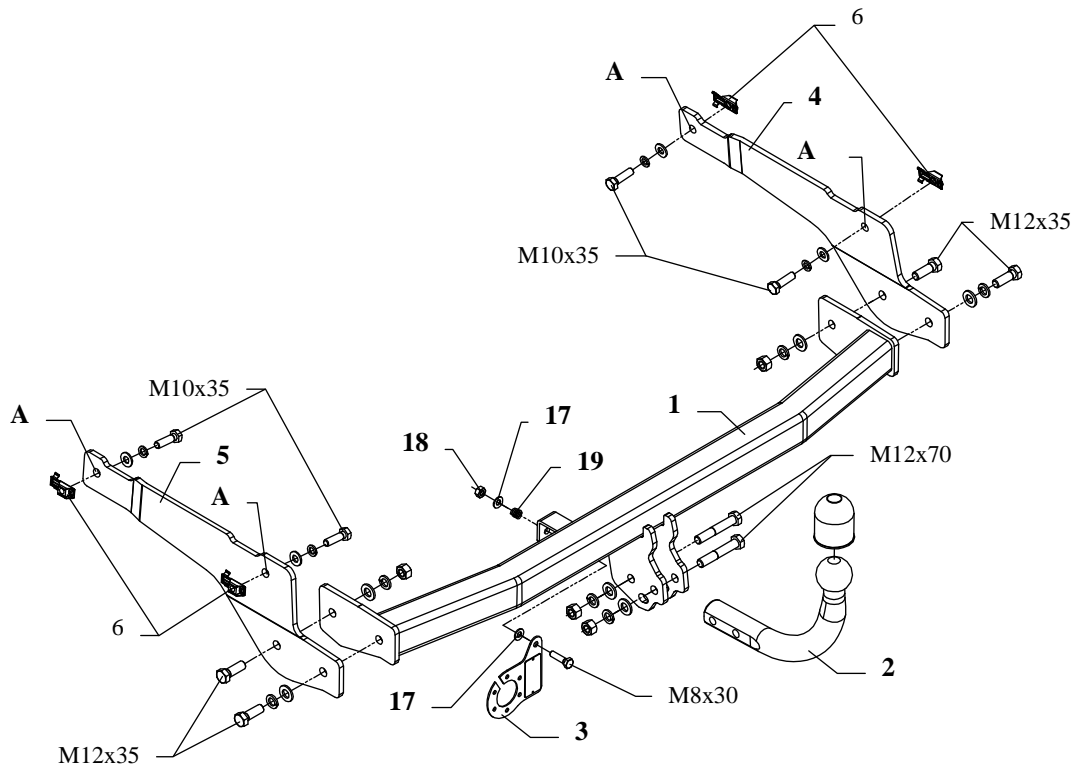

Die Anhängerkupplung (Katalognummer **F22**) ist für folgende Fahrzeugtypen zugelassen: **PEUGEOT 206 SW (Kombi)**, ab Bj. 2002 bis 2007, dient zum Ziehen der Anhänger mit der Gesamtlast von **1100 kg** und der Kugelstützlast von max. **50 kg**.

VON DEM HERSTELLER

Die Zuverlässigkeit der Anhängerkupplung ist jedoch auch von der ordnungsgemäßen Montage und der richtigen Nutzung abhängig. Daher werden Sie gebeten, sorgfältig die folgende Montageanleitung zu lesen und sich an die entsprechenden Anweisungen zu beachten.

Die Anhängerkupplung muss an den vom Fahrzeughersteller vorgeschriebenen Befestigungsstellen montiert werden.

Anbauanleitung

1. Die mitgelieferten Mutter „Cagnet nut“ M10 in die vorhandenen Löcher in den Längsträger links und rechts einsetzen, dann die Seitenhalter (Pos.4 u. 5) an die Löcher (Pos. A) setzen und die Schrauben M10x35mm (Pos.9) verschrauben.
2. Die Tragarme der Anhängerkupplung zwischen die montierten Halter legen, dann die Schrauben M12x35mm (Pos.8) verschrauben.
3. Die Kupplungskugel (Pos.2) mit Hilfe von den mitgelieferten Schrauben M12x70mm (Pos.7) festziehen.
4. Den Steckdosenhalter (Pos.3) gemäß der Zeichnung anbringen.
5. Alle Schrauben gemäß den Angaben in der Tabelle festziehen.
6. Die Elektroinstallation gemäß der Bedienungsanleitung des Herstellers anschließen.
7. Falls nötig, den durch die Montage beschädigten Farbanstrich an der Anhängerkupplung ausbessern.

Drehmomente für Schrauben und Muttern 8.8:

M6 - 11 Nm	M 8 - 25 Nm	M 10 - 50 Nm
M 12 - 87 Nm	M 14 - 138 Nm	M16 - 210 Nm

ACHTUNG

- Nach dem Anbau der Anhängerkupplung sind die nationalen Vorschriften zur Anbauabnahme und zur Änderung der Fahrzeugpapiere zu beachten.
- Das Fahrzeug sollte mit seitlichen Blinkern und Rückspiegeln, deren Abstand mindestens der Anhängerbreite entspricht, ausgestattet werden.
- Alle Befestigungsschrauben sind nach ca. 1 000 km Anhängerbetrieb zu prüfen und nachzuziehen.
- Die Kugel der Anhängerkupplung ist sauber zu halten und zu fetten.

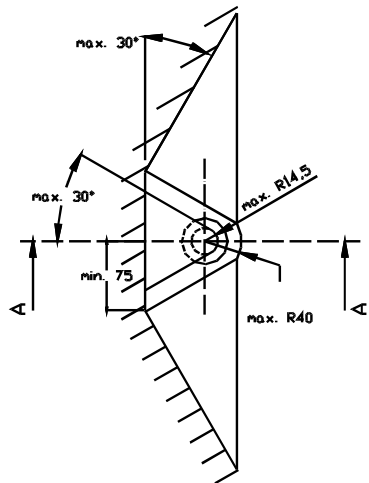
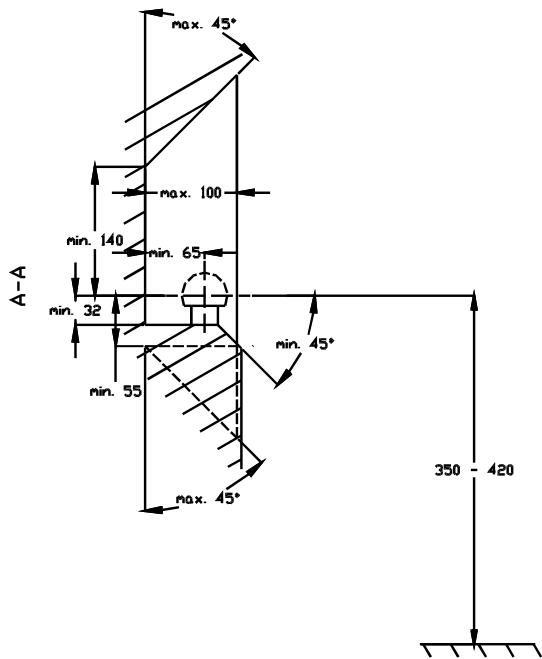

- (D) Der Freiraum nach Anhang VII, Abbildung 30 der Richtlinie 94/20/EG ist zu gewährleisten.
- (CZ) Volný prostor ve smyslu Přílohy VII, obr. 30 Směrnice č. 94/20/EG musí být zaručen.
- (F) L' espace libre doit être garanti conformément à l'annexe VII, illustration 30 de la directive 94/20/ CE.
- (GB) The clearance specified in apendix VII, diagram 30 of guideline 94/20/EC must be guaranteed.
- (PL) Zagwarantować swobodną przestrzeń zgodnie z załącznikiem VII, rysunek 30 dyrektywy 94/20/CE.
- (SK) Volný priestor v zmysle Prílohy VII, obr. 30 Smernice 94/20/EC musí byť zaručená.

- (D) * bei zulässigem Gesamtgewicht des Fahrzeuges
- (CZ) * při celkové přípustné hmotnosti vozidla
- (F) * pour poids total en charge autorisé du véhicule
- (GB) * at gross vehicle weight rating
- (PL) * przy dopuszczalnym ciężarze całkowitym pojazdu
- (SK) * pri celkovej prípustnej hmotnosti vozidla

FITTING INSTRUCTION

Clamp mark in acc. with		Cables joining
ISO	PN	
1	L	Left directional lights
2	+	Rear fog lights
3	31	Ground
4	R	Right directional lights
5	58R	Right side parking lights
6	54	Stoplights
7	58L	Left side parking lights

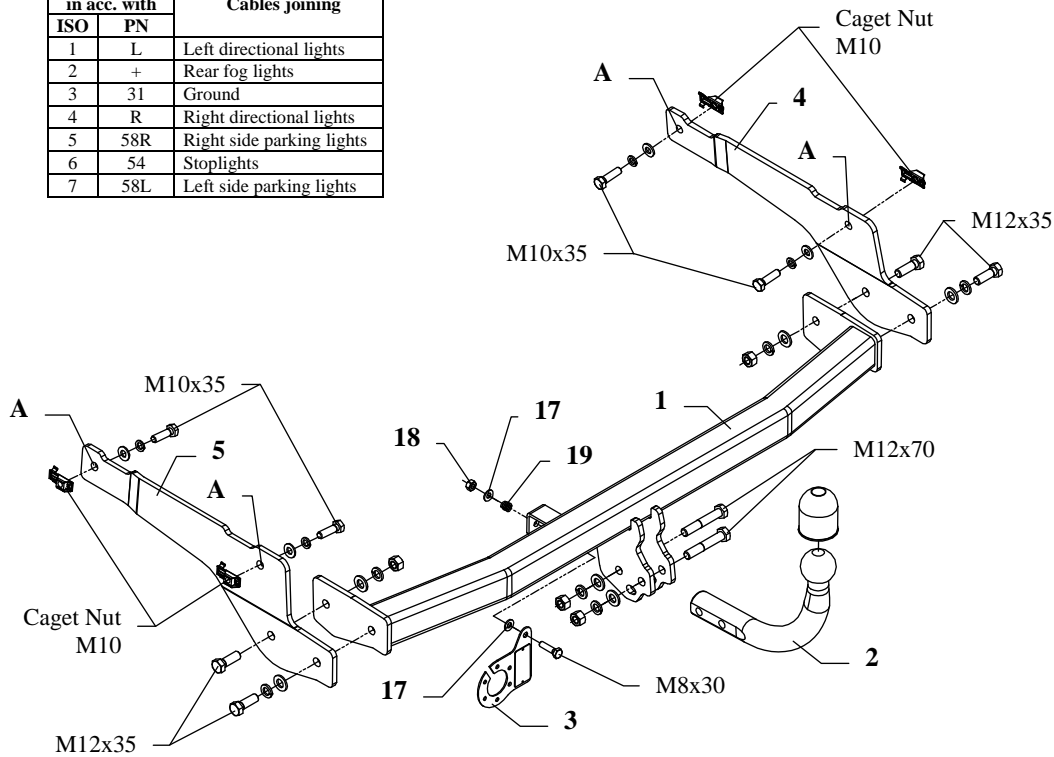

This towbar is designed to assembly in following car:
PEUGEOT 206 SW Estate, produced since 06.2002 till 12.2006,
 catalogue no. **F22** and is prepared to tow trailers max total weight **1100 kg**
 and max vertical load **50 kg**.

From manufacturer

Thank you for buying our product. Their reliability has been confirmed in many tests. Reliability of towbar depends also on correct assembly and right operation. For this reasons we kindly ask to read carefully this instruction and apply to hints.

The towbar should be install in points described by a car producer.

The instruction of the assembly

1. Put the special nut “Caget Nut” M10 to the chassis member’s holes on the left and right side, then fix the brackets (pos. 4 and 5) using M10x35mm (pos. 9) bolts.
2. Position the main bar of the towbar (pos. 1) between the brackets (pos. 4 and 5), and fix it using M12x35mm (pos. 8) bolts.
3. Position the ball of towbar (pos. 2) and fix with M12x70mm (pos. 7) bolts from the towbar accessories.
4. Fix the socket plate (pos. 3) as shown on the drawing.
5. Tighten all nuts and bolts according to the torque shown in the table.
6. Connect to the electric wires according to the instructions of the car.
7. Complete the paint cover of towbar (during the mounting paint cover could be destroyed).

Torque settings for nuts and bolts (8,8):

M 8	25 Nm	M 10	55 Nm
M 12	85 Nm	M 14	135 Nm











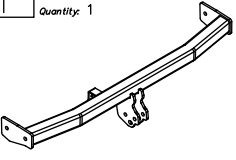



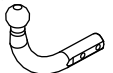

NOTE

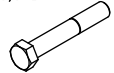
After install the towbar you should get adequate note in registration book (at authorised service station). The car should be equipped with:

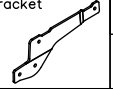
- Indicators
- Tow mirrors

After 1000km of exploitation check all bolts and nuts. The ball of towbar must be always kept clear and conserve with a grease.

Towbar accessories:

Pos. 1 Name: Main bar Quantity: 1	Pos. 5 Name: Left bracket Quantity: 1	Pos. 10 Name: Nut 8 B Quantity: 4 Dim.: M12	Pos. 15 Name: Ball cover Quantity: 1
			
Pos. 2 Name: Tow ball Quantity: 1	Pos. 6 Name: Caget nut Quantity: 4 Dim.: M10	Pos. 11 Name: Plain washer Quantity: 6 Dim.: Ø 13 mm	Pos. 16 Name: Bolt 8,8 B Quantity: 1 Dim.: M8x30mm
			
Pos. 3 Name: Socket plate Quantity: 1	Pos. 7 Name: Bolt 8,8 B Quantity: 2 Dim.: M12x70mm	Pos. 12 Name: Plain washer Quantity: 4 Dim.: Ø 10,5 mm	Pos. 17 Name: Plain washer Quantity: 2 Dim.: Ø 8,5 mm
			
Pos. 4 Name: Right bracket Quantity: 1	Pos. 8 Name: Bolt 8,8 B Quantity: 4 Dim.: M12x35mm	Pos. 13 Name: Spring washer Quantity: 6 Dim.: Ø 12,2 mm	Pos. 18 Name: Nut 8 B Quantity: 1 Dim.: M8
			
	Pos. 9 Name: Bolt 8,8 B Quantity: 4 Dim.: M10x35mm	Pos. 14 Name: Spring washer Quantity: 4 Dim.: Ø 10,2 mm	Pos. 19 Name: Spring Quantity: 1
			



PPUH AUTO-HAK S. J.

Produkcja Zaczepów Kulowych
Henryk & Zbigniew Nejman
76-200 SŁUPSK ul. Słoneczna 16K
tel/fax (059) 8-414-414; 8-414-413
E-mail: office@autohak.com.pl
www.autohak.com.pl

Towing hitch (without electrical set)

Class: **A50-X** Cat. no. **F22**

Designed for:

Manufacturer: **PEUGEOT**

Model: **206**

Type: **SW (ESTATE)**

produced since 06.2002 till 12.2006

Technical data:

D-value: 6,21 kN

maximum trailer weight: **1100 kg**

maximum vertical cup load: **50 kg**

Approval number acc. to regulations EKG/ONZ 55.01: **E20-55R-01 1246**

Foreword

This towbar is designed according to rules of safety traffic regulations. The towing hitch is a safety component and can be install only by qualified personnel. Any alteration or conversion of the towing hitch is prohibited and would lead to cancellation of design certification. Remove insulating compound and underseal from vehicle (if present) in the area of the matting surfaces of the towing hitch.

The vehicle manufacturer's specifications regarding trailer load and max. vertical cup load are decisive for driving whereat values for the towing hitch cannot be exceeded.

D-value formula:

$$\frac{\text{Max trailer weight [kg]} \times \text{Max vehicle weight [kg]}}{\text{Max trailer weight [kg]} + \text{Max vehicle weight [kg]}} \times \frac{9,81}{1000} = D \text{ [kN]}$$

INSTRUCTION

De montage et d'exploitation du dispositif d'attelage à boule

Désignation de borne selon la norme		Connexion des câbles
ISO	PN	
1	L	Pour indicateurs de direction gauche
2	+	Feux de brouillard arrière
3	31	Au poids du véhicule
4	R	Pour indicateurs de direction droite
5	58R	Feux de circulation droites
6	54	Pour feux de freinage
7	58L	Feux de circulation gauches

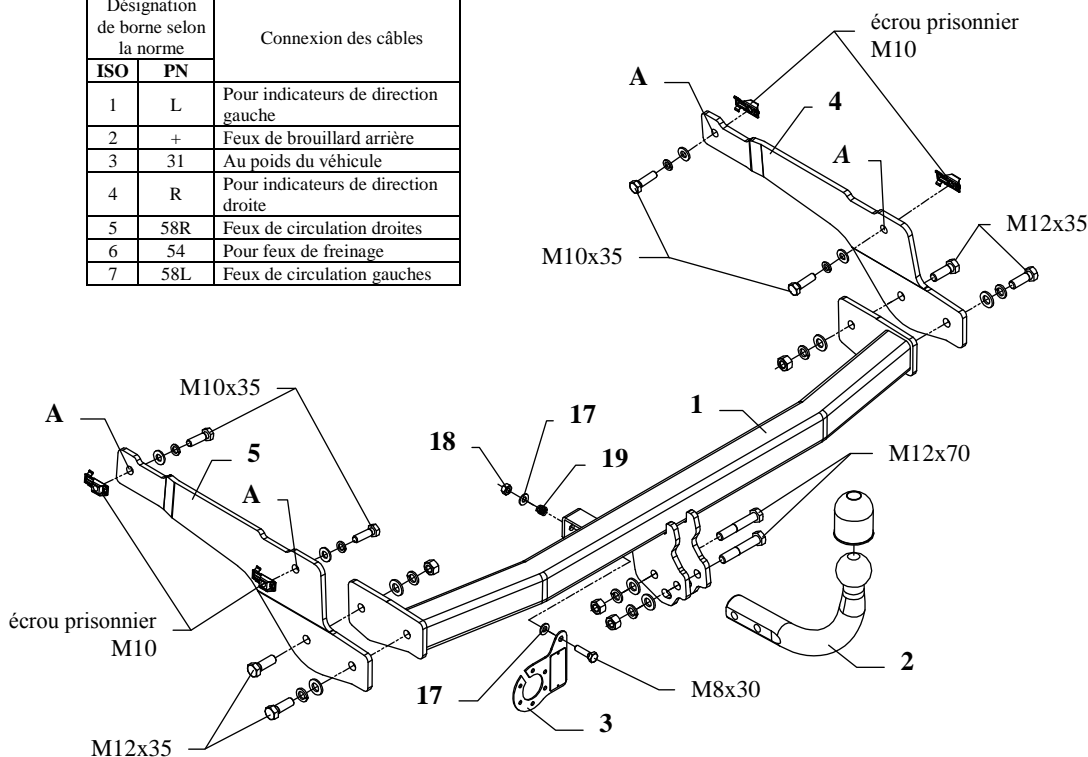

Le dispositif d'attelage à boule est conçu pour être monté dans la voiture: **PEUGEOT 206 SW (Break)**, produit à partir de 06.2002 au 12.2006, numéro de catalogue **F22** et est utilisé pour tirer des remorques du poids total **1100 kg** et de la pression totale sur la boule max **50 kg**.

DE LA PART DU FABRICANT

Merci d'avoir choisi le dispositif d'attelage à boule produit par notre société. Son fiabilité a été confirmée dans de nombreux tests et par les opinions des clients satisfaits. Toutefois, la fiabilité des dispositifs d'attelage à boule dépend aussi d'installation et d'exploitation correcte. Pour cette raison, nous vous demandons de lire attentivement cette instruction de montage et de respecter les conseils.

Le dispositif d'attelage à boule doit être monté dans des emplacements prévus à ce but par le fabricant de voiture.

Instructions de montage

1. Appliquer les écrous « Cage Nut » M10 dans les trous des longerons du côté droit et gauche du véhicule, ensuite serrer les appuis latéraux (pos.4 et 5) à travers des trous (pos.A) à l'aide des vis M10x35mm (pos.9).
2. Placer la poutre principale (pos.1) entre les appuis montés, et ensuite serrer à l'aide des vis M12x35mm (pos.8).
3. Serrer la boule d'attelage (pos.2) à la poutre principale montée, l'aide des vis M12x70mm (pos.7).
4. Visserr la tôle sous la prise (pos.3) conformément au dessin.
5. Serrer tous les vis aux couples de serrage, comme indiqué dans le tableau.
6. Connecter les câbles de la prise 7 – à l'installation électrique en conformité avec les instructions d'une usine automobile (recommandé la mise en œuvre d'une station-service autorisée)
7. Remplir des pertes de peinture causés durant l'installation.

Couples de serrage recommandé pour les vis et les écrous 8,8:

M6 - 11 Nm	M 8 - 25 Nm	M 10 - 50 Nm
M 12 - 87 Nm	M 14 - 138 Nm	M16 - 210 Nm

Attention

Après le montage du dispositif d'attelage à boule, il faut obtenir l'inscription dans le certificat d'immatriculation de véhicule à la station de contrôle technique, adéquate au domicile.

Le véhicule doit être équipé de :

- indicateurs de direction latéraux
- retroviseurs extérieurs, elles doivent couvrir au moins la largeur de remorque

Vérifier le serrage de toute la boulonnerie après 1 000 km de traction.

La boule d'attelage doit être maintenue propre et conservée de graisse consistente.

Équipement du dispositif d'attelage à boule:

Pos. 1 Poutre principale Nombre de pièces: 1	Pos. 5 Appui gauche Nombre de pièces: 1	Pos. 10 Ecroû 8 B M12 Nombre de pièces: 4	Pos. 15 Protecteur de la boule Nombre de pièces: 1
	Pos. 6 Ecroû prisonnier M10 Nombre de pièces: 4	Pos. 11 Rondelle ø13mm Nombre de pièces: 6	Pos. 16 Vis 8,8 B M8x30mm Nombre de pièces: 1
Pos. 2 Boule d'attelage Nombre de pièces: 1	Pos. 7 Vis 8,8 B M12x70mm Nombre de pièces: 2	Pos. 12 Rondelle ø10,5mm Nombre de pièces: 4	Pos. 17 Rondelle ø8,4mm Nombre de pièces: 2
Pos. 3 Support de prise Nombre de pièces: 1	Pos. 8 Vis 8,8 B M12x35mm Nombre de pièces: 4	Pos. 13 Rondelle grower ø12,2mm Nombre de pièces: 6	Pos. 18 Ecroû 8 B M8 Nombre de pièces: 1
Pos. 4 Appui droit Nombre de pièces: 1	Pos. 9 Vis 8,8 B M10x35mm Nombre de pièces: 4	Pos. 14 Rondelle grower ø10,2mm Nombre de pièces: 4	Pos. 19 Ressort Nombre de pièces: 1



PPUH AUTO-HAK z.J.

Fabrication des dispositifs d'attelage à boule
Henryk i Zbigniew Nejman
76-200 SŁUPSK ul. Słoneczna 16K
tel/fax +48 (59) 8-414-414; 8-414-413
E-mail: office@autohak.com.pl
www.autohak.com.pl

Dispositif d'attelage à boule sans équipement électrique

Classe: **A50-X** Numéro de catégorie: **F22**

Conçu pour être monté dans un véhicule:

Fabricant: **PEUGEOT**

Modèle: **206**

Type: **SW (Break)**

Produit à partir de 06.2002 au 12.2006

Caractéristiques techniques:

Valeur de puissance **D: 6,21 kN**

Poids maximal de remorque: **1100 kg**

Pression max autorisée sur la boule d'attelage: **50 kg**

Numéro d'homologation conforme aux lignes directrices fixées par le règlement CEE-NU 55.01: **E20-55R-01 1246**

Information préliminaire

Le dispositif d'attelage à boule est conçu en conformité avec les principes de sécurité de la circulation route. Le dispositif d'attelage à boule est un facteur qui influence la sécurité routière et peut être installé uniquement par du personnel qualifié.

Toute modification sur la construction du dispositif d'attelage est interdite. Cela entraîne l'annulation de l'autorisation de mise en circulation. S'il y en a une, enlever le mastic isolant ou la couche de protection au châssis, à proximité de la surface d'appui du crochet. Appliquer une couche de protection antirouille sur les parties nues de la carrosserie et sur les trous.

Les informations contraignantes quant aux valeurs des charges sont celles, fournies par le constructeur de véhicule, ou le poids maximal de remorque et pression max autorisée sur la boule d'attelage. Les valeurs des paramètres du dispositif ne peuvent pas être dépassées.

La formule pour calculer la puissance D:

$$\frac{\text{poids maximum de remorque [kg]} \times \text{poids maximum de véhicule [kg]}}{\text{poids maximum de remorque [kg]} + \text{poids maximum de véhicule [kg]}} \times \frac{9,81}{1000} = D \text{ [kN]}$$