



ÖLABSCHEIDER, KURBELGEHÄUSEENTLÜFTUNG

V10-2595 | 06H 103 495 E*

MOTORLUFT-REGELSYSTEME | 11207



SYMPTOME

- Schlauch lässt sich nur schwer aufstecken



AUSFALLGRÜNDE

- Trockene Dichtungsringe (O-Ringe)



VOM FACHMANN EMPFOHLEN

- Vor der Montage **Silikonspray** für trockene Dichtungsringe (O-Ringe) verwenden
- Austausch des Ölabscheiders und der Schläuche alle 60.000 - 100.000 Kilometer
- Entlüftung und Schläuche bei jedem dritten Ölwechsel erneuern.

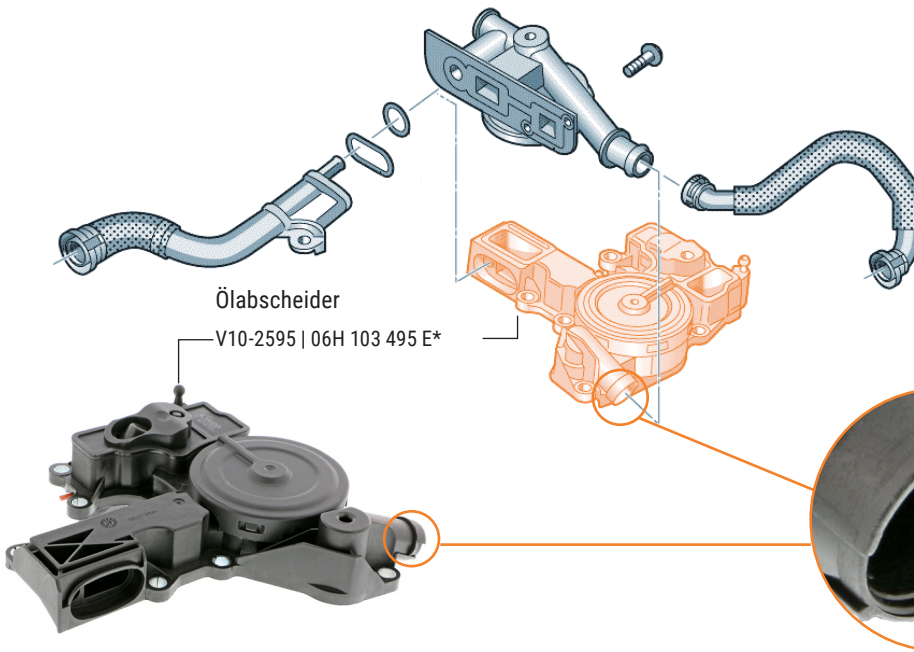

WUSSEN SIE SCHON?

- VAICO bietet einen **praktischen Reparatursatz** mit Ölabscheider und Schläuchen an: **Expert Kits+ V10-3881**
- **Hochwertiges Material:** Kunststoff PA6 GF30, PA6 GF25 nach OE-Standards, hochwertige FMP-Dichtungen
- **Modernste Produktionstechnik:** optimal auf die Komponenten abgestimmte Schweißverfahren verlängern die Lebensdauer

REPARATURSATZ, KURBELGEHÄUSEENTLÜFTUNG



Audi	A3, TT
VW	Jetta, Beetle, Passat, Tiguan
Besteht aus	V10-2595 (06H 103 495 E*), V10-3879 (06J 103 213 D*), V10-3880 (06J 103 221 A*)
X-Ref	06A 103 495 AC kit*
	V10-3881

SCHLÄUCHE + VENTIL =



* Ausführliche Fahrzeuginformationen finden Sie in den Fahrzeuglisten unter www.autoteile.de.

Hinweise: Zeitlich befristete Angebote gelten nur, solange der Vorrat reicht. Zwischenverkauf vorbehalten. Es gelten unsere Allgemeinen Verkaufs- und Lieferungs- sowie Garantiebedingungen, die auf unserer Website zum Download bereitstehen. Alle Preise sind Nettopreise, zzgl. MwSt. Irrtum vorbehalten. Referenznummern und -namen, VIEROL AG ausgenommen, dienen nur Vergleichszwecken und dürfen nicht in Rechnungen weitergegeben werden. Sie sind unverbindlich und stellen keine Herkunftsbezeichnung dar. © VIEROL AG



ÖLABSCHEIDER, KURBELGEHÄUSEENTLÜFTUNG

V10-2595 | 06H 103 495 E*

MOTORLUFT-REGELSYSTEME | 11207



SYMPTOME

- Undichte Schläuche



AUSFALLGRÜNDE

- Kleine Dichtung ist der Hauptgrund für Leckageprobleme



VOM FACHMANN EMPFOHLEN

- Beim Austausch des Ölabscheiders **immer den Schlauch (06J 103 213D*) oder die Dichtung wechseln.**
- Den Ölabscheider und die Schläuche alle 60,000 – 100,000 Kilometer austauschen.
- Entlüftung und Schläuche bei jedem dritten Ölwechsel erneuern.

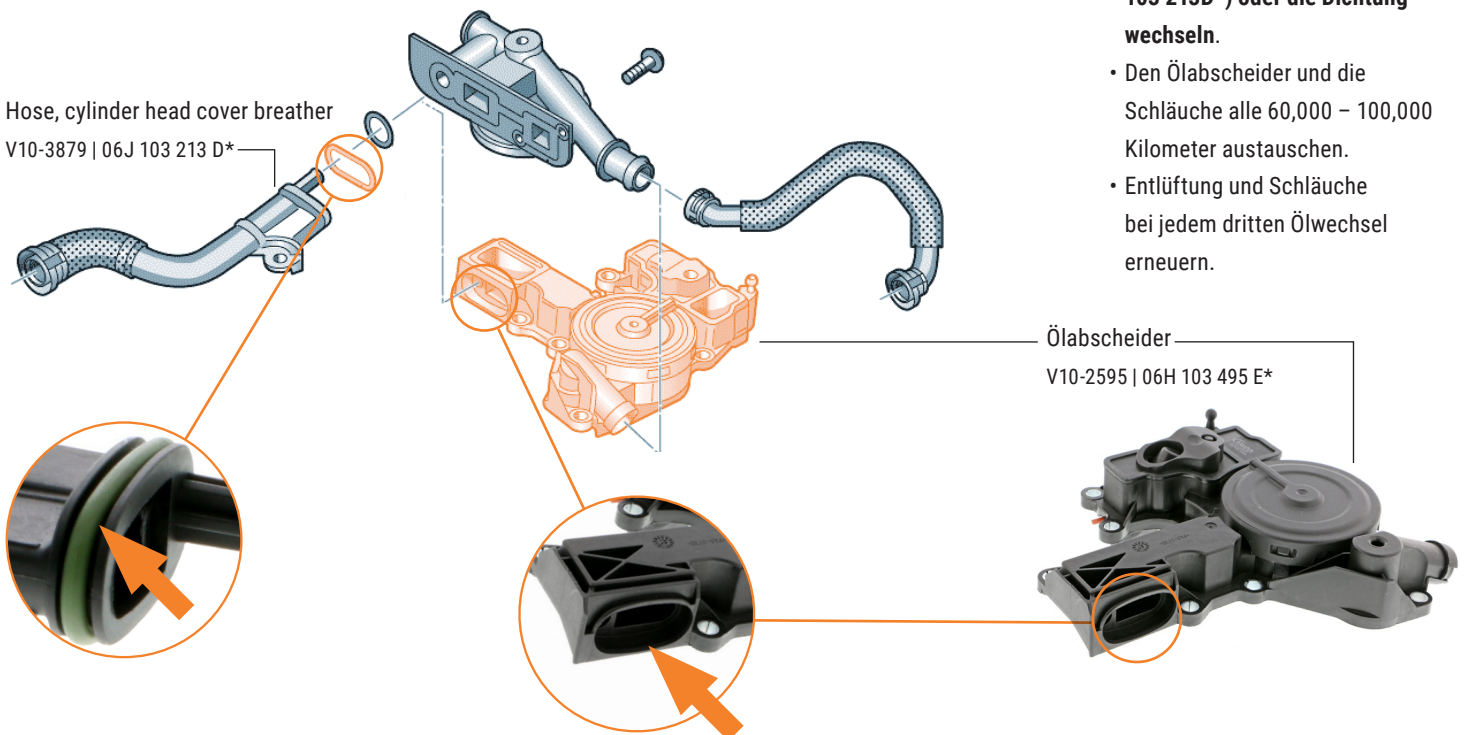

WUSSEN SIE SCHON?

- VAICO bietet den passenden Schlauch inklusive Dichtung an: V10-3879
- **Hochwertiges Material:** Kunststoff PA6 GF30, PA6 GF25 nach OE-Standards, hochwertige FMP-Dichtungen
- **Modernste Produktionstechnik:** optimal auf die Komponenten abgestimmte Schweißverfahren verlängern die Lebensdauer
- **Praktische Reparatursätze:** Kombination aus Entlüftungsventil und dazugehörigen Schläuchen

SCHLAUCH, ZYLINDERKOPFHAUBENENTLÜFTUNG



Audi	A3, TT
VW	Jetta, Beetle, Passat, Tiguan
Info	mit Dichtung, Original VAICO Qualität
X-Ref	
06J 103 213 D*	V10-3879

* Ausführliche Fahrzeuginformationen finden Sie in den Fahrzeuglisten unter www.autoteile.de.
Hinweise: Zeitlich befristete Angebote gelten nur, solange der Vorrat reicht. Zwischenverkauf vorbehalten. Es gelten unsere Allgemeinen Verkaufs- und Lieferungs- sowie Garantiebedingungen, die auf unserer Website zum Download bereitstehen. Alle Preise sind Nettopreise, zzgl. MwSt. Irrtum vorbehalten. Referenznummern und -namen, VIEROL AG ausgenommen, dienen nur Vergleichszwecken und dürfen nicht in Rechnungen weitergegeben werden. Sie sind unverbindlich und stellen keine Herkunftsbezeichnung dar. © VIEROL AG