



Renault Clio III



## GEVAAR

**Airbagunit kan ongewenst geactiveerd worden!**

**Airbagunit is een pyrotechnisch onderdeel dat bij onvakkundig gebruik tot de dood kan leiden!**

**Alleen speciaal opgeleide medewerkers mogen werkzaamheden aan het airbagsysteem uitvoeren.**

**Accupolen losnemen.**

**Airbagunit altijd met de beklede zijde naar boven wegleggen.**

**Airbagunit altijd in een geschikte verpakking vervoeren.**

**Airbagunit niet zonder toezicht laten liggen, maar veilig opsluiten in een geschikte kast.**

**Airbagunit niet openen of repareren.**

**Airbagunit alleen in onbeschadigde toestand monteren.**

**Geen metingen met een testlamp of een multimeter aan de airbagunit uitvoeren.**

**Handschoenen en veiligheidsbril dragen.**

**Bij het opnieuw aansluiten van de accu mag er zich niemand in het voertuig bevinden.**

## OPMERKING

**Bij werkzaamheden aan de sturbekrachtiging dient op orde en netheid te worden gelet.**

**Tijdens het verwijderen van de stuurkolom moet de stuurkolomverstelling vergrendeld blijven.**

**Zelfborgende en gecorrodeerde bouten en moeren moeten in principe worden vervangen.**

**Reparatiewerkzaamheden aan de elektromechanische stuurkolom zijn niet toegestaan, deze moet in principe compleet vervangen worden.**

**Afvoervoorschriften opvolgen!**

**Oliën, vetten, chemicaliën en door de fabrikant niet vrijgegeven reinigingsmiddelen niet voor airbagunits gebruiken.**

**De afbeeldingen van deze montagehandleiding dienen als voorbeeld en enkel voor een beter begrip.**

## Aanhaalmomenten

### Aanhaalmomenten

**Zelfborgende bouten en moeren moeten in principe altijd vernieuwd worden.**

Bout(en) van het regelapparaat voor elektronische stuurkolomvergrendeling (1)	(zie afbeelding 4)		Linkse schroefdraad 8 Nm
Bout(en) van kruiskoppeling (2)	(zie afbeelding 7)	Nieuwe bout(en) en moer(en) gebruiken.	24 Nm
Moer(en) van stuurkolom (1)	(zie afbeelding 8)		21 Nm
Bout van stuurwiel			44 Nm
Bout(en) voor stuurtussenas			op stuurkolom 32 Nm

## **Uitbouwen:**

Verstelhendel stuurkolom ontgrendelen.

### **Airbagsysteem deactiveren.**

#### **Controleer plaats van de EOBD-aansluiting.**

Stuurwiel in midden stand zetten.

#### **Minpool van de accu losnemen.**

**Wachttijd van ten minste 10 sec. aanhouden.**

#### **Bestuurdersairbag verwijderen.**

Stekker(s) voor bestuurdersairbag losnemen.

Stuurwiel uitbouwen.

Voetruimte afdekking(en) links onder verwijderen.

Afdekkap dashboard zijdekant uitbouwen. **(1)**

Sierlijst(en) verwijderen. **(2)**

Bout(en) van afdekking verwijderen. **(3)**

Afdekkap dashboard onderzijde uitbouwen. **(4)**

Stekker(s) losnemen.

**(zie afbeelding 1)**

Bout(en) van stuurkolomkap(pen) onder verwijderen.

Stuurkolomkap onder verwijderen. **(1)**

Bevestigingsklemmen losmaken. **(2)**

Stuurkolomkap boven verwijderen. **(3)**

**(zie afbeelding 2)**

**afbeelding 1**

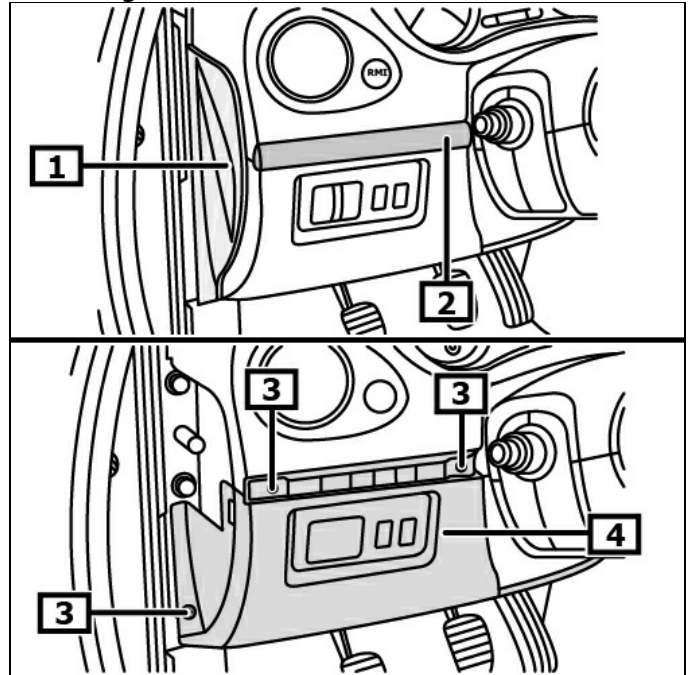

**1 Afdekkap dashboard zijkant**

**2 Sierlijst(en)**

**3 Bout(en) van afdekking**

**4 Afdekkap dashboard onderzijde**

**afbeelding 2**

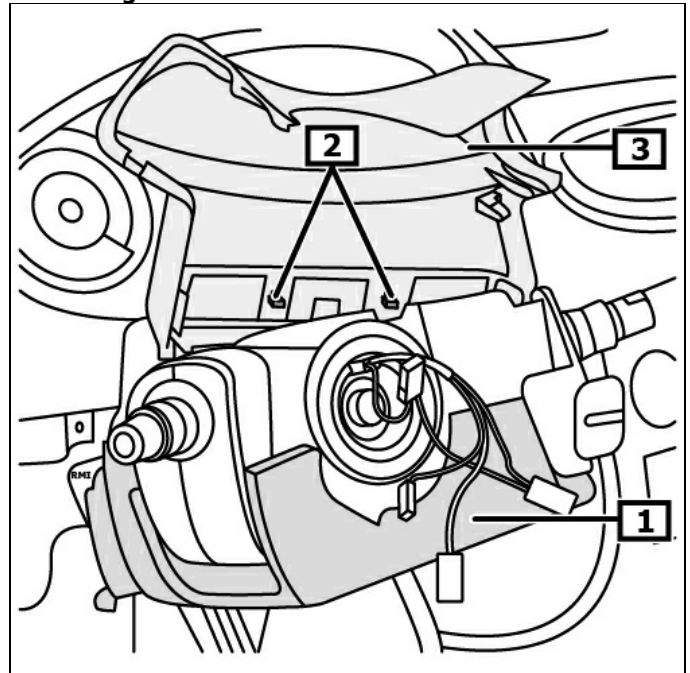

**1 Stuurkolomkap onder**

**2 Bevestigingsklemmen**

**3 Stuurkolomkap boven**

**De markering op de contactunit moet uitgelijnd zijn met de referentierand. (1)(2)**

Klem(men) voor stuurkolommodule losmaken.

Stuurkolommodule met stuurkolomschakelaar(s) demonteren.

**(1)**

Stekker(s) losnemen.

**(zie afbeelding 3)**

**afbeelding 3**

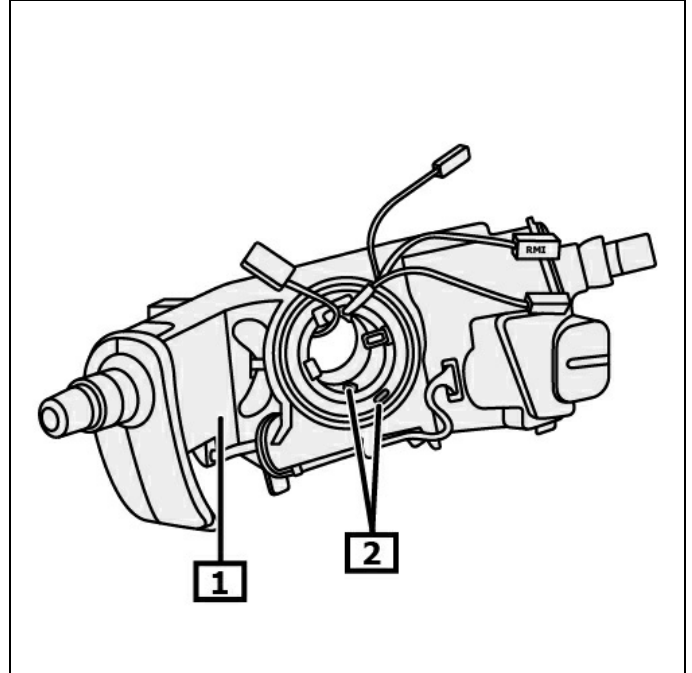

**1** Stuurkolommodule

**2** Merkteken(s)

**Bij voertuigen met sleutelloos toegangssysteem:**

Bout(en) van het regelapparaat voor elektronische stuurkolomvergrendeling verwijderen. **(1)**

**De bout heeft linkse schroefdraad.**

Stekker(s) losnemen. **(2)**

Regelapparaat voor elektronische stuurkolomvergrendeling verwijderen. **(3)**

**(zie afbeelding 4)**

**afbeelding 4**

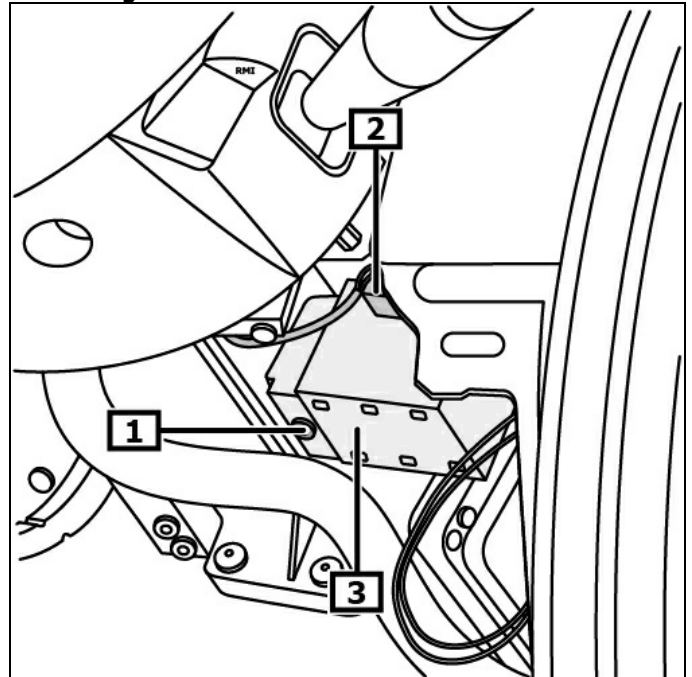

**1** Bout(en) van het regelapparaat voor elektronische stuurkolomvergrendeling

**2** Stekker(s)

**3** Regelapparaat voor elektronische stuurkolomvergrendeling

**Bij voertuigen zonder sleutelloos toegangssysteem:**

- Stekker van de leesspoel voor wegrijblokkering losnemen. **(1)**
  - Vergrendeling van de leesspoel voor wegrijblokkering losmaken. **(2)**
  - Leesspoel van wegrijblokkering verwijderen. **(3)**
- (zie afbeelding 5)**

**afbeelding 5**

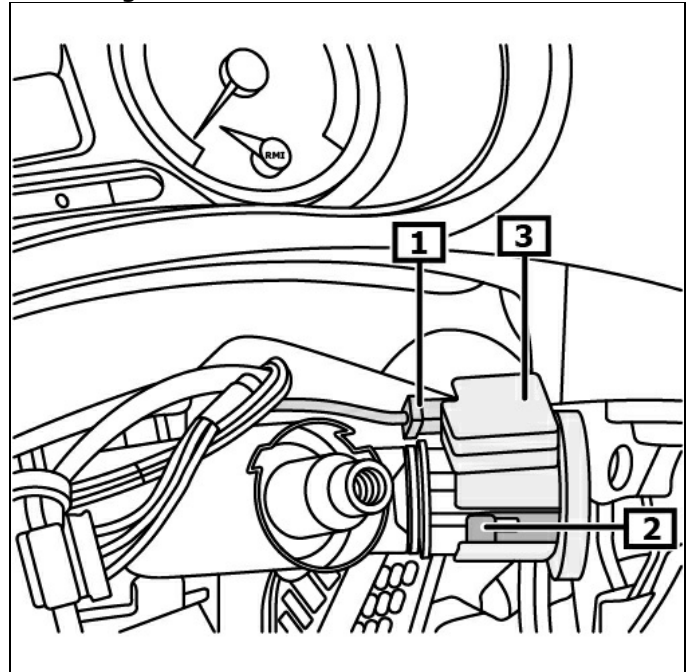

**1** Stekker van de leesspoel voor wegrijblokkering

**2** Vergrendeling van de leesspoel voor wegrijblokkering

**3** Leesspoel van wegrijblokkering

- Breekbout(en) voor contactslot inzagen en verwijderen. **(1)**
  - Stekker(s) voor contactslot losnemen.
  - Blokkeerstift(en) voor contactslot naar beneden drukken. **(2)**
  - Contactslot verwijderen. **(3)**
- (zie afbeelding 6)**

**afbeelding 6**

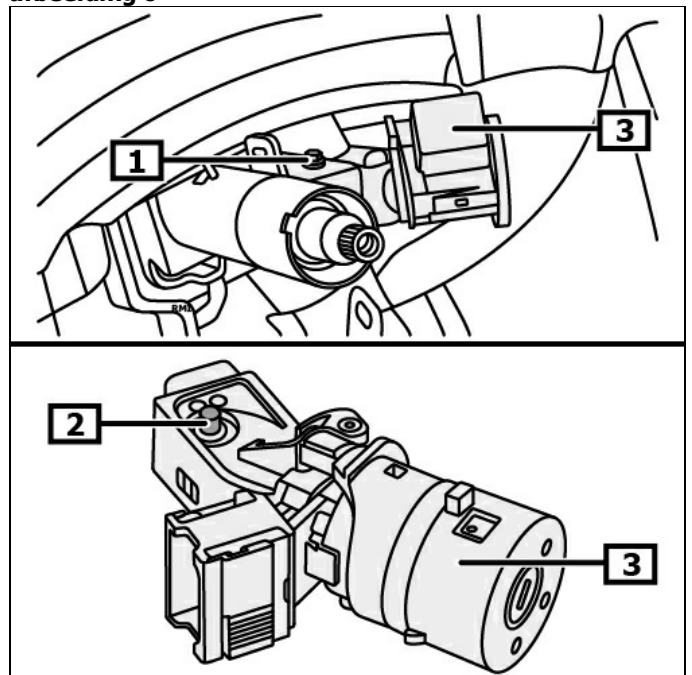

**1** Breekbout(en) voor contactslot

**2** Blokkeerstift(en)

**3** Contactslot

## Voortzetting voor alle voertuigen

Vloerbedekking voetruimte bestuurderszijde terugklappen.

Steuning verwijderen. **(1)**

Bout(en) van kruiskoppeling verwijderen. **(2)**

**Op montagepositie letten!**

Kruiskoppeling naar boven van stuurhuis verwijderen. **(3)**  
**(zie afbeelding 7)**

afbeelding 7

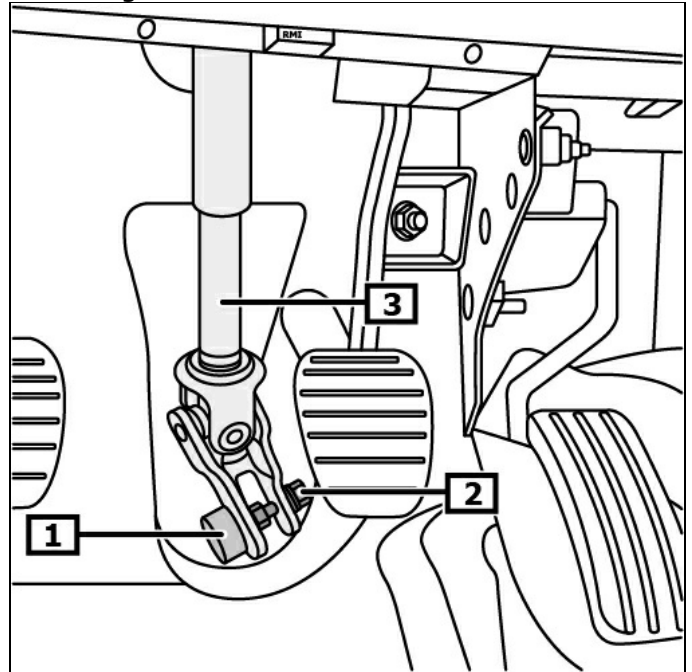

1 Steuning

2 Bout(en) van kruiskoppeling

3 Stuurtussenas

Moer(en) van stuurkolom verwijderen. **(1)**

Vulplaat/platen van ca. 20 cm lengte tussen bodemplaat en de bout voor stuurtussenas aan stuurkolom plaatsen.

Stuurkolom van de fixeringen losmaken. **(2)**

Stuurkolom op de vulplaat neerzetten.

Stekker(s) voor stuurkolom losnemen.

**(zie afbeelding 8)**

Als de stuurkolom vervangen wordt, moeten de volgende onderdelen omgebouwd worden:

- Contactslot
- Stuurtussenas

afbeelding 8

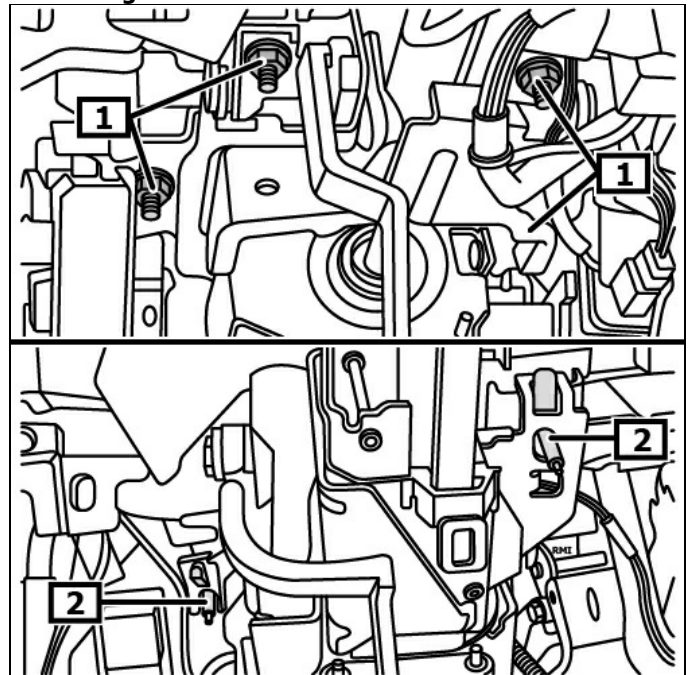

1 Moer(en) van stuurkolom

2 Fixering

## **Inbouwen:**

**Inbouw in omgekeerde volgorde van het uitbouwen.**

**Erop letten dat de bout voor kruiskoppeling centraal in de uitsparing van de stuuras zit. (1) - (4)  
(zie afbeelding 9)**

**Verdere montage in omgekeerde volgorde van het uitbouwen.**

Radio-code ingeven en snelkeuze toetsen programmeren.  
Elektrische systemen op werking controleren.

### **Stuurhoeksensor inleren.**

Stuurhoeksensor met geschikt diagnoseapparaat inleren.  
**Controleer plaats van de EOBD-aansluiting.**

afbeelding 9

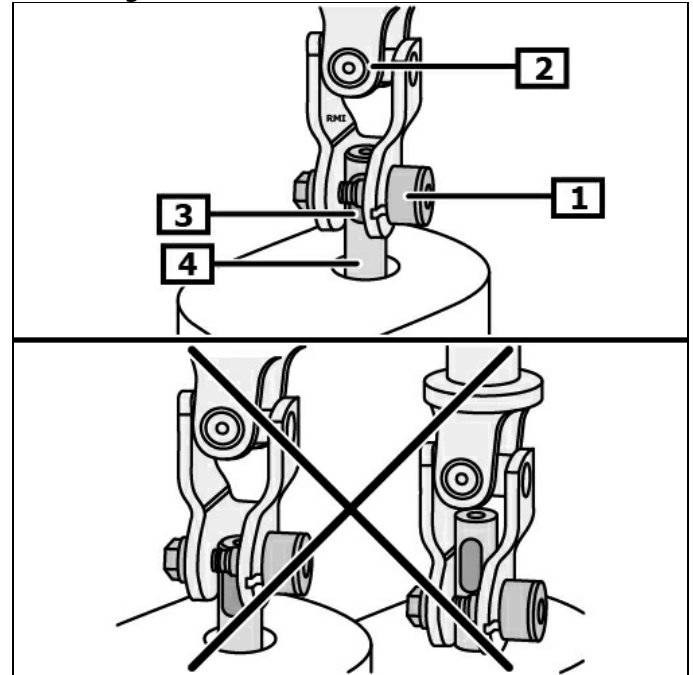

1 Bout(en) van kruiskoppeling

2 Kruiskoppeling stuurhuis

3 uitsparing

4 Stuurspindel