



Renault Clio III



VESZÉLY

A légszákegység véletlenül kioldhat!

A légszákegység egy pirotechnikai szerkezeti elem, amely szakszerűtlen alkalmazása mellett halált okozhat!
Csak speciális képzésben részesült munkatársak dolgozhatnak a légszákrendszeren.

Kapcsolja le az akkumulátort.

A légszákegységet mindig a párnázott felületével felfelé kell behelyezni.

A légszákegységet mindig egy megfelelő csomagolásban kell szállítani.

Ne hagyja a légszákegységet felügyelet nélkül, hanem zárja be azt egy megfelelő szekrénybe.

Ne nyissa fel a légszákegységet, vagy ne végezzen azon javításokat.

A légszákegységet csak hibátlan állapotban lehet beszerelni.

Ne végezzen méréseket egy ellenőrző lámpával vagy multiméterrel a légszákegységen.

Viseljen védőszemüveget és védőkesztyűt.

Az akkumulátor újbóli rákapcsolásakor nem tartózkodhat senki a járműben.

UTASÍTÁS

A szervókormányon végzett munkák során ügyelni kell a tisztaságra.

A kormányoszlop kiszerelése közben a kormányoszlop-állítás reteszelt kell maradjon.

Az önzáró, valamint a korrodált csavarokat mindig ki kell cserélni.

Az elektromechanikus kormányoszlopon tilos javító munkálatokat végezni, azt mindig egészben ki kell cserélni.

Vegye figyelembe a hulladék kezelésére vonatkozó utasításokat!

Ne használjon olajat, zsírt, kémiai anyagokat és a gyártó által nem engedélyezett tisztítószerkeket a légszákegységeken.

A jelen szerelési útmutató ábrái példaszerek és csupán a jobb érthetőséget szolgálják.

forgató nyomatékok

Meghúzási nyomatékok

Az önbiztosító csavarokat és anyákat mindenképpen ki kell cserélni.

Elektronikus kormányoszlop- reteszelés vezérlőegység csavar(ok) (1)	(lásd a(z) ábrán 4)		balmenet 8 Nm
keresztcsuklócsavar(ok) (2)	(lásd a(z) ábrán 7)	Használjon új csavar(oka)t és csavaranyá(ka)t.	24 Nm
Kormányoszlop anya(ák) (1)	(lásd a(z) ábrán 8)		21 Nm
Kormánykerék csavar(ok)			44 Nm
Kormány köztestengely csavar(ok)			a kormányoszlopon 32 Nm

Kiszereelés:

Reteszelve ki a kormányoszlop állító kart.

A légszákrendszert deaktiválni.

Vegye figyelembe az EOBD-csatlakozások beszerelési helyzetét.

A kormánykereket középállásba állítani.

Az akkumulátor negatív pólusát lekapcsolni.

A legalább 10 másodperces várakozási időt be kell tartani.

A vezető légszákját kiszerezni.

A vezetőoldali légszák elektromos csatlakozásá(a)t lehúzni.

A kormánykereket kiszerezni.

Szerelje ki bal oldalt a padlótérburkolato(ka)t.

Az oldalsó műszerfal borítást kiszerezni. **(1)**

A díszléce(ke)t leszerelni. **(2)**

Csavarja ki a burkolatcsavaro(ka)t. **(3)**

Szerelje ki lent a műszerfal-burkolato(ka)t. **(4)**

Húzza ki az elektromos csatlakozó dugókat.

(lásd a(z) ábrán 1)

A kormányoszlop-burkolat(ok) csavarjá(a)t alul kicsavarozni.

A kormányoszlop-burkolatot alul kiszerezni. **(1)**

A rögzítő csipesz(eke)t oldani. **(2)**

A kormányoszlop-burkolatot felül kiszerezni. **(3)**

(lásd a(z) ábrán 2)

1 ábra

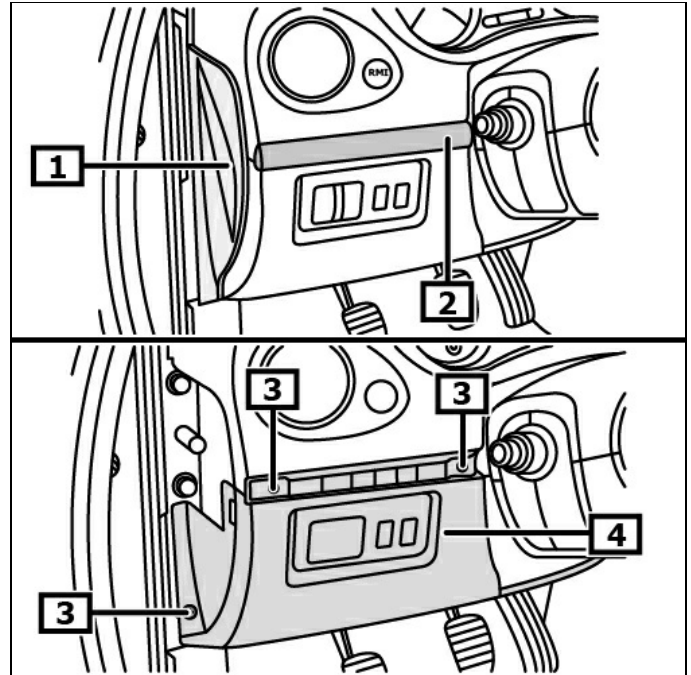

1 Műszerfal oldalsó burkolat(ok)

2 díszléc

3 burkolatcsavar(ok)

4 műszerfal-burkolato(k) lent

2 ábra

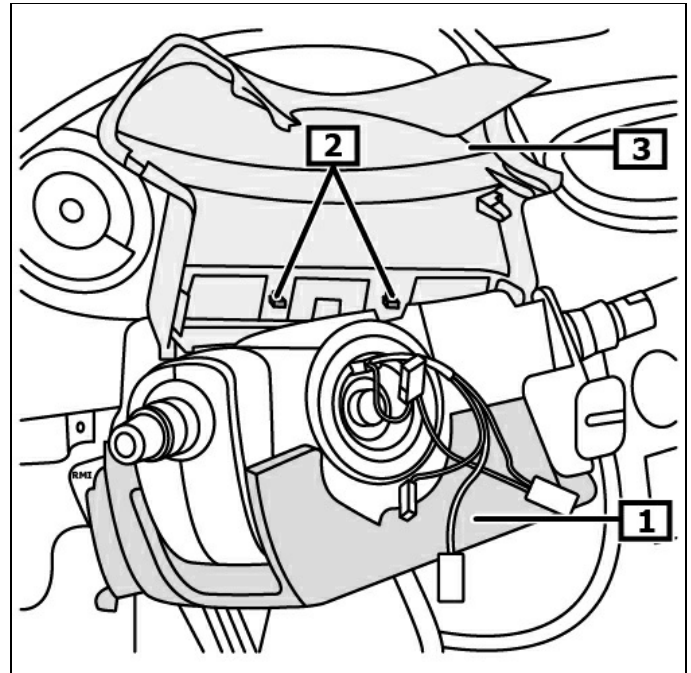

1 Kormányoszlop-burkolat alul

2 tartócsipesz(ek)

3 Kormányoszlop burkolat felül

Az érintkező egységen lévő jelzésnek egy síkba kell esnie a vonatkoztatási peremmel. (1)(2)

A kormányoszlopmodul rögzítő bilincse(i)t megazítani.

A kormányrúdmodult a kormányrúdkapcsolóval kiserelni. (1)

Húzza ki az elektromos csatlakozó dugókat.

(lásd a(z) ábrán 3)

3 ábra

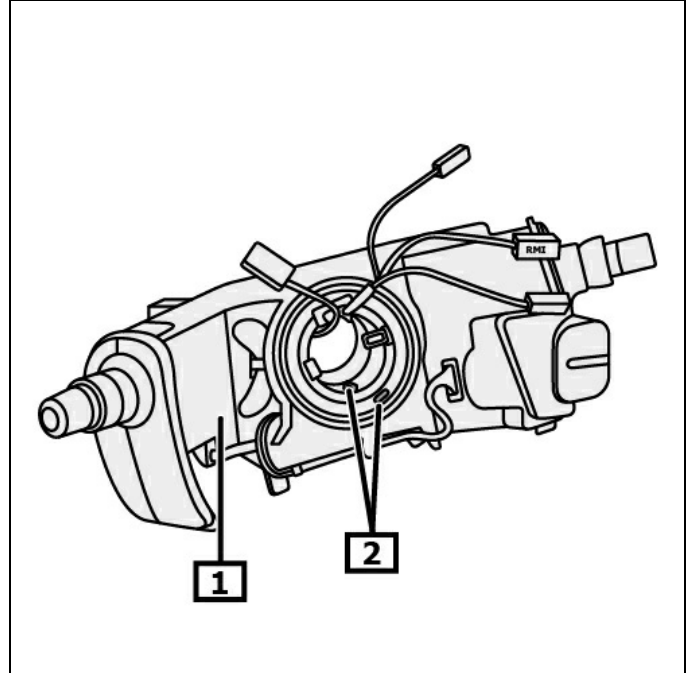

1 Kormányoszlopmodul

2 jelzés(ek)

A kulcs nélküli hozzáférési rendszerű járműveknél:

Az elektronikus kormányoszlop-reteszelés vezérlőegység csavar(oka)t kicsavarozni. (1)

A csavar balmenetes.

Húzza ki az elektromos csatlakozó dugókat. (2)

Az elektronikus kormányoszlop-reteszelés vezérlőegységet kiserelni. (3)

(lásd a(z) ábrán 4)

4 ábra

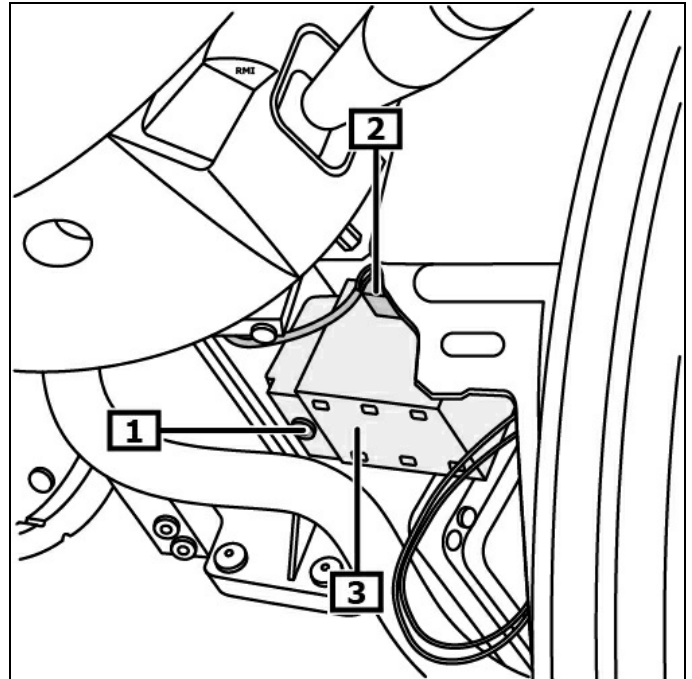

**1 Elektronikus kormányoszlop-
reteszelés vezérlőegység
csavar(ok)**

2 Elektromos csatlakozás(ok)

**3 Elektronikus kormányoszlop-
burkolat vezérlőegység**

Kulcsmentes hozzáférési rendszer nélküli járműveknél:

Az indításgátó olvasótekercs elektromos csatlakozását lehúzni. **(1)**

Az indításgátó olvasótekercs reteszelését kioldani. **(2)**

Az indításgátó olvasótekercszet kiszerehni. **(3)**
(lásd a(z) ábrán 5)

5 ábra

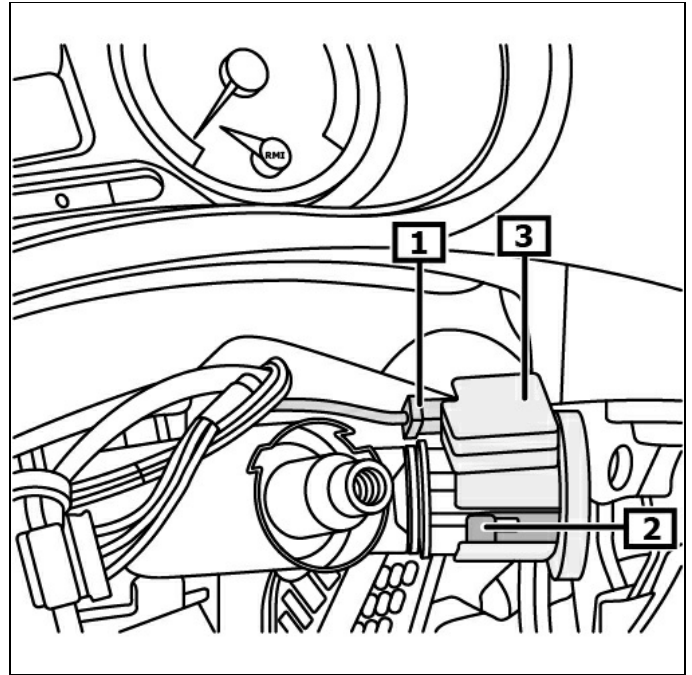

1 Indításgátó olvasótekercs elektromos csatlakozás

2 Indításgátó olvasótekercs reteszelés

3 Indításgátó olvasótekercs

A gyújtás szakadófejű csavarjá(a)t felfűrészelni és kicsavarozni. **(1)**

(1)

A gyújtás elektromos csatlakozásá(a)t lehúzni.

A gyújtás tartócsapjá(a)t lenyomni. **(2)**

A gyújtászárát kiszerehni. **(3)**

(lásd a(z) ábrán 6)

6 ábra

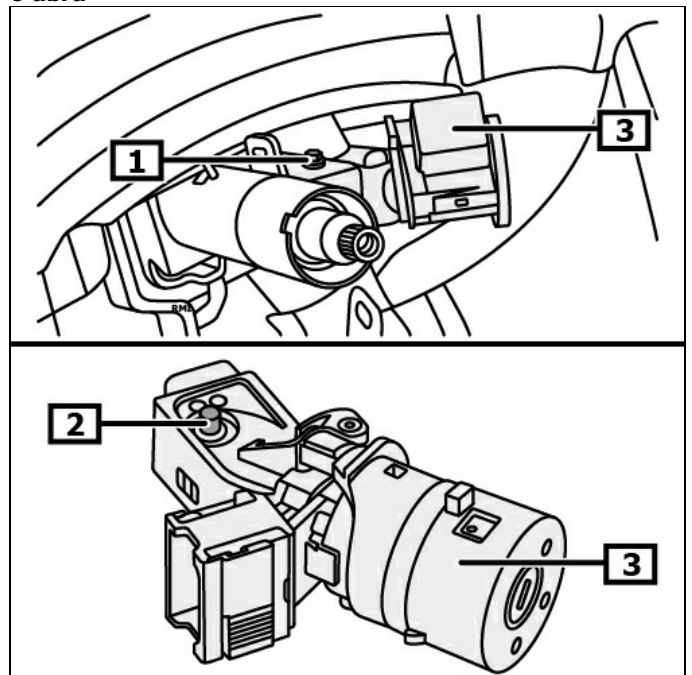

1 Gyújtás szakadófejű csavar(ok)

2 befogócsap(ok)

3 Gyújtászár

Folytatás az összes járműnél

A vezetőoldali lábtér padlóburkolatot visszahajtani.

A támasztógyűrűt eltávolítani. **(1)**

Csavarja ki a keresztcsukló-csavar(oka)t. **(2)**

Figyeljen a beszerelés helyére!

A kardáncsuklót felfelé a kormányműről levenni. **(3)**
(lásd a(z) ábrán 7)

7 ábra

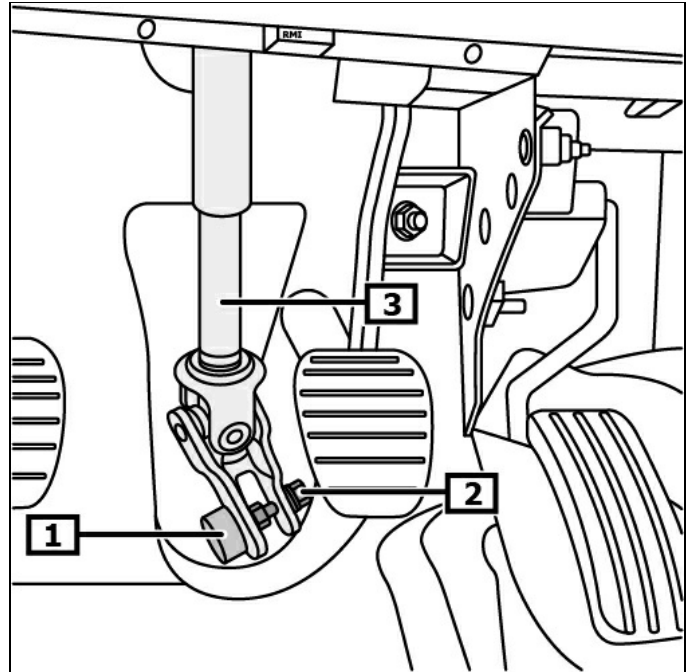

1 Támasztógyűrű

2 keresztcsuklócsavar(ok)

3 Kormány köztestengely

A kormányoszlop anyá(ka)t csavarozni. **(1)**

A kb. 20 cm hosszú távtartó(ka)t a padlólemez és a kormányoszlopon kormány köztestengely csavar közé behelyezni.

A kormányoszlopot a rögzítésből kioldani. **(2)**

A kormányoszlopot a távtartóra letenni.

A kormányoszlop elektromos csatlakozásá(ai)t lehúzni.

(lásd a(z) ábrán 8)

Ha a kormányoszlopot kicserélik, át kell építeni a következő szerkezeti elemeket:

- Gyújtászár
- Kormány köztestengely

8 ábra

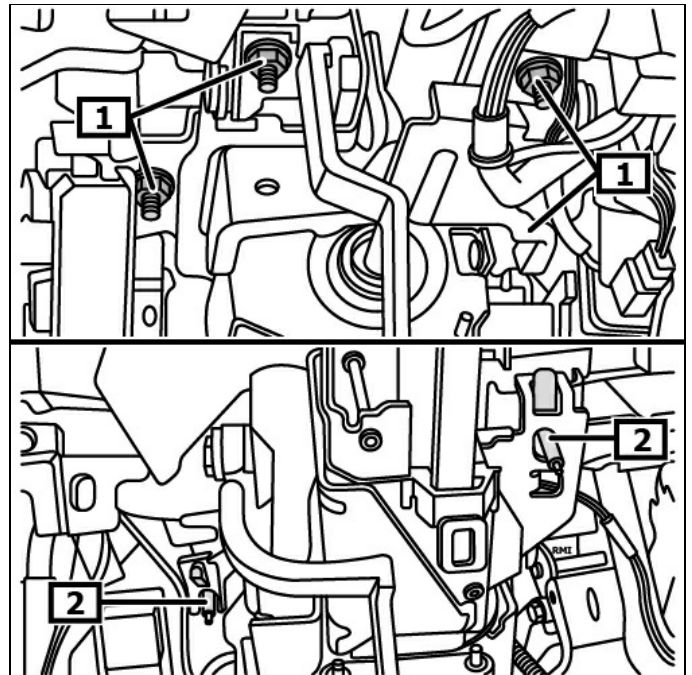

1 Kormányoszlop anya(ák)

2 rögzítés

Beszérelés:

Beszérelés a kisereléssel ellentétes sorrendben.

Figyeljen arra, hogy a keresztcsukló csavarja a kormányorsó kimunkálás közepén legyen! (1) - (4) (lásd a(z) ábrán 9)

További beszerelés a kisereléssel ellentétes sorrendben.

Rádió dekódolás, félvezető alapú memóriákat beprogramozni.
Az elektromos berendezések működését ellenőrizni.

A kormányzögérzékelőt betanítani.

A kormányzög-érzékelőt a megfelelő diagnosztikai berendezéssel betanítani.

Vegye figyelembe az EOBD-csatlakozások beszerelési helyzetét.

9 ábra

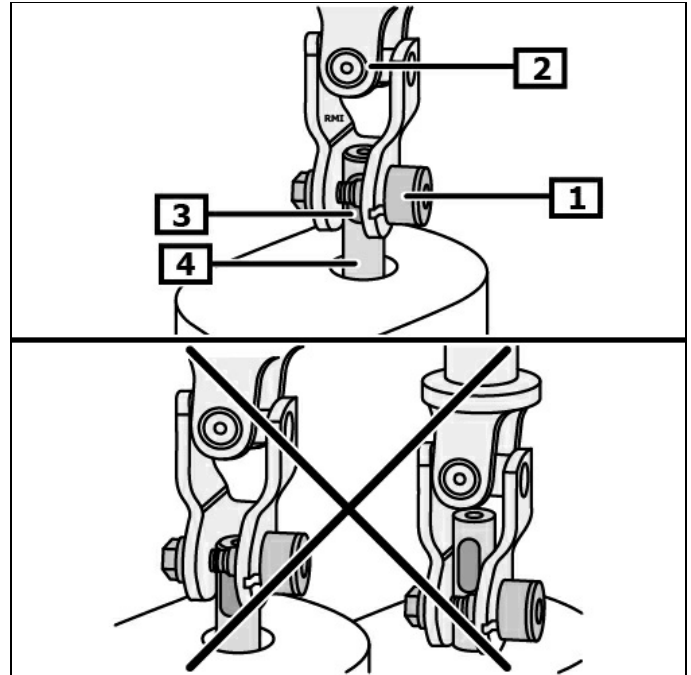

1 keresztcsuklócsavar(ok)

2 Kormánymű - kardáncsukló

3 kimunkálás

4 kormányorsó