

INFO

febi
105765

SWAG
10 10 5765

To fit:
Mercedes-Benz W203



1



2

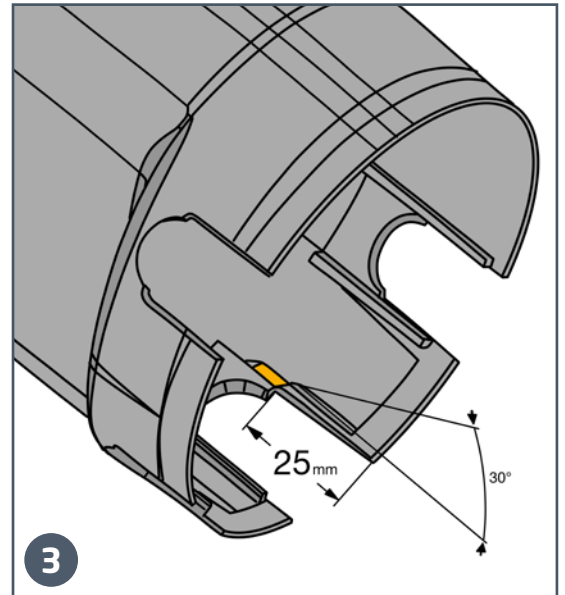

3

DE Achtung!

Befolgen Sie die Anweisungen des Fahrzeugherstellers zum Entfernen von Airbag und Lenkrad des Fahrers, um Zugang zum Blinkerschalter zu erhalten. Setzen Sie den mitgelieferten „ROTEN“ (Abb. 2) Sicherungsstift ein, bevor Sie den Lenkwinkelsensor entfernen, achten Sie beim Entfernen darauf, die nicht isolierten elektrischen Anschlüsse nicht zu berühren. **Vergewissern Sie sich bei der Montage, dass sich der Blinkerschalter in der neutralen Schaltposition befindet.** Wenn der Blinkerschalter bei einem Fahrzeug ausgetauscht werden soll, das vor September 2003 produziert wurde, müssen Sie den gelb markierten Führungsschlitz im Kunststoffgehäuse nachschneiden. Der Grund dafür ist, dass der Schalter seit der ursprünglichen Herstellung geändert wurde. (Abb. 3)

EN Attention!

Follow the vehicle manufacturer's instructions on removing the driver's air bag and steering wheel to gain access to the indicator switch. Insert the „RED“ locking pin provided, (Fig 2) before removing the steering angle sensor, on removal do not touch the uninsulated electrical connections. **On assembly, ensure the indicator switch is in the neutral position.** If the indicator switch is to be replaced on a vehicle, which was produced before September 2003 you have to cut the yellow marked guide slot in the plastic housing. This is because the switch has been updated since original manufacture. (Fig. 3)

FR Attention !

Suivez les instructions du constructeur pour retirer l'airbag et le volant du conducteur afin de dégager l'accès au contacteur de clignotants. Insérez la goupille de sécurité « ROUGE » (cf. Illustration 2) livrée avec la pièce avant de retirer le capteur de l'angle de braquage. Veillez à ne pas toucher les prises électriques non isolées en retirant le capteur. **Assurez-vous lors du montage que le contacteur de clignotants se trouve dans la posi-**

on de commutation neutre. Sur les véhicules fabriqués avant septembre 2003, vous devrez recouper la fente de guidage marquée en jaune sur le boîtier en plastique (cf. Illustration 3). Il s'agit d'une modification apportée par le constructeur.

ES ¡Atención!

Siga las instrucciones del fabricante del automóvil para extraer el airbag del conductor y el volante, a fin de tener acceso al conmutador de intermitentes. Inserte el pasador de bloqueo „rojo“ (Fig. 2) antes de sacar el sensor de ángulo de dirección. Al desmontarlo tenga cuidado de no tocar las conexiones eléctricas que no están aisladas. **Durante el montaje compruebe que el conmutador de intermitentes se encuentre en la posición central o neutra.** Si se quiere sustituir el conmutador de intermitentes en un vehículo fabricado antes de septiembre de 2003, hay que cortar un poco más la ranura guía marcada en amarillo en la carcasa de plástico ya que el conmutador se ha modificado desde su fabricación original. (Fig. 3)

IT Attenzione!

Per poter accedere all'interruttore devio e rimuoverlo, smontate per cortesia l'airbag e il volante di guida e per questa operazione attenetevi alle istruzioni del produttore del veicolo. Inserite il perno di sicurezza „ROSSO“ fornito in dotazione (Fig. 2 e nella fase di rimozione del sensore dell'angolo di sterzata, prestate molta attenzione a non toccare i contatti elettrici non isolati. **Eseguendo il montaggio, assicuratevi che l'interruttore devio si trovi nella posizione neutra di commutazione.** Nel caso in cui doveste sostituire l'interruttore devio in un veicolo che è stato prodotto prima di settembre 2003, è necessario rifilare la scanalatura di guida contrassegnata in giallo nell'alloggiamento in plastica. Questa operazione deve essere effettuata perché l'interruttore è stato aggiornato (Fig. 3).

For more technical information please visit: partsfinder.bilsteingroup.com

febi
105765

SWAG
10 10 5765

To fit:
Mercedes-Benz W203

PT Atenção!

Siga as instruções do fabricante do veículo para retirar o airbag do condutor e o volante para permitir o acesso ao interruptor do indicador de direção. Introduza o pino de segurança fornecido „VERMELHO“ (fig. 2) antes de retirar o sensor do ângulo da direção, prestando atenção para não tocar as ligações elétricas não isoladas.

Durante a montagem, certifique-se que o interruptor do indicador de mudança de direção se encontra na posição de comutação neutra. Se for necessário trocar o interruptor do indicador de direção produzido antes de setembro de 2003, deve recortar a ranhura-guia marcada a amarelo na caixa de plástico. Tal deve-se à alteração do interruptor desde o fabrico original. (fig.3)

NL Opgelet!

Volg de instructies van de voertuigfabrikant om de bestuurdersairbag en het stuurwiel te verwijderen om toegang te krijgen tot de stuurarmschakelaar. Plaats de meegeleverde „RODE“ (Afb. 2) borgpen voordat u de stuurhoeksensor verwijdert, en zorg ervoor dat u de niet-geïsoleerde elektrische aansluitingen niet aanraakt wanneer u deze verwijdert. **Zorg er tijdens de montage voor dat de stuurarmschakelaar in de neutrale schakelstand staat.** Als de stuurarmschakelaar moet worden vervangen op een voertuig dat vóór september 2003 is geproduceerd, moet u de gele geleidesleuf in de plastic behuizing bijsnijden. De reden hiervoor is dat de schakelaar is gewijzigd sinds de oorspronkelijke productie. (Afb. 3)

PL Uwaga!

Aby uzyskać dostęp do włącznika kierunkowskazów, należy postępować zgodnie z instrukcjami producenta pojazdu, dotyczącymi demontażu poduszki powietrznej i kierownicy. Przed zdjęciem czujnika kąta skrętu należy włożyć dostarczony w zestawie sworzeń blokujący „CZERWONY“ (rys. 2), uważając, aby podczas demontażu czujnika nie dotknąć niez izolowanych połączeń elektrycznych. **Podczas montażu należy upewnić się, że włącznik kierunkowskazów znajduje się w neutralnej pozycji przełączania.** Jeśli wyłącznik sygnału skrętu ma być wymieniony w pojeździe wyprodukowanym przed wrześniem 2003 r., należy przyciąć żółtą szczelinę prowadniczą w obudowie z tworzywa sztucznego. Wynika to z faktu, że przełącznik został zmodernizowany od czasu pierwotnej produkcji (Ilustracja 3).

RU Внимание!

Соблюдать инструкции производителя автомобиля для снятия подушки безопасности и рулевого колеса водителя, чтобы получить доступ к переключателю указателей поворота. Перед снятием датчика угла поворота рулевого колеса установить поставляемый в комплекте «КРАСНЫЙ» (рис. 2) предохранительный штифт, при снятии следить за тем, чтобы не касаться неизолированных электрических соединений. **В ходе монтажа убедиться в том, что переключатель указателей поворота находится в нейтральном положении включения.**

Если переключатель указателей поворота необходимо заменить в автомобиле, выпущенном до сентября 2003 года, необходимо расширить направляющую прорезь, обозначенную желтым цветом, в пластиковом корпусе. Причиной этого является то, что переключатель был изменен с момента его первоначального изготовления. (рис. 3)

SR Pažnja!

Sledite uputstva proizvođača vozila za uklanjanje vazdušnog jastuka i upravljača vozila, kako bi dobili pristup prekidaču žmigavca. Postavite dostavljeni „CRVENI“ (il. 2) blokirni klin, pre nego uklonite senzor ugla upravljača, prilikom uklanjanja obratite pažnju na to, da ne dodirnete neizolovane električne priključke. **Pre montaže se uverite, da se prekidač žmigavca nalazi u neutralnom položaju uključivanja.** Ako prekidač žmigavca treba da se zameni na vozilu, koje je proizvedeno pre septembra 2003., žuto označeni vodeći otvor u plastičnom kućištu morate dodatno zarezati. Razlog za to je da je prekidač od prvobitne proizvodnje izmenjen. (il. 3).

TR Dikkat!

Sinyal koluna erişmek için sürücü hava yastığını ve direksiyon simidini sökerken araç üreticisinin talimatlarını izleyin. Direksiyon açısı sensörünü çıkarmadan önce „KIRMIZI“ (Resim 2) emniyet pimini yerleştirin, çıkarırken yalıtılmamış elektrik bağlantılarına dokunmamaya dikkat edin. **Montaj sırasında, sinyal kolunun boş konumda olduğundan emin olun.** Sinyal kolu Eylül 2003'ten önce üretilmiş bir araçta değiştirilecekse plastik muhafazadaki sarı kilavuz yuvasını kesmeniz gerekecektir. Bunun nedeni, kolun kolun üretiminin değişmiş olmasıdır. (Res. 3)

AR انتبه!

اتبع تعليمات الجهة الصانعة بشأن فك الوسادة الهوائية وعجلة القيادة للسائق، لبتاحة الوصول إلى ذراع إشارات تغيير الاتجاه. قم بتركيب خابور التأمين „الأحمر“ (صورة 2)، قبل فك مستشعر زاوية التوجيه، وانتبه أثناء الفك إلى عدم ملامسة الوصلات الكهربائية المعزولة. **عند التركيب تأكد أن ذراع إشارات تغيير الاتجاه على الوضع المحايد.** في حالة استبدال ذراع إشارات تغيير الاتجاه في السيارات المصنعة قبل سبتمبر 2003، يجب عليك قطع شق التوجيه المميز باللون الأصفر في الجسم البلاستيكي. والسبب هو أنه قد تم تعديل الذراع منذ إنتاجه الأصلي. (صورة 3)

For more technical information please visit: partsfinder.bilsteingroup.com