

## Nissan X-Trail T30 – koniec z drogimi naprawami!

### Tuleje łożysk tylnej osi MEYLE-HD można wymieniać pojedynczo i oszczędzać na kosztach

W wyniku brakującego połączenia gumy z metalem w przypadku Nissan X-Trial oddzielają się wewnętrzne tulejki oryginalnej tuleji łożyska tylnej osi. Dla posiadaczy tego modelu pojazdu jest często bardzo uciążliwe, bo jak tylko jedna pojedyncza tuleja zostaje uszkodzona, to trzeba wymieniać cały moduł osiowy. Oryginalne tuleje nie są wymienne pojedynczo, a naprawa niesie ze sobą potężne koszty.

MEYLE oferuje teraz tuleje łożysk osi tylnej w wersji HD o szczególnie długiej żywotności. A co najlepsze: Tuleje MEYLE-HD są dostępne pojedynczo.

Uszkodzone tuleje oryginalne mogą z wykorzystaniem naszego rozwiązania być wymieniane pojedynczo. To redukuje nakłady i koszty naprawy w istotny sposób, bo odpada droga wymiana kompletnego modułu osi.

Dobór materiałów dla tuleji MEYLE-HD został od strony technicznej znacznie ulepszony, a tuleja wewnętrzna otrzymała kształt beczkowaty. To prowadzi do tego, że tuleje MEYLE-HD mają dłuższą wytrzymałość i żywotność. W MEYLE dostępne są pojedynczo albo jako zestaw z 4 tulejami dla całego modułu osiowego.

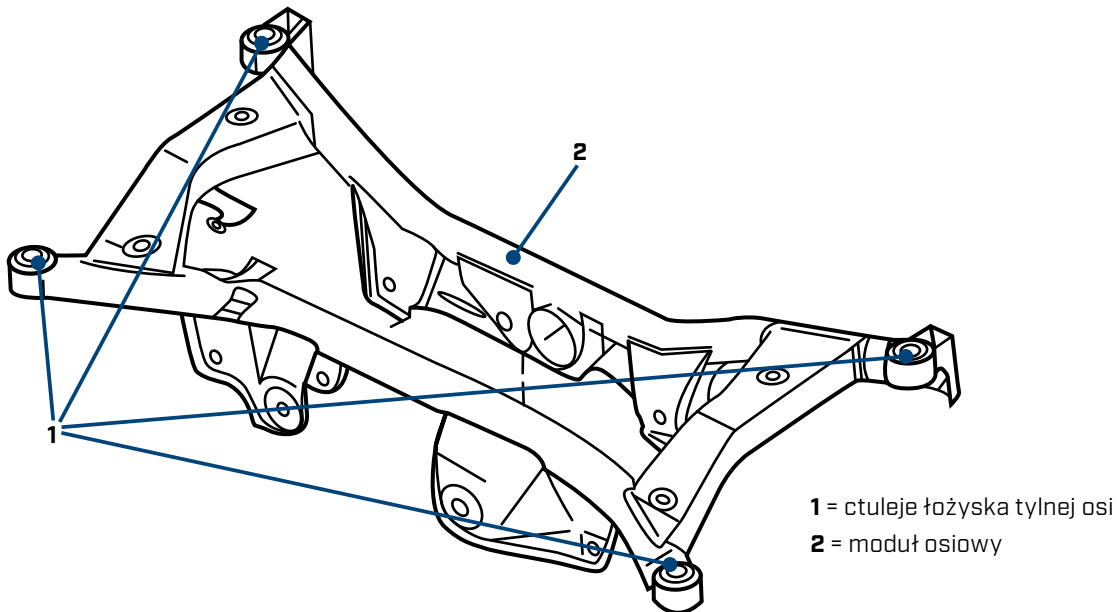

Nr MEYLE: 36-14 710 0000/HD



Nr MEYLE: 36-14 710 0001/HD