

Fitting instructions

Make: Kia

Picanto 3Drs + 5Drs; 2011-2015

Type: 5506

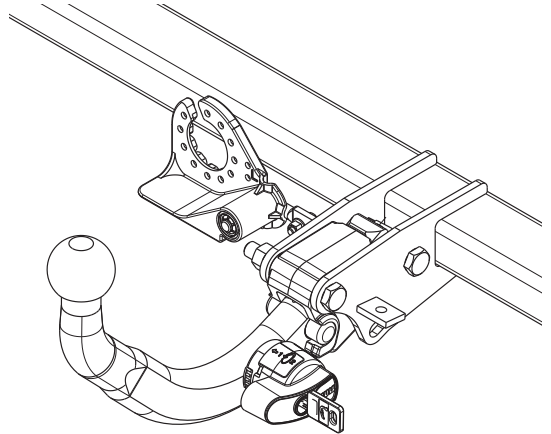

- NL Montagehandleiding
- GB Fitting instructions
- D Montageanleitung
- F Instructions de montage
- S Monteringsanvisningar
- DK Montagevejledning
- E Instrucciones de montaje
- I Istruzioni per il montaggio
- PL Instrukcja montażu
- SF Asennusohjeet
- CZ Pokyny k montáži
- H Szerelési útmutató
- RUS Руководство для монтажа

BRiNK[®]

Your perfect fit
brink.eu

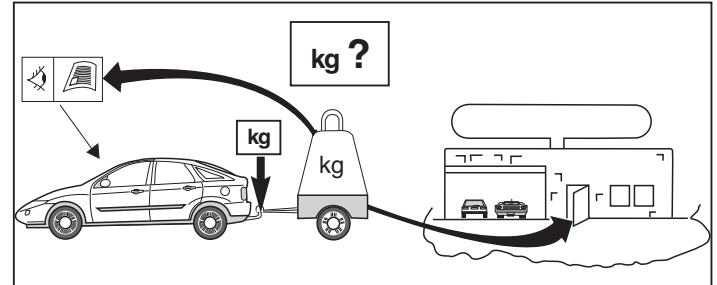
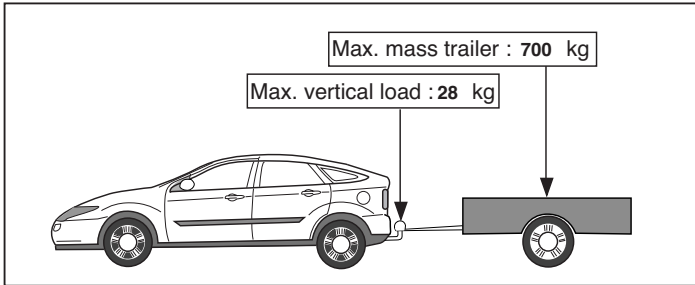
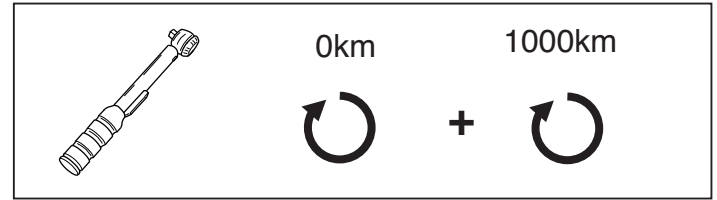
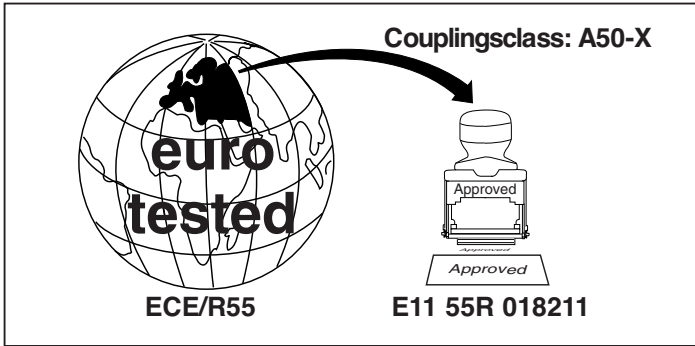

D-Value: 5,5 kN

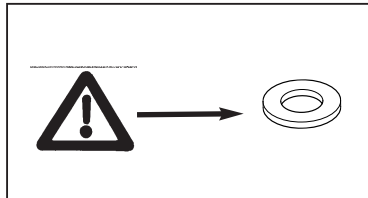
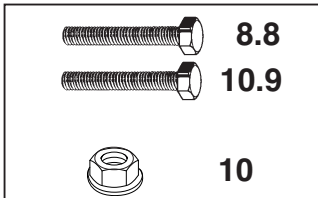

M10x1,25x35
70Nm

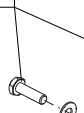

550680

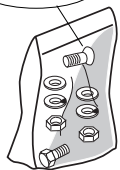

B

9520079

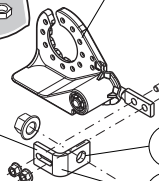

5506/4

M6x20 (10.9)
15Nm

G

F

A

5506/2

9555212

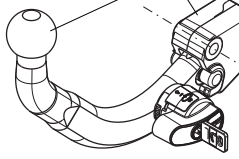

H

9516817

M6x20 (10.9)
15Nm

I

M12x85 (10.9)
110Nm

D

5506/3

C

E

M10x1,25x35
70Nm

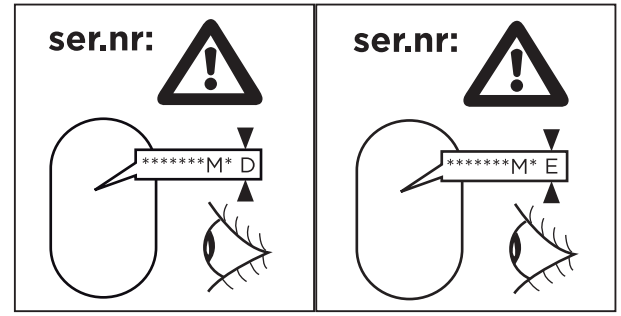

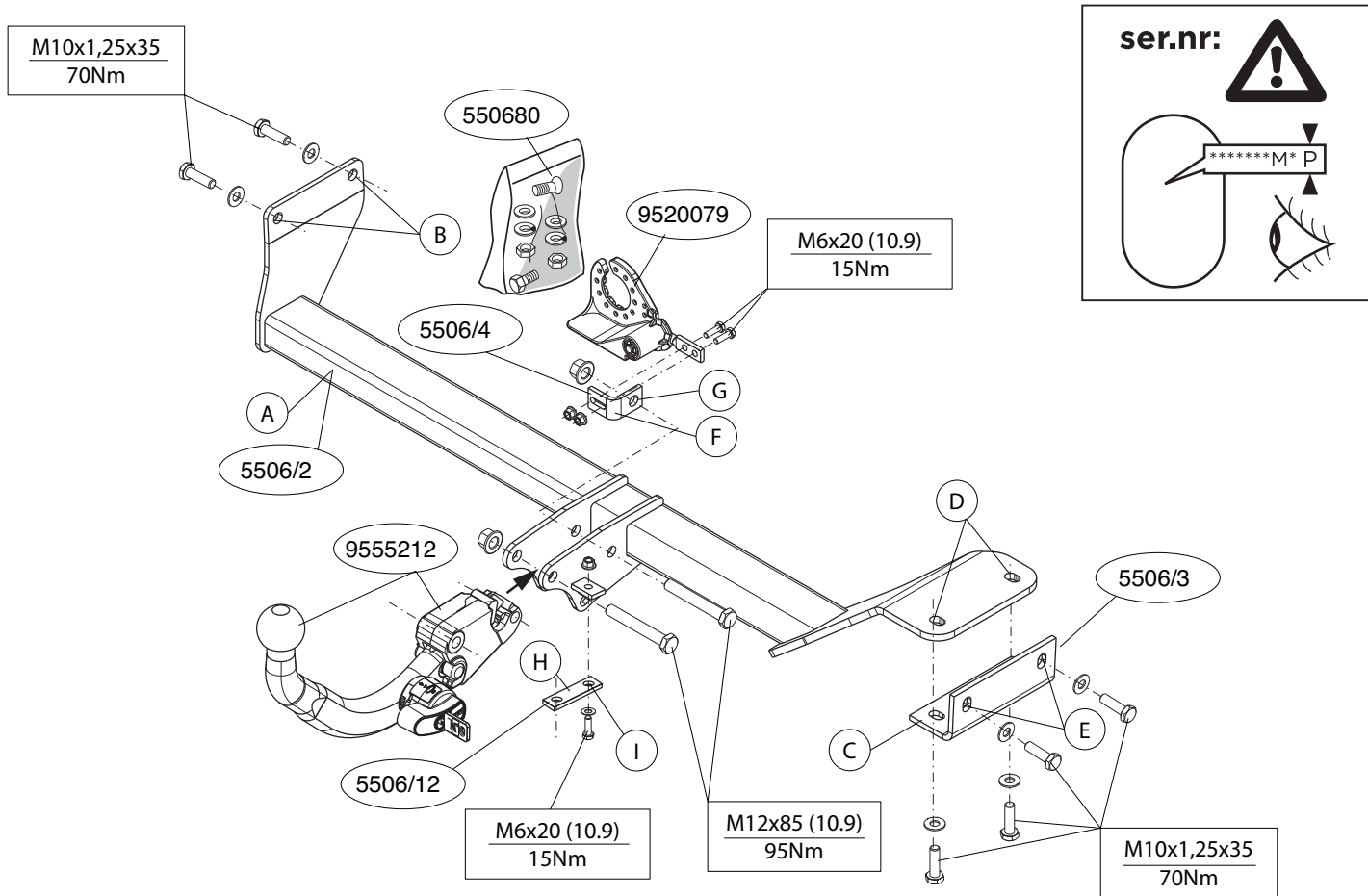

ser.nr:

*****M*P

Voordat u met de montage begint dient u op het typeplaatje te kijken welke schets, in de handleiding, van toepassing is.

1. **Voor 5DRs voertuigen geldt:** Demonteer de achterlicht units. Demonteer de bumper inclusief de stalen stootbalk van het voertuig. Zie figuur 1.
2. Demonteer links en rechts het sleepoog van het voertuig, deze komt te vervallen.
3. Zaag overeenkomstig figuur 2 het aangegeven deel af.
4. Zaag een deel overeenkomstig figuur 3 in het midden aan de onderzijde uit de bumper.
5. Monteer het balkgedeelte A op de punten B handvast aan de chassis-balken.
6. Plaats steun C en bevestig deze op de punten D en E.
7. Monteer de Brink Connector.
8. Plaats steun F en bevestig deze op de punten G.
9. Monteer de wegklapbare stekkerplaat.
10. **Voor 3DRs voertuigen geldt:** Plaats steun H en bevestig deze op de punten I.
11. Draai alle bouten en moeren overeenkomstig schets vast.
12. **Voor 5DRs voertuigen geldt:** Herplaats het onder punt 1 verwijderde.
13. Boor overeenkomstig fig. 4 het gat $\varnothing 8\text{mm}$.
14. Zet onderzijde bumper vast.

Raadpleeg voor demontage en montage van voertuig onderdelen het werkplaats handboek.

Raadpleeg voor montage en bevestigingsmiddelen de schets.

Raadpleeg voor montage en demontage van het afneembare kogelstelsel de bijgevoegde montagehandleiding.

BELANGRIJK:

* Voor eventueel noodzakelijke aanpassing(en) "van het voertuig" dient men de dealer te raadplegen.

* Indien op de bevestigingspunten een bitumen of anti-dreunlaag aanwe-

zig is, dient deze verwijderd te worden.

* Voor de max. toegestane massa, welke uw auto mag trekken, dient u uw dealer te raadplegen.

* **Bij het boren dient men er zorg voor te dragen, dat electriciteits-, rem- en brandstofleidingen niet worden geraakt.**

* Verwijder "indien aanwezig" de plastic dopjes uit de puntlasmoeren.

* Deze handleiding dient na montage bij de voertuigpapieren gevoegd te worden.

* Brink is niet aansprakelijk voor de schade die het direct of indirect gevolg is van onjuiste montage, daaronder begrepen gebruik van niet-geschikte gereedschappen en het gebruik van andere dan de voorgeschreven montagewijze en middelen, dan wel onjuiste interpretatie van dit onderhavig montagevoorschrift.

Before you start the fitting you must check the type plate to determine which sketch, in the fitting instruction, is applicable.

1. **For 5DRs vehicles, the following applies:** Remove the rear-light units. Remove the bumper and the steel buffer beam from the vehicle. See fig. 1.
2. Remove the towing eye at left and right of the vehicle; this will not be replaced.
3. Saw out the indicated section in accordance with figure 2.
4. Saw a section out of the middle of the underside of the bumper as shown in fig 3.
5. Fit the member section A hand-tight at points B on the chassis beams.
6. Position support C and attach it at points D and E.
7. Fit the Brink Connector.
8. Position support F and attach it at points G.
9. Fit the foldaway socket plate.
10. **For 3DRs vehicles, the following applies:** Position support H and attach it at point I.
11. Tighten all nuts and bolts to the torque indicated in the drawing.
12. **For 5DRs vehicles, the following applies:** Replace the items remo-

- ved in step 1.
13. Drill the hole \varnothing 8mm as shown in fig.4.
 14. Fix bottom side of the bumper.

**For dismantling and fitting the vehicle parts, see the site handbook.
For fitting instructions and attachment method, see drawing.
See the assembly manual supplied for instructions on fitting the removable ball system.**

NOTE:

* **Should this installation process entail the cutting of the bumper – conformation MUST be obtained by the installation engineer of the customer's acceptance prior to completion. Brink Towing Systems do not accept responsibility for any matters arising as a result of this miscommunication.**

* **All measurements are in mm!**

- * The dealer should be consulted for possible necessary adjustment(s) "of the vehicle".
- * Remove the insulating material from the contact area of the fitting points.
- * Consult your dealer for the maximum tolerated pull weight and ball hitch pressure of your vehicle.
- * **Do not drill through electrical-, brake- or fuellines.**
- * Remove (if present) the plastic caps from the spot welding nuts.
- * This fitting instruction has to be enclosed in the vehicle documents after fitting the towbar.
- * Brink is not liable for damage caused directly or indirectly by incorrect assembly, including the use of unsuitable tools, the use of other assembly methods and means than the ones outlined, and the incorrect interpretation of these assembly instructions.

D MONTAGEANLEITUNG:

Vor Beginn des Einbaus ist anhand der Typplakette der Anhängerkupplung festzustellen welches Bild in der Einbauanleitung maßgebend ist.

1. **Für 5Drs-Fahrzeuge gilt:** Die Rücklichter abmontieren. Die Stoßstange einschließlich des stählernen Stoßbalkens vom Fahrzeug abmontieren. Siehe Abbildung 1.
2. Links und rechts die Abschleppöse vom Fahrzeug abmontieren. Diese wird nicht mehr benötigt.
3. Gemäß Abb. 2 das angegebene Teil herausschneiden.
4. Auf der Unterseite der Stoßstange einen Teil aus der Mitte gemäß Abbildung 3 herausschneiden.
5. Den Trägerteil A bei den Punkten B halbfest an den Fahrgestellträger montieren.
6. Die Halterung C anlegen und bei den Punkten D und E befestigen.
7. Das Brink Connector montieren.
8. Die Halterung F anlegen und bei den Punkten G befestigen.
9. Die wegklappbare Steckdosenplatte montieren.
10. **Für 3Drs-Fahrzeuge gilt:** Die Halterung H anlegen und bei den Punkten I befestigen.
11. Alle Schrauben und Muttern gemäß den Angaben in der Abbildung festdrehen.
12. **Für 5Drs-Fahrzeuge gilt:** Das unter Abschnitt 1 Entfernte wieder anbringen.
13. Gemäß der Abb. 4 das Loch \varnothing 8 mm bohren.
14. Die Unterseite der Stoßstange befestigen.

Für die Demontage und Montage von Fahrzeugteilen das Werkstatt-Handbuch zu Rate ziehen.

Für die Montage und die Befestigungsmittel die Skizze zu Rate ziehen.

Für die Montage und Demontage des abnehmbaren Kugelsystems die beiliegende Montageanleitung zu Rate ziehen.

HINWEISE:

- * Für (eine) eventuell erforderliche Anpassung(en) "des Fahrzeugs" ist der Händler zu Rate zu ziehen.
- * Im Bereich der Anlageflächen muß Unterbodenschutz, Hohlraumkonservierung (Wachs) und Antidröhnmaterial entfernt werden.
- * **Vor dem Bohren prüfen, daß keine, dort eventuell vorhandene Leitungen**

beschädigt werden können.

- * Alle Bohrspäne entfernen und gebohrte Löcher gegen Korrosion schützen.
- * Entfernen Sie "falls vorhanden", die Plastikkappen von den Punktschweißmuttern.
- * Für das höchstzulässige Zuggewicht und der erlaubte Kugeldruck Ihres Fahrzeugs ist Ihr Händler zu befragen.
- * Die Quetschmuttern müssen nach einem späteren lösen der Muttern gegen neue ausgetauscht werden, da ansonsten die Sicherungswirkung nicht mehr garantiert ist!
- * Brink haftet nicht für Schäden, die als direkte oder indirekte Folge einer nicht ordnungsgemäßen Montage auftreten, darunter fallen auch die Benutzung von ungeeigneten Werkzeugen, andere als die vorgeschriebenen Montageverfahren und Montagemittel sowie eine fehlerhafte Interpretation der betreffenden Montageanweisung.

F

INSTRUCTIONS DE MONTAGE:

Avant de commencer le montage veuillez vérifier la plaque signalétique de l'attelage afin de déterminer la figure correspondante dans la notice de montage.

1. **Pour les modèles 5Drs:** Démonter les feux arrière. Déposer le pare-chocs du véhicule y compris la traverse en acier. Voir la figure 1.
2. Démonter l'anneau de remorquage du véhicule à gauche et à droite ; il ne sera plus utilisé.
3. Scier la partie indiquée conformément à la figure 2.
4. Scier au centre de la partie inférieure du pare-chocs une partie correspondant à la figure 3.
5. Monter la partie A de la poutre sur les longerons de châssis, en serrant à la main, à l'emplacement des points B.
6. Positionner le support C et le fixer à l'emplacement des points D et E.
7. Monter le Brink Connector.
8. Positionner le support F et le fixer à l'emplacement des points G.
9. Monter la prise électrique escamotable.
10. **Pour les modèles 3Drs:** Positionner le support H et le fixer à l'emplacement des points I.

11. Serrer tous les boulons et écrous conformément au schéma.
12. **Pour les modèles 5Drs:** Remettre en place les éléments déposés au point 1.
13. Percer conformément à la fig. 4 le trou de $\varnothing 8\text{mm}$.
14. Fixer la partie inférieure du pare-chocs.

Pour le montage et le démontage des pièces du véhicule, consulter la notice du fabricant.

Consulter le croquis pour voir le montage et les moyens de fixation. Pour le montage et le démontage de la rotule amovible, consulter la notice de montage jointe.

REMARQUE:

- * Pour une/des adaptations indispensables sur le véhicule, veuillez consulter le concessionnaire.
- * Enlever la couche de bitume ou d'anti-tremblement qui recouvre éventuellement les points de fixation.
- * Pour connaître le poids de traction maximum et le poids en flèche sur la rotule autorisée du véhicule, veuillez consulter votre concessionnaire.
- * **Veiller en perçant à ne pas endommager les conduites de électrique, de frein et de carburant.**
- * Retirer "si présents" les embouts en plastique des écrous de soudure par point.
- * Cette notice de montage doit être conservée à bord du véhicule après montage de l'attelage.
- * Brink décline toute responsabilité pour les dommages qui pourraient directement ou indirectement résulter d'un montage incorrect, y compris l'utilisation d'outils inappropriés et l'utilisation d'un mode d'emploi et de moyens autres que ceux prescrits, ou bien résulter d'une interprétation inexacte des présentes instructions de montage.

S

MONTERINGSANVISNINGAR:

Före du startar monteringen måste du kontrollera typskylten för att kunna bedöma vilken skiss i monteringsanvisningen som skall användas.

1. **För 5DRs fordon gäller följande:** Demontera bakljusmodulerna. Demontera stötfångaren inklusive stötranden av stål från fordonet. Se figur 1.
2. Demontera till höger och vänster bogseringsögglan från fordonet, denna förfaller.
3. Såga ut de angivna delarna enligt figur 2.
4. Såga ut en del ur mitten av stötfångarens undersida enligt figur 3.
5. Fäst delavsnitt A handfast vid punkterna B på chassibalkarna.
6. Positionera stöd C och montera det vid punkt D och E.
7. Montera Brink Connector.
8. Positionera stöd F och montera det vid punkt G.
9. Montera den fällbara kontaktplattan.
10. **För 3DRs fordon gäller följande:** Positionera stöd H och montera det vid punkt I.
11. Momentdrag alla skruvar och muttrar enligt figuren.
12. **För 5DRs fordon gäller följande:** Montera de delar som demonteras under punkt 1.
13. Borra hålet $\varnothing 8\text{mm}$ enligt fig.4.
14. Montera stötfångarens nedre del.

Se verkstadshandboken för demontering och montering av fordonets delar.

Se skissen för montering och monteringsmaterial.

Se de bifogade monteringsanvisningarna för montering och demontering av det löstagbara kulsystemet.

OBS:

- * Kontakta återförsäljaren om fordonet eventuellt bör modifieras.
- * Om det finns ett bitumen- eller stötdämpande lager vid kontaktytor skall detta avlägsnas.
- * Kontakta din återförsäljare för ditt fordonets max. dragvikt och tillåtna kultryck.
- * **Vid borring skall man se till att elektrisk-, broms- och bränsleledningarna inte skadas.**
- * Avlägsna de små plastlocken - om dessa finns - från punktsvetsmuttrarna.

- * Efter att draget är monterat, placera monteringsanvisningen tillsammans med bilens övriga dokument.
- * Brink är inte ansvariga för skada som orsakats direkt eller indirekt av felaktig montering, inklusive användning av olämpliga verktyg, andra monteringsmetoder och processer än de som beskrivs, samt felaktig tolkning av dessa monteringsinstruktioner.

DK

MONTAGEVEJLEDNING:

For at vælge rigtigt spændingsmoment, er det vigtigt at aflæse serienummeret på typepladen, for at kunne vælge hvilket af de medsendte diagrammer der skal anvendes.

1. **For 5DRs køretøjer gælder følgende:** Demonter baglysenhederne. Demonter kofangeren, inklusive køretøjets stålstedbjælke. Se fig. 1.
2. Demonter til venstre og til højre køretøjets slæbeøj, dette bliver overflødig.
3. Sav den markerede del ud ifølge figur 2.
4. Sav en del ud af kofangeren midt på undersiden jf. fig. 3.
5. Monter vangedelen A manuelt ved punkterne B på chassisvangerne.
6. Anbring støtten C og monter denne ved punkterne D og E.
7. Monter Brink Connector.
8. Anbring støtten F og monter denne ved punkterne G.
9. Monter klapkontaktpladen.
10. **For 3DRs køretøjer gælder følgende:** Anbring støtten H og monter denne ved punkterne I.
11. Spænd alle bolte og møtrikker ifølge tegning.
12. **For 5DRs køretøjer gælder følgende:** Monter de dele, som blev fjernet under punkt 1.
13. Bor ifølge fig. 4 hullet $\varnothing 8\text{mm}$.
14. Monter den nederste del af kofangeren.

Rådfør for demontering og montage af dele til køretøjet arbejdsplads-håndbogen.

Rådfør for montage og montagemidler skitsen.

Rådfør for montage og demontering af det aftagelige kuglesystem den vedlagte montagevejledning.

BEMÆRK:

- * Kontakt forhandleren i forbindelse med eventuelle påkrævede ændring(er) på køretøjet.
- * Undervognsbehandlingen skal fjernes de steder hvor trækkeket ligger an mod bilen.
- * Kontakt Deres forhandler for oplysninger om den maksimale trækraft og det tilladte kugletryk.
- * **Vær forsigtig ikke at bore i ledninger, bremse eller benzinslange**
- * Fjern plasticpropperne "om de findes" fra de punktsvejsede møtrikker.
- * Brink er ikke ansvarlig for skade der direkte eller indirekte er forårsaget af forkert montage, herunder også iberegnet brug af forkert værktøj og anvendelse af anden montage metode og andre montage midler end de foreskrevne samt fejlfortolkning af den medfølgende montagevejledning.

* DENNE MONTERINGSVEJLEDNING SKAL MEDBRINGES VED SYN.



INSTRUCCIONES DE MONTAJE:

Antes de comenzar el montaje por favor, verifique la placa descriptiva del enganche con el fin de determinar la figura correspondiente en la reseña de montaje.

1. **Para los vehículos 5DRs se hará lo siguiente:** Desmontar las unidades de las luces traseras. Desmontar el parachoques inclusive el tope de acero del vehículo. Véase la figura 1.
2. Desmontar a la izquierda y a la derecha el anillo de enganche del vehículo, el que queda anulado.
3. Corte la sección indicada según se muestra en la figura 2.
4. Serrar una parte de acuerdo con la figura 3 en el centro del lado inferior del parachoques.
5. Montar la parte de larguero A a la altura de los puntos B sin apretar del todo en los largueros del chasis.
6. Colocar el soporte C y asegurarlo en los puntos D y E.
7. Montar la Brink Connector.
8. Colocar el soporte F y asegurarlo en los puntos G.
9. Montar la placa enchufe batiente.
10. **Para los vehículos 3DRs se hará lo siguiente:** Colocar el soporte H

y asegurarlo en los puntos I.

11. Apretar todos los tornillos y tuercas de acuerdo con los puntos del gráfico.
12. **Para los vehículos 5DRs se hará lo siguiente:** Volver a poner lo retirado bajo punto 1.
13. Taladrar como indicado en la fig. 4 el orificio $\varnothing 8\text{mm}$.
14. Colocar el lado inferior del parachoques.

Consultar para el desmontaje y montaje de piezas del vehículo el manual de instalación de taller.

Consultar el croquis para el montaje y medios de fijación.

Consultar para el montaje y desmontaje del sistema de la bola extraíble las instrucciones de montaje adjuntas.

N.B.:

- * Para (una) eventual(es) adaptación(es) 'del vehículo' consúltese al concesionario.
- * Si en los puntos de fijación hay una capa de betún o anti-choque hay que quitarla.
- * Consulte a su concesionario para el peso máximo de tracción y la presión de la bola admitida de su vehículo.
- * **No agujerear cable de eléctrico, tubos de freno o gasolina"**
- * Retirar, si presentes, los capuchones de plástico de las tuercas de soldadura por punto.
- * Guarde estas instrucciones junto a la documentación del vehículo después del montaje del enganche.
- * Brink no se responsabiliza por daños causados, directa o indirectamente, por un montaje incorrecto, incluyendo el uso de herramientas inadecuadas, por el uso de métodos de montaje y medios distintos a los indicados y por la interpretación incorrecta de estas instrucciones de montaje.



ISTRUZIONI PER IL MONTAGGIO:

Prima di iniziare il montaggio verificare la terghetta per determinare quale disegno, presente nelle istruzioni, è applicabile.

1. **Per i veicoli 5Drs vale quanto segue:** Smontare i gruppi dei fanali posteriori. Smontare il paraurti e la barra d'acciaio dal veicolo. Vedi figura 1.
2. Smontare a sinistra e a destra l'anello di traino dal veicolo; questo non dovrà più essere montato.
3. Segare via la parte indicata in figura 2.
4. Segare via la parte indicata in figura 3 dalla parte centrale inferiore del paraurti.
5. Fissare manualmente la traversa A ai montanti del telaio in corrispondenza dei punti B.
6. Posizionare il sostegno C e fissarlo in corrispondenza dei punti D ed E.
7. Montare Brink Connector.
8. Posizionare il sostegno F e fissarlo in corrispondenza del punto G.
9. Montare il portapresa a scomparsa.
10. **Per i veicoli 3Drs vale quanto segue:** Posizionare il sostegno H e fissarlo in corrispondenza del punto I.
11. Serrare tutti i dadi e bulloni alle coppie di serraggio indicate nel disegno.
12. **Per i veicoli 5Drs vale quanto segue:** Rimontare quanto rimosso al punto 1.
13. Praticare un foro di $\varnothing 8$ mm come indicato in fig. 4.
14. Fissate la parte inferiore del paraurti.

Per lo smontaggio ed il montaggio dei componenti del veicolo consultare il manuale tecnico dell'officina.

Consultare il disegno per il montaggio ed i dispositivi di fissaggio.

Per il montaggio e lo smontaggio del sistema a sfera rimovibile, consultare le istruzioni di montaggio allegate.

N.B.:

- * Per eventuali necessari adattamenti "del veicolo" si consiglia di consultare il fornitore.
- * Rimuovere lo strato di materiale isolante dai punti d'attacco.
- * Per il peso complessivo trainabile della Vostra vettura, consultate il Vostro rivenditore autorizzato.
- * **Praticando i fori, prestare attenzione a non danneggiare i cavi elettrici, i**

cavi del freno e i condotti del carburante.

- * Rimuovere, se presenti, i coperchietti in plastica dai dadi di saldatura per punto.
- * Questa istruzione di montaggio deve essere allegata ai documenti del veicolo dopo l'installazione del gancio.
- * Brink non può essere ritenuta responsabile per eventuali danni direttamente o indirettamente dovuti ad un errato montaggio, intendendo con ciò anche l'uso di attrezzi non idonei e l'uso di metodi e mezzi di montaggio diversi da quelli prescritti, nonché all'errata interpretazione delle seguenti istruzioni di montaggio.

PL

INSTRUKCJA MONTAŻU:

Przed rozpoczęciem montażu należy sprawdzić tabliczkę znamionową, żeby ustalić, który z szablonów znajdujących się w instrukcji montażowej należy wykorzystać.

1. **Dla pojazdów 5Drs obowiązuje:** Zdemontować zespół tylnych świateł. Zdemontować z pojazdu zderzak wraz ze stalową belką zderzakową. Patrz rysunek 1.
2. Zdemontować z pojazdu po lewej stronie i po prawej stronie pierścień holowniczy, nie będzie już używany.
3. Wypiłować zgodnie z rysunkiem 2 wskazany odcinek.
4. Wypiłować zgodnie z rysunkiem 3 odcinek w środkowej części od spodu zderzaka.
5. Lekko przymocować część poprzecznicy A w punktach B na ramie podwozia.
6. Umieścić wspornik C i umocować go w punktach D i E.
7. Zamontować Brink Connector.
8. Umieścić wspornik F i umocować go w punktach G.
9. Zamontować składaną płytę z gniazdem wtykowym.
10. **Dla pojazdów 3Drs obowiązuje:** Umieścić wspornik H i umocować go w punktach I.
11. Dokręcić wszystkie śruby i nakrętki zgodnie z rysunkiem.
12. **Dla pojazdów 5Drs obowiązuje:** Ponownie umieścić to, co zostało zdemonтовane w punkcie 1.

13. Wywiercić zgodnie z rys. 4 otwór ø8mm.

14. Przymocuj dolną część zderzaka.

Co do montażu i montowania części pojazdu zapoznać się podręcznikiem warsztatowym.

Co do montażu i środków montażowych zapoznać się schematem.

Co do montażu i demontażu zdejmowanej kuli zapoznać się z załączoną instrukcją montażu .

Wskazówki:

- Po przejechaniu 1000 km dokręcić wszystkie elementy skręcane.
- **Podczas ewentualnych odwierćnięć upewnić się czy w pobliżu nie znajdują się przewody instalacji elektrycznej, przewody hydrauliczne lub przewody paliwowe.**
- Wszystkie ubytki powłoki lakierniczej zabezpieczyć przed korozją.
- Należy wyjąć ewentualne plastikowe zaślepki w punktach przyspawanych nakrętek.
- Stosować nakrętki oraz śruby gatunkowe dostarczone w komplecie.
- Utrzymywać kulę w czystości, oraz pamiętać o regularnym jej smarowaniu.
- Hak holowniczy zarejestrować w stacji diagnostycznej.

Zastosowanie się do powyższych wskazań gwarantuje Państwu bezpieczeństwo, niezawodność i sprawność naszego wyrobu przez cały okres jego użytkowania.

* Firma Brink nie ponosi odpowiedzialności za straty poniesione pośrednio lub bezpośrednio na skutek niewłaściwego montażu, w tym użycia niewłaściwych narzędzi i sposobów montażu niezgodnych z instrukcją, oraz niezastosowanie się do treści instrukcji.

SF

ASENNUSOHJEET:

Ennen asennusta, selvitä tyypikilvestä, mikä asennusohjeen piirros koskee kyseistä autoa

1. **Koskee ajoneuvoja 5DRs:** Irrota takavaloyksiköt. Irrota ajoneuvosta

puskuri sekä teräksinen iskunvaimenninpalkki. Ks. kuva 1.

2. Irrota ajoneuvon vetorengas vasemmalta ja oikealta, tätä ei enää tarvita.
3. Saha merkitty osa irti kuvan 2 mukaisesti.
4. Sahaa irti osa puskurin alaosan keskiosasta kuvan 3 osoittamalla tavalla.
5. Kiinnitä löyhästi palkkiosa A alustapalkkeihin kohtiin B.
6. Aseta kannatin C ja kiinnitä se kohtiin D ja E.
7. Kiinnitä Brink Connector.
8. Aseta kannatin F ja kiinnitä se kohtiin G.
9. Kiinnitä kokoontaitettava pistorasialevy.
10. **Koskee ajoneuvoja 3DRs:** Aseta kannatin H ja kiinnitä se kohtiin I.
11. Kiristä kaikki pultit ja mutterit piirroksen mukaisesti.
12. **Koskee ajoneuvoja 5DRs:** Aseta takaisin paikalleen kohdan 1 osat.
13. Poraa reikä läpimitaltaan Ø8mm:n suuruiseksi kuvan 4 osoittamalla tavalla.
14. Kiinnitä puskurin alapuoli.

Ajoneuvon osien purkamis- ja asennusohjeet, ks. työpaikalla käytetty käsikirja.

Asennus- ja kiinnitysohjeet, ks. piirros.

Irrotettavan kuulajärjestelmän asennus- ja purkamisohjeet, ks. oheinen asennusopas.

TÄRKEÄÄ:

- * "Ajoneuvoa" koskevasta mahdollisesta tarpeellisesta sovellutuksesta sovellutuksista on kysyttävä neuvoa jälleenmyyjältä.
- * Mikäli kiinnityskohdissa on bitumi- tai tärinänestokerros, se on poistettava.
- * Auton vetämää sallittua enimmäiskuormitusta on tiedusteltava jälleenmyyjältä.
- * **Porattaessa on huolehdittava siitä, että ei jouduta kosketuksiin sähkö-, jarru- tai polttoainejohtojen kanssa.**
- * Poista, "mikäli olemassa", pistehitsausmuttereiden muovisuojuukset.
- * Nämä asennusohjeet on asennuksen jälkeen säilytettävä yhdessä ajoneuvoa koskevien papereiden kanssa.
- * Brink ei ole vastuussa vioittumisesta, joka on suoraan tai epäsuoraan

aiheutunut vääristä asennuksesta samoin kuin sopimattomien työkalujen käytöstä, muiden kuin ohjeissa mainittujen asennusmenetelmien tai välineiden käytöstä sekä kyseisten asennusohjeiden väärintulkinnasta.

CZ

POKYNY K MONTÁŽ:

Před instalací je nutno zkontrolovat typový š titek, abyste zjistili, který nářes v pokynech pro instalaci máte použít.

1. **Pro vozidla s 5Drš platí následující:** Odstraňte jednotky zadních světel. Odstraňte nárazník o ocelovou nosník nárazníku z vozidla. Viz schéma 1.
2. Odstraňte tažné očko na levé a pravé části vozidla, nebudou nahrazena.
3. Vyřízněte označenou část podle obrázku 2.
4. Odřežte střední a spodní část nárazníku, viz schéma 3.
5. Připevněte a ručně utáhněte nosníkovou část A v bodu B na nosníky podvozku.
6. Umístěte vzpěru C a připevněte ji v bodech D a E.
7. Připevněte Brink Connector.
8. Umístěte vzpěru F a připevněte ji v bodech G.
9. Připevněte zaklapovací zásuvkovou destičku.
10. **Pro vozidla s 3drš platí následující:** Umístěte vzpěru H a připevněte ji v bodech I.
11. Utáhněte všechny matice a šrouby kroutivou silou uvedenou ve výkrese.
12. **Pro vozidla s 5Drš platí následující:** Vyměňte díly odstraněné v kroku 1.
13. Vyvrtejte otvor o průměru 8mm viz schéma č.4.
14. Upevněte spodní stranu nárazníku.

Před demontáží a montáží částí vozidla konzultujte montážní příručku.

Montážní pokyny a metoda připevnění dle náčrtu.

Před montáží vyměnitelného systému tažné koule konzultujte montážní manuál.

DŮLEŽITÉ

- * Pokud je potřeba provést na voze úpravy, obraťte se na svého prodejce.
- * Pokud je místo montáže opatřeno asfaltovým nátěrem nebo vrstvou nátěru snižující hluk, odstraňte je.
- * Pro informaci o maximálním nákladu povoleném k tažení se obraťte na svého prodejce.
- * **Při vrtání dbejte zvýšené pozornosti, zejména co se týče elektrických, brzdových a palivových kontaktů.**
- * Pokud jsou na maticích bodového svařování plastová víčka, odstraňte je.
- * Po montáži uschovejte tento manuál k ostatním dokladům vozidla.
- * Společnost Brink neodpovídá za přímé ani nepřímé škody způsobené nesprávnou montáží, včetně použití nevhodných nástrojů, použití jiných metod montáže a prostředků než uvedených a nesprávným pochopením těchto pokynů k montáží.

H

SZERELÉSI ÚTMUTATÓ:

Mielőtt rögzítené az eszközöt, ellenőrizze a típusábrát, hogy a rögzítési útmutató alapján melyik ábra alkalmazandó.

1. **5Drš járművek esetén a tegye a következő t:** Távolítsa el a hátsó világítóttesteket. Távolítsa el a járműről az ütközőt és az acél ütközőrudat. Lásd az ábrát 1.
2. Távolítsa el a vontatószemet a jármű bal és jobb oldalán; ez nem lesz lecserélve.
3. Fűrészsel vágja ki a jelzett részt a 2 ábrának megfelelően.
4. Fűrészsel vágja ki az ütköző középső és alsó részéből egy cikket a(z) 3 ábrán feltüntetett módon.
5. Illessze az A rúdelemet és szorítsa be kézzel a B pontokban az alváz tartóira.
6. Helyezze el az C támasztékot és illessze a D és E pontokhoz.
7. Szerelje fel a Brink Connector.
8. Helyezze el az F támasztékot és illessze a G pontokhoz.
9. Illessze fel az összecsatolható illesztőlemezt.
10. **3Drš járművek esetén a tegye a következő t:** Helyezze el az H

támasztékot és illessze a I pontokhoz.

11. Szorítsa be az összes anyát és csavart a rajzon feltüntetett csavarónyomatékig.
12. **5Drs járművek esetén a tegye a következő t:** Tegye vissza az 1. lépésben eltávolított darabokat.
13. Fúrja ki a ø8mm lyukat az 4.ábra szerint.
14. A lökhárító alsó részét csinálja meg.

A szétszerelés és a járműalkatrészek összeillesztése érdekében, lásd a munkahelyi kézikönyvet.

Az összeillesztési utasítás és a csatlakozási eljárás érdekében, lásd a rajzot.

Az eltávolítható gömbrendszer összeszerelése érdekében, lásd a összeszerelési kézikönyvet.

FONTOS

- * Amennyiben a gépkocsin módosításra van szükség, kérjük felvilágosítást kereskedőnkénei.
- * Amennyiben a csatlakozási pontok bitumennel, vagy zajszőkenté anyaggal van bevonva, ezeket távolítsuk el.
- * A jármű által maximálisan vontatható megengedett teher mértékénei tájékozódjunk kereskedőnkénel.
- * **Fúrás során ügyeljünk arra, hogy elkerüljük az elektromos, a fék- és az üzemenyag-vezetékeket.**
- * Amennyiben ponthegeztéssel rögzített anyákkal találkozunk, vegyük le róluk a mianyag sapkát.
- * A felszerelés után az útmutatót Cezzük a gépjármű papírjaival együtt.
- * A Brink nem vállal felelő sséget a nem megfelelő szerelésből I közvetlen vagy közvetett módon következő károkért. Ez vonatkozik a nem megfelelő szerszámok használatára, a leírtaktól eltérő módszerek és eszközök alkalmazására, valamint a szerelési útmutató téves értelmezésére.

RUS РУКОВОДСТВО ДЛЯ МОНТАЖА:

Перед тем, как начинать монтаж, требуется проверить табличку с типом изде-

лия для того, чтобы определить какую именно из иллюстраций в инструкции по установке нужно использовать.

1. **Для автомобилей 5Drs:** Снять оба блока задних фар. Снять бампер вместе со стальным буферным брусом автомобиля. См. рисунок 1.
2. Снять слева и справа буксировочное ухо автомобиля; оно больше не понадобится.
3. Выпилить обозначенную часть, как указано на рис. 2.
4. Выпилить часть из бампера в середине снизу, как указано на рис. 3.
5. Установить секцию бруса А в точках В на балки шасси, закрепив ее не до конца.
6. Поставить кронштейн С и прикрепить его в точках D и E.
7. Установить Brink Connector.
8. Поставить кронштейн F и прикрепить его в точках G.
9. Установить складывающуюся штепсельную плату.
10. **Для автомобилей 3Drs:** Поставить кронштейн H и прикрепить его в точках I.
11. Затянуть все болты и гайки в соответствии со значениями, указанными на рисунке.
12. **Для автомобилей 5Drs:** Поставить на место детали, снятые во время шага 1.
13. Просверлить отверстие диаметром 8 мм, как указано на рис. 4.
14. Закрепите нижнюю часть бампера.

Для инструкций по снятию и установке деталей автомобиля, обращайтесь к руководству для работников гаражей.

Информация о монтаже и средствах крепления вы найдете в схеме.

Для инструкций по установке и снятию съемного крюка с шаром, обращайтесь к прилагаемому руководству по монтажу.

ВНИМАНИЕ:

- * Если потребуются изменения конструкции транспортного средства, следует посоветоваться с дилером автомобиля.
- * Если в точках крепления имеется слой битума или противощумовой материал, его следует удалить.
- * Сведения о максимально допустимой массе буксируемого прицепа Вы можете получить у дилера автомобиля.
- * При сверлении следите за тем, чтобы не задеть электропроводку и линии тормозной цепи и подачи горючего.

- * Удалите (если они имеются) пластмассовые затычки из приваренных гаек.
- * После монтажа крюка следует хранить настоящее руководство в комплекте с технической документацией автомобиля.
- * Фирма Vripk не отвечает за ущерб, являющийся прямым или косвенным следствием неправильного монтажа, в том числе использования неподходящих инструментов и применения иного способа монтажа или других средств, чем предписано в инструкции, либо неправильного истолкования настоящей инструкции по монтажу.

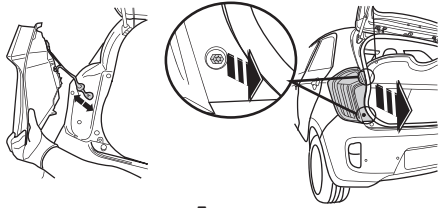

A

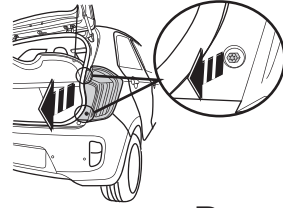

B

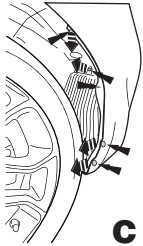

C

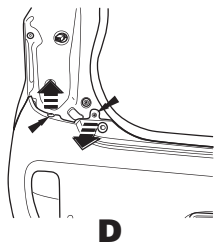

D

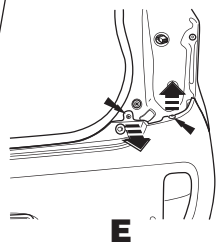

E

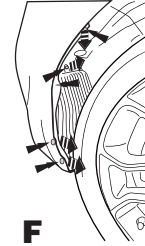

F

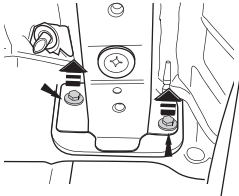

G

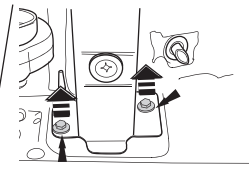

H

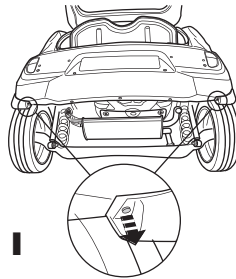

I

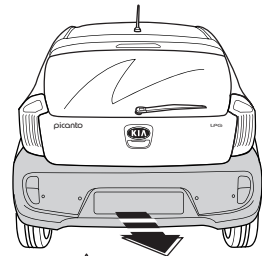

J



Fig. 1

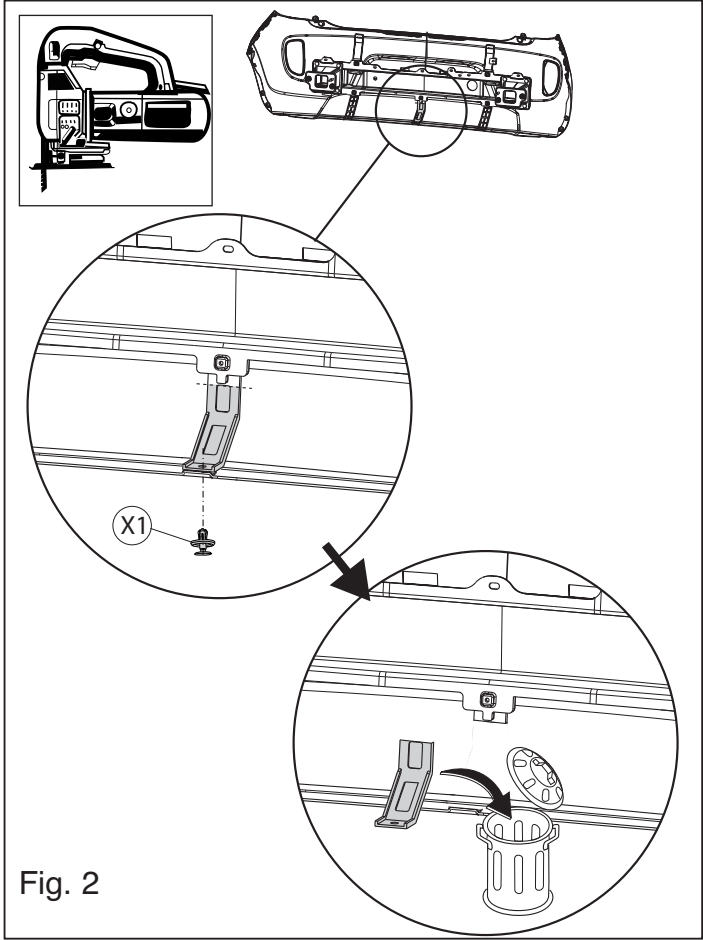
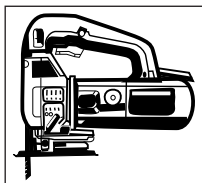

Fig. 2



5Drs

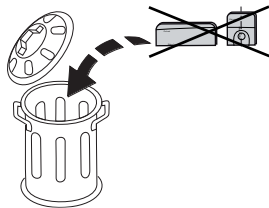
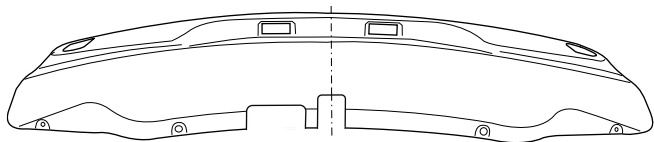
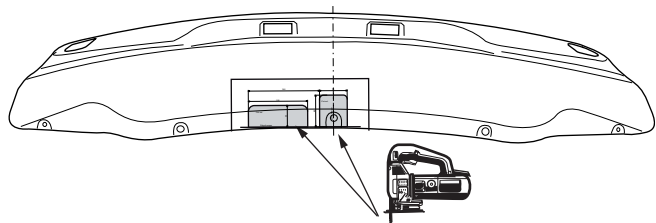
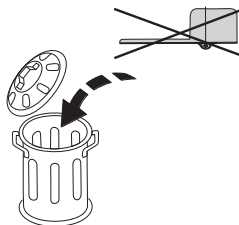
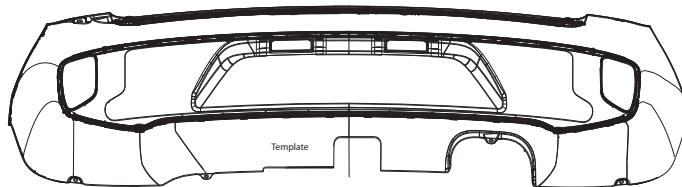
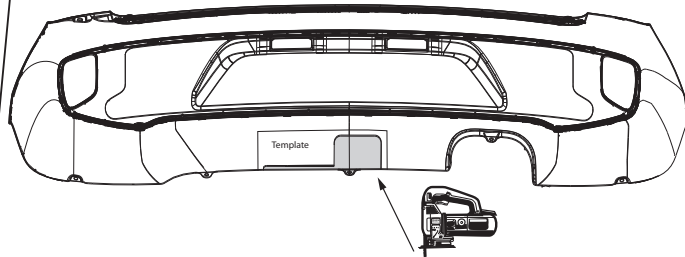
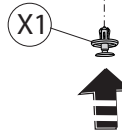
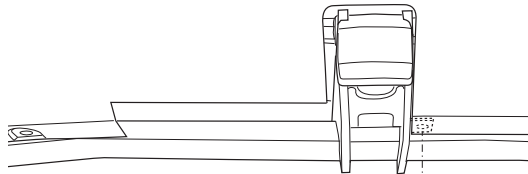
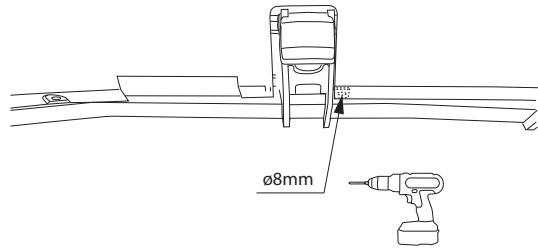

Fig. 3

3Drs



5Drs



3Drs

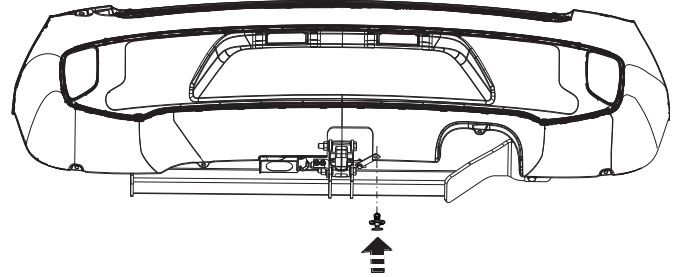
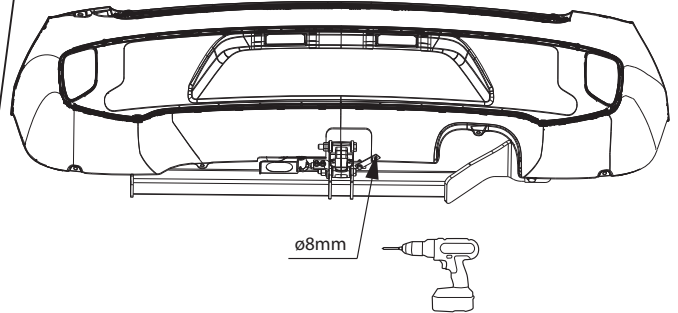

Fig. 4

5506 Template

Place on out side bumper

Only 5Drs

LHS

RHS

