

---

Fitting instructions

---

Make: Rangerover

---

Evoque

---

Type: 5478

---

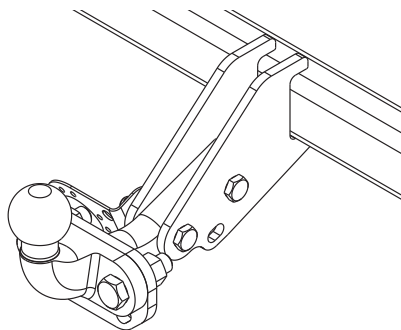

- NL Montagehandleiding
- GB Fitting instructions
- D Montageanleitung
- F Instructions de montage
- S Monteringsanvisningar
- DK Montagevejledning
- E Instrucciones de montaje
- I Istruzioni per il montaggio
- PL Instrukcja montażu
- SF Asennusohjeet
- CZ Pokyny k montáži
- H Szerelési útmutató
- RUS Руководство для монтажа

**BRINK®**

**Your perfect fit**  
brink.eu

Couplingsclass: A50-X



**euro tested**

ECE/R55



Approved

E11 55R 018356

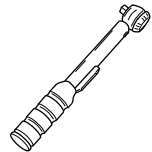

0km



+



1000km

Max. mass trailer : 1800 kg

Max. vertical load : 150 kg



**D-Value: 10 kN**

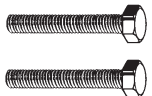

8.8

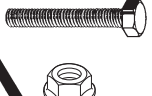

10.9



10

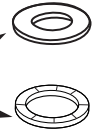
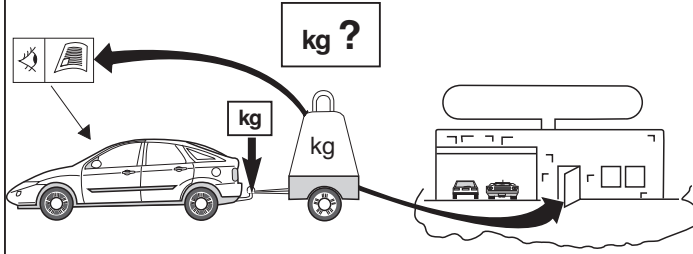



kg ?

kg

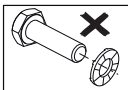
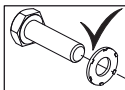
kg

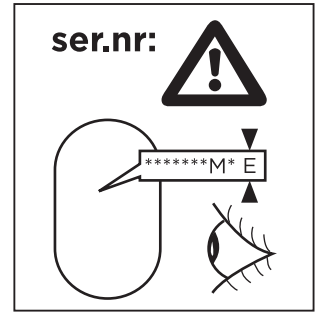
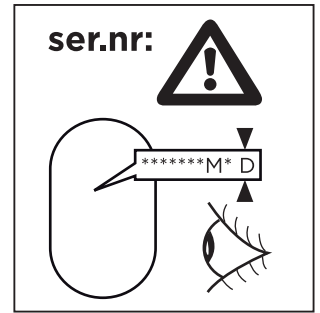
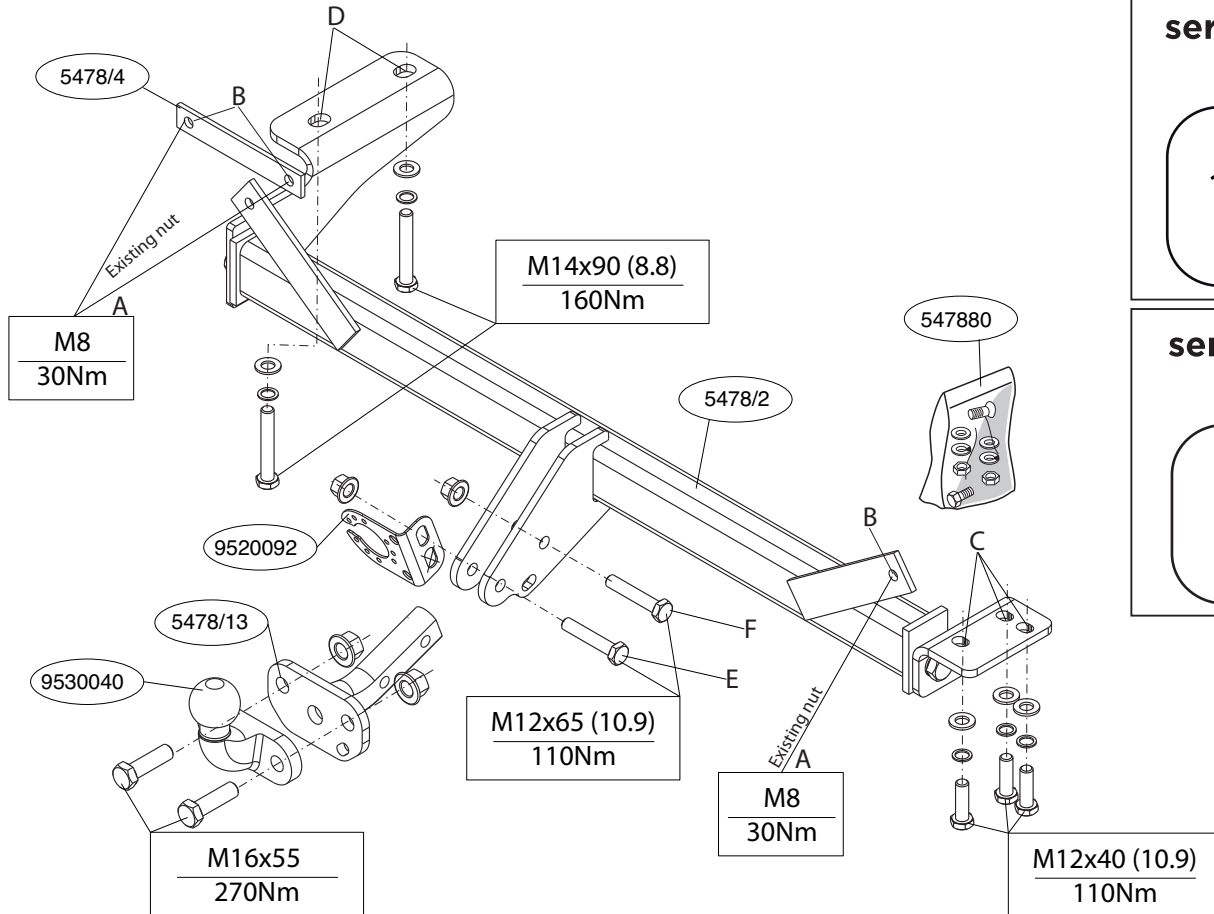

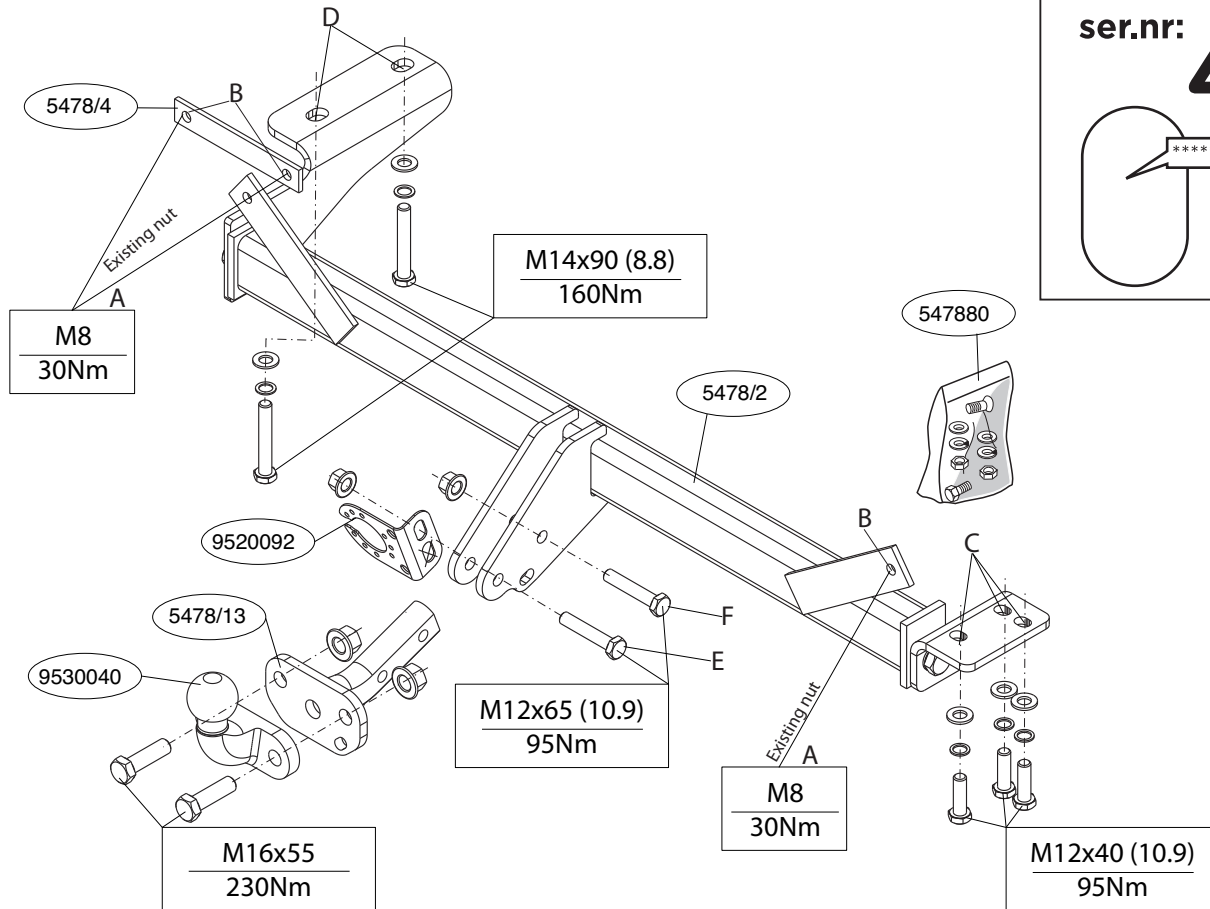

ser.nr:

\*\*\*\*\*M\*P

**Voordat u met de montage begint dient u op het typeplaatje te kijken welke schets, in de handleiding, van toepassing is.**

1. Demonteer de achterlicht units.(zie fig. 1).
2. Demonteer de bumper. (zie fig. 1).
3. Demonteer op de punten B de originele moeren A.
4. Monteer de trekhaak op de punten B, C en D inclusief vulplaat.
5. Draai alle bouten en moeren overeenkomstig schets vast.
6. Demonteer het hiteschild uit de bumper. (zie fig. 1)
7. Zaag overeenkomstig figuur 2 een deel uit de hiteschild.
8. Zaag een deel overeenkomstig figuur 3/3a in het midden aan de onderzijde uit de bumper.
9. Monteer het hiteschild in de bumper.
- 10. A: Voor de enkele bumper geldt:**  
 Monteer de bumper.  
 Monteer de T-bone op de punten E en F inclusief stekkerplaat.  
 Draai alle bouten en moeren overeenkomstig schets vast.
- B: Voor de dubbele bumper geldt:**  
 Monteer de T-bone op de punten E en F, draai bout F op moment vast en demonteer bout E.  
 Monteer de bumper.  
 Monteer de T-bone op de punt E inclusief stekkerplaat en draai het geheel op moment vast.
11. Monteer de twee gats flenskogel.
12. Draai alle bouten en moeren overeenkomstig schets vast.
13. Monteer het verwijderde.

**Raadpleeg voor demontage en montage van voertuig onderdelen het werkplaats handboek.**

**Raadpleeg voor montage en bevestigingsmiddelen de schets.**

#### **BELANGRIJK:**

\* Voor eventueel noodzakelijke aanpassing(en) "van het voertuig" dient

men de dealer te raadplegen.

- \* Indien op de bevestigingspunten een bitumen of anti-dreunlaag aanwezig is, dient deze verwijderd te worden.
- \* Voor de max. toegestane massa, welke uw auto mag trekken, dient u uw dealer te raadplegen.
- \* **Bij het boren dient men er zorg voor te dragen, dat electriciteits-, rem- en brandstofleidingen niet worden geraakt.**
- \* Verwijder "indien aanwezig" de plastik dopjes uit de puntlasmoeren.
- \* Deze handleiding dient na montage bij de voertuigpapieren gevoegd te worden.
- \* Brink is niet aansprakelijk voor de schade die het direct of indirect gevolg is van onjuiste montage, daaronder begrepen gebruik van niet-geschikte gereedschappen en het gebruik van andere dan de voorgeschreven montagewijze en middelen, dan wel onjuiste interpretatie van dit onderhavig montagevoorschrift.

**Before you start the fitting you must check the type plate to determine which sketch, in the fitting instruction, is applicable.**

1. Remove the rear-light units. (see fig. 1).
2. Remove the bumper. (see fig. 1).
3. Remove the original nuts A at points B.
4. Fit the tow bar at points B,C and D using spacer plate.
5. Tighten all nuts and bolts to the torque indicated in the drawing.
6. Remove the heat shield from the bumper. (see fig. 1)
7. Saw a portion out of the heat shield as shown in figure 2.
8. Saw a section out of the middle of the underside of the bumper as shown in fig 3/3a.
9. Reattach the heat shield to the bumper.
- 10. A: The following applies to the single bumper:**  
 Fit the bumper.  
 Attach the T-bone at points E and F, including socket plate.  
 Tighten all nuts and bolts to the torque indicated in the drawing.

**B: The following applies to the double bumper:**

Attach the T-bone at points E and F, tighten bolt F to torque, and remove bolt E.

Fit the bumper.

Attach the T-bone at points E, including socket plate, and tighten the whole assembly to torque.

Tighten all nuts and bolts to the torque indicated in the drawing.

11. Fit the two hole flange ball.

12. Tighten all nuts and bolts to the torque indicated in the drawing.

13. Fit the section removed.

**For dismantling and fitting the vehicle parts, see the site handbook.**

**For fitting instructions and attachment method, see drawing.**

#### NOTE:

\* **Should this installation process entail the cutting of the bumper – confirmation MUST be obtained by the installation engineer of the customer's acceptance prior to completion. Brink Towing Systems do not accept responsibility for any matters arising as a result of this miscommunication.**

\* **All measurements are in mm!**

\* The dealer should be consulted for possible necessary adjustment(s) "of the vehicle".

\* Remove the insulating material from the contact area of the fitting points.

\* Consult your dealer for the maximum tolerated pull weight and ball hitch pressure of your vehicle.

\* **Do not drill through electrical-, brake- or fuellines.**

\* Remove (if present) the plastic caps from the spot welding nuts.

\* This fitting instruction has to be enclosed in the vehicle documents after fitting the towbar.

\* Brink is not liable for damage caused directly or indirectly by incorrect assembly, including the use of unsuitable tools, the use of other assembly methods and means than the ones outlined, and the incorrect interpretation of these assembly instructions.



## MONTAGEANLEITUNG

**Vor Beginn des Einbaus ist anhand der Typplakette der Anhängerkupplung festzustellen welches Bild in der Einbauanleitung maßgebend ist.**

1. Die Rücklichter abmontieren. (siehe Fig. 1).
2. Die Stoßstange abmontieren. (siehe Fig. 1).
3. Die Original Muttern A an den Punkten B entfernen.
4. Die Anhängervorrichtung einschließlich Füllplat bei den Punkten B, C und D montieren.
5. Alle Schrauben und Muttern gemäß den Angaben in der Abbildung festdrehen.
6. Entfernen Sie den Hitzeschild von der Stoßstange. (siehe Fig. 1)
7. Gemäß der Abbildung 2 ein Stück aus dem Hitzeschild sägen.
8. Auf der Unterseite der Stoßstange einen Teil aus der Mitte gemäß Abbildung 3/3a herausschneiden.
9. Montieren Sie den Hitzeschild an der Stoßstange.

#### **10. A: Für die einfache Stoßstange gilt:**

Die Stoßstange montieren.

Montieren Sie die T-Schraube an den Punkten E und F einschließlich Steckendosenplatte.

Alle Schrauben und Muttern gemäß den Angaben in der Abbildung festdrehen.

#### **B: Für die doppelte Stoßstange gilt:**

Montieren Sie die T-Schraube an den Punkten E und F, ziehen Sie Schraube E mit Drehmoment an und entfernen Sie Schraube F.

Die Stoßstange montieren.

Montieren Sie die T-Schraube mit Steckendosenplatte an den Punkten F und ziehen Sie alles zusammen mit Drehmoment an.

11. Die 2-Loch-Flanschkuigel montieren.
12. Alle Schrauben und Muttern gemäß den Angaben in der Abbildung festdrehen.
13. Das Entfernte montieren.

**Für die Demontage und Montage von Fahrzeugteilen das Werkstatt-**

## Handbuch zu Rate ziehen.

### Für die Montage und die Befestigungsmittel die Skizze zu Rate ziehen.

#### HINWEISE:

- \* Für (eine) eventuell erforderliche Anpassung(en) "des Fahrzeugs" ist der Händler zu Rate zu ziehen.
- \* Im Bereich der Anlageflächen muß Unterbodenschutz, Hohlraumkonservierung (Wachs) und Antidröhnmaterial entfernt werden.
- \* Vor dem Bohren prüfen, daß keine, dort eventuell vorhandene Leitungen beschädigt werden können.
- \* Alle Bohrspäne entfernen und gebohrte Löcher gegen Korrosion schützen.
- \* Entfernen Sie "falls vorhanden", die Plastikkappen von den Punktschweißmuttern.
- \* Für das höchstzulässige Zuggewicht und der erlaubte Kugeldruck Ihres Fahrzeugs ist IhrHändler zu befragen.
- \* Die Quetschmuttern müssen nach einem späteren lösen der Muttern gegen neue ausgetauscht werden, da ansonsten die Sicherungswirkung nicht mehr garantiert ist!
- \* Brink haftet nicht für Schäden, die als direkte oder indirekte Folge einer nicht ordnungsgemäßen Montage auftreten, darunter fallen auch die Benutzung von ungeeigneten Werkzeugen, andere als die vorgeschriebenen Montageverfahren und Montagemittel sowie eine fehlerhafte Interpretation der betreffenden Montageanweisung.

## F

### INSTRUCTIONS DE MONTAGE.

**Avant de commencer le montage veuillez vérifier la plaque signalétique de l'attelage afin de déterminer la figure correspondante dans la notice de montage.**

1. Démonter les feux arrière. (voir la fig. 1)
2. Démonter le pare-chocs. (voir la fig. 1).
3. Démonter les compris d'origine A situés sur les points B.
4. Fixer l'attache-remorque à l'emplacement des points B, C et D, y compris les paquet de calage.

5. Serrer tous les boulons et écrous conformément au schéma.
6. Démontez la protection anti-chaueur du pare-chocs. (voir la fig. 1)
7. Découper un morceau du bouclier thermique conformément à la figure 2.
8. Scier au centre de la partie inférieure du pare-chocs une partie correspondant à la figure 3/3a.
9. Monter la protection anti-chaueur dans le par-chocs.
10. **A: La procédure suivante s'applique au pare-chocs simple :**
  - Mettre en place le pare-chocs.
  - Monter la vis en T sur les points E et F y compris la prise électrique.
  - Serrer tous les boulons et écrous conformément au schéma.
- B: La procédure suivante s'applique au pare-chocs double :**
  - Poser la vis en T sur les points E et F, fixer le boulon F en le vissant au couple et retirer le boulon E.
  - Mettre en place le pare-chocs.
  - Poser la vis en T sur les points F, plaque de prise incluse, et fixer l'ensemble en le vissant au couple.
11. Monter la rotule à bride à deux trous.
12. Serrer tous les boulons et écrous conformément au schéma.
13. Monter ce qui a été retiré.

**Pour le montage et le démontage des pièces du véhicule, consulter la notice du fabricant.**

**Consulter le croquis pour voir le montage et les moyens de fixation.**

#### REMARQUE:

- \* Pour une/des adaptations indispensables sur le véhicule, veuillez consulter le concessionnaire.
- \* Enlever la couche de bitume ou d'anti-tremblement qui recouvre éventuellement les points de fixation.
- \* Pour connaître le poids de traction maximum et le poids en flèche sur la rotule autorisée du véhicule, veuillez consulter votre concessionnaire.
- \* Veiller en perçant à ne pas endommager les conduites de électrique, de frein et de carburant.
- \* Retirer "si présents" les embouts en plastique des écrous de soudure

par point.

\* Cette notice de montage doit être conervée à bord du véhicule après montage de l'attelage.

\* Brink décline toute responsabilité pour les dommages qui pourraient directement ou indirectement résulter d'un montage incorrect, y compris l'utilisation d'outils inappropriés et l'utilisation d'un mode d'emploi et de moyens autres que ceux prescrits, ou bien résulter d'une interprétation inexacte des présentes instructions de montage.

**S**

## MONTERINGSANVISNINGAR:

**Före du startar monteringen måste du kontrollera typskylten för att kunna bedöma vilken skiss i monteringsanvisningen som skall användas.**

1. Demontera bakljusmodulerna. (se fig. 1).
2. Demontera stötfångaren. (se fig. 1).
3. Ta bort original mutter A vid punkterna B.
4. Montera dragkroken vid punkterna B, C och D inklusive fyllnadsplat.
5. Momentdrag alla skruvar och muttrar enligt tabellen.
6. Ta bort värmeskölden från stötfångaren. (voir la fig. 1)
7. Såga ut en del av värmeskölden enligt figur 2.
8. Såga ut en del ur mitten av stötfångarens undersida enligt figur 3/3a.
9. Montera tillbaka värmeskölden på stötfångaren.
10. **A: Följande gäller för den enkla stötfångaren:**

Montera stötfångaren.

Montera T-beslaget vid punkterna E och F inklusive kontaktplattan.

Momentdrag alla skruvar och muttrar enligt tabellen.

### **B: Följande gäller för den dubbla stötfångaren:**

Fäst T-beslaget vid punkterna E och F, drag åt bulten F enligt angivet vridmoment och ta bort bulten E.

Montera stötfångaren.

Fäst T-beslaget vid punkterna E, inklusive kontaktplattan, och drag åt hela monteringen enligt angivet vridmoment.

11. Montera flänskulan med två håll.

12. Momentdrag alla skruvar och muttrar enligt tabellen.

13. Montera bakljusmodulerna.

**Se verkstadshandboken för demontering och montering av fordonets delar.**

**Se skissen för montering och monteringsmaterial.**

### **OBS:**

\* Kontakta återförsäljaren om fordonet eventuellt bör modifieras.

\* Om det finns ett bitumen- eller stötdämpande lager vid kontaktytor skall detta avlägsnas.

\* Kontakta din återförsäljare för ditt fordons max. dragvikt och tillåtna kulttryck.

\* Vid borring skall man se till att elektrisk-, broms- och bränsleledningarna inte skadas.

\* Avlägsna de små plastlocken - om dessa finns - från punktsvetsmuttrarna.

\* Efter att draget är monterat, placera monteringsanvisningen tillsammans med bilens övriga dokument.

\* Brink är inte ansvariga för skada som orsakats direkt eller indirekt av felaktig montering, inklusive användning av olämpliga verktyg, andra monteringsmetoder och processer än de som beskrivs, samt felaktig tolkning av dessa monteringsinstruktioner.

**DK**

## MONTAGEVEJLEDNING:

**For at vælge rigtigt spændingsmoment, er det vigtigt at aflæse serienummeret på typepladen, for at kunne vælge hvilket af de medsendte diagrammer der skal anvendes.**

1. Demonter baglysenhederne. (jævnfør fig. 1).

2. Demonter kofangeren. (jævnfør fig. 1).

3. Afmonter de oprindelige møtrikker A på punkterne B.

4. Monter anhængertrækket ved punkterne B,C og D inklusiv udfyldningsplad.

5. Spænd alle bolte og møtrikker ifølge tegning.

6. Afmonter varmeskjoldet fra stødfangeren. (jævnfør fig. 1)



7. Sav ifølge figur 2 et stykke ud af varmeskjoldet.
8. Sav en del ud af kofangeren midt på undersiden jf. fig. 3/3a.
9. Monter varmeskjoldet igen på stødfangeren.

**10. A: Følgende gælder for den enkelte kofanger:**

Monter kofangeren.

Monter T-beslaget på punkterne E og F, inklusive kontaktplade.

Spænd alle bolte og møtrikker ifølge tegning.

**B: Følgende gælder for den dobbelte kofanger:**

Montér T-beslaget på punkterne E og F, spænd bolt F fast til det rette moment og demontér bolt E.

Monter kofangeren.

Montér T-beslaget på punkterne E inkl. stikplade og spænd det hele fast til det rette moment.

11. Monter den tohullede flangekugle.

12. Spænd alle bolte og møtrikker ifølge tegning.

13. Monter de fjernede dele.

**Rådfør for demontering og montage af dele til køretøjet arbejdsp-ladshåndbogen.**

**Rådfør for montage og montagemidler skitsen.**

**BEMÆRK:**

- \* Kontakt forhandleren i forbindelse med eventuelle påkrævede ændring(er) på køretøjet.
  - \* Undervognsbehandlingen skal fjernes de steder hvor trækket ligger an mod bilen.
  - \* Kontakt Deres forhandler for oplysninger om den maksimale trækraft og det tilladte kugletryk.
  - \* Vær forsigtig ikke at bore i ledninger-,bremse eller benzinslange
  - \* Fjern plasticpropperne "om de findes" fra de punktsvejsede møtrikker.
  - \* Brink er ikke ansvarlig for skade der direkte eller indirekte er forårsaget af forkert montage, herunder også iberegnet brug af forkert værktøj og anvendelse af anden montage metode og andre montagemidler end de foreskrevne samt fejltolkning af den medfølgende montagevejledning.
- \* DENNE MONTERINGSVEJLEDNING SKAL MEDBRINGES VED SYN.



**INSTRUCCIONES DE MONTAJE:**

**Antes de comenzar el montaje por favor, verifique la placa descriptiva del enganche con el fin de determinar la figura correspondiente en la reseña de montaje.**

1. Desmontar las unidades de las luces traseras. (véase la fig. 1)
  2. Desmontar el parachoques. (véase la fig. 1).
  3. Retire los tuercas originales A en los puntos B.
  4. Montar el gancho de remolque a la altura de los puntos B,C y D inclusive placas espaciadoras.
  5. Apretar todos los tornillos y tuercas de acuerdo con los puntos del gráfico.
  6. Retire el escudo térmico del parachoques. (véase la fig. 1)
  7. Corte una parte del escudo térmico tal como se indica en la imagen 2.
  8. Serrar una parte de acuerdo con la figura 3/3a en el centro del lado inferior del parachoques.
  9. Monte de nuevo el escudo térmico en el parachoques.
- 10. A: El siguiente procedimiento es de aplicación para el parachoques sencillo:**
- Montar el parachoques.
  - Montar la pieza en T en los puntos E y F inclusive placa enchufe.
  - Apretar todos los tornillos y tuercas de acuerdo con los puntos del gráfico.
- B: El siguiente procedimiento es de aplicación para el parachoques doble:**
- Monte la pieza en T en los puntos E y F, apriete el tornillo F con el par de apriete correcto y desmonte el tornillo E.
  - Montar el parachoques.
  - Monte la pieza en T, inclusive la placa enchufe, en el punto E y apriételo todo con el par de apriete correcto.
11. Montar la bola de brida de dos orificios.
  12. Apretar todos los tornillos y tuercas de acuerdo con los puntos del gráfico.
  13. Montar lo retirado.

**Consultar para el desmontaje y montaje de piezas del vehículo el manual de instalación de taller.**

**Consultar el croquis para el montaje y medios de fijación.**

**N.B.:**

- \* Para (una) eventual(es) adaptación(es) 'del vehículo' consúltese al concesionario.
- \* Si en los puntos de fijación hay una capa de betún o anti-choque hay que quitarla.
- \* Consulte a su concesionario para el peso máximo de tracción y la presión de la bola admitida de su vehículo.
- \* No agujerear cable de eléctrico, tubos de freno o gasolina"
- \* Retirar, si presentes, los capuchones de plástico de las tuercas de soldadura por punto.
- \* Guarde estas instrucciones junto a la documentación del vehículo después del montaje del enganche.
- \* Brink no se responsabiliza por daños causados, directa o indirectamente, por un montaje incorrecto, incluyendo el uso de herramientas inadecuadas, por el uso de métodos de montaje y medios distintos a los indicados y por la interpretación incorrecta de estas instrucciones de montaje.



**ISTRUZIONI PER IL MONTAGGIO.**

**Prima di iniziare il montaggio verificare la terghetta per determinare quale disegno, presente nelle istruzioni, è applicabile.**

1. Smontare i gruppi dei fanali posteriori. (vedi fig. 1).
2. Smontare il paraurti.(vedi fig. 1).
3. Smontare i corrispondenza originali A in corrispondenza dei punti B.
4. Montare il gancio traino in corrispondenza dei punti B,C e D applicando le piastre di riempimento.
5. Serrare tutti i dadi e bulloni alle coppie di serraggio indicate nel disegno.
6. Smontate lo scudo termico dal paraurti. (vedi fig. 1).
7. Segare via dallo scudo termico la parte indicata in figura 2.

8. Segare via la parte indicata in figura 3/3a dalla parte centrale inferiore del paraurti.
9. Montate lo scudo termico sul paraurti.

**10. A: La seguente procedura si applica al paraurti singolo:**

Montare il paraurti.

Montare il pezzo a T in corrispondenza dei punti E e F, completa di piastra di contatto.

Serrare tutti i dadi e bulloni alle coppie di serraggio indicate nel disegno.

**B: La seguente procedura si applica al paraurti doppio:**

Montare il pezzo a T in corrispondenza dei punti E e F, serrare il bullone F alla giusta coppia e smontare il bullone E.

Montare il paraurti.

Montare il pezzo a T, unitamente alla piastra di contatto, in corrispondenza dei punti E e serrare alla giusta coppia.

11. Montare la sfera flangiata a due fori.
- 12.Serrare tutti i dadi e bulloni alle coppie di serraggio indicate nel disegno.
- 13.Montare quanto rimosso.

**Per lo smontaggio ed il montaggio dei componenti del veicolo consultare il manuale tecnico dell'officina.**

**Consultare il disegno per il montaggio ed i dispositivi di fissaggio.**

**N.B.:**

- \* Per eventuali necessari adattamenti "del veicolo" si consiglia di consultare il fornitore.
- \* Rimuovere lo strato di materiale isolante dai punti d'attacco.
- \* Per il peso complessivo trainabile della Vostra vettura, consultate il Vostro rivenditore autorizzato.
- \* Praticando i fori, prestare attenzione a non danneggiare i cavi elettrici, i cavi del freno e i condotti del carburante.
- \* Rimuovere, se presenti, i coperchietti in plastica dai dadi di saldatura per punto.
- \* Questa istruzione di montaggio deve essere allegata ai documenti del veicolo dopo l'installazione del gancio.

\* Brink non può essere ritenuta responsabile per eventuali danni direttamente o indirettamente dovuti ad un errato montaggio, intendendo con ciò anche l'uso di attrezzi non idonei e l'uso di metodi e mezzi di montaggio diversi da quelli prescritti, nonché all'errata interpretazione delle seguenti istruzioni di montaggio.

PL

## INSTRUKCJA MONTAŻU.

**Przed rozpoczęciem montażu należy sprawdzić tabliczkę znamionową, żeby ustalić, który z szablonów znajdujących się w instrukcji montażowej należy wykorzystać.**

1. Zdemontować zespół tylnych świateł. (śruby rys. 1).
2. Zdemontować zderzak. (śruby rys. 1).
3. Wykręcić oryginalne motriki A z punktów oznaczonych jako B.
4. Zamontować hak holowniczy w punktach B, C i D wraz z płytami wypełniającymi.
5. Dokręcić wszystkie śruby i nakrętki zgodnie z tabelą.
6. Zdemontuj osłonę cieplną przy zderzaku. (śruby rys. 1).
7. Wypilować część z płyty żaroodpornej
8. Wypilować zgodnie z rysunkiem 3/3a odcinek w środkowej części od spodu zderzaka.
9. Zamontuj osłonę cieplną przy zderzaku.

### **10. A: W przypadku pojedynczego zderzaka:**

Zamontować zderzak.

Zamontować trójnik w punktach E i F wraz z płytą z gniazdem wtykowym.

Dokręcić wszystkie śruby i nakrętki zgodnie z tabelą.

### **B: W przypadku podwójnego zderzaka:**

Zamontować trójnik w punktach E i F, przekręcić kołek F zgodnie z zalecanym momentem dokręcenia i zdemontować kołek E.

Zamontować zderzak.

Zamontować trójnik w punktach E wraz z płytą wtyczki i przekręcić całość zgodnie z zalecanym momentem dokręcenia.

11. Zamontować dwu otworową kulę z kryzą.
12. Dokręcić wszystkie śruby i nakrętki zgodnie z tabelą.

13. Zamontować to co zostało usunięte.

**Co do montażu i montowania części pojazdu zapoznać się z podręcznikiem warsztatowym.**

**Co do montażu i środków montażowych zapoznać się ze schematem.**

### **Wskazówki:**

- Po przejechaniu 1000 km dokręcić wszystkie elementy skręcane.
- Podczas ewentualnych odwierćnięć upewnić się czy w pobliżu nie znajdują się przewody instalacji elektrycznej, przewody hydrauliczne lub przewody paliwowe.
- Wszystkie ubytki powłoki lakierniczej zabezpieczyć przed korozją.
- Należy wyjąć ewentualne plastikowe zaślepki w punktach przyspawanych nakrętek.
- Stosować nakrętki oraz śruby gatunkowe dostarczone w komplecie.
- Utrzymywać kulę w czystości, oraz pamiętać o regularnym jej smarowaniu.
- Hak holowniczy zarejestrować w stacji diagnostycznej.

Zastosowanie się do powyższych wskazań gwarantuje Państwu bezpieczeństwo, niezawodność i sprawność naszego wyrobu przez cały okres jego użytkowania.

\* Firma Brink nie ponosi odpowiedzialności za straty poniesione pośrednio lub bezpośrednio na skutek niewłaściwego montażu, w tym użycia niewłaściwych narzędzi i sposobów montażu niezgodnych z instrukcją, oraz niezastosowanie się do treści instrukcji.

SF

## ASENNUSOHJEET:

**Ennen asennusta, selvitä tyypikilvestä, mikä asennusohjeen piirros koskee kyseistä autoa**

1. Irrota takavaloyksiköt. (Ks. kuva 1)
2. Irrota puskuri. (Ks. kuva 1).
3. Irrota alkuuperäiset mutterit A kohtiin B.

4. Kiinnitä vetokoukku sekä välikappale kohtiin B, C ja D.
5. Kiristä kaikki pultit ja mutterit piirroksen mukaisesti.
6. Irrota lämpökilpi puskurista. (Ks. kuva 1)
7. Sahaa osa lämpösuojuksesta kuvan 2 mukaisesti.
8. Sahaa irti osa puskurin alaosan keskiosasta kuvan 3/3a osoittamalla tavalla.
9. Asenna lämpökilpi puskurisiin.

#### **10. A: Koskee yksinkertaista puskuria:**

Kiinnitä puskurin.

Kiinnitä T-kappale kohtiin E ja F sekä pistorasialevey.

Kiristä kaikki pultit ja mutterit piirroksen mukaisesti.

#### **B: Koskee kaksinkertaista puskuria:**

Asenna T-kappale kohtiin E ja F, kierrä pultti F kiinni momenttiin ja irrota pultti E.

Kiinnitä puskurin.

Asenna T-kappale ja pistokelevy kohtiin E ja kierrä kokonaisuus kiinni momenttiin.

11. Asenna kaksireikäinen laippakuula.
12. Kiristä kaikki pultit ja mutterit piirroksen mukaisesti.
13. Kiinnitä irrotetut osat.

**Ajoneuvon osien purkamis- ja asennusohjeet, ks. työpaikalla käytetty käsi-  
kirja.**

**Asennus- ja kiinnitysohjeet, ks. piirros.**

#### **TÄRKEÄÄ:**

- \* "Ajoneuvoa" koskevasta mahdollisesta tarpeellisesta sovellutuksesta/sovellutuksista on kysyttävä neuvoa jälleenmyyjältä.
- \* Mikäli kiinnityskohdissa on bitumi- tai tärinänestokerros, se on poistettava.
- \* Auton vetämää sallittua enimmäiskuormitusta on tiedusteltava jälleenmyyjältä.
- \* **Porattaessa on huolehdittava siitä, että ei jouduta kosketuksiin sähkö-, jarru- tai polttoaineojtojen kanssa.**
- \* Poista, "mikäli olemassa", pistehitsausmuttereiden muovisuojukset.
- \* Nämä asennusohjeet on asennuksen jälkeen säilytettävä yhdessä ajo-

neuvoa koskevien papereiden kanssa.

- \* Brink ei ole vastuussa voittumisesta, joka on suoraan tai epäsuoraan aiheutunut väärästä asennuksesta samoin kuin sopimattomien työkalujen käytöstä, muiden kuin ohjeissa mainittujen asennusmenetelmien tai välineiden käytöstä sekä kyseisten asennusohjeiden väärintulkinnasta.

**CZ**

#### **POKYNY K MONTÁŽI:**

**Před instalací je nutno zkontrolovat typový štítek, abyste zjistili, který nářez v pokynech pro instalaci máte použít.**

1. Odstraňte jednotky zadních světel. (Viz schéma 1)
2. Odstraňte nárazník. (Viz schéma 1)
3. Sejměte původní matice A v bodech B.
4. Připevňte tažnou tyč v bodech B, C a D pomocí rozpěrných trubíček.
5. Utáhněte všechny matice a šrouby kroutivou silou uvedenou ve výkrese.
6. Z nárazníku odmontujte ochranný štít proti horku. (Viz schéma 1)
7. Uřežte pilkou část tepelného štítu tak jak je uvedeno v obrázku 2.
8. Odřežte střední a spodní část nárazníku, viz schéma 3/a.
9. Namontujte ochranný štít zpět na nárazník.

#### **10. A: Pro jednoduchý nárazník plati:**

Připevňte nárazník.

Připevňte T-bone na body E a F včetně destičky se zásuvkou.

Utáhněte všechny matice a šrouby kroutivou silou uvedenou ve výkrese.

#### **B: Pro dvojitý nárazník plati:**

Namontujte T-bone na body E a F, řádně utáhněte šroub F a odmontujte šroub E.

Připevňte nárazník.

Namontujte T-bone na body E včetně konektoru a řádně utáhněte veškeré spoje.

11. Připevňte dvou otvorovou přírubovou kouli.
12. Utáhněte všechny matice a šrouby kroutivou silou uvedenou ve výkrese.
13. Připevňte odstraněnou část.

**Před demontáží a montáží částí vozidla konzultujte montážní příručku. Montážní pokyny a metoda připevnění dle náčrtu.**

## DŮLEŽITÉ

- \* Pokud je potřeba provést na voze úpravy, obraťte se na svého prodejce.
- \* Pokud je místo montáže opatřeno asfaltovým nátěrem nebo vrstvou nátěru snižující hluk, odstraňte je.
- \* Pro informaci o maximálním nákladu povoleném k tažení se obraťte na svého prodejce.
- \* **Při vrtání dbejte zvýšené pozornosti, zejména co se týče elektrických, brzdových a palivových kontaktů.**
- \* Pokud jsou na maticích bodového svařování plastová víčka, odstraňte je.
- \* Po montáži uschovejte tento manuál k ostatním dokladům vozidla.
- \* Společnost Brink neodpovídá za přímé ani nepřímé škody způsobené nesprávnou montáží, včetně použití nevhodných nástrojů, použití jiných metod montáže a prostředků než uvedených a nesprávným pochopením těchto pokynů k montáži.

## H

### SZERELÉSI ÚTMUTATÓ:

**Mielőtt rögzítené az eszközt, ellenőrizze a típusablát, hogy a rögzítési útmutató alapján melyik ábra alkalmazandó.**

1. Távolítsa el a hátsó világítótesteket. (Lásd az ábrát 1).
2. Távolítsa el az ütközőt. (Lásd az ábrát 1).
3. Távolítsa el az eredeti rögzítse A az B ponton.
4. Helyezze fel a vontatórudat az B, C és D-val jelölt pontokban távolságtartó lemezek segítségével.
5. Szorítsa be az összes anyát és csavart a rajzon feltüntetett csavarónyomatékig.
6. Szerelje le a hőellenzót a lökhárítóról. (Lásd az ábrát 1)
7. Az 2. ábrának megfelelően fűrészeljünk ki egy darabot a hővédő pajzsból.
8. Fűrészeljen ki az ütköző középső és alsó részéből egy cikket a(z) 3/3a

ábrán feltüntetett módon.

9. Helyezze fel az ütközőt.

#### 10. A: Az alábbiak az egyes lökhárítóra vonatkoznak:

Szerelje vissza a hőellenzót a lökhárítóra.

Helyezze T-idomot a E és F pontokra, az illesztőlemezzel együtt. Szorítsa be az összes anyát és csavart a rajzon feltüntetett csavarónyomatékig.

#### B: Az alábbiak a kettős lökhárítóra vonatkoznak:

Szerelje T-idomot a E és F pontokra, a F csavart erősen húzza meg, majd szerelje ki a E csavart.

Szerelje vissza a hőellenzót a lökhárítóra.

A E pontokon a csatlakozó aljzattal együtt szerelje T-idomot , és az egészet erősen húzza meg.

11. Illeszse fel a kétlyukú peremgömböt.

12. Szorítsa be az összes anyát és csavart a rajzon feltüntetett csavarónyomatékig.

13. Helyezze vissza az eltávolított elemet.

**A szétszerelés és a jármű alkatrészek összeillesztése érdekében, lásd a munkahelyi kézikönyvet.**

**Az összeillesztési utasítás és a csatlakozási eljárás érdekében, lásd a rajzot.**

## FONTOS

- \* Amennyiben a gépkocsin módosításra van szükség, kérjünk felvilágosítást kereskedőnkétől.
- \* Amennyiben a csatlakozási pontok bitumennel, vagy zajcsökkentő anyaggal van bevonva, ezeket távolítsuk el.
- \* A jármű által maximálisan vontatható megengedett teher mértékéről tájékozódjunk kereskedőnkéknél.
- \* **Fűrés során ügyeljünk arra, hogy elkerüljük az elektromos, a fék- és az üzemanyag-vezetéseket.**
- \* Amennyiben ponthegesztéssel rögzített anyákkal találkozunk, vegyük le róluk a mianyag sapkát.
- \* A felszerelés után az útmutatót elrizzük a gépjármű papírjaival együtt.
- \* A Brink nem vállal felelősséget a nem megfelelő szerelésből közvetlen

ваgy közvetett módon következı károkért. Ez vonatkozik a nem megfelelı szerszámok használatára, a leírtaktól eltérı módszerek és eszközök alkalmazására, valamint a szerelési útmutató téves értelmezésére.

**RUS**

## РУКОВОДСТВО ДЛЯ МОНТАЖА:

**Перед тем, как начинать монтаж, требуется проверить табличку с типом изделия для того, чтобы определить какую именно из иллюстраций в инструкции по установке нужно использовать.**

1. Снять оба блока задних фар. (См. рисунок 1)
2. Снять бампер. (См. рисунок 1)
3. Снять заводские гайки А в точках В.
4. Установить буксирный крюк в точках В, С и D вместе с наполняющими пластинами.
5. Затянуть все болты и гайки в соответствии со значениями, указанными на рисунке.
6. Снять теплозащитный экран с внутренней поверхности бампера. (См. рисунок 1)
7. Выпилить часть из теплозащитного экрана, как указано на рис. 2.
8. Выпилить часть из бампера в середине снизу, как указано на рис. 3/3а.
9. Вставить теплозащитный экран в бампер.
10. **А: Процедура для простого бампера:**
  - Установить бампер.
  - Установить Т-образный крюк в точках Е и F, вместе со штепсельной платой.
  - Затянуть все болты и гайки в соответствии со значениями, указанными на рисунке.
- В: Процедура для двойного бампера:**
  - Установить Т-образный крюк в точках Е и F, затянуть болт F с фиксированным моментом и открутить болт Е.
  - Установить бампер.
  - Установить Т-образный крюк в точках Е, вместе со штекерным блоком, и затянуть все вместе с фиксированным моментом.
11. Установить фланцевый шар с 2 отверстиями.
12. Затянуть все болты и гайки в соответствии со значениями, указанными на

рисунке.

13. Установить снятые ранее детали.

**Для инструкций по снятию и установке деталей автомобиля, обращайтесь к руководству для работников гаражей.**

**Информацию о монтаже и средствах крепления вы найдете в схеме.**

### ВНИМАНИЕ:

- \* Если потребуются изменения конструкции транспортного средства, следует посоветоваться с дилером автомобиля.
- \* Если в точках прикрепления имеется слой битума или противоржавной материал, его следует удалить.
- \* Сведения о максимально допустимой массе буксируемого прицепа Вы можете получить у дилера автомобиля.
- \* При сверлении следите за тем, чтобы не задеть электропроводку и линии тормозной цепи и подачи горючего.
- \* Удалите (если они имеются) пластмассовые затычки из приваренных гаек.
- \* После монтажа крюка следует хранить настоящее руководство в комплекте с технической документацией автомобиля.
- \* Фирма Brink не отвечает за ущерб, являющийся прямым или косвенным следствием неправильного монтажа, в том числе использования неподходящих инструментов и применения иного способа монтажа или других средств, чем предписано в инструкции, либо неправильного истолкования настоящей инструкции по монтажу.

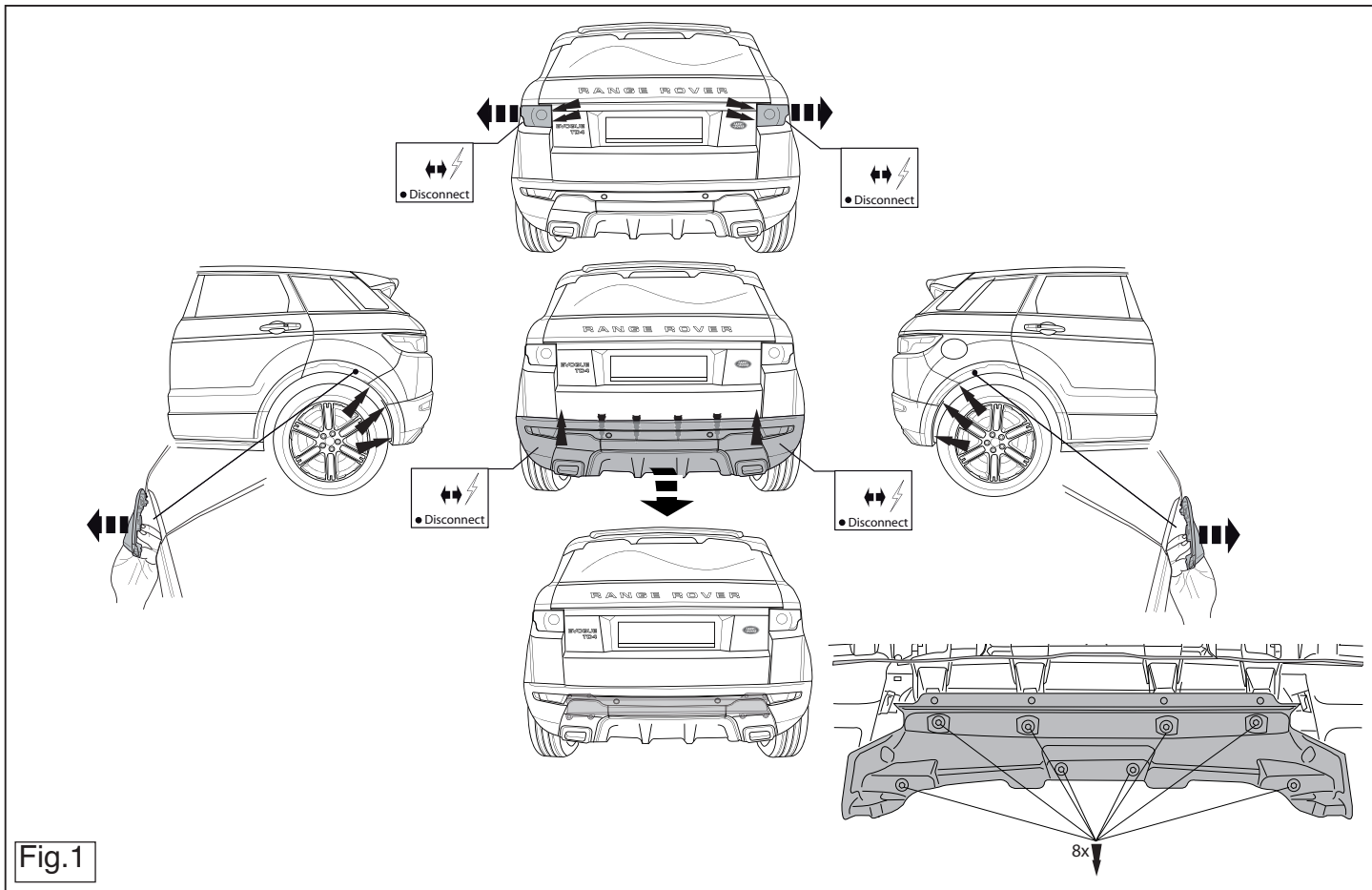

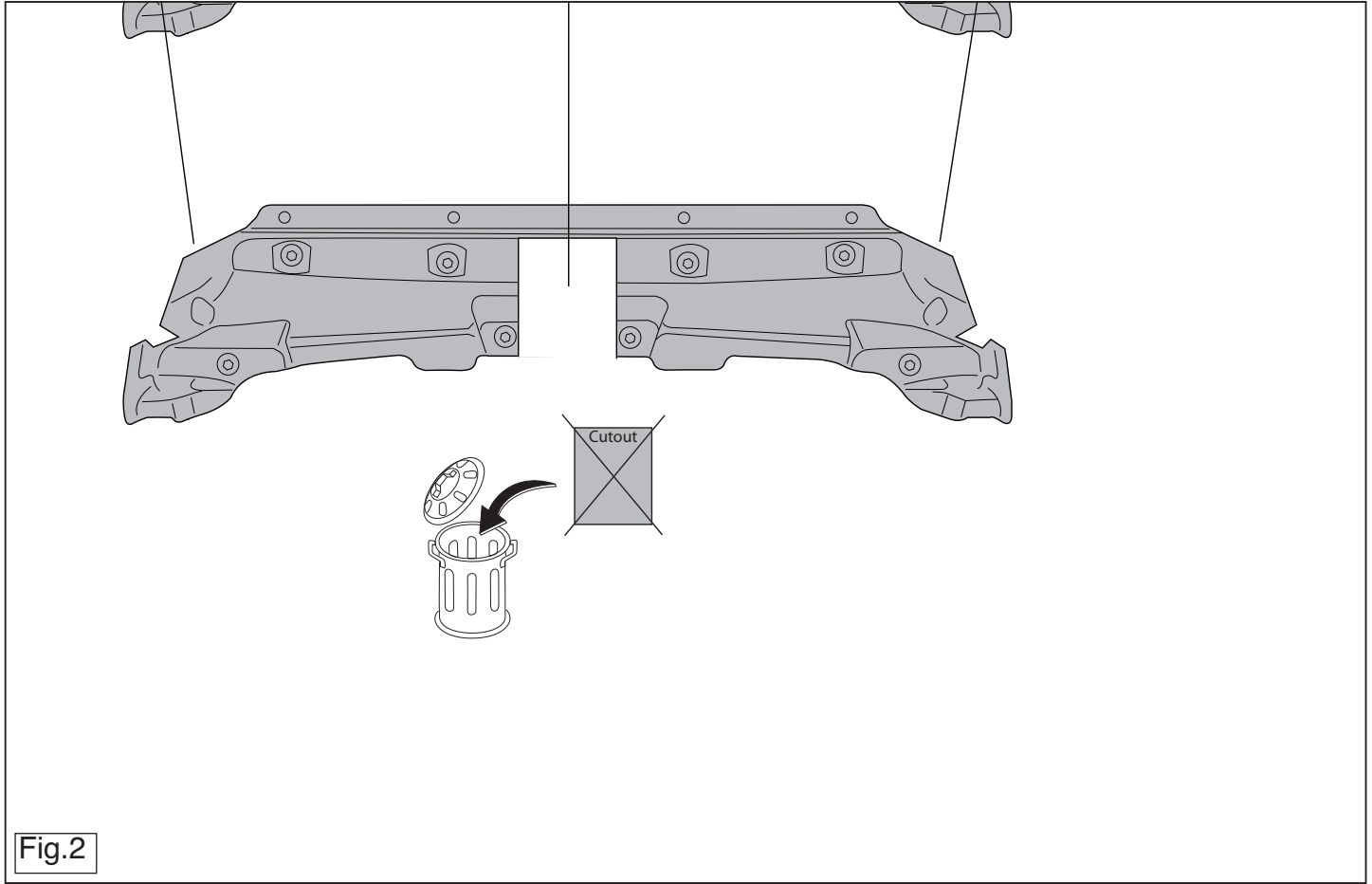

Fig.2





### Outside bumper

Double bumper

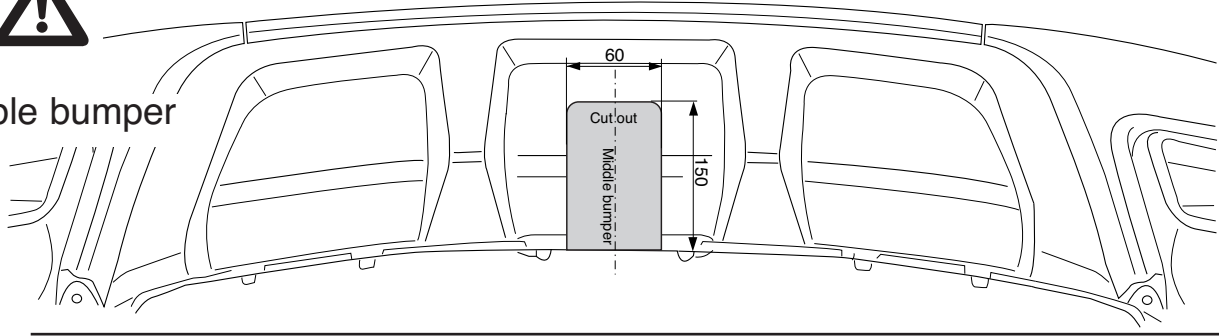

### Inside bumper

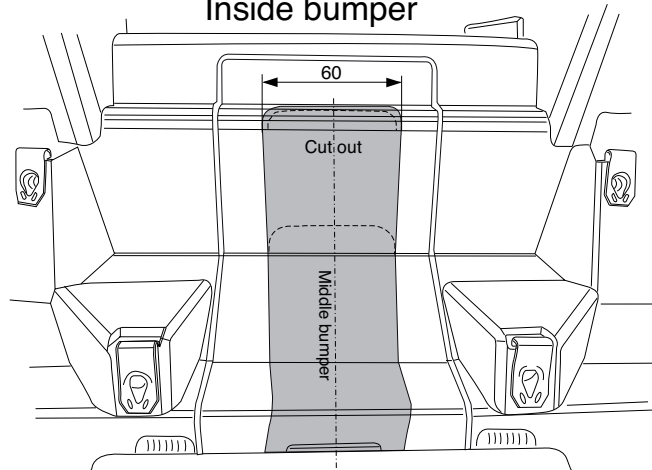

Fig.3



Single bumper

Outside bumper

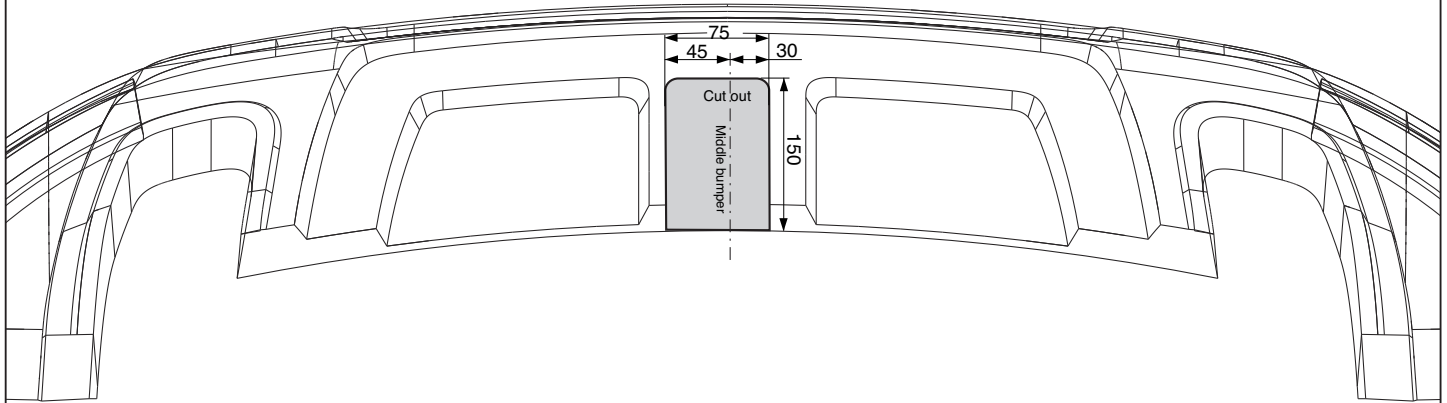

Fig.3a

