

Fitting instructions

Make: Nissan

Micra; 2011 ->

Type: 5400

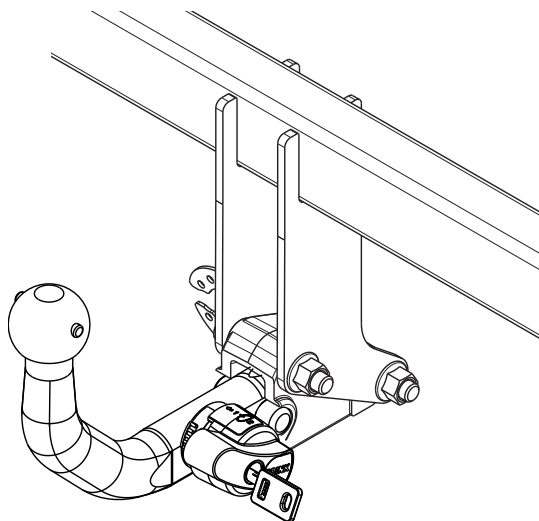

- NL Montagehandleiding
- GB Fitting instructions
- D Montageanleitung
- F Instructions de montage
- S Monteringsanvisningar
- DK Montagevejledning
- E Instrucciones de montaje
- I Istruzioni per il montaggio
- PL Instrukcja montażu
- SF Asennusohjeet
- CZ Pokyny k montáži
- H Szerelési útmutató
- RUS Руководство для монтажа

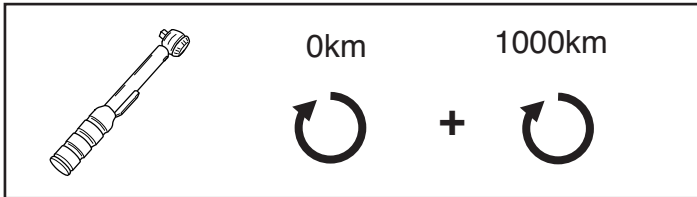
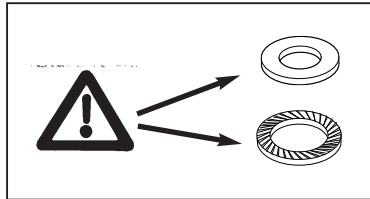
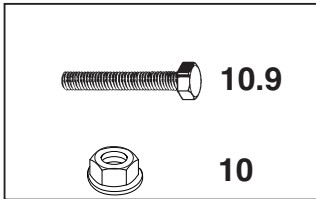
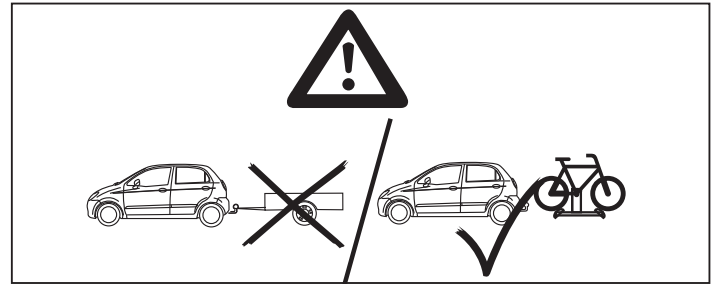
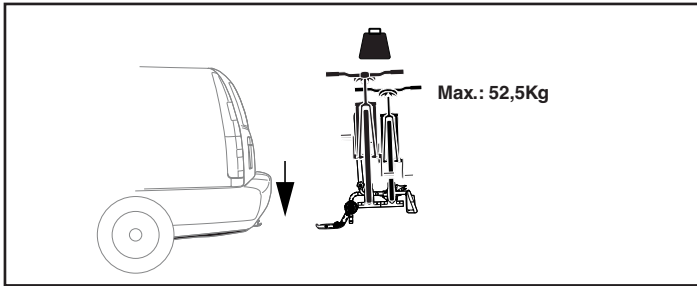

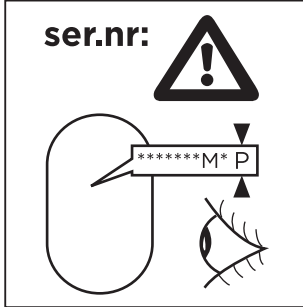
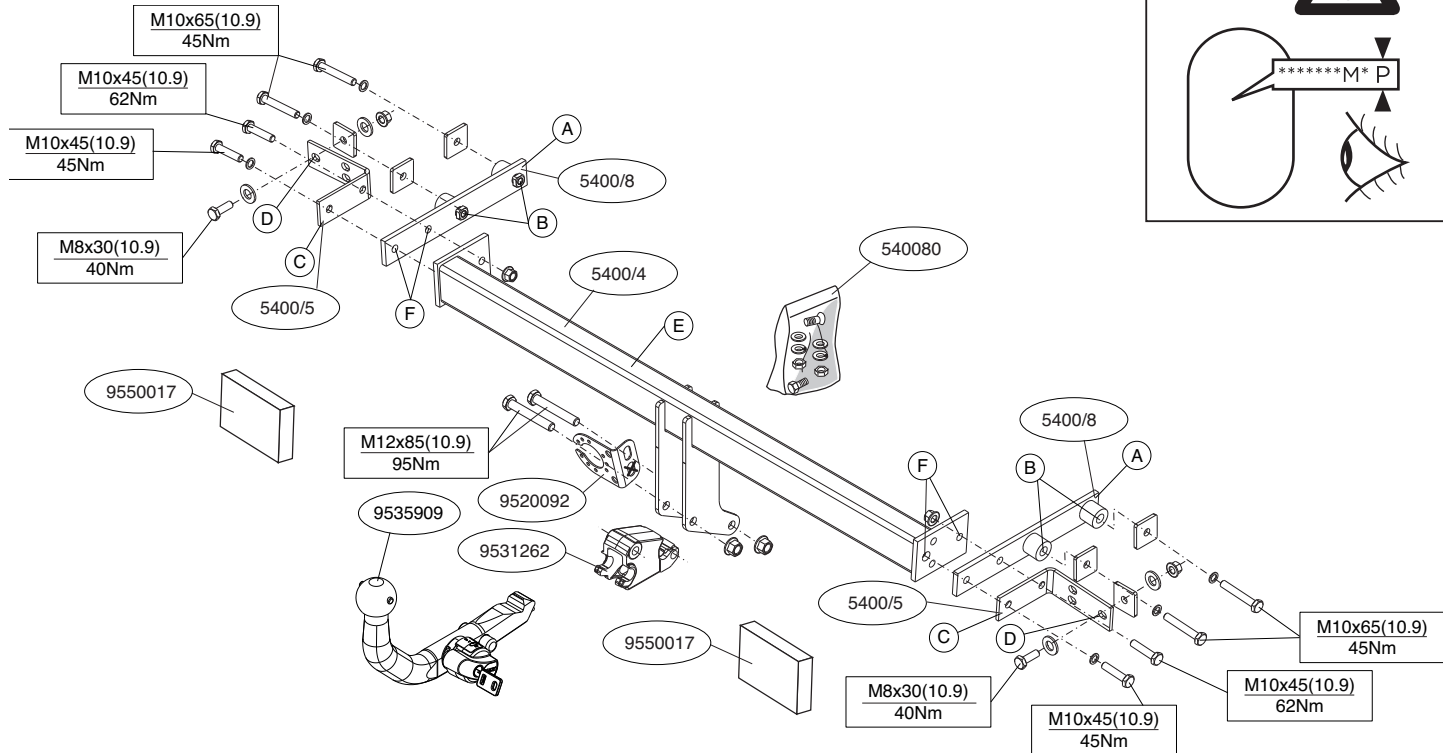

Voordat u met de montage begint dient u op het typeplaatje te kijken welke schets, in de handleiding, van toepassing is.

1. Demonteer de achterlicht units. Demonteer de bumper inclusief de stalen stootbalk van het voertuig, de stootbalk wordt niet meer gebruikt. Zie figuur 1.
2. Demonteer aan de onderzijde in het midden de kunststof afdekplaat. Zie figuur 1.
3. Zaag overeenkomstig figuur 2 de aangegeven delen uit.
4. Boor overeenkomstig fig. 3 de gaten B $\varnothing 11\text{mm}$.
5. Boor de gaten D rond 9 mm door het achterpaneel. Zie figuur 4.
6. Behandel de geboorde gaten met een anti-roestmiddel.
7. Zaag overeenkomstig figuur 5 Een deel uit de afdekplaat.
8. Monteer aan de onderzijde in het midden de kunststof afdekplaat
9. Plaats de steunen A en bevestig deze op de punten B, monteer het geheel los-vast.
10. Plaats de steunen C en bevestig deze op de punten D, monteer het geheel los-vast.
11. Monteer het balkgedeelte E op de punten F handvast.
12. Monteer de Brink Connector inclusief stekkerplaat.
13. Draai alle bouten en moeren overeenkomstig schets vast.
14. Plaats de twee PE schuimblokken als afdichting in de chassisenbalken.
15. Zaag het aangegeven deel uit de bumper met behulp van de sjabloon. (sjabloon op buitenzijde van bumper plaatsen).
16. Herplaats het onder punt 1 verwijderde.

Raadpleeg voor demontage en montage van voertuig onderdelen het werkplaats handboek.

Raadpleeg voor montage en bevestigingsmiddelen de schets.

Raadpleeg voor montage en demontage van de RMC de bijgevoegde montagehandleiding.

BELANGRIJK:

* Voor eventueel noodzakelijke aanpassing(en) "van het voertuig" dient

men de dealer te raadplegen.

- * Indien op de bevestigingspunten een bitumen of anti-dreunlaag aanwezig is, dient deze verwijderd te worden.
- * Voor de max. toegestane massa, welke uw auto mag trekken, dient u uw dealer te raadplegen.
- * **Bij het boren dient men er zorg voor te dragen, dat electriciteits-, rem- en brandstofleidingen niet worden geraakt.**
- * Verwijder "indien aanwezig" de plastic dopjes uit de puntlasmoeren.
- * Deze handleiding dient na montage bij de voertuigpapieren gevoegd te worden.
- * Brink is niet aansprakelijk voor de schade die het direct of indirect gevolg is van onjuiste montage, daaronder begrepen gebruik van niet-geschikte gereedschappen en het gebruik van andere dan de voorgeschreven montagewijze en middelen, dan wel onjuiste interpretatie van dit onderhavig montagevoorschrift.

Before you start the fitting you must check the type plate to determine which sketch, in the fitting instruction, is applicable.

1. Remove the rear-light units. Remove the bumper and the steel buffer beam from the vehicle. The buffer beam will no longer be needed. See figure 1.
2. Remove the plastic cover plate in the centre on the underside. See figure 1.
3. Saw out the portions as indicated in fig. 2.
4. Drill the holes B $\varnothing 11\text{mm}$ as shown in fig.3.
5. Drill holes D through the back panel to approx. 9 mm. See figure 4.
6. Treat the holes drilled with an anti-rust preparation.
7. Saw a portion out of the cover plate as shown in figure 5.
8. Fit the plastic cover plate in the centre on the underside. See figure 1.
9. Position the supports A and attach them at points B, then fit the whole thing without fully tightening.
10. Position the supports C and attach them at points D, then fit the whole thing without fully tightening.

11. Fit the member section E finger-tight at points F.
12. Fit the Brink Connector, including socket plate.
13. Tighten all nuts and bolts to the torque indicated in the drawing.
14. Place the two PE foam blocks as sealing in the chassis members.
15. Use the template to saw out the indicated section from the bumper.
(place the template on the outside bumper)
16. Replace the items removed in step 1.

**For dismantling and fitting the vehicle parts, see the site handbook.
For fitting instructions and attachment method, see drawing.
See the assembly manual supplied for instructions on fitting the RMC.**

NOTE:

- * **Should this installation process entail the cutting of the bumper – conformation MUST be obtained by the installation engineer of the customer's acceptance prior to completion. Brink Towing Systems do not accept responsibility for any matters arising as a result of this miscommunication.**
- * **All measurements are in mm!**
- * The dealer should be consulted for possible necessary adjustment(s) "of the vehicle".
- * Remove the insulating material from the contact area of the fitting points.
- * Consult your dealer for the maximum tolerated pull weight and ball hitch pressure of your vehicle.
- * **Do not drill through electrical-, brake- or fuellines.**
- * Remove (if present) the plastic caps from the spot welding nuts.
- * This fitting instruction has to be enclosed in the vehicle documents after fitting the towbar.
- * Brink is not liable for damage caused directly or indirectly by incorrect assembly, including the use of unsuitable tools, the use of other assembly methods and means than the ones outlined, and the incorrect interpretation of these assembly instructions.



MONTAGEANLEITUNG:

Vor Beginn des Einbaus ist anhand der Typplakette der Anhängerkupplung festzustellen welches Bild in der Einbauanleitung maßgebend ist.

1. Die Rücklichter abmontieren. Die Stoßstange einschließlich des stählernen Stoßbalkens vom Fahrzeug abmontieren. Der Stoßbalken wird nicht mehr benötigt. Siehe Abbildung 1.
2. An der Unterseite in der Mitte die Abdeckplatte aus Kunststoff demonstrieren. Siehe Abbildung 1.
3. Gemäß Abb. 2 die angegebenen Teile heraussägen.
4. Gemäß der Abb. 3 dem Locher B $\varnothing 11$ mm bohren.
5. Die Löcher D etwa 9 mm durch die Rückwand bohren. Siehe Abbildung 4.
6. Die gebohrten Löcher mit einem Rostschutzmittel behandeln.
7. Gemäß Abb. 5 einen Teil aus der Abdeckplatte heraussägen.
8. An der Unterseite in der Mitte die Abdeckplatte aus Kunststoff montieren. Siehe Abbildung 1.
9. Die Halterungen A anlegen und bei den Punkten B befestigen. Alles halbfest montieren.
10. Die Halterungen C anlegen und bei den Punkten D befestigen. Alles halbfest montieren.
11. Den Balkenteil E an den Punkten F handfest montieren.
12. Das Brink Connector einschließlich Steckdosenplatte montieren.
13. Alle Schrauben und Muttern gemäß den Angaben in der Abbildung festdrehen.
14. Die zwei PE-Schaumböcke als Dichtung in den Fahrgestellträger einsetzen.
15. Den angegebenen Teil mit Hilfe der Schablone aus der Stoßstange herausschneiden. (Schablone außen auf der Stoßstange anlegen)
16. Das unter Abschnitt 1 Entfernte wieder anbringen.

Für die Demontage und Montage von Fahrzeugteilen das Werkstatt-Handbuch zu Rate ziehen.

Für die Montage und die Befestigungsmittel die Skizze zu Rate ziehen.

Für die Montage und Demontage des RMC die beiliegende Montageanleitung zu Rate ziehen.

HINWEISE:

- * Für (eine) eventuell erforderliche Anpassung(en) "des Fahrzeugs" ist der Händler zu Rate zu ziehen.
- * Im Bereich der Anlageflächen muß Unterbodenschutz, Hohlraumkonservierung (Wachs) und Antidröhnmaterial entfernt werden.
- * **Vor dem Bohren prüfen, daß keine, dort eventuell vorhandene Leitungen beschädigt werden können.**
- * Alle Bohrspäne entfernen und gebohrte Löcher gegen Korrosion schützen.
- * Entfernen Sie "falls vorhanden", die Plastikkappen von den Punkt-schweißmütern.
- * Für das höchstzulässige Zuggewicht und der erlaubte Kugeldruck Ihres Fahrzeugs ist Ihr Händler zu befragen.
- * Die Quetschmütern müssen nach einem späteren lösen der Muttern gegen neue ausgetauscht werden, da ansonsten die Sicherungswirkung nicht mehr garantiert ist!
- * Brink haftet nicht für Schäden, die als direkte oder indirekte Folge einer nicht ordnungsgemäßen Montage auftreten, darunter fallen auch die Benutzung von ungeeigneten Werkzeugen, andere als die vorgeschriebenen Montageverfahren und Montagemittel sowie eine fehlerhafte Interpretation der betreffenden Montageanweisung.

F

INSTRUCTIONS DE MONTAGE:

Avant de commencer le montage veuillez vérifier la plaque signalétique de l'attelage afin de déterminer la figure correspondante dans la notice de montage.

1. Démontez les feux arrière. Déposer le pare-chocs du véhicule y compris la traverse en acier ; la traverse ne sera plus utilisée. Voir la figure 1.
2. Démontez la plaque de recouvrement en plastique au milieu de la partie inférieure. Voir la figure 1.
3. Scier les parties indiquées conformément à la figure 2.

4. Percer conformément à la fig. 3 les trous B de $\varnothing 11$ mm.
5. Percer les trous D d'environ 9 mm à travers le panneau arrière. Voir la figure 4.
6. Appliquer une couche d'antirouille sur les trous percés.
7. Scier une partie de la plaque de protection conformément à la figure 5.
8. Monter la plaque de recouvrement en plastique au milieu de la partie inférieure.
9. Positionner les supports A et les fixer à l'emplacement des points B, monter l'ensemble sans serrer.
10. Positionner les supports C et les fixer à l'emplacement des points D, monter l'ensemble sans serrer.
11. Monter la partie barre E sur les points F en serrant à la main.
12. Monter le Brink Connector y compris la prise électrique.
13. Serrer tous les boulons et écrous conformément au schéma.
14. Placer les deux blocs de mousse en polyester en guise de colmatage dans les longerons de châssis.
15. Scier la partie du pare-chocs indiquée avec le gabarit. (Placer le gabarit sur le côté extérieur du pare-chocs).
16. Remettre en place les éléments déposés au point 1.

Pour le montage et le démontage des pièces du véhicule, consulter la notice du fabricant.

Consulter le croquis pour voir le montage et les moyens de fixation. Pour le montage et le démontage de RMC, consulter la notice de montage jointe.

REMARQUE:

- * Pour une/des adaptations indispensables sur le véhicule, veuillez consulter le concessionnaire.
- * Enlever la couche de bitume ou d'anti-tremblement qui recouvre éventuellement les points de fixation.
- * Pour connaître le poids de traction maximum et le poids en flèche sur la rotule autorisée du véhicule, veuillez consulter votre concessionnaire.
- * **Veiller en perçant à ne pas endommager les conduites de électrique, de frein et de carburant.**
- * Retirer "si présents" les embouts en plastique des écrous de soudure par point.

* Cette notice de montage doit être conservée à bord du véhicule après montage de l'attelage.

* Brink décline toute responsabilité pour les dommages qui pourraient directement ou indirectement résulter d'un montage incorrect, y compris l'utilisation d'outils inappropriés et l'utilisation d'un mode d'emploi et de moyens autres que ceux prescrits, ou bien résulter d'une interprétation inexacte des présentes instructions de montage.

S

MONTERINGSANVISNINGAR:

Före du startar monteringen måste du kontrollera typskylten för att kunna bedöma vilken skiss i monteringsanvisningen som skall användas.

1. Demontera bakljusmodulerna. Demontera stötfångaren inklusive stöttranden av stål från fordonet, stöttranden förfaller. Se figur 1.
2. Ta bort plasttäckplattan mitt på undersidan.
3. Såga ut delarna enligt fig. 2.
4. Borra hålen B \varnothing 11mm enligt fig.3.
5. Borra hålen D runt 9 mm genom bakpanelen. Se figur 4.
6. Behandla de borrade hålen med ett rostskyddsmedel.
7. Såga ut en del av täckplåten enligt figur 5.
8. Montera plasttäckplattan mitt på undersidan.
9. Placera stöden A och fäst dem vid punkterna B, fäst sedan det hela utan att dra åt ordentligt.
10. Placera stöden C och fäst dem vid punkterna D, fäst sedan det hela utan att dra åt ordentligt.
11. Fäst balkdelen E vid punkterna F, men dra bara åt med händerna.
12. Montera Brink Connector inklusive kontaktplattan.
13. Momentdrag alla skruvar och muttrar enligt figuren.
14. Placera de båda PE-skumblocken som tätning i chassibalkarna.
15. Såga ut den angivna delen ur stötfångaren med hjälp av schablonen. (placera schablonen mot stötfångarens utsida).
16. Montera de delar som demonterades under punkt 1.

Se verkstadshandboken för demontering och montering av fordonets

delar.

Se skissen för montering och monteringsmaterial.

Se de bifogade monteringsanvisningarna för montering och demontering av det RMC.

OBS:

- * Kontakta återförsäljaren om fordonet eventuellt bör modifieras.
- * Om det finns ett bitumen- eller stötdämpande lager vid kontaktytor skall detta avlägsnas.
- * Kontakta din återförsäljare för ditt fordonets max. dragvikt och tillåtna kultryck.
- * **Vid borring skall man se till att elektrisk-, broms- och bränsleledningarna inte skadas.**
- * Avlägsna de små plastlocken - om dessa finns - från punktsvetsmuttrarna.
- * Efter att draget är monterat, placera monteringsanvisningen tillsammans med bilens övriga dokument.
- * Brink är inte ansvariga för skada som orsakats direkt eller indirekt av felaktig montering, inklusive användning av olämpliga verktyg, andra monteringsmetoder och processer än de som beskrivs, samt felaktig tolkning av dessa monteringsinstruktioner.

DK

MONTAGEVEJLEDNING:

For at vælge rigtigt spændingsmoment, er det vigtigt at aflæse serienummeret på typepladen, for at kunne vælge hvilket af de medsendte diagrammer der skal anvendes.

1. Demonter baglysenhederne. Demonter kofangeren, inklusive køretøjets stålstødbjælke. Denne bliver overflødig. Se fig. 1.
2. Demonter kunststof dækkepladen midt på undersiden. Se fig. 1.
3. Sav ifølge figur 2 de markerede dele ud.
4. Bor ifølge fig.3 hullerne B \varnothing 11mm.
5. Bor hullerne D på ca. 9 mm igennem bagpanelet. Se fig. 4.
6. Behandl de borede huller med et antirustmiddel.
7. Sav et stykke ud af dækpladen ifølge figur 5.

8. Monter kunststof dækkepladen midt på undersiden.
9. Anbring støtterne A og monter disse ved punkterne B; monter det hele manuelt.
10. Anbring støtterne C og monter disse ved punkterne D, monter det hele manuelt.
11. Monter bjælkedelen E håndfast på punkterne F.
12. Monter Brink Connector inklusive kontaktplade.
13. Spænd alle bolte og møtrikker ifølge tegning.
14. Anbring de to PE-skumblokke som afdækning i chassisvangerne.
15. Sav den angivne del ud af kofangeren ved hjælp af skabelonen (skabelonen anbringes på ydersiden af kofangeren).
16. Monter de dele, som blev fjernet under punkt 1.

Rådfør for demontering og montage af dele til køretøjet arbejdsplads-håndbogen.

Rådfør for montage og montagemidler skitsen.

Rådfør for montage og demontering af det RMC den vedlagte montagevejledning.

BEMÆRK:

- * Kontakt forhandleren i forbindelse med eventuelle påkrævede ændring(er) på køretøjet.
 - * Undervognsbehandlingen skal fjernes de steder hvor trækket ligger an mod bilen.
 - * Kontakt Deres forhandler for oplysninger om den maksimale trækraft og det tilladte kugletryk.
 - * **Vær forsigtig ikke at bore i ledninger, bremse eller benzinslange**
 - * Fjern plasticpropperne "om de findes" fra de punktsvejsede møtrikker.
 - * Brink er ikke ansvarlig for skade der direkte eller indirekte er forårsaget af forkert montage, herunder også iberegnet brug af forkert værktøj og anvendelse af anden montagemetode og andre montagemidler end de foreskrevne samt fejltolkning af den medfølgende montagevejledning.
- * DENNE MONTERINGSVEJLEDNING SKAL MEDBRINGES VED SYN.



INSTRUCCIONES DE MONTAJE:

Antes de comenzar el montaje por favor, verifique la placa descriptiva del enganche con el fin de determinar la figura correspondiente en la reseña de montaje.

1. Desmontar las unidades de las luces traseras. Desmontar el parachoques inclusive el tope de acero del vehículo, el tope no se vuelve a utilizar. Véase la figura 1.
2. Desmontar el cubrejuntas de plástico del medio en la parte inferior. Véase la figura 1.
3. Serrar las partes indicadas en la fig 2.
4. Taladrar como indicado en la fig. 3 los orificios B \varnothing 11mm.
5. Taladrar los orificios D 9 mm en redondo perforando el panel trasero. Véase la figura 4.
6. Tratar los orificios taladrados con un producto anticorrosivo.
7. Serrar una parte de la cubierta de acuerdo con la figura 5.
8. Coloque el cubrejuntas de plástico del medio en la parte inferior.
9. Colocar los soportes A y fijarlos a la altura de los puntos B, montar el conjunto sin apretar mucho.
10. Colocar los soportes C y fijarlos a la altura de los puntos D, montar el conjunto sin apretar mucho.
11. Coloque la sección viga E apretada a mano en los puntos F.
12. Montar la Brink Connector inclusive placa enchufe.
13. Apretar todos los tornillos y tuercas de acuerdo con los puntos del gráfico.
14. Instalar los dos bloques de espuma PE para sellar los largueros del chasis.
15. Serrar la parte indicada del parachoques con ayuda de la plantilla. (instalar la plantilla en el lado exterior del parachoques).
16. Volver a poner lo retirado bajo punto 1.

Consultar para el desmontaje y montaje de piezas del vehículo el manual de instalación de taller.

Consultar el croquis para el montaje y medios de fijación.

Consultar para el montaje y desmontaje del RMC las instrucciones de montaje adjuntas.

N.B.:

- * Para (una) eventual(es) adaptación(es) 'del vehículo' consúltese al concesionario.
- * Si en los puntos de fijación hay una capa de betún o anti-choque hay que quitarla.
- * Consulte a su concesionario para el peso máximo de tracción y la presión de la bola admitida de su vehículo.
- * **No agujerear cable de eléctrico, tubos de freno o gasolina"**
- * Retirar, si presentes, los capuchones de plástico de las tuercas de soldadura por punto.
- * Guarde estas instrucciones junto a la documentación del vehículo después del montaje del enganche.
- * Brink no se responsabiliza por daños causados, directa o indirectamente, por un montaje incorrecto, incluyendo el uso de herramientas inadecuadas, por el uso de métodos de montaje y medios distintos a los indicados y por la interpretación incorrecta de estas instrucciones de montaje.



ISTRUZIONI PER IL MONTAGGIO:

Prima di iniziare il montaggio verificare la terghetta per determinare quale disegno, presente nelle istruzioni, è applicabile.

1. Smontare i gruppi dei fanali posteriori. Smontare il paraurti e la barra d'acciaio dal veicolo; la barra in acciaio non dovrà più essere montata. Vedi figura 1.
2. Smontare la piastra di copertura sotto al centro. Vedi figura 1.
3. Segare via le parti indicate in figura 2.
4. Praticare i fori B di $\varnothing 11$ mm come indicato in fig. 3.
5. Praticare i fori D da 9 mm attraverso il pannello posteriore. Vedi figura 4.
6. Trattare i fori praticati con antiruggine.
7. Segare via una parte del pannello di copertura, come indicato in figura 5.

8. Montare la piastra di copertura sotto al centro.
9. Posizionare i sostegni A e fissarli manualmente in corrispondenza dei punti B.
10. Posizionare i sostegni C e fissarli manualmente in corrispondenza dei punti D.
11. Fissare manualmente la traversa E in corrispondenza dei punti F.
12. Montare lo Brink Connector completa di portapresa.
13. Serrare tutti i dadi e bulloni alle coppie di serraggio indicate nel disegno.
14. Inserire i due blocchi di polistirolo espanso nei montanti del telaio per chiuderli.
15. Con l'ausilio della sagoma, segare via dal paraurti la parte indicata. (posizionare la sagoma sul lato esterno del paraurti).
16. Rimontare quanto rimosso al punto 1.

Per lo smontaggio ed il montaggio dei componenti del veicolo consultare il manuale tecnico dell'officina.

Consultare il disegno per il montaggio ed i dispositivi di fissaggio.

Per il montaggio e lo smontaggio del RMC, consultare le istruzioni di montaggio allegate.

N.B.:

- * Per eventuali necessari adattamenti "del veicolo" si consiglia di consultare il fornitore.
- * Rimuovere lo strato di materiale isolante dai punti d'attacco.
- * Per il peso complessivo trainabile della Vostra vettura, consultate il Vostro rivenditore autorizzato.
- * **Praticando i fori, prestare attenzione a non danneggiare i cavi elettrici, i cavi del freno e i condotti del carburante.**
- * Rimuovere, se presenti, i coperchietti in plastica dai dadi di saldatura per punto.
- * Questa istruzione di montaggio deve essere allegata ai documenti del veicolo dopo l'installazione del gancio.
- * Brink non può essere ritenuta responsabile per eventuali danni direttamente o indirettamente dovuti ad un errato montaggio, intendendo con ciò anche l'uso di attrezzi non idonei e l'uso di metodi e mezzi di montaggio diversi da quelli prescritti, nonché all'errata interpretazione delle seguenti istruzioni di montaggio.

Przed rozpoczęciem montażu należy sprawdzić tabliczkę znamionową, żeby ustalić, który z szablonów jdujących się w instrukcji montażowej należy wykorzystać.

1. Zdemontować zespół tylnych świateł. Zdemontować z pojazdu zderzak wraz ze stalową belką zderzakową, belka zderzakowa nie będzie ponownie wana. Patr. rysunek 1.
2. Zdemontować od spodu w części środkowej płytę osłonową z tworzywa sztucznego. Patr. rysunek 1.
3. Wypłiować zgodnie z rysunkiem 2 wskazane odcinki.
4. Wywiercić zgodnie z rys. 3 otwory B $\varnothing 11\text{mm}$.
5. Wywiercić otwory w tylnej ścianie D do około 9 mm.
6. Zabezpieczyć wywiercone otwory środkiem przeciwkorozyjnym.
7. Wypłiować zgodnie z rysunkiem 5 część z płyty pokrywowej.
8. Zamontować od spodu w części środkowej płytę osłonową z tworzywa sztucznego.
9. Umieścić wsporniki A i umocować je w punktach B, lekko przymocować całość.
10. Umieścić wsporniki C i umocować je w punktach D, lekko przymocować całość.
11. Wprowadzić element E ręcznie do oporu w punktach F.
12. Zamontować Brink Connector wraz z płytą z gniazdem wtykowym.
13. Dokręcić wszystkie śruby i nakrętki zgodnie z rysunkiem.
14. Umieścić dwa klocki piankowe PE jako szczeliwo w poprzecznicach ramy podwozia.
15. Wypłiować wskazany odcinek zderzaka korzystając z szablonu. (szablon umieścić na zewnętrznej stronie zderzaka).
16. Ponownie umieścić to, co zostało zdemontowane w punkcie 1.

Co do montażu i montowania części pojazdu zapoznać się z podręcznikiem warsztatowym.

Co do montażu i środków montażowych zapoznać się ze schematem.

Co do montażu i demontażu RMC zapoznać się z załączoną

instrukcją montażu .

Wskazówki:

- Po przejechaniu 1000 km dokręcić wszystkie elementy skręcane.
- **Podczas ewentualnych odwrtów upewnić się czy w pobliżu nie znajdują się przewody instalacji elektrycznej, przewody hydrauliczne lub przewody paliwowe.**
- Wszystkie ubytki powłoki lakierniczej zabezpieczyć przed korozją.
- Należy wyjąć ewentualne plastikowe zaślepki w punktach przyspawanych nakrętek.
- Stosować nakrętki oraz śruby gatunkowe dostarczone w komplecie.
- Utrzymywać kulę w czystości, oraz pamiętać o regularnym jej smarowaniu.
- Hak holowniczy zarejestrować w stacji diagnostycznej.

Zastosowanie się do powyższych wskazań gwarantuje Państwu bezpieczeństwo, niezawodność i sprawność naszego wyrobu przez cały okres jego użytkowania.

* Firma Brink nie ponosi odpowiedzialności za straty poniesione poś rednio lub bezpoś rednio na skutek niewł asćciwego montażu, w tym użycia niewł asćciwych narzędzi i sposobów montażu niezgodnych z instrukcją, oraz niezastosowanie się do treści instrukcji.

Ennen asennusta, selvittä tyypikilvestä, mikä asennusohjeen piirros koskee kyseistä autoa

1. Irrota takavaloyksiköt. Irrota ajoneuvosta puskuri sekä teräksinen iskunvaimenninpalkki, iskunvaimenninpalkkia ei enää käytetä. Ks. kuva 1.
2. Irrota alapuolen keskikohdasta/keskikohtaan muovipeitelevy. Ks. kuva 1.
3. Sahaa irti kuvan 2 osoittamat osat.
4. Poraa reikä B läpimitaltaan $\varnothing 11\text{mm}$:n suuruiseksi kuvan 3 osoittamalla tavalla.
5. Poraa reiät D takapaneelin läpi noin 9 mm:n suuruisiksi. Ks. kuva 4.

6. Käsittele poratut reiät ruosteenestoaineella.
7. Sahaa irti osa peitelevystä kuvan 5 osoittamalla tavalla.
8. Kiinnitä alapuolen keskikohdasta/keskikohtaan muovipeitelevy.
9. Aseta kannattimet A ja kiinnitä ne kohtiin B, kiinnitä ne kaikki löyhästi.
10. Aseta kannattimet C ja kiinnitä ne kohtiin D, kiinnitä ne kaikki löyhästi.
11. Kiinnitä palkkiosa E löyhästi kohtiin F.
12. Kiinnitä Brink Connector sekä pistorasialevy.
13. Kiristä kaikki pultit ja mutterit piirroksen mukaisesti.
14. Aseta molemmat PE-vaahtuovivikappaleet tiivisteksi alustapalkkeihin.
15. Sahaa merkitty osa puskurista sablonin avulla. (asetä sabloni puskurin ulkopuolelle)
16. Aseta takaisin paikalleen kohdan 1 osat.

**Ajoneuvon osien purkamis- ja asennusohjeet, ks. työpaikalla käytetty käsi-
kirja.**

Asennus- ja kiinnitysohjeet, ks. piirros.

Irrrottavan RMC ja purkamisohjeet, ks. oheinen asennusopas.

TÄRKEÄÄ:

- * "Ajoneuvoa" koskevasta mahdollisesta tarpeellisesta sovellutuksesta/sovellutuksista on kysyttävä neuvoa jälleenmyyjältä.
- * Mikäli kiinnityskohdissa on bitumi- tai tärinäestokerros, se on poistettava.
- * Auton vetämää sallittua enimmäiskuormitusta on tiedusteltava jälleenmyyjältä.
- * **Porattaessa on huolehdittava siitä, että ei jouduta kosketuksiin sähkö-, jarru- tai polttoainejohtojen kanssa.**
- * Poista, "mikäli olemassa", pistehitsausmuttereiden muovisuojukset.
- * Nämä asennusohjeet on asennuksen jälkeen säilytettävä yhdessä ajoneuvoa koskevien papereiden kanssa.
- * Brink ei ole vastuussa vioittumisesta, joka on suoraan tai epäsuoraan aiheutunut väärästä asennuksesta samoin kuin sopimattomien työkalujen käytöstä, muiden kuin ohjeissa mainittujen asennusmenetelmien tai välineiden käytöstä sekä kyseisten asennusohjeiden väärintulkinnasta.

CZ POKYNY K MONTÁŽI:

Před instalací je nutno zkontrolovat typový štítek, abyste zjistili, který nákrv v pokynech pro instalaci máte použít.

1. Odstraňte jednotky zadních světel. Odstraňte nárazník o ocelovou nosník nárazníku z vozidla. Nosník nárazníku již nebudete potřebovat. Viz schéma 1.
2. Odstraňte plastovou krycí destičku uprostřed a zespod. Viz schéma 1.
3. Odřízněte části viz schéma 2.
4. Vyvrtejte otvory B o průměru 11mm viz schéma č.3.
5. Vyvrtejte otvory D skrze zadní panel do hloubky asi. 9 mm. Viz schéma 1.
6. Ošetřete vyvrtné otvory antikoročním přípravkem.
7. Odřízněte část krycí destičky dle schématu 5.
8. Připevněte plastovou krycí destičku uprostřed a zespod.
9. Umístěte vzpěry A a připevněte je v bodech B, pak připevněte celou tuto část aniž byste ji plně utáhli.
10. Umístěte vzpěry C a připevněte je v bodech D, pak připevněte celou tuto část aniž byste ji plně utáhli.
11. Namontujte nosník a dotáhněte rukou v bodech F.
12. Připevněte Brink Connector včetně zásuvkové destičky se zásuvkou.
13. Utáhněte všechny matice a šrouby kroutivou silou uvedenou ve výkresu.
14. Umístěte dva PE pěnové bloky jako rozpěry na nosník podvozku.
15. Použijte šablonu k odřezání označené části nárazníku. (umístěte šablonu zvenku nárazníku)
16. Vyměňte díly odstraněné v kroku 1.

Před demontáží a montáží částí vozidla konzultujte montážní příručku.

Montážní pokyny a metoda připevnění dle náčrtu.

Před montáží vyměnitelného RMC konzultujte montážní manuál.

DŮLEŽITÉ

- *Pokud je potřeba provést na voze úpravu, obraťte se na svého prodejce.
- * Pokud je místo montáže opatřeno asfaltovým nátěrem nebo vrstvou nátěru snižující hluk, odstraňte je.
- * Pro informaci o maximálním nákladu povoleném k tažení se obraťte na svého prodejce.
- * **Při vrtání dbejte zvýšené pozornosti, zejména co se týče elektrických, brzdových a palivových kontaktů.**
- * Pokud jsou na maticích bodového svařování plastová víčka, odstraňte je.
- * Po montáži uschovejte tento manuál k ostatním dokladům vozidla.
- * Společnost Brink neodpovídá za přímé ani nepřímé škody způsobené nesprávnou montáží, včetně použití nevhodných nástrojů, použití jiných metod montáže a prostředků než uvedených a nesprávným pochopením těchto pokynů k montáži.

H

SZERELÉSI ÚTMUTATÓ:

Mielőtt rögzítené az eszközt, ellenőrizze a típustáblát, hogy a rögzítési útmutató alapján melyik ábra alkalmazandó.

1. Távolítsa el a hátsó világítótesteket. Távolítsa el a járműről az ütközőt és az acél ütközőrudat. Az ütközőrúdra már nem lesz szükség. Lásd az ábrát 1.
2. Távolítsa el a műanyag fedlapot az alsó rész közepére. Lásd az ábrát 1.
3. Fűrészelje ki a darabokat az 2.ábrán feltüntetett módon.
4. Fúrja ki a $\varnothing 11$ mm lyukat B az 3.ábra szerint.
5. Fúrja a(z) D lyukakat a hátsó panelen keresztül kb. 9 mm-re. Lásd az ábrát 4.
6. Az összes fúrt lyukat kezelje rozsdagátló szerel.
7. Fűrészeljen ki egy darabot a fedőlappól a 5. ábrán feltüntetett módon.
8. Helyezze fel a műanyag fedlapot az alsó rész közepére.
9. Helyezze el a A támasztékokat és illessze a B pontokhoz, majd szerelje fel az egész tárgyat lazán felcsavarva.
10. Helyezze el a C támasztékokat és illessze a D pontokhoz, majd szerelje fel az egész tárgyat lazán felcsavarva.

11. Szerelje a tartórészt erősen az F pontokra!
12. Illessze fel a Brink Connector, az illesztőlemezzel együtt.
13. Szorítsa be az összes anyát és csavart a rajzon feltüntetett csavarónyomatéig.
14. Helyezze a két PE habtömböt távolságtartóként az alváz elemeiben.
15. Használja a sablont a feltüntetett cikk kifűrészeléséhez az ütközőből. (helyezze a sablont az ütköző külső részére)
16. Tegye vissza az 1. lépésben eltávolított darabokat.

A szétszerelés és a jármű alkatrészek összeillesztése érdekében, lásd a munkahelyi kézikönyvet.

Az összeillesztési utasítás és a csatlakozási eljárás érdekében, lásd a rajzot.

Az eltávolítható RMC összeszerelése érdekében, lásd a összeszerelési kézikönyvet.

FONTOS

- * Amennyiben a gépkocsin módosításra van szükség, kérjünk felvilágosítást kereskedőnk től.
- * Amennyiben a csatlakozási pontok bitumennel, vagy zajcsökkentő anyaggal van bevonva, ezeket távolítsuk el.
- * A jármű által maximálisan vontatható megengedett teher mértékéről tájékozódjunk kereskedőnkkel.
- * **Fűrés során ügyeljünk arra, hogy elkerüljük az elektromos, a fék- és az üzemanyag-vezetékeket.**
- * Amennyiben ponthegeztéssel rögzített anyagokkal találkozunk, vegyük le róluk a műanyag sapkát.
- * A felszerelés után az útmutatót elrizzük a gépjármű papírjaival együtt.
- * A Brink nem vállal felelősséget a nem megfelelő szerelésből közvetlenül vagy közvetett módon következő károkért. Ez vonatkozik a nem megfelelő szerszámok használatára, a leirtaktól eltérő módszerek és eszközök alkalmazására, valamint a szerelési útmutató téves értelmezésére.

RUS РУКОВОДСТВО ДЛЯ МОНТАЖА:

Перед тем, как начинать монтаж, требуется проверить табличку с типом изделия для того, чтобы определить какую именно из иллюстраций в инструкции по установке нужно использовать.

1. Снять оба блока задних фар. Снять бампер вместе со стальным буферным брусом автомобиля; буферный брус больше не понадобится. См. рисунок 1.
2. Снять пластмассовую закрывающую пластину снизу в середине. См. рисунок 1.
3. Выпилить обозначенные части, как указано на рис. 2.
4. Просверлить отверстия В диаметром 11 мм, как указано на рис. 3.
5. Просверлить отверстия D сквозь заднюю стенку диаметром 9 мм. См. рисунок 4.
6. Обработать просверленные отверстия антикоррозийным средством.
7. Выпилить часть из закрывающей пластины, как указано на рис. 5.
8. Установить пластмассовую закрывающую пластину снизу в середине.
9. Поставить кронштейны А и прикрепить их в точках В, закрепив не до конца.
10. Поставить кронштейны С и прикрепить их в точках D, закрепив не до конца.
11. Закрепить брус Е в точках F, слегка затянув гайки.
12. Установить Brink Connector, вместе со штепсельной платой.
13. Затянуть все болты и гайки в соответствии со значениями, указанными на рисунке.
14. В качестве уплотнения, вставить два полиэтиленовых элемента в балки шасси.
15. Выпилить указанную часть из бампера при помощи шаблона. (Нанести шаблон на наружную сторону бампера.)
16. Поставить на место детали, снятые во время шага 1.

Для инструкций по снятию и установке деталей автомобиля, обращайтесь к руководству для работников гаражей.

Информацию о монтаже и средствах крепления вы найдете в схеме.

Для инструкций по установке и снятию RMC, обращайтесь к прилагаемому руководству по монтажу.

ВНИМАНИЕ:

- * Если потребуются изменения конструкции транспортного средства, следует посоветоваться с дилером автомобиля.
- * Если в точках прикрепления имеется слой битума или противорывовой

материал, его следует удалить.

- * Сведения о максимально допустимой массе буксируемого прицепа Вы можете получить у дилера автомобиля.
- * При сверлении следите за тем, чтобы не задеть электропроводку и линии тормозной цепи и подачи горячего.
- * Удалите (если они имеются) пластмассовые затычки из приваренных гаек.
- * После монтажа крюка следует хранить настоящее руководство в комплекте с технической документацией автомобиля.
- * Фирма Brink не отвечает за ущерб, являющийся прямым или косвенным следствием неправильного монтажа, в том числе использования неподходящих инструментов и применения иного способа монтажа или других средств, чем предписано в инструкции, либо неправильного истолкования настоящей инструкции по монтажу.

- ↑
- NL Lokatie/Positie pijl
 - GB Location/Position Arrow
 - D Positionspfeil
 - F Flèche de Position
 - S Positionpil
 - DK Lokaliseringspil
 - E Flecha de posición
 - I Freccia di posizione
 - PL Strzałka położenia
 - SF Paikannusuoli
 - CZ Šipka na pozici
 - H Helyzetjelző nyíl
 - RUS Локация / Место встречи

- ↗
- NL Richtingspijl
 - GB Movement Arrow
 - D Bewegungspfeil
 - F Flèche de mouvement
 - S Rörelsepil
 - DK Bevægelsespil
 - E Flecha de movimiento
 - I Freccia di movimento
 - PL Strzałka kierunku ruchu
 - SF Liikesuuntanuoli
 - CZ Šipka pohybu
 - H Mozgásirányjelzőnyíl
 - RUS Стрелка движения

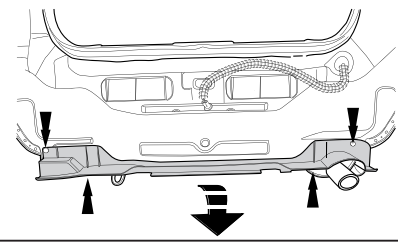
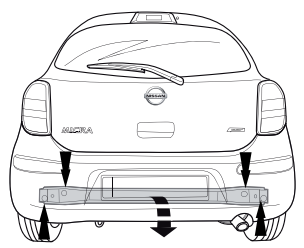
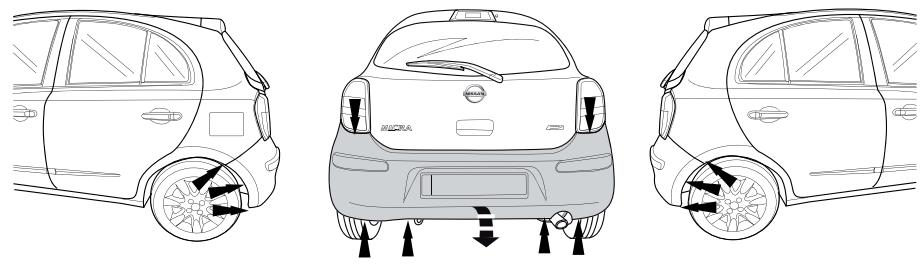
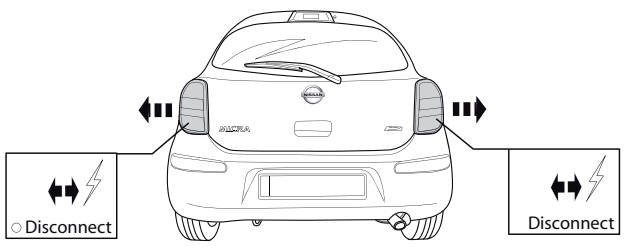

Fig.1

LHS+RHS

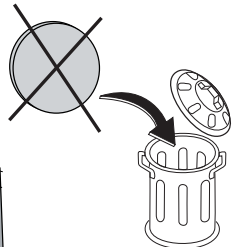
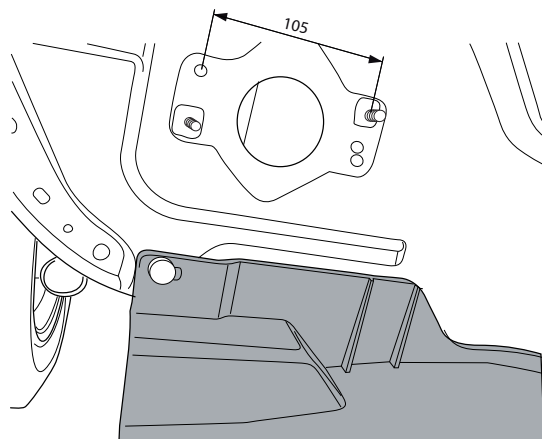
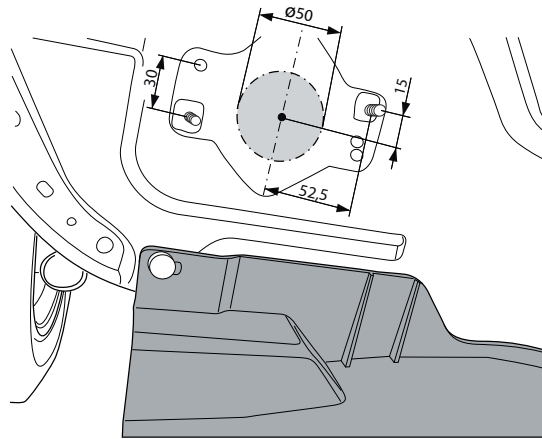

Fig.2

LHS+RHS

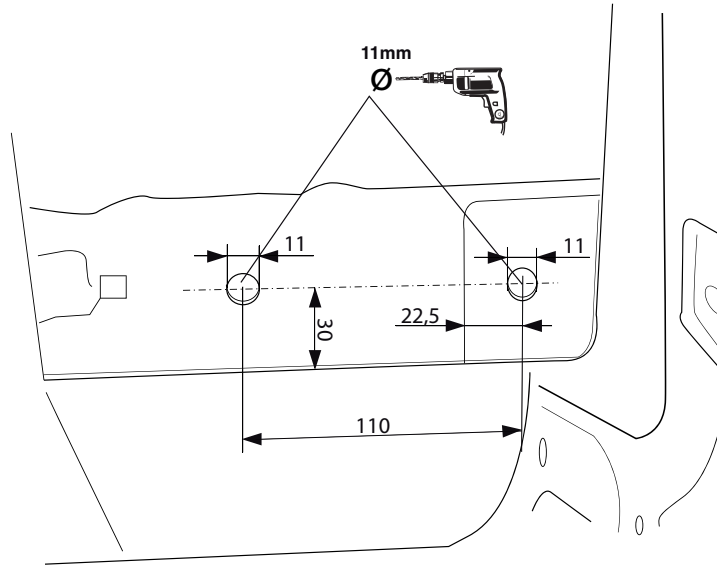
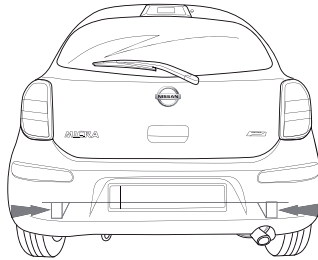

Fig.3

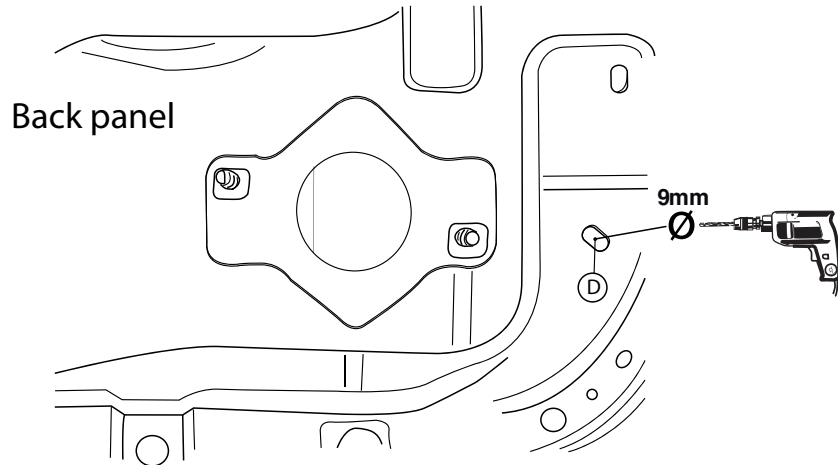
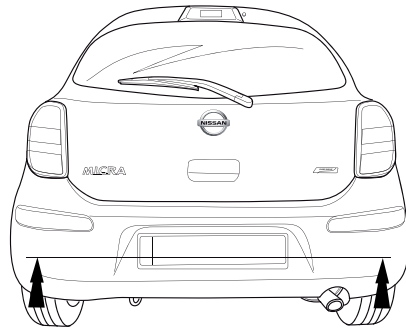

Fig.4

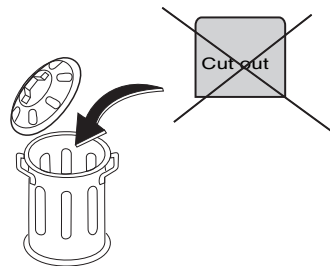
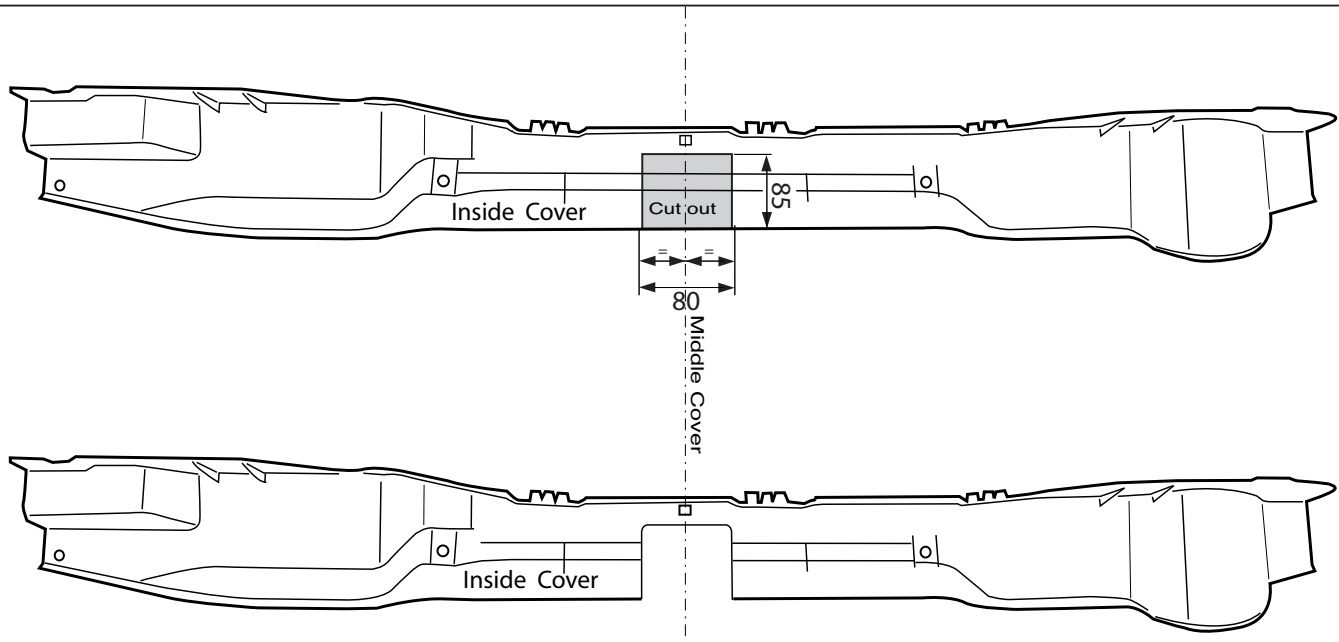

Fig.5

Template 5400

Place on outside bumper

